



Department of Education, Taoyuan

桃園市政府教育局

備查字號：111 年 8 月 8 日桃教小字第 1110071558 號函備查

本校 111 年 6 月 22 日 110 學年度第 8 次課程發展委員會會議通過

桃園市八德國民小學

學校課程計畫

中華民國 111 年 8 月 10 日

目錄

類別	項目	內容	頁碼
學校 課程 總體 架構	壹、學校現況與 背景分析	0-1 學校課程計畫依據與目的	4
		1-1 學校現況	5-6
		1-2 背景分析	7-8
	貳、學校願景與 課程願景	2-1 學校願景與課程願景	9-10
	參、課程架構	3-1-1 總體課程架構	11
		3-1-2 各年級各領域總體課程名稱與節數安排	12-13
		3-2 法律規定教育議題實施規劃	14-16
		3-3 畢業考後至畢業前的課程活動規劃安排	17
	肆、課程實施與 評鑑規劃	4-1-1 課程實施說明- 各領域及各彈性學習課程實施規劃說明	18
		4-1-2 課程發展相關組織之運作	19-23
		4-1-3 課程專業研習及成長活動之規劃	24
		4-2 課程設計、實施與效果之評鑑規畫	25-26
	領域/ 科目 課程 計畫	伍、各年級各領 域/科目課程計畫	5-1-1 普通班各年級各領域/科目課程計畫
5-1-2 特殊教育班各年級各領域/科目課程計畫			377-381
5-2 各年級領域/科目課程教學進度表			382-481
5-3 融入之議題內容重點			482-483
5-4-1 各年級領域/科目選用之教書(教育部審定 版)			484-486
彈性 學習 課程 計畫 (校訂 課程)	陸、各年級各彈 性學習課程計畫	6-1 各年級彈性學習課程規劃表	487-489
		6-2-1 彈性學習課程—統整性主題專題議題探究課 程	490-637
		6-2-3 彈性學習課程-特殊需求領域課程	638-663
		6-3 各年級彈性學習課程教學進度表	664-716
		6-4 彈性學習課程選用教科書/自編教材及師資安 排表	717-719
		6-5 在地化課程計畫	720-721
附件	柒、附 件	7-1-1 課程發展委員會組織要點	722-725
		7-1-2-1 學校課程發展委員會會議紀錄	726-754
		7-1-2-2 特殊教育班課程計畫經特殊教育推行委員 會及學校課程發展委員會審核通過會議紀錄(特殊 教育班)	755-765
		7-3 全校教師授課節數一覽表	766

	7-4-1 課程評鑑計畫	767-781
	7-4-2 課程評鑑檢核表	782-791
	7-5 全校學生每日學校作息時間	792
	7-6 學校年度重大活動行事曆及資源運用	793-797
	7-7 前一學年課程計畫實施情形及其效果檢討	798-809
	7-8 校長及教師公開授課實施計畫	810-812
	7-9 補課計畫(含線上教學)	813-824
	7-10 校外人士協助之部定或校訂課程計畫	825-826
	7-11 桃園市 111 學年度國民小學學校課程計畫重點項目檢核表	827-832

桃園市八德國民小學課程計畫依據與目的

一、 依據

- (一)107年9月6日臺教授國字第1070106766號函國民中學及國民小學課程計畫備查作業參考原則
- (二)108年4月3日桃教小字第1080026801號函桃園市國民中學及國民小學學校課程計畫備查作業注意事項
- (三)十二年國民基本教育課程綱要
 - 1.十二年國民基本教育課程綱要總綱。
 - 2.十二年國民基本教育特殊教育課程實施規範、身心障礙相關之特殊需求領域課程綱要、資賦優異相關之特殊需求領域課程綱要、藝術才能資賦優異專長領域課程綱要。
 - 3.十二年國民基本教育藝術才能班課程實施規範、藝術才能專長領域課程綱要。
- (四)九年一貫課程綱要
 - 1.國民中小學九年一貫課程綱要總綱。
 - 2.國民教育階段特殊教育課程綱要總綱。
- (五)111年6月22日本校課程發展委員會會議決議。

二、 目的

- (一)符應十二年國民基本教育之課程發展，以「自發」、「互動」及「共好」為理念，關注學習與生活的結合，透過實踐力行而彰顯學習者的全人發展。
- (二)考量學校條件、社區特性、教師特質、家長期望以及學生需求，結合全體教師與社區資源，提供跨領域、多元、生活化課程，形塑學校願景，提供學生適性發展機會。
- (三)規畫本校課程計畫及各領域教學進度，作為全校實施課程之參考架構與藍本。加強不同學習階段間注重縱向連貫、不同領域/科目間注重橫向統整，深植基本學力。
- (四)鼓勵教師設計主題教學活動，且能適切增補教材，教師間嘗試進行協同教學模式，讓學習型組織落實在教學環境中，逐步增進教師教學專業成長。
- (五)推動以學生為主的教學，鼓勵教師教導學生蒐集資訊，指導學生探尋問題的能力；因材施教、適性教學，了解每一位學生的需求、特質與智慧，落實以學生學習為主體，並進行多元評量。
- (六)各學習領域因應或融入學校本位課程研擬自編或改編課程計畫，實施課程評鑑，不斷提昇學校本位課程品質。

壹、 學校現況與背景分析

一、 學校現況

(一) 學校基本資料

縣市別	桃園市		校名	八德國民小學	
校址	桃園市八德區興豐路222號				
電話	03-3682943		傳真	03-3654872	
網址	https://www.bdes.tyc.edu.tw/				
校長	林世娟				
年級	班級數	人數		合計	
		男	女		
一年級	14	230	197	427	
二年級	11	195	150	345	
三年級	10	150	157	307	
四年級	10	162	143	305	
五年級	10	140	156	296	
六年級	8	128	104	232	
集中式特殊教育班		0	0	0	
分散式 資源班	身心障礙	2	(49)	(15)	(64)
	資賦優異	0	(0)	(0)	(0)
巡迴輔導		0	(0)	(0)	(0)
藝術 才能班	美術	0	0	0	0
	音樂	0	0	0	0
	舞蹈	0	0	0	0
體育班		0	0	0	0
合計		63			

備註：

1. 分散式資源班學生人數含在普通班級人數中，故不重複計算。請列出服務之人數並以（）標註。
2. 巡迴輔導班之學生隸屬其就讀學校之普通班，故僅列出本校接受巡迴輔導人數並

以 () 標註。

(二) 全校教職員工編制數

教職員	教師 (含特殊教育及特殊類型班級教師)	專任輔導教師	職員(含人事、主計、幹事、護理師)	專任教練	校警	技工友	總計
人數	103	1	7	0	3	1	115

(三) 特殊教育教師人數

特教	集中式特殊教育班	分散式資源班		代(理)課教師		教師助理員(含專、兼任)	特教巡迴教師	總計
		身心障礙	資賦優異	身心障礙	資賦優異			
人數	0	3	0	1	0	0	0	4

二、學校課程發展之背景分析

(一)內部分析 (可參考以下項目敘寫：學校區位與規模、學校環境設備、行政團隊、教師團隊、學生表現與家長參與等)

(二)外部分析(可參考以下項目敘寫：時代潮流與趨勢、教育政策、外部合作與競爭關係、學校相關系統外之資源)

項目(可再增列)		優勢(S)	劣勢(W)
內在因素	地理位置	1. 緊鄰中壢區與桃園區，交通便捷，商業活動發達。 2. 本校位於八德區行政中心的旁邊，校園優美，鄰近區公所、市立圖書館、三元宮等。	1. 校門四周為交通要道，車流量大，上學下學交通擁擠，影響家長接送時的安全。 2. 鄰近道路交通繁忙，噪音污染影響學生上課品質。
	環境設備	1. 學校綠化成效良好，重視環境衛生。 2. 校園新校舍落成啟用，校區整體規劃完善，校內設有一座學生活動中心、水生植物池池、PU操場做為教學活動的場所。 3. 各項教學設備優，班班有觸屏並備有平板及充電車等設備。	1. 學生人數大量增加，設備使用人數眾多。 2. 遊樂器材設施較為不足。
	行政團隊	1. 校長經營校務積極認真。 2. 主任歷練豐富，具服務熱忱。 3. 組長認真負責，具備行政倫理。	1. 主任與組長業務逐年繁重，行政人選尋覓不易。
	教師團隊	1. 資深教師教學經驗足，有愛心。 2. 英語專長教師充足。	1. 資深教師近幾年陸續退休。 2. 研發、創新意願較低。 3. 逐年增加新進或新調入之年輕教師，凝聚力稍嫌不足。
	學生表現	1. 學生學生善良、單純。 2. 學生積極向善，願意學習有興趣的領域和科目。	1. 家長過度注重智育成績，以致學生生活經驗不足。 2. 家長要求教師服務學生內容超出預期，以致教師壓力大。
	家長參與	1. 家長關心學生教育 2. 關心教育，重視兒童成長。 3. 家長志工熱心為師生服務。	1. 少部分中下階層有經濟及家庭的問題。 2. 少部分家長有偏頗的教學期望。
項目		契機(O)	威脅(T)
外	教育政策	配合十二年國教，申請各項專案計	各種活動或宣導多，壓縮課程對

在因素		畫，獲得教授指導與協助，作為學校課程發展與轉型的強大助力。	話的時間。
	外部合作與競爭關係	圖書館建置書目、數位學習指導等，讓教學及各項學習活動活潑豐富且多元。	外來人口多，對在地文化較無認同感
	系統外資源	透過各種團隊建立良好社區互動鼓勵地方人士到校當交通志工。	因疫情導考量，導致很多校外支援無法入校。
行動策略(S)		<ol style="list-style-type: none"> 1. 規劃創新課程，與時俱進，以優質的課程來吸引學生就讀。 2. 完善家長會制度，積極拉進家長參與學校事務，讓家長投注更多心力與財力，協助學校推動各項活動。 3. 確實分配協助行政減課節數，協助行政相關工作分散，提升工作意願。 4. 積極配合教育局工作，透過活動、設備進入校園，逐年更新相關老舊設備及校舍空間。 5. 透過教師社群模式，提供不同世代教師，能有共同時間、空間進行交流討論。 6. 辦理課後照顧班，協助單親、雙薪家庭減輕負擔。協助學習扶助課程進行，帶起中下階層弱勢家庭孩子。 7. 積極規畫志工聯誼活動，拉近志工感情，維繫現有志工，間接引進更多同好。 8. 激發學生多元才能，促使家長正視子女教育問題 9. 透過研習，提昇一般教師特教知能 	

貳、學校願景與課程願景

一、學校願景

本校自民國前十三創校至今，已走過百個年頭。學區位於都會邊緣地區，是一個民風純樸的好地方。學校校地遼闊，老樹成蔭。學生活潑、純真、又樸實。老師認真、負責、專業有愛心。跨世紀的九年一貫新課程應該培養具備人本情懷、統整能力、民主素養、鄉土與國際意識，以及能進行終身學習之健全國民。在共同為教育付出的使命感下，我們結合社區資源共同擬定了學校的願景-培育有禮貌、愛運動、知進取、重榮譽、會感恩、能惜福的好兒童。

有禮貌：是得宜之待人處世態度的體現：能愛人愛己、孝親敬長、關懷弱勢、包容異己。

愛運動：是培養良好體適能最好的途徑：能鍛鍊體魄、奮發向上、健康成長、追求卓越。

知進取：是有一股不斷追求新知的動力：能學如何學、樂在學習、終身學習、適應創新。

重榮譽：是民主社會正確人生觀的根基：能崇尚道德、發揚群性、明辨是非、守法自律。

感恩惜福：是心存感恩珍惜所擁有的修為：能尊重生命、愛鄉愛土、愛國愛家、愛世界。

學校願景圖

八德兒童



培育有禮貌、愛運動、知進取、重榮譽會感恩、能惜福的好兒童

二、課程願景

學生 圖像	學習求真		與人為善		生命求美	
核心 能力	自學力	問題解決力	品格力	合作力	批判思考力	公民力
學生 圖像 內 涵	身心健全	自主學習	尊重包容	團隊合作	自我反省能力	美學素養
	自我管理	善用科技能力	挫折容忍力	溝通力	多元文化教育	人文素養
	時間管理	解決問題	好品德	表達能力	思考創作能力	國際視野

三、學生圖像

八德國小希望為學生成為具有學習求真、與人為善、生命求美特質的人，奠定自學力、問題解決力、品格力、合作力、批判思考力及公民力的基礎，因此藉由閱讀課程、樂活八德課程、國際教育-生活美語課程、創資課程、創作課程、創作之美課程，來陶冶學生品格、為學生奠定學力基礎、涵育學生人文素養、為學生拓展國際視野、鼓勵學擁有批判思考能力，追求創新卓越、並能善用資訊科技，期望學生能擁有恢宏的國際觀，珍視自我、放眼全世界，推己及人，善盡身為地球村一份子的責任，成為世界公民。

參、課程架構

桃園市八德區八德國民小學總體課程架構

學校願景	培育有禮貌、愛運動、知進取、重榮譽會感恩、能惜福的好兒童
課程願景	學習求真 與人為善 生命求美
課程目標	身心健全、自主學習、尊重包容、團隊合作、自我反省能力、美學素養 自我管理、善用科技能力、挫折容忍力、溝通力、多元文化教育、人文素養 時間管理、解決問題、好品德、表達能力、思考創作能力、國際視野
學生圖像	自學力、問題解決力、品格力、合作力、批判思考力、公民力

課程架構 規劃內涵	領域課程 (部定課程) 語文領域 英語領域 本土領域 數學領域 自然領域 社會領域 藝術領域 健體領域 綜合活動 生活課程 彈性領域 特殊需求 領域	彈性學習課程(校訂課程)				潛在課程 晨光閱讀 品德實踐 服務學習 才藝展演 成果發表
		年級	統整性主題/專題/議題 探究課程	特殊需求領 域課程	其他課程	
		一	國際教育-生活美語 閱讀八德 樂活八德			
		二	國際教育-生活美語 閱讀八德 樂活八德			
		三	國際教育-生活美語 閱讀八德 樂活八德 創資課程			
		四	國際教育-生活美語 閱讀八德 樂活八德 創資課程			
		五	國際教育-生活美語 樂活八德 創資課程 創數課程 創作之美			
		六	國際教育-生活美語 樂活八德 創資課程 創數課程 創作之美			

一、各年級各領域/科目及彈性學習課程名稱與節數安排

桃園市八德區八德國民小學總體課程節數總表

教育階段 階段 年級 領域/科目		國民小學						
		第一學習階段 (十二年國教)		第二學習階段 (十二年國教)		第三學習階段 (九年一貫)		
		一	二	三	四	五	六	
領域 / 科目 課程	部 定 課 程	語文	國語文	6	5	6		
			本土語文					
			新住民語文	1	1	1		
			臺灣手語					
			英語文	0	1	1		
		數學	4	4	4			
		社會			3		3	
		自然科學/ 自然與生活科技		生活 課程 6	3		3	
		藝術/藝術與人文			3		3	
		綜合活動			2		3	
		健康與體育	健康	1	1	1		1
			體育	2	2	2		2
		領域學習節數		20	25	27		
彈性 學習 課程 (十二年 國教)	課程類別	課程名稱						
		國際教育	1	1	1	1		
	統整性主題 /專題/議 題探究課程	閱讀八德	1	1	1	1		
		樂活八德	1	1	1	1		
		創資課程			1	1		
	社團活動與 技藝課程							
	特殊需求領 域課程	生活管理	()	()	()	()		
		社會技巧	()	()	()	()		
		溝通訓練	()	()	()	()		
		學習策略	()	()	()	()		
		功能性動作訓 練	()	()	()	()		
		點字	()	()	()	()		
		定向行動	()	()	()	()		
		輔助科技應用	()	()	()	()		
		職業教育	()	()	()	()		
		創造力	()	()	()	()		
		領導才能	()	()	()	()		
		情意發展	()	()	()	()		
	藝術才能專長	()	()	()	()			
其他類課程								
彈性 學習 節數 (九年 一貫)		樂活八德				1	1	
		國際教育				1	1	
		創資課程				1	1	
		創數課程				1	1	
		創作之美				1	1	
彈性學習課程/彈性學習節數		3	4	5				

學習總節數	23	29	32
-------	----	----	----

備註：1. 領域/科目課程(部定課程)節數應符合課綱規定：第一學習階段(1-2 年級)20 節、第二學習階段(3-4 年級)25 節、第三學習階段(5-6 年級)27 節。

2. 彈性學習課程(校訂課程)包含跨領域統整性主題/專題/議題探究課程，社團活動與技藝課程，特殊需求領域課程，以及本土語文/新住民語文/台灣手語、服務學習、戶外教育、班際或校際交流、自治活動、班級輔導、學生自主學習、領域補救教學等其他類課程。
3. 彈性學習課程(校訂課程)節數應符合課綱規定：第一學習階段(1-2 年級)2-4 節、第二學習階段(3-4 年級)3-6 節、第三學習階段(5-6 年級)4-7 節。
4. 學習總節數應符合課綱規定：第一學習階段(1-2 年級)22-24 節、第二學習階段(3-4 年級)28-31 節、第三學習階段(5-6 年級)30-33 節。
5. 「特殊需求領域課程」為依據特殊教育及特殊類型班級學生的學習需求所安排之課程，以()表示；()中請敘明校內所有特殊需求領域課程各科目開設的總節數。
6. 新住民語文實施年級：1-4 年級，臺灣手語實施年級：1 年級。

二、法律規定教育議題實施規劃

法律規定教育議題課程教學活動彙整表(一到六年級)

編號	特色課程主題或教育議題名稱	實施時段	實施對象	實施方式	節數	簡要說明：含教材(自編或改編等)、教法、教學資源、配合專案……等	負責教師(級任或科任)	備註
1	性別平等教育	111.09-112.01	學生	閱讀課	6	配合閱讀活動	級任	
		112.02-112.06	學生	閱讀課	6	配合閱讀活動	級任	
		111.10.5	低年級學生	樂活八德彈性節數	2	性別平等教育宣導活動	輔導室	
		110.11.2	中年級學生	樂活八德彈性節數	2	性別平等教育宣導活動	輔導室	
		111.11.30	高年級學生	樂活八德彈性節數	2	性別平等教育宣導活動	輔導室	
		112.2.22	低年級學生	樂活八德彈性節數	2	性別平等教育宣導活動	輔導室	
		112.3.15	中年級學生	樂活八德彈性節數	2	性別平等教育宣導活動	輔導室	
		112.4.19	高年級學生	樂活八德彈性節數	2	性別平等教育宣導活動	輔導室	
		112.05	學生	宣導影片繪本導師故事列車闖關活動	4	性別平等宣導月	級任科任	
2	家庭教育	111.09-112.01	家長學生	家庭訪問	1		輔導室級任	
		111.09-112.01	學生	閱讀課	4	配合閱讀活動	級任	
		111.08.30	家長學生	宣導親師互動	3	配合迎新活動舉辦祖孫週活動及新生家長親師座談會	輔導室級任	
		111.09.16	家長學生	親師互動	3	班親會	輔導室級任	
		111.12	學生	宣導影片繪本導師故事列車闖關活動	4	家庭教育宣導月	級任科任	
		112.02-112.06	家長學生	家庭訪問	1		輔導室級任	
		112.02-112.06	學生	閱讀課	4	配合閱讀活動	級任	
		112.04.29	家長學生	親師互動	2	親職教育日	輔導室級任	
		111.09-112.01	學生	閱讀課	4	配合閱讀活動	級任	
		111.10	一年級學生	宣導影片	1	家庭暴力暨性侵害防治宣導	專輔教師	
		111.11	三年級學生	宣導影片	1	家庭暴力暨性侵害防治宣導	專輔教師	

		111.12	五年級學生	宣導影片	1	家庭暴力暨性侵害防治宣導	專輔教師	
		112.03	二年級學生	宣導影片	1	家庭暴力暨性侵害防治宣導	專輔教師	
		112.04	四年級學生	宣導影片	1	家庭暴力暨性侵害防治宣導	專輔教師	
		112.05	六年級學生	宣導影片	1	家庭暴力暨性侵害防治宣導	專輔教師	
4	環境教育	111.09	學生	認識校園 認識我們的好鄰居	1	配合生活課程	級任	
		111.12	師生	踏查 埤塘公園	3	配合綜合課程	級任	
		112.01.13	師生	環保市集	8	環境教育資源利用	學務處 級任	
		111.12.27	學生	宣導影片	1	環境教育宣導活動	學務處	
		112.06.06	學生	宣導影片	1	環境教育宣導活動	學務處	
		112.04	師生	戶外教育	8	配合環境教育宣導	學務處	
5	性侵害犯罪 防治教育	111.10.5	低年級學生	樂活八德 彈性節數	2	性別平等教育宣導 活動	輔導室	
		110.11.2	中年級學生	樂活八德	2	性別平等教育宣導 活動	輔導室	
		111.11.30	高年級學生	樂活八德	2	性別平等教育宣導 活動	輔導室	
		112.2.22	低年級學生	樂活八德	2	性別平等教育宣導 活動	輔導室	
		112.3.15	中年級學生	樂活八德	2	性別平等教育宣導 活動	輔導室	
		112.4.19	高年級學生	樂活八德	2	性別平等教育 宣導活動	輔導室	
		112.05	學生	宣導影片 繪本導師 故事列車 闖關活動	4	性別平等宣導月	級任 科任	
		112.02-112.06	學生	閱讀課	6	配合閱讀活動	級任	

說明：

1. 實施時段：指非領域課程之時段。(需考慮獨立授課或可融入)
2. 實施對象：年級、班級或跨學年之說明。
3. 實施方式：如搭配彈性學習課程(校訂課程)之閱讀課……。

備註：

1. 性別平等教育：

- (1)國民中小學除應將性別平等教育融入課程外，每學期應實施性別平等教育相關課程或活動至少4小時。(性別平等教育法,第17條)
- (2)學校教材之編寫、審查及選用，應符合性別平等教育原則；教材內容應平衡反映不同性別之歷史貢獻及生活經驗，並呈現多元之性別觀點。(性別平等教育

法, 第 18 條)

- (3) 性別平等教育相關課程，應涵蓋情感教育、性教育、認識及尊重不同性別、性別特徵、性別特質、性別認同、性傾向教育，及性侵害、性騷擾、性霸凌防治教育等課程，以提升學生之性別平等意識。(性別平等教育法施行細則第 13 條)
- (4) 為執行性別平等教育法第十八條規定，高級中等以下學校教材之編寫、審查及選用，應由有性別平等意識之教師參與；教材內容並應破除性別偏見及尊卑觀念，呈現性別平等及多元之價值。(性別平等教育法施行細則第 14 條)

2. 家庭教育：

- (1) 在正式課程外實施之家庭教育課程及活動，應依學生身心發展、家庭狀況、學校人力、物力，結合社區資源為之，並於學校行事曆載明。(家庭教育法施行細則, 第 5 條)
- (2) 高級中等以下學校每學年應在正式課程外實施 4 小時以上 家庭教育課程及活動，並應會同家長會辦理親職教育。(家庭教育法, 第 12 條)

3 家庭暴力防治教育：

高級中等以下學校每學年應有 4 小時以上之家庭暴力防治課程。但得於總時數不變下，彈性安排於各學年實施。(家庭暴力防治法，第 60 條)

4. 環境教育：

高級中等以下學校每學年應訂定環境教育計畫，推展環境教育工作，所有員工、教師、學生均應參加 4 小時以上環境教育。(環境教育法，第 19 條)

5. 性侵害犯罪防治教育：

各級中小學每學年應至少有 4 小時以上之性侵害防治教育課程。(性侵害犯罪防治教育，第 7 條)

三、學生畢業考後至畢業前課程活動之規劃安排

有關學生畢業考及定期評量後至結業式前課程活動之規劃安排，詳如「伍、領域科目課程計畫(部定課程)」、「陸、彈性學習課程計畫(校訂課程)」。除各領域課程的安排外，另外針對畢業系列活動安排如下：

領域科目 /活動規劃 /週次日期	綜合活動領域	藝術領域	彈性/資訊實作	彈性/自主學習
第16週 5/28-6/3	1. 與校長有約 2. 畢業典禮預演	1. 畢業歌曲教唱 2. 畢業表演活動練習	1. 畢業生六年回顧 生活點滴製作	1. 班級戶外教育 活動 2. 愛校服務環境 整理
第17週 6/4-6/10	1. 畢業敬師感恩 活動 2. 畢業典禮預演	1. 畢業生作品布置 2. 畢業歌曲教唱 3. 畢業表演活動練習	1. 畢業生六年回顧 生活點滴製作	1. 畢業生給未來的 自己文章創作 2. 班際體育競賽
第18週 6/11-6/17	1. 畢業敬師感恩 活動 2. 畢業典 禮預演	1. 畢業生作品布置 2. 畢業歌曲教唱 3. 畢業表演活 動練習	1. 畢業生六年回顧 發表會	1. 畢業生六年回 顧發表會 2. 感恩海報、感 恩卡收集、彙整 、張貼

畢業考時間：112年 6 月 1 日~112年 6 月 2 日

肆、課程實施與評鑑規劃

一、課程實施說明

(一)各領域/科目及各彈性學習課程實施之設施、設備、時間及教學人力之規劃說明如下：

項目	領域/科目課程	彈性學習課程	備註
教學設施	◎一般教室、專科教室、活動中心、樂活教室	◎視聽教室、電腦教室、多功能教室、圖書館	
教學設備	◎圖書館硬體環境舒適，藏書量豐富 ◎班班有電腦設備、投影機、音響廣播等 E 化設備，合於資訊科技應用融入教學需求 ◎體育器材定期檢護更新	◎創客教具、液晶大螢幕、單槍、平板電腦、彈性學習課程所需圖書設備完善。	
教學時間	◎依據課綱規劃各領域課程學習節數及訂定學生作息表	◎依據課綱規劃彈性學習課程節數	
教學人力	◎依照教師教學專長進行職務與課務編配	◎依照教師教學專長進行職務與課務編配	
其他特色	◎本校為 12 年國教前導學校，教師已完成素養導向相關教學專業增能，並具備素養教學轉化專業知能	◎本校為 12 年國教前導學校，已規劃並施行 1-6 年級校訂課程，並由專案經費充實建置校訂課程相關設備、資源及人力培訓	

(二)課程發展相關組織

課程發展相關組織如課程發展委員會、領域會議、學年會議、專案小組和教師專業學習社群等之運作，規劃如下：

1. 課程發展委員會：設置委員 27 人，均為無給職，相關成員分工說明

組別	職稱	人數	分工執掌
召集人	校長	1	綜理課程計畫發展、運作事宜
執行組	教務主任	1	1. 負責課程規劃事宜。 2. 課程發展委員會規劃、運作事宜。 3. 編排各領域教學群。 4. 推動成立各相關課程領域之教學研究會。 5. 提供教學相關之行政支援。
執行秘書	教學組長	1	1. 執行並記錄課程發展會議內容。 2. 提供教學相關之行政支援。
行政組	學務主任 總務主任 輔導主任 幼兒園主任	4	1. 提供學生事物相關業務之行政支援。 2. 提供總務相關業務之行政支援。 3. 提供輔導相關業務之行政支援。
特教組	特教教師代表	1	協助特殊教育領域課程之發展
家長社區代表組	家長（會）代表	1	1. 參與課程發展委員會之運作。 2. 協助各領域課程之發展。 3. 提供各課程領域相關資訊、資源之支援。 4. 組織各年級各班之課程發展代表。
學年推廣組	各學年及	7	依據學校願景、課程目標規

	科任教師代表		畫各年級學習課程
領域研發推廣組	語文領域召集人 (本土、國語、英語)	3	1. 負責語文領域之課程發展。 2. 規劃撰寫語文領域之課程發展計畫。 3. 召集領域成員檢核學校課程所屬學習領域課程計畫、自編教材、教學方案等，進行跨領域協同。
	數學領域召集人	1	1. 負責數學領域之課程發展。 2. 規劃撰寫數學領域之課程發展計畫。 3. 召集領域成員檢核學校課程所屬學習領域課程計畫、自編教材、教學方案等，進行跨領域協同。
	社會領域召集人	1	1. 負責社會領域之課程發展。 2. 規劃撰寫社會領域之課程發展計畫。 3. 召集領域成員檢核學校課程所屬學習領域課程計畫、自編教材、教學方案等，進行跨領域協同。
	自然與生活科技領域召集人	1	1. 負責自然與生活科技領域之課程發展。 2. 規劃撰寫自然與生活科技領域之課程發展計畫。 3. 召集領域成員檢核學校課程所屬學習領域課程計畫、自編教材、教學方案等，進行跨領域協同。
	藝術與人文領域召集人	1	1. 負責藝術與人文領域之課程發展。 2. 規劃撰寫藝術與人文領域之課程發展計畫。 3. 召集領域成員檢核學校課程所屬學習領域課程計畫、自編教材、教學方案等，進行跨領域協同。

	綜合活動領域召集人	1	1. 負責綜合活動領域之課程發展。 2. 規劃撰寫綜合活動領域之課程發展計畫。 3. 召集領域成員檢核學校課程所屬學習領域課程計畫、自編教材、教學方案等，進行跨領域協同。
	健康與體育領域召集人	1	1. 負責健康與體育領域之課程發展。 2. 規劃撰寫健康與體育領域之課程發展計畫。 3. 召集領域成員檢核學校課程所屬學習領域課程計畫、自編教材、教學方案等，進行跨領域協同。
	生活領域召集人	1	1. 負責生活領域之課程發展。 2. 規劃撰寫生活領域之課程發展計畫。 3. 召集領域成員檢核學校課程所屬學習領域課程計畫、自編教材、教學方案等，進行跨領域協同。
	彈性領域召集人	1	1. 負責彈性領域之課程發展。 2. 規劃撰寫彈性領域之課程發展計畫。 3. 召集領域成員檢核學校課程所屬學習領域課程計畫、自編教材、教學方案等，進行跨領域協同。

2. 領域會議：上下學期共計 8 次

項次	運作時間	研討主題	備註
1	111. 09. 14 13:30-15:30	1. 檢視領域小組名單 2. 訂定各次開會主席、紀錄	各領域
2	111. 10. 12	各領域第一學期期中考之多元評量方	各領域

	13:30-15:30	式、命題教師	
3	111.11.09 13:30-15:30	各領域教學上是否有實施困難，需行政協助之處	各領域
4	111.12.14 13:30-15:30	各領域第一學期多元評量方式是否需要修正調整處	各領域
5	112.03.22 13:30-15:30	各領域第二學期期中考之多元評量方式、命題教師	各領域
6	112.04.27 13:30-15:30	1. 各領域教學上是否有實施困難，需行政協助之處 2. 112 學年度各領域是否有需要行政協助採購之教具	各領域
7	112.05.17 13:30-15:30	各領域評選 112 各年級之教科書	各領域
8	112.06.07 13:30-15:30	1. 檢討 111 學年度各領域教學上可再調整之處 2. 討論 111 學年度各領域多元評量之優缺點 3. 展望 112 學年度，請各領域給予 112 學年度之建議	各領域

3. 學年會議：上下學期共計 8 次

項次	運作時間	研討主題	負責科室
1	111.09.14 13:30-15:30	1. 檢視學群小組名單 2. 訂定各次開會主席、紀錄	各學年
2	111.10.12 13:30-15:30	檢視 111 學年度各學群之校訂課程週次表	各學年
3	111.11.09 13:30-15:30	各學群教學上是否有實施困難，需行政協助之處	各學年
4	111.12.14 13:30-15:30	各學群所需之教材教具是否足夠	各學年
5	112.03.22 13:30-15:30	1. 訂定 111 學年度第 2 學期各次開會主席、紀錄 2. 檢視第二學期週次表是否有需要滾動式修正調整之處	各學年
6	112.04.27 13:30-15:30	1. 討論主題活動及體育競賽項目 2. 校務建議事項討論	各學年

7	112.05.17 13:30-15:30	撰寫並修正 112 學年度各學群校訂課程計畫	各學年
8	112.06.07 13:30-15:30	檢討 111 學年度校訂課程實施上之	各學年

4. 教師專業學習社群：共計 3 群

項次	教師專業學習社群名稱	研討主題	運作時間	參與人數
1	智慧『e』點靈-- 『I』 learning	充實跨領域教師之資訊專業知能，精進教師教學技巧	平均每月 1 次共 7 次, 週五 14:00-15:00	7
2	英閱群星繪	透過英語繪本專題探討、公開授課與專業回饋，建構教師之學習共同體	平均每月 1 次共 7 次, 週五 14:00-16:00	6
3	書法同好會	推展書法教育，發揚傳統藝術文化，涵養藝文氣息，陶冶性情與品格	平均每月 1 次共 7 次, 週五 13:00-15:00	5

(三)教師專業研習及成長活動

對校內教師專業研習及成長活動妥善規劃如下：

1. 教師進行共備觀議課，相互學習成長(如課程計畫附件 7-9)
2. 規劃安排教師專業研習及成長活動

111 學年度八德國民小學教師專業研習課程規劃表

項次	日期	專業研習內容	承辦處室
1	111.09.28(三) 13：30-15：30	第一次全校教師研習-班級經營與溝通技巧	教務處
2	111.10.19(三) 13：30-15：30	第二次全校教師研習-正向管教與法律實務	學務處
3	111.11.16(三) 13：30-15：30	第三次全校教師研習-性別平等教育與素養 導向教學	輔導室
4	111.12.07(三) 13：30-15：30	第四次全校教師研習-環境教育與素養導向 教學	學務處
5	112.01.04(三) 13：30-15：30	第五次全校教師研習-課程評鑑與試題分析	教務處

*上述列表內專業研習內容為本市本年度教師專業發展推動重點，請各校進行辦理

二、課程評鑑規劃

(一)總體課程架構評鑑

◎總體課程架構評鑑流程圖

評鑑層面	設計階段	實施階段	成效檢討階段
評鑑時間	5/1-6/30	8/30-次年6/15	6/15-6/30
評鑑焦點	◎教育效益 ◎內容架構 ◎邏輯關聯 ◎發展過程	◎實施時數(規劃排課情形) ◎教學資源與設備運用 ◎教育效益 ◎家長回饋	◎各項成效達成情形
執行人員 執行方法	◎核心小組 ◎課發會	◎授課教師(學年會議、領域會議) ◎行政會議(行政人員) ◎校務會議(全體教師) ◎課發會	◎外聘專家 ◎核心小組 ◎課發會
執行工具	◎總體課程架構檢核表	◎會議記錄 ◎總體課程架構檢核表	◎總體課程架構檢核表
評鑑資料 蒐集方法	◎專家諮詢紀錄 ◎核心小組會議記錄 ◎學年學科會議記錄 ◎課程總體架構資料	◎學年學科會議記錄 ◎行政會議記錄	◎領域課程執行成效 ◎彈性學習課程執行成效 ◎學年會議記錄 ◎核心小組發展資料

(二) 領域/科目課程/彈性學習課程評鑑

◎領域/科目課程/彈性學習課程評鑑流程圖

評鑑層面	設計階段		實施階段	成效檢討階段
評鑑時間	5/1-6/30		8/30-次年 6/15	6/15-6/30
評鑑焦點	<ul style="list-style-type: none"> ◎課程目標 ◎課程理念 ◎素養導向 ◎內容架構 ◎邏輯關聯 ◎發展過程 	<ul style="list-style-type: none"> ◎師資專業 ◎家長溝通 ◎教學資源與設備運用 	<ul style="list-style-type: none"> ◎教育效益 ◎評量回饋 ◎家長回饋 ◎學生學習歷程表現 	<ul style="list-style-type: none"> ◎素養達成成效 ◎目標達成情形 ◎學生持續發展
執行人員執行方法	<ul style="list-style-type: none"> ◎自我評鑑 ◎共備設計 ◎課發會 		<ul style="list-style-type: none"> ◎公開教學備觀議課 ◎授課教師(學年會議、領域會議) ◎校務會議(全體教師) 	<ul style="list-style-type: none"> ◎自我評鑑 ◎外聘專家 ◎核心小組 ◎課發會
執行工具	<ul style="list-style-type: none"> ◎課程設計自我檢核表 ◎領域課程檢核表 ◎彈性學習課程檢核表 		<ul style="list-style-type: none"> ◎會議記錄 ◎領域課程檢核表 ◎彈性學習課程檢核表 	<ul style="list-style-type: none"> ◎領域課程檢核表 ◎彈性學習課程檢核表 ◎學生作品及評量成果 ◎教師自評表/反思紀錄 ◎家長訪談或問卷 ◎課程成果發表會 ◎訪談紀錄表
評鑑資料蒐集方法	<ul style="list-style-type: none"> ◎專家諮詢紀錄 ◎核心小組會議記錄 ◎學年學科會議記錄 ◎課程總體架構資料 		<ul style="list-style-type: none"> ◎學年學科會議記錄 ◎行政會議記錄 	<ul style="list-style-type: none"> ◎領域課程執行成效 ◎彈性學習課程執行成效 ◎學年會議記錄 ◎核心小組發展資料

伍、語文領域/國語文科目課程計畫

桃園市八德區八德國民小學語文領域課程計畫

壹、依據

- 一、教育部十二年國民基本教育課程綱要暨語文領域-國語領域課程綱要。
- 二、教育部國民中小學九年一貫課程綱要。
- 三、國民教育階段特殊教育課程綱要總綱。
- 四、本校課程發展委員會決議。
- 五、本校課程發展委員會之國語學習領域課程小組會議決議。

貳、基本理念

旨在培養學生正確理解和靈活應用本國語言文字的能力。期使學生具備良好的聽、說、讀、寫、作等基本能力，並能使用語文，充分表情達意，陶冶性情，啟發心智，解決問題。及培養學生有效應用中國語文，從事思考、理解、推理、協調、討論、欣賞、創作，以擴充生活經驗，拓展多元視野，面對國際思潮。並激發學生廣泛閱讀的興趣，提昇欣賞文學作品的的能力，以體認中華文化精髓。同時引導學生學習利用工具書，暨結合資訊網路，藉以增進語文學習的廣度和深度，培養學生自學的能力。

參、課程目標

◎閩南語文

- (1)啟發學習閩南語文的興趣，培養探索、熱愛及主動學習閩南語文的態度與習慣。
- (2)培養閩南語文聆聽、說話、閱讀、寫作的的能力，使其能靈活運用於思考、表達意、解決問題、欣賞和創作之中。
- (3)透過閩南語文學習生活知能擴充生活經驗，運用所學於生涯發展，進而關懷地多元文化。
- (4)透過閩南語文與人互動、關懷別人、尊重各族群語言和文化，以建立彼此信、合作、共好的精神。
- (5)透過閩南語文進行多元文化思考，以增進國際視野。

◎客家語文

- (1)培養學習客家語文的興趣，認識客家歷史與文化。
- (2)具備客家語文聆聽、說話、閱讀、寫作的的能力。
- (3)增進在日常生活中使用客家語文思考和解決問題的能力。
- (4)養成在多元族群中彼此互信的態度與合作的精神。
- (5)透過學習客家語文，認識世界上不同族群的文化，以擴大國際視野。

◎閩東語文

- (1)培養學習閩東語文的興趣，理解在地歷史與文化特色，深植閩東語言復振的意識。

- (2)發展閩東語文聆聽、說話、閱讀、寫作的的能力。
- (3)增進日常生活中閩東語文應用、思考、解決問題與創新的能力。
- (4)透過閩東語文與人互動、關懷社會，養成多元族群的互信態度與合作精神。
- (5)透過學習閩東語文，關懷在地文化與全球化的議題，以拓展國際視野。

◎原住民族語文

- (1)啟發學習原住民族語文的興趣。
- (2)習得原住民族語文理解、表達、溝通的能力。
- (3)強化原住民族語文涵養與族群認同。
- (4)傳承原住民族智慧及文化創新之素養。
- (5)培養多語言知能與多文化視野。

◎新住民語文

- (1)啟發學習新住民語言與文化的興趣。
- (2)增進對新住民及其文化的認識、理解、尊重與欣賞。
- (3)培養新住民語言基本聽、說、讀、寫能力，並能應用於日常生活溝通。
- (4)拓展國際視野，能運用多重的文化視角進行思維與判斷。
- (5)培養跨文化溝通與跨國行動能力與素養。

◎台灣手語

- (1)啟發學習臺灣手語的興趣。
- (2)培養臺灣手語理解、表達及溝通互動的能力。
- (3)復振臺灣手語，增進對聾人文化的理解、尊重、欣賞及傳承。
- (4)運用臺灣手語與聾人文化的視角進行思辨。

1、現況分析

- (1)開班情形：一至六年級每週均有一節本土語課程，每週二定為母語日。
 - A. 客家語文、新住民語文、台灣手語及原住民族語文採抽離班級分年級或年段上課方式實施。
 - B. 閩東語文因無學生選修，故不開班。
- (2)教學師資：
 - A. 閩南語文：目前通過閩南語認證的師資共有 3 位，另外，教學支援人員老師支援本校閩南語課程。
 - B. 客家語文：教學支援人員 1 名，1~6 年級共計有 6 節課。
 - C. 原住民族語：本校委由教育局原住民族教學支援人員共聘，目前開班種類為泰雅族語、阿美族語。
- (3)教材編選：
 - A. 閩南語：真平
 - B. 客家語：康軒
 - C. 原住民族語、新住民語文、台灣手語：教育部編輯

2、實施原則與策略

- (1)實施原則：

◎閩南語文

- A. 閩南語文教學實施應依據學生的身心發展狀況，並配合核心素養具體內涵，審酌教育專業，提供資源、機會及環境，以促進學生成為自發主動的學習者。
- B. 教學設計應以達成學生學會主動欣賞、包容個別差異、尊重他人權利為目的。
- C. 閩南語文教學活動的設計應以培養學生具備認知、情意和技能為教學目標。
- D. 教學實施宜掌握學生學習經驗，配合人、事、時、地、物等因素，善用語文教學原理和方法，靈活教學。

◎客家語文

- A. 客家語文的課程發展應有階段性、銜接性、統整性與適才性。
- B. 使學生能在有限的學習時間內，具有客家語文聆聽、說話、閱讀、寫作等素養，並能掌握學習重點。
- C. 期使學生能從自我實現、家庭互動、社會溝通等生活範圍，培育自發、互動、共好的語文應用基礎，了解客家文化、歷史、族群特色，體悟客家與其他語文的差異，進而推展客家歷史文化。

◎原住民族語文

鼓勵教師參與有系統的原住民族語文教師教學專業增能研習（如：語法素養、書寫符號的運用、族語教材的選編、有效教學方法、多元評量等教學專業面向）。

(2)實施策略：

無論是閩南語文、客家語文、原住民語，都應該把握下列幾點教學策略：

- A. 教學設計應以達成學生學會主動欣賞、包容個別差異、尊重他人權利為目的。
- B. 教學活動的設計應以培養學生具備認知、情意和技能為教學目標。
- C. 教學實施宜掌握學生學習經驗，配合人、事、時、地、物等因素，善用語文教學原理和方法，靈活教學。

肆、現況分析

一、師資陣容：一般教師擔任。

二、學生部分：一～六年級全體學生參與學習。

三、教材選編：

年級 語 言	一年級	二年級	三年級	四年級	五年級	六年級
閩南語	真平版	真平版	真平版	真平版	真平版	康軒版
客家語	康軒版	康軒版	康軒版	康軒版	康軒版	康軒版

阿美族語	部編	部編	部編	部編	部編	部編
泰雅族語	部編	部編	部編	部編	部編	部編
越南語	部編	部編	部編	部編		

伍、課程目標

課程目標/基本能力	本國語
一了解自我與發展本能	應用語言文字，激發個人潛能，發展學習空間
二欣賞、表現與創新	培養語文創作之興趣，並提昇欣賞評析文學作品之能力。
三生涯規劃與終生學習	具備語文學習的自學能力，奠定終身學習之基礎。
四表達、溝通與分享	應用語言文字表情達意，分享經驗，溝通見解
五尊重、關懷與團隊合作	透過語文互動，因應環境，適當應對進退。
六文化學習與國際了解	透過語文學習，體認中華文化，並認識臺灣不同族群
七規劃、組織與實踐	應用語言文字研擬計劃，及有效執行。
八運用科技與資訊	結合語文與科技資訊，提昇學習效果，擴充學習領域
九主動探索與研究	培養探索語文的興趣，並養成主動學習語文的態度。
十獨立思考與解決問題	應用語文獨立思考，解決問題

陸、實施原則與策略

一、教材編選原則

【1】、教學材料選編原則及來源：

- (一) 教科書部分：由教務處依本校教科書選用辦法召集成立教科書選用委員會，於前一學年第二學期遴選出教科書。
- (二) 自編教材部分：教師認為教科書內容不符學生學習之所需，可以自編教材，其所應注意事項如下：
 - 1、教材本身呈現之教學目標與課程目標符合。
 - 2、教材內容應符合學生學習生活經驗，並能為學生所接受之範圍。
 - 3、教學活動設計能達成目標。
 - 4、參照本校教科書評選標準先提本校課程發展委員會審查、評鑑後採用之。
- (三) 特殊需求學生之能力指標參照各階段基本學力指標，採加

深、加廣、加速、簡化、減量、分解、替代與重整方式進行學習內容的調整。

【2】、教學活動選編原則及來源：

- (一) 以閱讀單元及相關語料為基礎，配合聆聽要點（語言、語氣、語調、立場、主題等）、聆聽方法（把握要點、記憶、記錄、歸納、組織、分析、推斷、思辨、價值、反應等）、聆聽媒材等由淺而深，通盤規畫，分派於各冊各單元之中。
- (二) 以閱讀單元及相關語料為基礎，配合說話要點（語音、語調、速度、語彙、句型、立場、主旨題材、時間控制等）、思維方法（演繹、歸納、類比等）、組織結構及說話方式（提問、報告、故事講述、會話、問答、討論、演說、辯論、表演等），等由淺而深，通盤規畫，分派於各冊各單元之中。
- (三) 以閱讀單元及相關語料為基礎，配合閱讀要點，從文字圖畫發展到文學、從短篇發展到長篇、從趣味發展到知識、從間斷發展到習慣，等由淺而深，通盤規畫，分派於各冊各單元之中。
- (四) 以閱讀單元及相關語料為基礎，配合寫字要點（執筆、書寫能力、筆順、結構、書寫常識和欣賞等），等由淺而深，通盤規畫，分派於各冊各單元之中。視需要搭配系統性之補充教材。
- (五) 應配合單元教材及相關教材，並以學生生活經驗為中心，引發學生習寫作文之興趣。聯繫作文基本練習(造詞、造短語、造句、句子變化)，敘寫技巧(擴寫、縮寫、續寫、仿寫)及寫作步驟(審題、立意、選材、組織、修改、修辭等)配合習作、寫作練習等，由淺入深，作通盤的規劃安排，分派於各冊各單元之中。
- (六) 特殊需求學生之能力指標參照各階段基本學力指標，採加深、加廣、加速、簡化、減量、分解、替代與重整方式進行學習內容的調整。

二、教學原則

- 【1】、設計生動有趣的輔助活動，善用教學媒材，協助教學，讓學生多念、多聽、多寫、多練。
- 【2】、利用聯絡教學及統整教學，擴大學習領域，拓展學習空間。
- 【3】、聯絡說話、閱讀、作文教學，利用聽說練習、聽寫聽讀等練習。並宜注重聽讀、聽寫，進行隨機聯絡教學。

- 【4】、隨機指導練習說話，宜讓學生掌握不同溝通表達方式的特質，適切表達。
- 【5】、寫字教學應依據寫字基本能力指標，規劃教學內容，以培養學生的寫字知識、技能、習慣、態度，並以鑑賞與實用為重心。
- 【6】、引導閱讀不同文化背景、不同族群的文學作品，培養學生對多元文化尊重的態度，以及對不同族群和文化的關懷。
- 【7】、指導學生了解及使用圖書室的設施和圖書，能熟練的應用工具書乃至電腦網路，蒐集資訊，廣泛閱讀，以養成主動探索研究的能力。
- 【8】、加強作文課程、書法課程、閱讀計畫及語文競賽。
- 【9】、作文教學宜就主題、材料、結構，配合語言詞彙的累積與應用，逐步認識各類文體，並依難易深淺，全程規劃，序列設計，分類引導，反複練習。

各年級每學期之作文篇數：

年級	一年級	二年級	三年級	四年級	五年級	六年級
篇數	學習單	學習單	4 篇	4 篇	4 篇	4 篇

三、學習評量

- 【1】、學習評量範圍應包括：注音符號應用、聆聽、說話、識字與寫字、閱讀、作文等六大項目，並參照各階段基本學力指標，依不同階段及學年，評量其基本學力。
- 【2】、學習評量宜包含形成性及總結性評量兩部分，前者用於平常教學活動中隨機檢覈，以發現和診斷問題；後者採定期實施，旨在評定學習成效。評量時間及次數由學校自行訂定。
- 【3】、語文領域中的聽、說、讀、寫、作等評量方式除紙筆測驗外，可由教師配合教學，採多元評量方式，兼顧認知、情意與技能等面向，自行設計。亦可採檔案評量，將學生之學習態度、學習活動、指定作業及相關作品加以紀錄，整理為個人檔案，作為評量參考，列入評量標準。

四、實施內容（含實施時間與節數、教學方法、評量方式等）

一、課程設計：

- 【1】、課程應以教學活動為核心，確實實施多元評量。
- 【2】、善用協同教學、教師群，達成領域學習目標。
- 【3】、融入十大指定內涵六大議題、於各學習階段實施教學。
- 【4】、評量多元化，學習過程評量重於結果。
- 【5】、計劃應經課程發展委員會通過始得實施，修正時亦同

二、實施時間與節數：

- 【1】、本學年度分上下兩學期，計學生學習日數約二百天。
- 【2】、課表編排：以週課表領域學習時間排課，排課 40 週。一年級每週 6 節。二年級每週 6 節。三、四年級每週 5 節。五、六年級每週 6 節。

三、教學方式：

- 【1】、採班級教學並依教學群之教學計劃進行。
- 【2】、配合家長、社區共同進行。
- 【3】、重視學生個別差異，讓每個學生都能快樂的學習。

四、學生學習：體驗學習、自主學習、合作學習、解決問題學習、善用資源與求助學習。

五、教學評量：

- 【1】、評量方式：依據：本校學生學習評量實施計畫採多元評量方式。1. 習作、學習單 2. 卷宗評量和紙筆評量 3. 口頭評量 4. 主題活動演示 表演、實作等 5. 學習精神與態度。
- 【2】、評量時機：教學前—安置性評量、教學歷程—形成性、診斷性評量教學後—總結性評量

柒、教學資源

一、學校資源

本國語文科：

- 【1】、班級國語日報專欄，作為情境教學之用。使學生能處處接觸語文知能。
- 【2】、班級電腦設備可供學生隨時上網收集相關資料，提供教師做最有效的教學。
- 【3】、圖書館借閱辦法，可供學生及教師增加語文學習機會。
- 【4】、各班視聽設備及視聽教室方便教師教學資源之取得與使用。
- 【5】、定期舉辦語文學藝活動，提供學生發表的機會，並藉此互相觀摩，激勵學習興趣。
- 【6】、校園文化走廊設置，可提供學生自由閱讀學習。

二、社區教學資源

- 【1】、本校緊臨桃園市立圖書館八德分館，可提供本校師生社區教學資源。
- 【2】、社區有許多熱心的義工可協助本校推動的讀經活動及說故事活動。

三、課程實施

- 【1】、低、中年級邀請義工媽媽等於晨間時間及導師開晨會期間實施讀經活動及說故事活動。
- 【2】、每週晨間時間，為全校閱讀時間，全校學生按低中高年段實

施閱讀計劃。

【3】、運用學校校內圖書館資源做繪本教學。

【4】、配合藝文活動及教孝月活動做國語文作文、演講、說故事、書法、字音字形、查字典等比賽。

【5】、不定期安排各班表演話劇、朗誦或歌唱。

捌、本校自 108 學年度起逐年實施十二年國民基本教育，111 學年度一至四年級課程依據十二年國民基本教育綱要實施；五至六年級依據九年一貫課程綱要實施。

玖、本計畫經課程發展委員會審查通過後實施，修正時亦同。

新住民課程計畫(越南語)：

桃園市八德區八德國民小學 111 學年度【語文領域-新住民語越南語】課程計畫		每週節數：1 節 第一、二冊		設計者 一年級教學團隊	
總綱核心素養	A1 身心素質與自我精進 B1 符號運用與溝通表達 C1 道德實踐與公民意識 C2 人際關係與團隊合作 C3 多元文化與國際理解	學習領域核心素養	新-E-A1 理解新住民語言與文化，並樂於學習新住民語文。 新-E-B1 具備新住民語言基本的聽說讀寫能力，並能進行簡單的日常生活溝通。 新-E-C1 認識新住民的生活規範，並培養對新住民議題的關注。 新-E-C2 樂於與不同文化背景的人建立友誼。 新-E-C3 認識新住民的文化特色，培養文化豐富性與國際視野。		
	學習表現		學習內容		
學習重點	1-I-1 能樂於參與新住民語文學習活動。	Aa-I-1 新住民語言的發音與語調	Ab-I-1 簡單自我介紹時的新住民常用詞彙。		
	1-I-2 能樂於和不同語文背景的同儕交朋友。	Ac-I-1 簡單自我介紹時的新住民語言常用語句。	Ab-I-2 家庭及學校生活中的新住民語言基本詞彙(如稱謂、數字等)。		
	2a-I-2 能聽辨所學習的新住民語言的簡單詞彙。	Ac-I-2 家庭及學校生活中的新住民語言基本語句(如：招呼語、感謝語等)。	Ba-I-1 與親屬互動時的問候規範(亦包含輩份、性別的因素)		
	2b-I-1 能掌握新住民語言的發音。	Ba-I-2 與師長及同學互動時的問候規範。	Bb-I-1 與親屬、師長、同學互動時的肢體語言和面部表情(亦包含輩份、性別的因素)。		
	2b-I-2 能說出所學習的新住民語言的簡單詞彙。	Bb-I-2 新住民與親屬、師長、同學互動時的適當手勢、坐姿、衣著等。	Bc-I-2 新住民原生國的學校生活情境。		
	2c-I-3 能讀懂所學習新住民語言的簡單詞彙。	Bd-I-1 新住民原生國的親屬、師長、同學互動方式(包括語言與非語言)與我國的異同。	Bd-I-2 新住民原生國的家庭生活環境與我國的		
	3-I-1 能與不同文化背景的人和樂相處。				
	3-I-2 樂於參與多元文				

	化活動。	異同。 Bd- I -3 新住民原生國的學校生活與我國的異同。
<p>【學習策略】</p> <p>一、圖示策略：利用情境圖說出內容。</p> <p>二、聽讀策略：聽老師念並且跟著反覆念。</p> <p>三、連結策略：從詞彙卡/句子卡/圖卡中，找出聽到的相對應卡片。</p> <p>四、討論策略：與學伴互相討論，比較異同後獲得新想法，依兒歌歌詞討論表演動作。</p> <p>五、練習策略：透過角色扮演或不斷的演練，加強學習。</p>		
<p>【融入議題/跨領域學習】</p> <p>品 E1 良好生活習慣與德行。</p> <p>品 E3 溝通合作與和諧人際關係。</p> <p>多 E6 瞭解各文化間的多樣性與差異性。</p> <p>家 E3 家人的多元角色與責任。</p> <p>家 E5 主動與家人分享。</p> <p>家 E6 關心及愛護家庭成員。</p> <p>性 E6 了解圖像、語言與文字的性別意涵，使用性別平等的語言與文字進行溝通。</p> <p>生活 E-A1 透過自己與外界的連結，產生自我感知並能對自己正向的看法，進而愛惜自己 同時透過對生活事物的探索與探究，體會與感受學習的樂趣，並能主動發現問題及 解決問題，持續學習。</p> <p>生活 E-B3 感受與體會生活中人、事、物的真、善與美，欣賞生活中美的多元形式與表現，在創作中覺察美的元素，逐漸發展美的敏覺。</p> <p>生活 E-I-2 生活規範的實踐。</p>		
<p>【教學設備、教具/資源】</p> <p>詞彙卡、句子卡、地圖(含越南地圖)、圖卡、人物卡、小槌子、骰子、數位媒材</p>		

桃園市八德區八德國民小學111學年度【語文領域-新住民語越南語】課程計畫		
每週節數：1節	第三、四冊	設計者 二年級團隊
核心素養	總綱	A1 身心素質與自我精進 A2 系統思考與解決問題 B1 符號運用與溝通表達 B3 藝術涵養與美感素養 C1 道德實踐與公民意識 C2 人際關係與團隊合作 C3 多元文化與國際理解
		新-E-A1 理解新住民語言與文化，並樂於學習新住民語文。

	課綱	<p>新-E-A2 認識新住民文化中處理日常事務的方式。</p> <p>新-E-B1 具備新住民語言基本的聽說讀寫能力，並能進行簡單的日常生活溝通。</p> <p>新-E-B3 樂於體驗新住民的生活藝術，欣賞新住民文化之美。</p> <p>新-E-C1 認識新住民的生活規範，並培養對新住民議題的關注。</p> <p>新-E-C2 樂於與不同文化背景的人建立友誼。</p> <p>新-E-C3 認識新住民的文化特色，培養文化豐富性與國際視野。</p>	
學習重點	學習表現	學習態度	<p>1- I -1 能樂於參與新住民語文學習活動。</p> <p>1- I -2 能樂於和不同語文背景的同学交朋友。</p>
		語言能力-聽說讀寫	<p>2a- I -1 能聽辨新住民語言的字母。</p> <p>2a- I -2 能聽辨所學習的新住民語言的簡單詞彙。</p> <p>2b- I -1 能掌握新住民語言的發音。</p> <p>2b- I -2 能說出新住民語言的簡單詞彙。</p> <p>2c- I -1 能念出新住民語言的字母。</p> <p>2c- I -3 能讀懂所學習新住民語言的簡單詞彙。</p> <p>2d- I -1 能書寫新住民語言的字母。</p> <p>2d- I -2 能書寫學習新住民語言的簡單詞彙。</p>
		跨文化行動力	<p>3- I -1 能與不同文化背景的人和樂相處。</p> <p>3- I -2 樂於參與多元文化活動。</p>
	學習內容	語言要素	<p>Aa- I -1 新住民語言的發音與語調。</p> <p>Aa- I -2 新住民語言的聲調標記。</p> <p>Ab- I -2 家庭及學校生活中的新住民語言基本詞彙(如：稱謂、數字等)。</p> <p>Ac- I -2 家庭及學校生活中的新住民語言的基本語句(如：招呼語、感謝語等)。</p>
文化要素		<p>Ba- I -1 與親屬互動時的問候規範(亦包含輩份、性別的因素)</p> <p>Bb- I -1 與親屬、師長、同學互動時的肢體語言和面部表情(亦包含輩份、性別的因素)。</p> <p>Bb- I -2 新住民與親屬、師長、同學互動時的適當手勢、坐姿、衣著等(亦包含輩分、性別的因素)</p> <p>Bc- I -1 新住民原生國的家庭生活環境。</p>	

			<p>Bc- I -2 新住民原生國的學校生活情境。</p> <p>Bd- I -1 新住民原生國的親屬、師長、同學互動方式(包括語言與非語言)與我國的異同。</p> <p>Bd- I -2 新住民原生國的家庭校生活環境與我國的異同。</p> <p>Bd- I -3 新住民原生國的學校生活與我國的異同。</p>
--	--	--	--

桃園市八德區八德國民小學111學年度【語文領域-新住民語越南語】課程計畫			
每週節數：1節 第五、六冊		設計者 三年級團隊	
核心素養	總綱	<p>A1 身心素質與自我精進</p> <p>A2 系統思考與解決問題</p> <p>B1 符號運用與溝通表達</p> <p>C2 人際關係與團隊合作</p> <p>C3 多元文化與國際理解</p>	
	課綱	<p>新-E-A1 理解新住民語言與文化，並樂於學習新住民語文。</p> <p>新-E-A2 認識新住民文化中處理日常事務的方式。</p> <p>新-E-B1 具備新住民語言基本的聽說讀寫能力，並能進行簡單的日常生活溝通。</p> <p>新-E-C2 樂於與不同文化背景的人建立友誼。</p> <p>新-E-C3 認識新住民的文化特色，培養文化豐富性與國際視野。</p>	
學習重點	學習表現	學習態度	<p>1-II-1主動向他人提出新住民語文的學習問題。</p> <p>1-II-2在生活中主動接觸新住民語言與文化。</p>
		語言能力-聽說讀寫	<p>2a-II-1能聽辨新住民語言的字母。</p> <p>2a-II-2能聽辨新住民語言簡易歌謠和韻文的主要內容。</p> <p>2b-II-1能說出所學習的新住民語言的簡單句子。</p> <p>2b-II-2能複誦和吟唱所學習新住民語言的簡易韻文和歌謠。</p> <p>2c-II-1能閱讀新住民語言歌謠和韻文的主要內容。</p> <p>2d-II-1能書寫所學習新住民語言的簡單句子。</p>
		跨文化行動力	<p>3-II-1能以適當的禮儀與不同文化背景的人互動。</p> <p>3-II-2能依循新住民的言語互動行為規範，與親近的新住民進行生活溝通。</p> <p>3-II-3樂於邀請不同文化背景的人參與社區活動。</p>
	學	語言要素	<p>Aa-II-1新住民語言的發音與語調</p> <p>Aa-II-3新住民語言的字母與拼讀系統</p> <p>Ab-II-1家庭及學校生活中的新住民語言常用詞彙</p> <p>Ac-II-1家庭及學校生活中的新住民語言常用語句</p>

習 內 容	文化要素	Ba-II-1與友人互動時的問候規範 Ba-II-2與家中賓客相處的問候規範 Bb-II-2新住民與友人互動時的適當手勢、坐姿、衣著等 Bc-II-1新住民原生國具代表性的人、事、物 Bc-II-2新住民原生國的都市與鄉村景觀及生活 Bd-II-1新住民原生國的友人互動方式（包括語言與非語言）與我國的異同
-------------	------	--

桃園市八德區八德國民小學111學年度【語文領域-新住民語越南語】課程計畫			
每週節數：1節 第七、八冊		設計者 四年級團隊	
核心 素 養	總綱	A1 身心素質與自我精進 A2 系統思考與解決問題 B1 符號運用與溝通表達 B2 科技資訊與媒體素養 C2 人際關係與團隊合作	
	領綱	新-E-A1 理解新住民語言與文化，並樂於學習新住民語文。 新-E-A2 認識新住民文化中處理日常事務的方式。 新-E-B1 具備新住民語言基本的聽說讀寫能力，並能進行簡單的日常生活溝通。 新-E-B2 使用各類科技、資訊與媒體來學習新住民語言與文化。 新-E-C2 樂於與不同文化背景的人建立友誼。	
學 習 重 點	學 習 表 現	學習態度	1-II-1 主動向他人提出新住民語文的學習問題。 1-II-2 在生中主動接觸新住民語言與文化。
		語言能力-聽說讀寫	2a-II-1 能聽辨所學習的新住民語言的簡單句子。 2b-II-1 能說出所學習的新住民語言的簡單句子。 2c-II-1 能閱讀新住民語言歌謠和韻文的主要內容。 2d-II-1 能書寫所學習新住民語言的簡單句子。
	跨文化行動力	3-II-1 能以適當的禮儀與不同文化背景的人互動。 3-II-2 能依循新住民的言語互動行為規範，與親近的新住民進行生活溝通。 3-II-3 樂於邀請不同文化背景的人參與社區活動。	
	學 習 內 容	語言要素	Aa-II-1 新住民語言的發音與語調。 Aa-II-3 新住民語言的字母與拼讀系統。 Ab-II-1 家庭及學校生活中的新住民語言常用詞彙。 Ac-II-1 家庭及學校生活中的新住民語言常用語句。
		文化要素	Ba-II-1 與友人互動時的問候規範。 Ba-II-2 與家中賓客相處的問候規範。

			Bb-II-1 與友人互動時的肢體語言與面部表情。 Bd-II-1 新住民原生國的友人互動方式（包括語言與非語言）與我國的異同。 Bd-II-3 新住民原生國的主要節慶、習俗、禁忌與我國的異同。 Bc-II-3 新住民原生國的主要節慶、習俗、禁忌。
--	--	--	---

國語文領域課程計畫：

桃園市八德區八德國民小學 111 學年度【語文領域國語文】課程計畫			
每週節數	(6) 節	設計者	一年級教學團隊
核心素養	A 自主行動	■ A1 身心素質與自我精進、■ A2 系統思考與解決問題 □ A3 規劃執行與創新應變	
	B 溝通互動	■ B1 符號運用與溝通表達、□ B2 科技資訊與媒體素養、 □ B3 藝術涵養與美感素養	
	C 社會參與	■ C1 道德實踐與公民意識、■ C2 人際關係與團隊合作、 □ C3 多元文化與國際理解	
課程理念	<ol style="list-style-type: none"> 1. 以學生為主體，教師為主導，學習方法為主線，整體發展為主旨，透過字、詞、句、段、篇的訓練和聽、說、讀、寫、思、作的教程設計，把知識傳授、能力培養、思想陶冶有機的結合起來。 2. 有效提高語文教學質量，改變語文「高消耗，低效益」的缺失。 3. 落實十二年國教課程統整的時代精神，兼顧素養取向與學科取向的語文教學。 4. 以單元組織方式進行。 5. 特別重視學科體系的規畫、統整，和與其他領域橫向課程的設計、整合。 6. 循環反覆，循序漸進，逐步加深，螺旋上升，教材不只呈現了工具性的規律特點，也凸顯了科學性、時代性的進步要求。 		
學習重點	學習表現	1-I-1 養成專心聆聽的習慣，尊重對方的發言。 1-I-2 學習聆聽不同的媒材，說出聆聽的內容。 1-I-3 能理解話語、詩歌、故事的訊息，有適切的表情跟肢體語言。 2-I-1 以正確發音流利的說出語意完整的話。 2-I-2 說出所聽聞的內容。 2-I-3 與他人交談時，能適當的提問、合宜的回答，並分享想法。 3-I-1 正確認念、拼讀及書寫注音符號。 3-I-2 運用注音符號輔助識字，也能利用國字鞏固注音符號的學習。 3-I-3 運用注音符號表達想法，記錄訊息。 4-I-1 認識常用國字至少 1,000 字，使用 700 字。	

		<p>4- I -2 利用部件、部首或簡單造字原理，輔助識字。</p> <p>4- I -2 利用部件、部首或簡單造字原理，輔助識字。</p> <p>4- I -4 養成良好的書寫姿勢，並保持整潔的書寫習慣。</p> <p>4- I -5 認識基本筆畫、筆順，掌握運筆原則，寫出正確及工整的國字。</p> <p>5- I -1 以適切的速率正確地朗讀文本。</p> <p>5- I -1 以適切的速率正確地朗讀文本。</p> <p>5- I -2 認識常用標點符號。</p> <p>5- I -3 讀懂與學習階段相符的文本。</p> <p>5- I -4 了解文本中的重要訊息與觀點。</p> <p>5- I -6 利用圖像、故事結構等策略，協助文本的理解與內容重述。</p> <p>5- I -7 運用簡單的預測、推論等策略，找出句子和段落明示的因果關係，理解文本內容。</p> <p>6- I -1 根據表達需要，使用常用標點符號。</p> <p>6- I -2 透過閱讀及觀察，積累寫作材料。</p> <p>6- I -3 寫出語意完整的句子、主題明確的段落。</p> <p>6- I -4 使用仿寫、接寫等技巧寫作。</p>
	學習內容	<p>Aa- I -1 聲符、韻符、介符的正確發音和寫法。</p> <p>Aa- I -2 聲調及其正確的標注方式。</p> <p>Aa- I -3 二拼音和三拼音的拼讀和書寫。</p> <p>Aa- I -4 結合韻的拼讀和書寫。</p> <p>Aa- I -5 標注注音符號的各類文本。</p> <p>Ab- I -1 1,000 個常用字的字形、字音和字義。</p> <p>Ab- I -3 常用字筆畫及部件的空間結構。</p> <p>Ac- I -1 常用標點符號。</p> <p>Ac- I -3 基本文句的語氣與意義。</p> <p>Ad- I -3 故事、童詩等。</p> <p>Ba- I -1 順敘法。</p>

課程架構表：

國語 1 上(含首

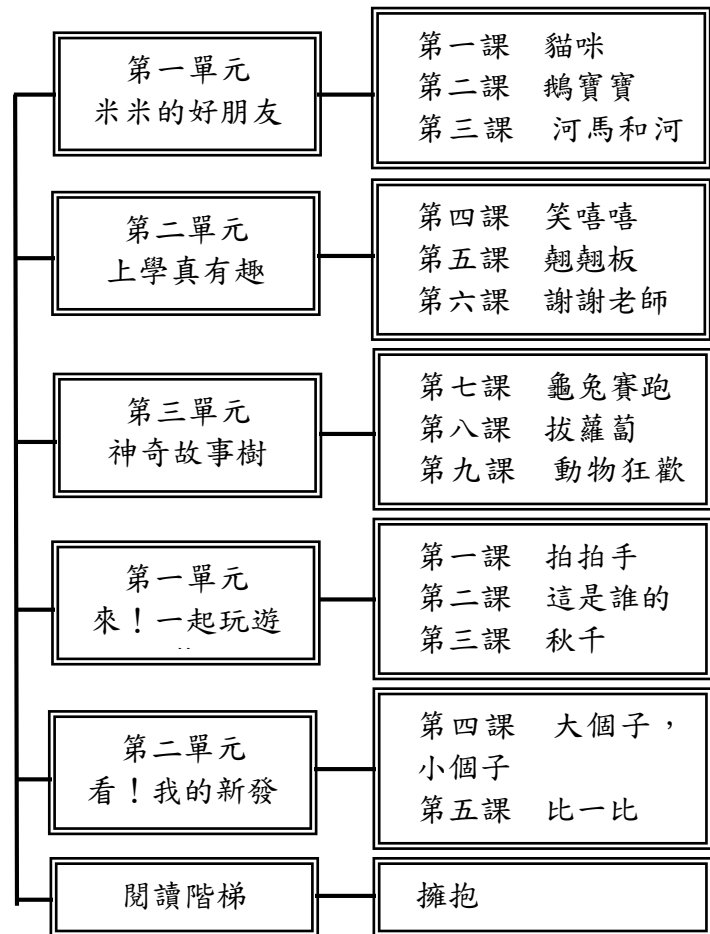

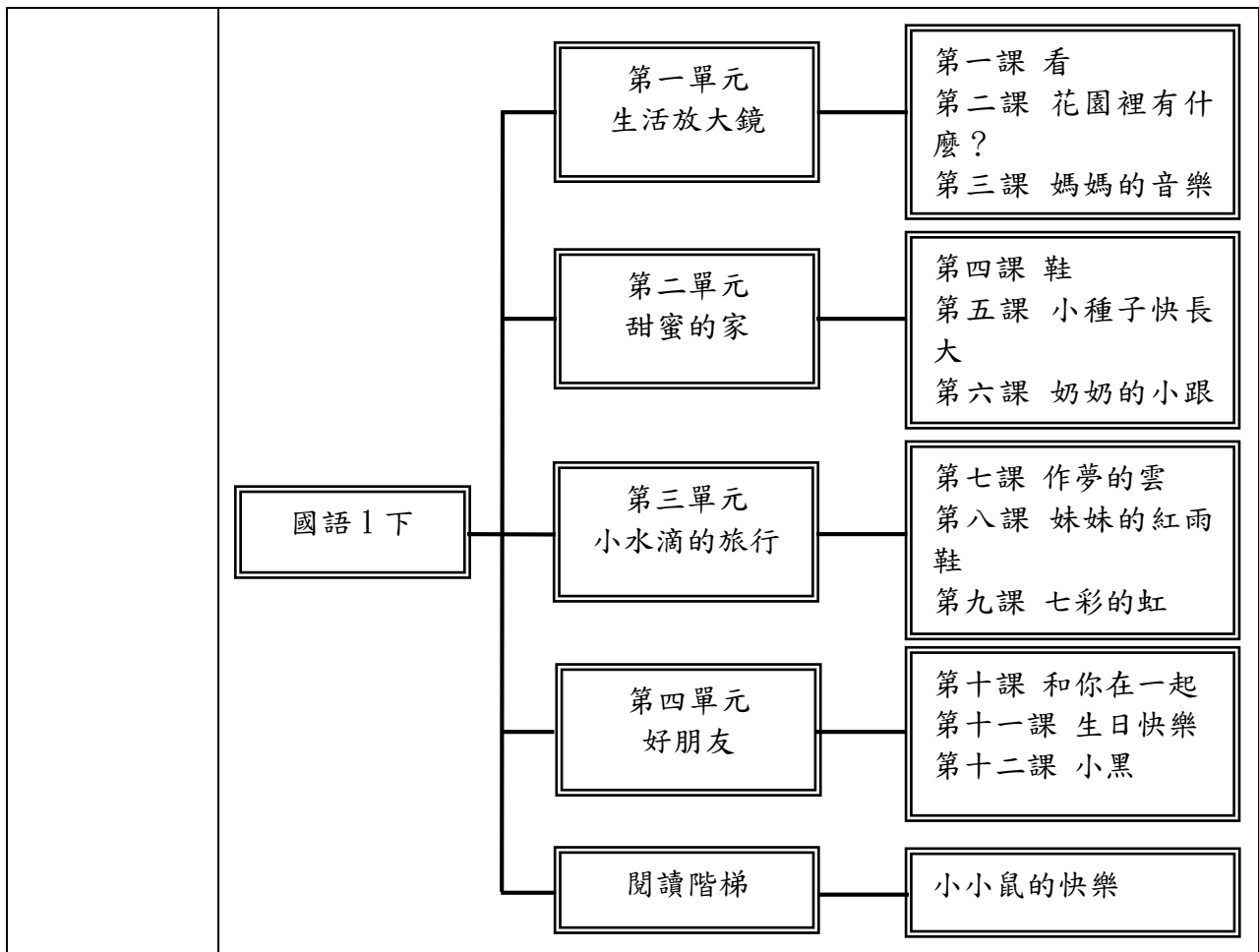

融入之議題

【人權教育】

- 人 E4 表達自己對一個美好世界的想法，並聆聽他人的想法。
- 人 E5 欣賞、包容個別差異並尊重自己與他人的權利。
- 人 E8 了解兒童對遊戲權利的需求。

【戶外教育】

- 戶 E3 善用五官的感知，培養眼、耳、鼻、舌、觸覺及心靈對環境感受的能力。

【生涯規畫教育】

- 涯 E12 學習解決問題與做決定的能力。
- 涯 E2 認識不同的生活角色。
- 涯 E6 覺察個人的優勢能力。
- 涯 E7 培養良好的人際互動能力。

【家庭教育】

- 家 E7 表達對家庭成員的關心與情感。

【閱讀素養教育】

- 閱 E11 低年級：能在一般生活情境中，懂得運用文本習得的知識解決問題。

【環境教育】

	<p>環 E1 參與戶外學習與自然體驗，覺知自然環境的美、平衡、與完整性。</p> <p>環 E2 覺知生物生命的美與價值，關懷動、植物的生命。</p>
學習目標	<p>一上</p> <ol style="list-style-type: none"> 1. 能應用注音符號，分享經驗，欣賞語文的優美，擴充閱讀能力。 2. 能培養良好的聆聽態度，把握聆聽的方法。 3. 能正確發音並說標準國語，且有禮貌的表達意見。 4. 能養成良好的書寫習慣，激發寫字的興趣。 5. 能經由觀摩、分享與欣賞，培養良好的寫作態度與興趣。 6. 能擴充詞彙，正確的遣詞造句，並練習常用的注音符號，說出正確的句子。 7. 呼應孩子愛玩的天性，讓孩子在遊戲中學習。 8. 啟發孩子認識遊戲的類別和性質，從事有益的遊戲活動，並在遊戲中學習語文、數學、遊戲規則，建立人與人之間的和諧關係。 9. 能培養細心觀察的態度，從每一次的新發現，感受充滿在生活環境中的樂趣。 10. 能讀懂課文內容，了解文章的大意。 <p>一下</p> <ol style="list-style-type: none"> 1. 能應用注音符號，分享經驗，欣賞語文的優美，擴充閱讀能力。 2. 能培養良好的聆聽態度，把握聆聽的方法。 3. 能正確發音並說標準國語，且有禮貌的表達意見。 4. 能養成良好的書寫習慣，激發寫字的興趣。 5. 能經由觀摩、分享與欣賞，培養良好的寫作態度與興趣。 6. 能擴充詞彙，正確的遣詞造句，並練習常用的注音符號，說出正確的句子。 7. 呼應孩子愛玩的天性，讓孩子在遊戲中學習。 8. 啟發孩子認識遊戲的類別和性質，從事有益的遊戲活動，並在遊戲中學習語文、數學、遊戲規則，建立人與人之間的和諧關係。 9. 能培養細心觀察的態度，從每一次的新發現，感受充滿在生活環境中的樂趣。 10. 能讀懂課文內容，了解文章的大意。
教學與評量說明	<p>一、教材編選與資源(教科書版本、相關資源)</p> <p>(一)教材編選</p> <p>康軒版國小國語首冊、1 上</p> <ol style="list-style-type: none"> 1. 龜兔賽跑，然後呢？ 文：Agnes Bardon、Cassandre Montoriol 譯：莫琳 三采文化 民國九十五年。 2. 大家一起拔蘿蔔 文：林世仁、陳致元 和英出版社 民國九十六年。

- 3.魔法夜光書——動物狂歡會 文：克里斯提亞諾·貝托魯奇、法蘭契斯柯·米羅 明天國際出版 民國九十五年。
- 4.我愛玩 文：林芳萍 圖：劉宗慧 信誼基金會出版社 民國八十六年。
- 5.寶貝手指謠 123 文：丁慧瑜 圖：施政廷三之三出版社 民國八十六年。
- 6.這是誰的？ 文、圖：黃郁欽 小魯文化 民國一〇一年。
- 7.小青蛙，自然大發現 文：松崗達英 譯：張東君 小天下 民國一〇七年。
- 8.超級比一比 文：石津千尋 圖：松田奈那子 譯：黃惠綺 維京出版 民國一〇五年。
- 9.路邊的小花 文：強亞諾羅森 圖：席尼史密斯 格林文化 民國一〇五年。
- 10.康軒版首冊、第一冊教師手冊

(二) 教材來源

1. 以教育部審定版之教材為主：

年級	出版社	冊數
一年級	康軒	一、二冊

(三) 教學資源

- 1、教科用書及自編教材
- 2、數位媒材及網路資源
- 3、圖書館(室)及圖書教室
- 4、智慧(專科)教室(觸控白板、即時回饋系統)

二、教學方法

每一單元進行時，隨時施行形成性評量，針對所學的語句、詞語、字音和符號的認讀、拼音及聽寫，進行考核。

學會注音符號，一年級學生開始接觸國字的書寫與閱讀，如何以字音、字形、字義進行識字指導正是此時期重要的教學目標。提供幾種識字教學方法：

- 1.直觀識字法：以形象的動作，輔以生動的言語進行教學。
- 2.部件組裝法：利用獨體字做部件，組裝成複雜的合體字。
- 3.筆畫加減法：利用熟字，筆畫加減，引出新字。
- 4.構字規律法：按照造字規律解剖分析，幫助學生記憶字形，增加學習興趣。
- 5.形象分析法：抓住字形特點，加上適當的想像成分，對字形作通俗的形

	<p>象分析。</p> <p>6.彩筆標記識字法：用彩筆標出生字的關鍵筆畫、部件和結構部件，以引起學生注意。</p> <p>7.字謎分析法：採用自編或猜字謎形式，進行識字教學。</p> <p>8.口訣朗誦法：根據字形特點和學生年齡特徵，編寫口訣，讓學生朗讀。</p> <p>9.花蕊帶字法：以單字為中心，由學生在其上下左右各拼上偏旁部首或單體字。</p> <p>三、教學評量</p> <p>1.實作評量</p> <p>2.發表評量</p> <p>3.習作評量</p> <p>4.口頭評量</p>
--	---

桃園市八德區八德國民小學 111 學年度【國語領域】課程計畫			
每週節數	6	設計者	二年級教學團隊
核心素養	A 自主行動	<input checked="" type="checkbox"/> A1. 身心素質與自我精進、 <input checked="" type="checkbox"/> A2. 系統思考與問題解決、 <input checked="" type="checkbox"/> A3. 規劃執行與創新應變	
	B 溝通互動	<input checked="" type="checkbox"/> B1. 符號運用與溝通表達、 <input type="checkbox"/> B2. 科技資訊與媒體素養、 <input checked="" type="checkbox"/> B3. 藝術涵養與美感素養	
	C 社會參與	<input checked="" type="checkbox"/> C1. 道德實踐與公民意識、 <input checked="" type="checkbox"/> C2. 人際關係與團隊合作、 <input checked="" type="checkbox"/> C3. 多元文化與國際理解	
課程理念	<p>國語教學基本理念，旨在培養學生正確理解和靈活應用國語文字的能力，內容包括：</p> <p>1. 使學生具備良好的聽、說、讀、寫、作等基本能力。</p> <p>2. 使學生能使用語文，陶冶性情並解決問題；啟發心智並開濶心胸。</p> <p>3. 培養學生應用國語文，從事思考，理解、協調、討論、欣賞、創作，以擴充生活經驗，拓展多元視野，並激發學生廣泛閱讀的興趣，提升欣賞文學作品的的能力，以體認中華文化精華，與瞭解世界各國文化。</p> <p>4. 引導學生學習利用工具書，結合資訊網路，藉以增進語文學習的廣度和深度，進而提升自學能力。</p>		
學習重點	學習表現	<p>1-I-1 養成專心聆聽的習慣，尊重對方的發言。</p> <p>1-I-2 能學習聆聽不同的媒材，說出聆聽的內容。</p> <p>1-I-3 能理解畫與、詩歌、故事的訊息，有適切的表情跟肢體語言。</p> <p>2-I-1 以正確發音流利的說出語意完整的話。</p> <p>2-I-2 說出所聽聞的內容。</p> <p>2-I-3 與他人交談時，能適當的提問、合宜的回答，並分享想</p>	

		<p>法。</p> <p>3-I-2 運用注音符號輔助識字，也能利用國字鞏固注音符號的學習。</p> <p>3-I-3 運用注音符號表達想法，記錄訊息。</p> <p>3-I-4 利用注音讀物，學習閱讀，享受閱讀樂趣。</p> <p>4-I-1 認識常用國字至少 1,000 字，使用 700 字。</p> <p>4-I-2 利用部件、部首或簡單造字原理，輔助識字。</p> <p>4-I-3 學習查字典的方法。</p> <p>4-I-4 養成良好的書寫姿勢，並保持整潔的書寫習慣。</p> <p>4-I-5 認識基本筆畫、筆順，掌握運筆原則，寫出正確及工整的國字。</p> <p>5-I-1 以適切的速率正確地朗讀文本。</p> <p>5-I-2 認識常用標點符號。</p> <p>5-I-3 讀懂與學習階段相符的文本。</p> <p>5-I-4 了解文本中的重要訊息與觀點。</p> <p>5-I-6 利用圖像、故事結構等策略，協助文本的理解與內容重述。</p> <p>5-I-7 運用簡單的預測、推論等策略，找出句子和段落明示的因果關係，理解文本內容。</p> <p>6-I-1 根據表達需要，使用常用標點符號。</p> <p>6-I-2 透過閱讀及觀察，積累寫作材料。</p> <p>6-I-3 寫出語意完整的句子、主題明確的段落。</p> <p>6-I-4 使用仿寫、接寫等技巧寫作。</p> <p>6-I-6 培養寫作的興趣。</p>
	學習內容	<p>Aa-I-5 標注注音符號的各類文本。</p> <p>Ab-I-1 1,000 個常用字的字形、字音和字義。</p> <p>Ab-I-2 700 個常用字的使用。</p> <p>Ab-I-3 常用字筆畫及部件的空間結構。</p> <p>Ab-I-4 常用字部首的表義（分類）功能。</p> <p>Ab-I-5 1,500 個常用語詞的認念。</p> <p>Ab-I-6 1,000 個常用語詞的使用。</p> <p>Ac-I-1 常用標點符號。</p> <p>Ac-I-2 簡單的基本句型。</p> <p>Ac-I-3 基本文句的語氣與意義。</p> <p>Ad-I-1 自然段。</p> <p>Ad-I-2 篇章的大意。</p> <p>Ad-I-3 故事、童詩等。</p> <p>Ba-I-1 順敘法。</p>

		<p>Ba-I-2 人際交流的情感。</p> <p>Ba-I-4 直接抒情。</p> <p>Bb-I-1 自我情感的表達。</p> <p>Ca-I-1 各類文本中與日常生活相關的文化內涵。</p> <p>Cb-I-1 各類文本中的親屬關係、道德倫理、儀式風俗等文化內涵。</p> <p>Cb-I-2 各類文本中所反映的個人與家庭、鄉里的關係。</p>
--	--	---

課程架構表：

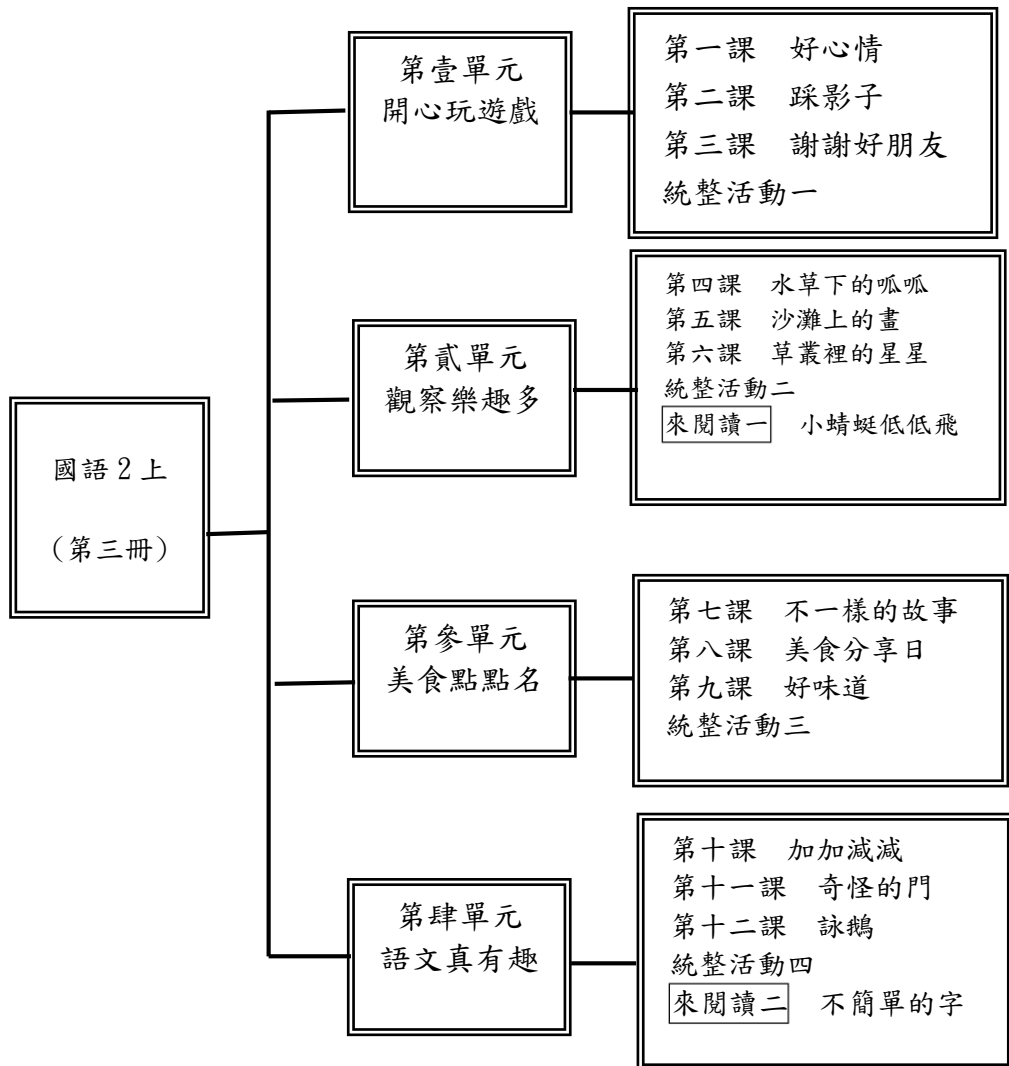

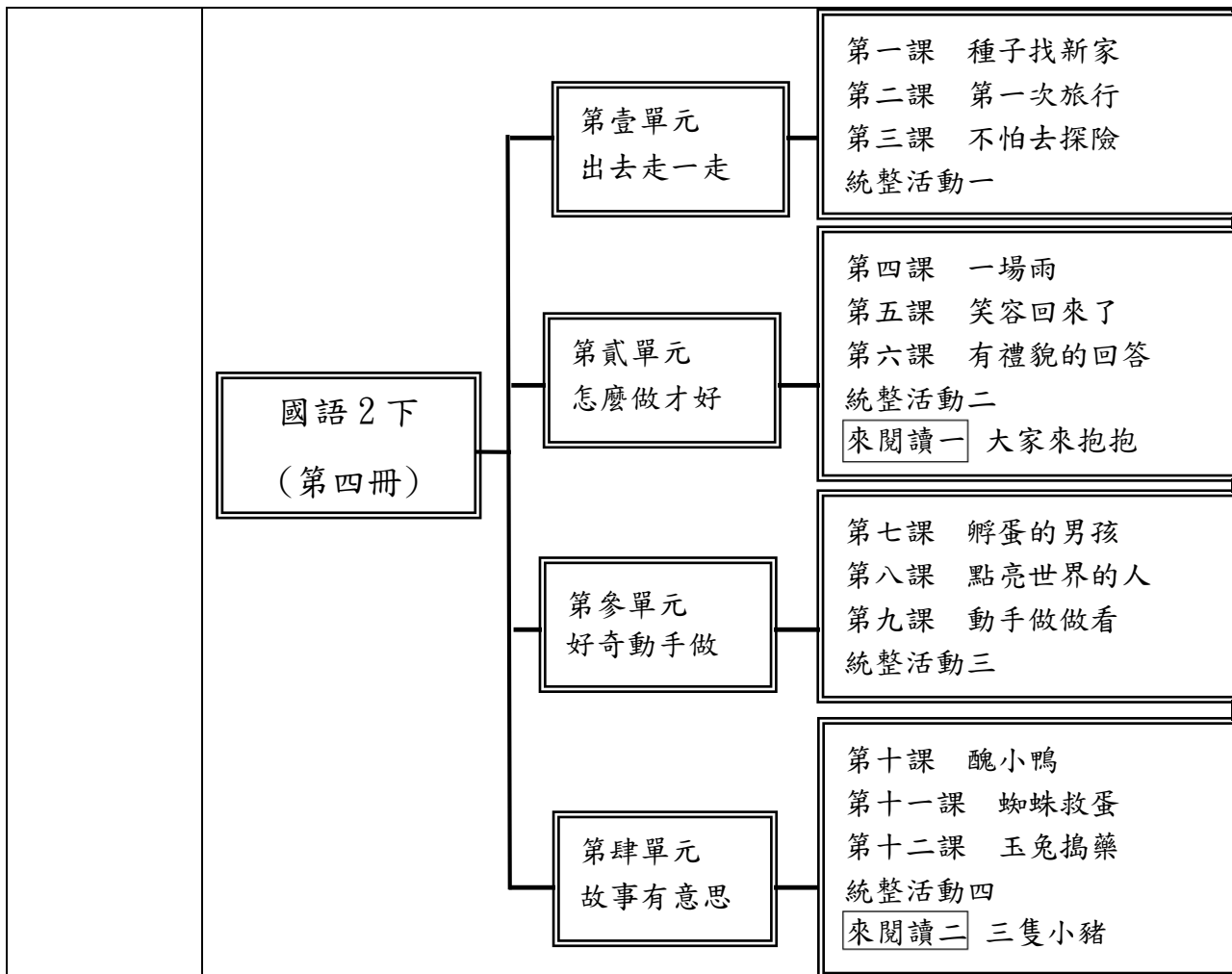

融入之議題	<p>【人權教育】 人 E3 了解每個人需求的不同，並討論與遵守團體的規則。 人 E5 欣賞、包容個別差異並尊重自己與他人的權利。</p> <p>【環境教育】 環 E1 參與戶外學習與自然體驗，覺知自然環境的美、平衡與完整性。 環 E2 覺知生物生命的美與價值，關懷動、植物的生命。 環 E8 認識天氣的溫度、雨量要素與覺察氣候的趨勢及極端氣候的現象。</p> <p>【海洋教育】 海 E11 認識海洋生物與生態。</p> <p>【品德教育】 品 EJU1 尊重生命。 品 E3 溝通合作與和諧人際關係。</p> <p>【生命教育】 生 E1 探討生活議題，培養思考的適當情意與態度。</p> <p>【家庭教育】 家 E5 了解家庭中各種關係的互動(親子、手足、祖孫及其他親屬等)。 家 E7 表達對家庭成員的關心與情感。</p>
-------	--

	<p>【生涯規劃教育】 涯 E12 學習解決問題與做決定的能力。</p> <p>【多元文化教育】 多 E3 認識不同文化概念，如族群、階級、性別、宗教等。 多 E6 了解各文化間的多樣性與差異性。</p> <p>【閱讀素養教育】 閱 E1 認識一般生活情境中需要使用的，以及學習學科基礎知識所應具備的字詞彙。 閱 E2 認識與領域相關的文本類型與寫作題材。 閱 E3 熟悉與學科學習相關的文本閱讀能力。 閱 E5 發展檢索資訊、獲得資訊、整合資訊的數位閱讀能力。 閱 E8 低、中年級以紙本閱讀為主。 閱 E11 能在一般生活情境中，懂得運用文本習得的知識解決問題。 閱 E12 培養喜愛閱讀的態度。 閱 E13 願意廣泛接觸不同類型及不同學科主題的文本。 閱 E14 喜歡與他人討論、分享自己閱讀的文本。</p> <p>【戶外教育】 戶 E2 豐富自身與環境的互動經驗，培養對生活環境的覺知與敏感，體驗與珍惜環境的好。 戶 E3 善用五官的感知，培養眼、耳、鼻、舌、觸覺及心靈環境感受的能力。</p> <p>【原住民族教育】 原 E6 了解並尊重不同族群的歷史文化經驗。</p>
學習目標	<p>二上：</p> <ol style="list-style-type: none"> 1. 運用問答討論的方式，讓學生發揮想像力，自由發表。 2. 引導學生透過團體遊戲中有人生氣與調解的過程，發現人際互動與適當表達情緒的方法。 3. 引導學生感受自己和他人的情緒，尊重他人，並善用方法與人相處。 4. 引導學生學習細心觀察與愛護自然環境，並透過觀察發現大自然的美麗與奧妙。 5. 引導學生透過不同美食認識不同文化，並學習尊重與包容不同文化。 6. 引導學生透過趣味的語文故事，發現文字的趣味與語文之美。 7. 引導學生樂於閱讀，並於閱讀中體會文字承載的智慧。 <p>二下：</p> <ol style="list-style-type: none"> 1. 能透過問答與討論的方式，發揮想像力，清楚表達自己的想法。 2. 能在團體生活中感受自己的狀態，找到舒適的自處方式。 3. 能在團體生活中與同儕和好相處，也能勇敢獨立面對挑戰。 4. 能發現自己和他人需求不同，互相尊重與接納，並用和善的言行與人為善。

	<p>5.能發揮想像力，思考問題的解決方法，並能動手解決問題。</p> <p>6.能喜愛閱讀古今中外兒童故事，發現閱讀的樂趣，了解故事的道理。</p> <p>7.能在閱讀各樣故事時，思考故事對自我肯定、解決問題等能力的啟發。</p>
<p>教學與評量 說明</p>	<p>一、教材編選與資源(教科書版本、相關資源)</p> <p>(一)教材編選</p> <ol style="list-style-type: none"> 1.設計生動有趣的輔助活動，善用教學媒材，提供充分練習機會，協助教學，讓學生多念、多聽、多寫、多練。 2.利用聯絡教學及統整教學，擴大學習領域(例如：結合口述作文教學，啟發獨立思考能力)。 3.設計生動有趣的輔助活動，善用教學媒材，提供充分練習機會，協助教學。 4.利用聯絡教學及統整教學，擴大學習領域。 <p>(二)教材來源</p> <ol style="list-style-type: none"> 1.以教育部審定版之教材為主： 翰林版國小國語2上教材 翰林版國小國語2下教材 <p>(三)教學資源</p> <ol style="list-style-type: none"> 5、教科用書及自編教材 6、數位媒材及網路資源 7、圖書館(室)及圖書教室 8、智慧(專科)教室(觸控白板、即時回饋系統) <p>二、教學方法</p> <ol style="list-style-type: none"> 1.透過分享與討論，鼓勵學生思考與發表，培養學生聆聽的態度與說話的發表能力。 2.透過朗讀課文的指導，引導學生感受文章內容情感，培養基本閱讀能力。 3.透過國字認讀、書寫，以字音、字形、字義進行識字與寫字指導，培養學生延伸識字的基本能力。 4.透過課文內容與文本賞析，引導學生欣賞課文並練習用完整語句表達想法，以培養基本寫作能力。 5.語文教學以閱讀為核心，運用閱讀方法，培養學生的閱讀興趣，進而能獨立閱讀。 <p>三、教學評量</p> <p>口頭評量</p> <p>小組互動表現</p> <p>作業評量</p> <p>實作評量</p> <p>學習態度</p> <p>觀察評量</p>

桃園市八德區八德國民小學 111 學年度【語文領域國語文】課程計畫			
每週節數	(5) 節	設計者	三年級教學團隊
核心素養	A 自主行動	<ul style="list-style-type: none"> ■ A1 身心素質與自我精進 ■ A2 系統思考與解決問題 ■ A3 規劃執行與創新應變 	
	B 溝通互動	<ul style="list-style-type: none"> ■ B1 符號運用與溝通表達 ■ B2 藝術涵養與美感素養 	
	C 社會參與	<ul style="list-style-type: none"> ■ C1 道德實踐與公民意識 ■ C2 人際關係與團隊合作 ■ C3 多元文化與國際理解 	
課程理念	<p>1. 旨在培養學生正確理解和靈活應用本國語言文字的能力。期使學生具備良好的聽、說、讀、寫、作等基本能力，並能使用語文，充分表情達意，陶冶性情，啟發心智，解決問題。</p> <p>2. 培養學生有效應用中國語文，從事思考、理解、推理、協調、討論、欣賞、創作，以擴充生活經驗，拓展多元視野，面對國際思潮。</p> <p>3. 激發學生廣泛閱讀的興趣，提昇欣賞文學作品的的能力，以體認中華文化精髓。</p> <p>4. 引導學生學習利用工具書，暨結合資訊網路，藉以增進語文學習的廣度和深度，培養學生自學的能力。</p>		
學習重點	學習表現	<ul style="list-style-type: none"> 1-II-1 聆聽時能讓對方充分表達意見。 1-II-2 具備聆聽不同媒材的基本能力。 1-II-3 聽懂適合程度的詩歌、戲劇，並說出聆聽內容的要點。 1-II-4 根據話語情境，分辨內容是否切題，理解主要內容和情感，並與對方互動。 2-II-1 用清晰語音、適當語速和音量說話。 2-II-2 運用適當詞語、正確語法表達想法。 2-II-3 把握說話的重點與順序，對談時能做適當的回應。 2-II-4 樂於參加討論，提供個人的觀點和意見。 3-II-1 運用注音符號，理解生字新詞，提升閱讀效能。 3-II-2 運用注音符號，檢索資訊，吸收新知。 4-II-1 認識常用國字至少 1,800 字，使用 1,200 字。 4-II-2 利用共同部件，擴充識字量。 4-II-3 會利用書面或數位方式查字辭典，並能利用字辭典，分辨字詞義。 4-II-4 能分辨形近、音近字詞，並正確使用。 4-II-5 利用字義推論詞義。 4-II-8 知道古今書法名家的故事。 	

		<p>5-II-1 以適切的速率朗讀文本，表現抑揚頓挫與情感。</p> <p>5-II-2 理解各種標點符號的用法。</p> <p>5-II-3 讀懂與學習階段相符的文本。</p> <p>5-II-4 掌握句子和段落的意義與主要概念。</p> <p>5-II-5 認識記敘、抒情、說明及應用文本的特徵。</p> <p>5-II-6 運用適合學習階段的摘要策略，擷取大意。</p> <p>5-II-7 就文本的觀點，找出支持的理由。</p> <p>5-II-8 運用預測、推論、提問等策略，增進對文本的理解。</p> <p>5-II-9 覺察自己的閱讀理解情況，適時調整策略。</p> <p>5-II-10 透過大量閱讀，體會閱讀的樂趣。</p> <p>6-II-1 根據表達需要，使用各種標點符號。</p> <p>6-II-2 培養感受力、想像力等寫作基本能力。</p> <p>6-II-3 學習審題、立意、選材、組織等寫作步驟。</p> <p>6-II-4 書寫記敘、應用、說明事物的作品。</p> <p>6-II-6 運用改寫、縮寫、擴寫等技巧寫作。</p> <p>6-II-7 找出作品的錯誤，並加以修改。</p>
學習內容		<p>Aa-II-1 標注注音符號的各類文本。</p> <p>Ab-II-1 1,800 個常用字的字形、字音和字義。</p> <p>Ab-II-2 1,200 個常用字的使用。</p> <p>Ab-II-3 常用字部首及部件的表音及表義功能。</p> <p>Ab-II-6 2,000 個常用語詞的使用。</p> <p>Ab-II-7 國字組成詞彙的構詞規則。</p> <p>Ab-II-8 詞類的分辨。</p> <p>Ab-II-13 書法名家故事。</p> <p>Ac-II-1 各種標點符號的用法。</p> <p>Ac-II-2 各種基本句型。</p> <p>Ac-II-3 基礎複句的意義。</p> <p>Ac-II-4 各類文句的語氣與意義。</p> <p>Ad-II-1 意義段。</p> <p>Ad-II-2 篇章的大意、主旨與簡單結構。</p> <p>Ad-II-3 故事、童詩、現代散文等。</p> <p>Ba-II-1 記敘文本的結構。</p> <p>Ba-II-2 順敘與倒敘法。</p> <p>Bb-II-5 藉由敘述事件與描寫景物間接抒情。</p> <p>Bc-II-1 具邏輯、客觀、理性的說明，如科學知識、產品、環境等文本。</p> <p>Bc-II-2 描述、列舉、因果等寫作手法。</p>

		Bc-Ⅱ-3 數據、圖表、圖片、工具列等輔助說明。 Ca-Ⅱ-1 各類文本中的飲食、服飾、交通工具、名勝古蹟及 休閒娛樂等文化內涵。
--	--	--

課程架構表：

(三上)

第壹單

第一課你好，新朋友
第二課我們的約定
第三課下課十分鐘
「讀寫練功房」我最愛的一堂課
語文天地一

第貳單元更好的自己

第四課留住今天的太陽
第五課火大了
第六課我該怎麼辦？
語文天地二

第參單元人物拍立得

第七課最年輕的奶奶
第八課魔「髮」哥哥
第九課穿白袍的醫生伯伯
「讀寫練功房」黑猩猩的守護者
語文天地三

第肆單元與動物有約

第十課哎呀！誤會大了
第十一課石虎的告白
第十二課昆蟲的保命妙招
語文天地四

(三下)

第壹單元變得好好玩

第一課最美的模樣
第二課玩玩具
第三課愛玉的變身術
「讀寫練功房」多多的寶物
語文天地一

第貳單元語文小小兵

第四課楊修猜字
第五課唱反調
第六課一飛沖天
語文天地二

第參單元一起去旅行

第七課井仔腳鹽田
第八課和魚一起游泳
第九課三峽老街樂藍染
「讀寫練功房」騎鐵馬郊遊趣
語文天地三

第肆單元現在才知道

第十課地球的眼淚
第十一課枯木是大飯店
第十二課騎樓
語文天地四

<p>融入之議題</p>	<p>【生涯規畫教育】 涯 E4 認識自己的特質與興趣。 涯 E12 學習解決問題與做決定的能力。</p> <p>【環境教育】 環 E1 參與戶外學習與自然體驗，覺知自然環境的美、平衡、與完整性。 環 E2 覺知生物生命的美與價值，關懷動、植物的生命。 環 E3 了解人與自然和諧共生，進而保護重要棲地。 環 E5 覺知人類的生活型態對其他生物與生態系的衝擊。</p> <p>【人權教育】 人 A1 能從自我探索與精進中，不僅建立對自我之尊重，更能推己及人，建立對他人、對人性尊嚴之普遍性尊重。 人 E1 認識人權是與生俱有的、普遍的、不容剝奪的。 人 E2 關心周遭不公平的事件，並提出改善的想法。 人 E4 表達自己對一個美好世界的想法，並聆聽他人的想法。 人 E5 欣賞、包容個別差異並尊重自己與他人的權利。</p> <p>【海洋教育】 海 E15 認識家鄉常見的河流與海洋資源，並珍惜自然資源。</p> <p>【戶外教育】 戶 E2 豐富自身與環境的互動經驗，培養對生活環境的覺知與敏感，體驗與珍惜環境的好。 戶 E3 善用五官的感知，培養眼、耳、鼻、舌、觸覺及心靈對環境感受的能力。</p> <p>【生命教育】 生 E3 理解人是會思考、有情緒、能進行自主決定的個體。 生 E6 從日常生活中培養道德感以及美感，練習做出道德判斷以及審美判斷，分辨事實和價值的不同。 生 E7 發展設身處地、感同身受的同理心及主動去愛的能力，察覺自己從他者接受的各種幫助，培養感恩之心。</p> <p>【閱讀素養教育】 閱 E2 認識與領域相關的文本類型與寫作題材。 閱 E3 熟悉與學科學習相關的文本閱讀策略。 閱 E4 中高年級後需發展長篇文本的閱讀理解能力。 閱 E7 發展詮釋、反思、評鑑文本的能力。 閱 E12 培養喜愛閱讀的態度。 閱 E13 願意廣泛接觸不同類型及不同學科主題的文本。 閱 E14 喜歡與他人討論、分享自己閱讀的文本。</p> <p>【多元文化教育】 多 E1 了解自己的文化特質。 多 E2 建立自己的文化認同與意識。</p>
--------------	---

	<p>多 E3 認識不同的文化概念，如族群、階級、性別、宗教等。</p> <p>多 E6 了解各文化間的多樣性與差異性。</p> <p>【國際教育】</p> <p>國 E3 具備表達我國文化特色的能力。</p> <p>國 E5 體認國際文化的多樣性。</p> <p>國 E10 了解並體會國際弱勢者的現象與處境。</p> <p>【家庭教育】</p> <p>家 E5 了解家庭中各種關係的互動（親子、手足、祖孫及其他親屬等）。</p> <p>【科技教育】</p> <p>科 E1 了解平日常見科技產品的用途與運作方式。</p> <p>科 E3 體會科技與個人及家庭生活的互動關係。</p> <p>科 E8 利用創意思考的技巧。</p> <p>【資訊教育】</p> <p>資 E10 了解資訊科技於日常生活之重要性。</p>
學習目標	<p>三上：</p> <ol style="list-style-type: none"> 1. 能應用注音符號，分享經驗，欣賞語文的優美，擴充閱讀能力。 2. 能培養良好的聆聽態度，把握聆聽的方法。 3. 能正確發音並說標準國語，且有禮貌的表達意見。 4. 能養成良好的書寫習慣，激發寫字的興趣。 5. 能經由觀摩、分享與欣賞，培養良好的寫作態度與興趣。 6. 能擴充詞彙，正確的遣詞造句，並練習常用的注音符號，說出正確的句子。 7. 呼應孩子愛玩的天性，讓孩子在遊戲中學習。 8. 啟發孩子認識遊戲的類別和性質，從事有益的遊戲活動，並在遊戲中學習語文、數學、遊戲規則，建立人與人之間的和諧關係。 9. 能培養細心觀察的態度，從每一次的新發現，感受充滿在生活環境中的樂趣。 10. 能讀懂課文內容，了解文章的大意。 <p>三下：</p> <ol style="list-style-type: none"> 1. 能應用注音符號，分享經驗，欣賞語文的優美，擴充閱讀能力。 2. 能培養良好的聆聽態度，把握聆聽的方法。 3. 能正確發音並說標準國語，且有禮貌的表達意見。 4. 能養成良好的書寫習慣，激發寫字的興趣。 5. 能經由觀摩、分享與欣賞，培養良好的寫作態度與興趣。 6. 能擴充詞彙，正確的遣詞造句，並練習常用的注音符號，說出正確的句子。 7. 呼應孩子愛玩的天性，讓孩子在遊戲中學習。

	<p>8. 啟發孩子認識遊戲的類別和性質，從事有益的遊戲活動，並在遊戲中學習語文、數學、遊戲規則，建立人與人之間的和諧關係。</p> <p>9. 能培養細心觀察的態度，從每一次的新發現，感受充滿在生活環境中的樂趣。</p> <p>10. 能讀懂課文內容，了解文章的大意。</p>						
<p>教學與評量說明</p>	<p>一、教材編選與資源(教科書版本、相關資源)</p> <p>(一) 教材編選</p> <ol style="list-style-type: none"> 1. 國語文教材的編選，應把握語文核心素養的要求，按文本表述、文字深淺、內容性質，有系統地編排，並顧及聆聽、口語表達、閱讀、寫作能力的結合。 2. 教材的編選應根據學習重點以及學生認知特質、情意發展，強調不同學習階段的重點差異和縱向銜接，並提供高層次認知思考能力的學習素材，讓學生習得運用知識解決問題的能力。 3. 國語文教材編選需和其他有關學科之教材相互配合，並適切融入性別、海洋、人權、環境教育等議題，使教育成效更為彰顯，並針對特殊學習需求學生，可另外編寫具差異性的教材。 <p>(二) 教材來源</p> <ol style="list-style-type: none"> 1. 以教育部審定版之教材為主： <table border="1" data-bbox="432 1104 1305 1211"> <tr> <td>年級</td> <td>出版社</td> <td>冊數</td> </tr> <tr> <td>三年級</td> <td>南一</td> <td>五、六冊</td> </tr> </table> 2. 以桃園市八德區在地化課程為輔。 <p>(三) 教學資源</p> <ol style="list-style-type: none"> 1. 教科用書及自編教材 2. 數位媒材及網路資源 3. 圖書館(室)及圖書教室 4. 智慧(專科)教室(觸控白板、即時回饋系統) <p>二、教學方法</p> <p>教學活動設計應顧及學生的能力、興趣及多元智能需求，靈活採用各種有效的教學策略，以達成教學目標。教師在選擇教學方法時，應善用不同形態的師生互動模式，循序漸進地引導學生，提升其語文素養。教學應考量學生的生活環境、社區及社會文化脈絡的特殊性，有效利用多元教學媒體與社區資源，適切融入社會議題，以增進學生公民意識與社會參與能力。</p>	年級	出版社	冊數	三年級	南一	五、六冊
年級	出版社	冊數					
三年級	南一	五、六冊					

	<p>三、教學評量</p> <p>(1)學習評量範圍應包括：注音符號應用、聆聽、說話、識字與寫字、閱讀、作文等六大項目，並參照各階段基本學力指標，依不同階段及學年，評量其基本學力。</p> <p>(2)學習評量宜包含形成性及總結性評量兩部分，前者用於平常教學活動中隨機檢覈，以發現和診斷問題；後者採定期實施，旨在評定學習成效。評量時間及次數由學校自行訂定。</p> <p>(3)語文領域中的聽、說、讀、寫、作等評量方式除紙筆測驗外，可由教師配合教學，採多元評量方式，兼顧認知、情意與技能等面向，自行設計。亦可採檔案評量，將學生之學習態度、學習活動、指定作業及相關作品加以紀錄，整理為個人檔案，作為評量參考，列入評量標準。</p> <p>(4)作文能力之評量：可依階段能力指標，就創意、字句、取材、內容、結構、文法、修辭、標點等向度，自訂量表進行評量。</p>
--	---

桃園市八德區八德國民小學 111 學年度【語文領域國語文】課程計畫			
每週節數	(5) 節	設計者	四年級教學團隊
核心素養	A 自主行動	<ul style="list-style-type: none"> ■ A1 身心素質與自我精進 ■ A2 系統思考與解決問題 ■ A3 規劃執行與創新應變 	
	B 溝通互動	<ul style="list-style-type: none"> ■ B1 符號運用與溝通表達 ■ B2 藝術涵養與美感素養 	
	C 社會參與	<ul style="list-style-type: none"> ■ C1 道德實踐與公民意識 ■ C2 人際關係與團隊合作 ■ C3 多元文化與國際理解 	
課程理念	<ol style="list-style-type: none"> 1. 以學生為主體，教師為主導，學習方法為主線，整體發展為主旨，透過字、詞、句、段、篇的訓練；聽、說、讀、寫、思、作的教程設計，把知識傳授、能力培養、思想陶冶有機的結合起來。 2. 有效提高語文教學質量，改變語文「高消耗，低效益」的缺失。 3. 落實十二年國教跨領域課程的精神。 4. 以單元組織方式進行。 5. 特別重視學科體系的規畫、統整，和與其他領域橫向課程的設計、整合。 6. 循環反覆，循序漸進，逐步加深，螺旋上升，教材不只呈現了工具性的規律特點，也凸顯了科學性、時代性的進步要求。 		
學習重點	學習表現	<ol style="list-style-type: none"> 1-II-1 聆聽時能讓對方充分表達意見。 1-II-2 具備聆聽不同媒材的基本能力。 1-II-3 聽懂適合程度的詩歌、戲劇，並說出聆聽內容的要點。 	

		<p>1-II-4 根據話語情境，分辨內容是否切題，理解主要內容和情感，並與對方互動。</p> <p>2-II-1 用清晰語音、適當語速和音量說話。</p> <p>2-II-2 運用適當詞語、正確語法表達想法。</p> <p>2-II-3 把握說話的重點與順序，對談時能做適當的回應。</p> <p>2-II-4 樂於參加討論，提供個人的觀點和意見。</p> <p>3-II-1 運用注音符號，理解生字新詞，提升閱讀效能。</p> <p>3-II-2 運用注音符號，檢索資訊，吸收新知。</p> <p>4-II-1 認識常用國字至少 1,800 字，使用 1,200 字。</p> <p>4-II-2 利用共同部件，擴充識字量。</p> <p>4-II-3 會利用書面或數位方式查字辭典，並能利用字辭典，分辨字詞義。</p> <p>4-II-4 能分辨形近、音近字詞，並正確使用。</p> <p>4-II-5 利用字義推論詞義。</p> <p>4-II-8 知道古今書法名家的故事。</p> <p>5-II-1 以適切的速率朗讀文本，表現抑揚頓挫與情感。</p> <p>5-II-2 理解各種標點符號的用法。</p> <p>5-II-3 讀懂與學習階段相符的文本。</p> <p>5-II-4 掌握句子和段落的意義與主要概念。</p> <p>5-II-5 認識記敘、抒情、說明及應用文本的特徵。</p> <p>5-II-6 運用適合學習階段的摘要策略，擷取大意。</p> <p>5-II-7 就文本的觀點，找出支持的理由。</p> <p>5-II-8 運用預測、推論、提問等策略，增進對文本的理解。</p> <p>5-II-9 覺察自己的閱讀理解情況，適時調整策略。</p> <p>5-II-10 透過大量閱讀，體會閱讀的樂趣。</p> <p>6-II-1 根據表達需要，使用各種標點符號。</p> <p>6-II-2 培養感受力、想像力等寫作基本能力。</p> <p>6-II-3 學習審題、立意、選材、組織等寫作步驟。</p> <p>6-II-4 書寫記敘、應用、說明事物的作品。</p> <p>6-II-6 運用改寫、縮寫、擴寫等技巧寫作。</p> <p>6-II-7 找出作品的錯誤，並加以修改。</p>
	學習內容	<p>Aa-II-1 標注注音符號的各類文本。</p> <p>Ab-II-1 1,800 個常用字的字形、字音和字義。</p> <p>Ab-II-2 1,200 個常用字的使用。</p> <p>Ab-II-3 常用字部首及部件的表音及表義功能。</p> <p>Ab-II-6 2,000 個常用語詞的使用。</p> <p>Ab-II-7 國字組成詞彙的構詞規則。</p>

		<p>Ab-Ⅱ-8 詞類的分辨。</p> <p>Ab-Ⅱ-13 書法名家故事。</p> <p>Ac-Ⅱ-1 各種標點符號的用法。</p> <p>Ac-Ⅱ-2 各種基本句型。</p> <p>Ac-Ⅱ-3 基礎複句的意義。</p> <p>Ac-Ⅱ-4 各類文句的語氣與意義。</p> <p>Ad-Ⅱ-1 意義段。</p> <p>Ad-Ⅱ-2 篇章的大意、主旨與簡單結構。</p> <p>Ad-Ⅱ-3 故事、童詩、現代散文等。</p> <p>Ba-Ⅱ-1 記敘文本的結構。</p> <p>Ba-Ⅱ-2 順敘與倒敘法。</p> <p>Bb-Ⅱ-5 藉由敘述事件與描寫景物間接抒情。</p> <p>Bc-Ⅱ-1 具邏輯、客觀、理性的說明，如科學知識、產品、環境等文本。</p> <p>Bc-Ⅱ-2 描述、列舉、因果等寫作手法。</p> <p>Bc-Ⅱ-3 數據、圖表、圖片、工具列等輔助說明。</p> <p>Ca-Ⅱ-1 各類文本中的飲食、服飾、交通工具、名勝古蹟及休閒娛樂等文化內涵。</p>
	課程架構表：	

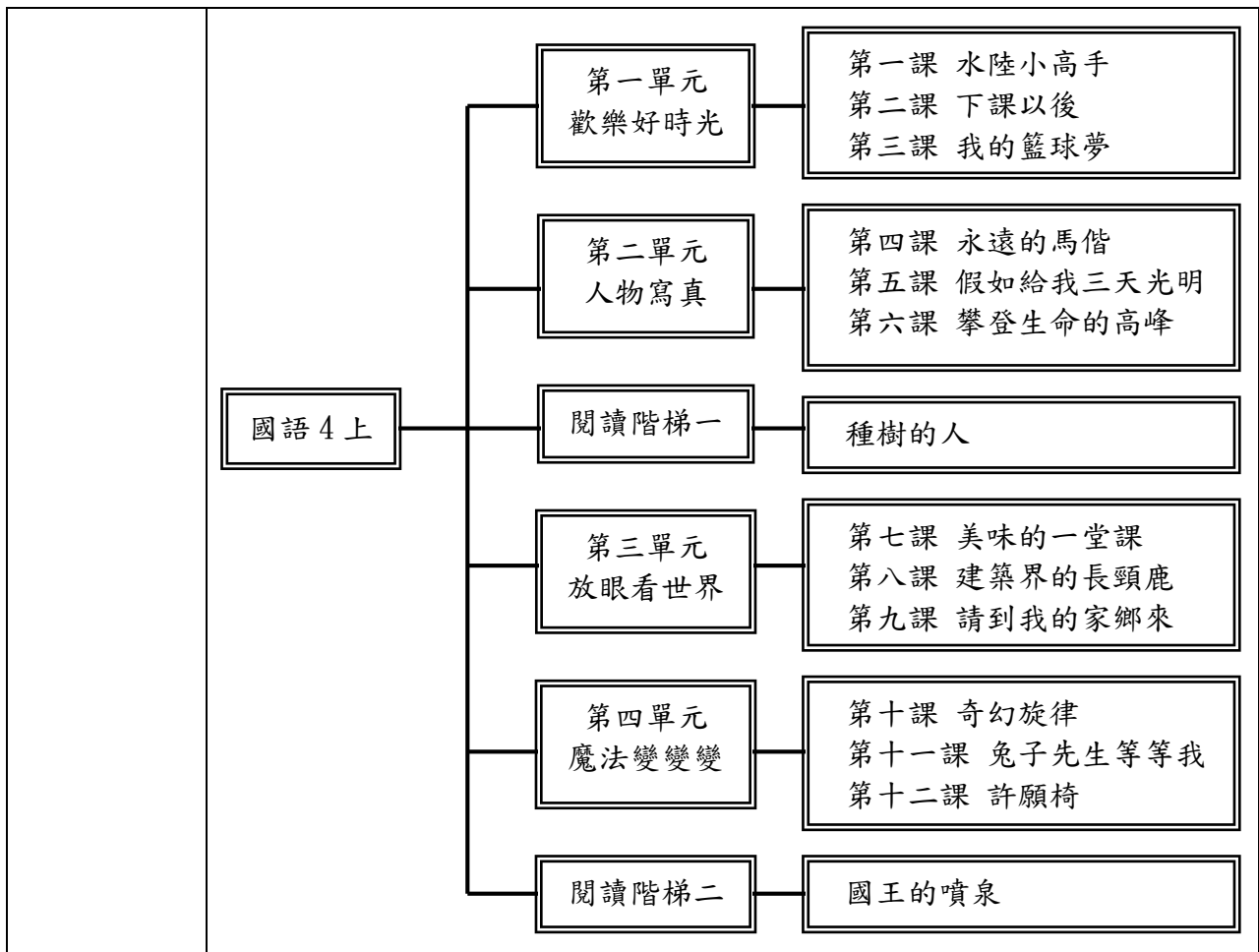

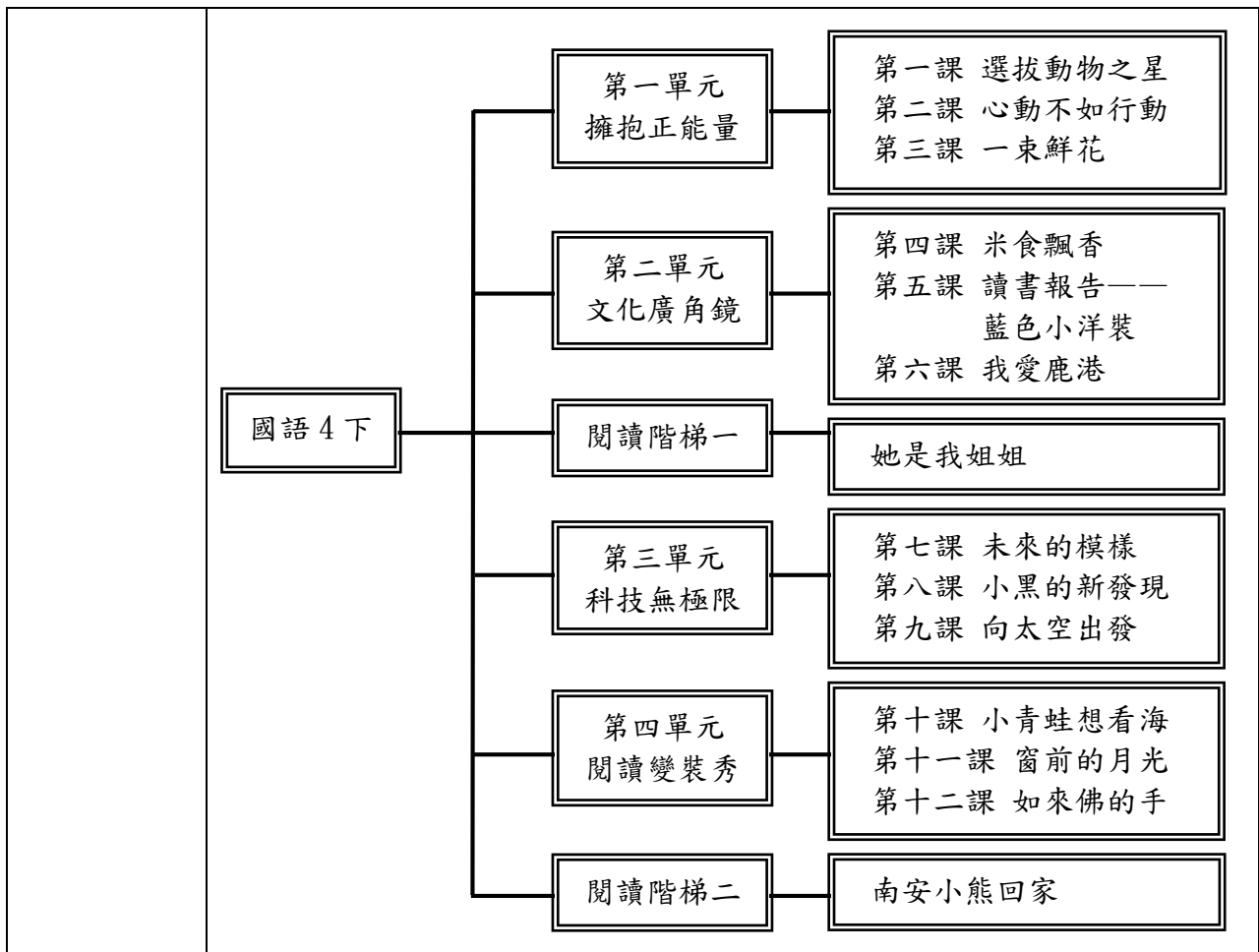

融入之議題

【生涯規畫教育】

涯 E4 認識自己的特質與興趣。

涯 E12 學習解決問題與做決定的能力。

【環境教育】

環 E1 參與戶外學習與自然體驗，覺知自然環境的美、平衡、與完整性。

環 E2 覺知生物生命的美與價值，關懷動、植物的生命。

環 E3 了解人與自然和諧共生，進而保護重要棲地。

環 E5 覺知人類的生活型態對其他生物與生態系的衝擊。

【人權教育】

人 A1 能從自我探索與精進中，不僅建立對自我之尊重，更能推己及人，建立對他人、對人性尊嚴之普遍性尊重。

人 E1 認識人權是與生俱有的、普遍的、不容剝奪的。

人 E2 關心周遭不公平的事件，並提出改善的想法。

人 E4 表達自己對一個美好世界的想法，並聆聽他人的想法。

人 E5 欣賞、包容個別差異並尊重自己與他人的權利。

【海洋教育】

海 E15 認識家鄉常見的河流與海洋資源，並珍惜自然資源。

【戶外教育】

	<p>戶 E2 豐富自身與環境的互動經驗，培養對生活環境的覺知與敏感，體驗與珍惜環境的好。</p> <p>戶 E3 善用五官的感知，培養眼、耳、鼻、舌、觸覺及心靈對環境感受的能力。</p> <p>【生命教育】</p> <p>生 E3 理解人是會思考、有情緒、能進行自主決定的個體。</p> <p>生 E6 從日常生活中培養道德感以及美感，練習做出道德判斷以及審美判斷，分辨事實和價值的不同。</p> <p>生 E7 發展設身處地、感同身受的同理心及主動去愛的能力，察覺自己從他者接受的各種幫助，培養感恩之心。</p> <p>【閱讀素養教育】</p> <p>閱 E2 認識與領域相關的文本類型與寫作題材。</p> <p>閱 E3 熟悉與學科學習相關的文本閱讀策略。</p> <p>閱 E4 中高年級後需發展長篇文本的閱讀理解能力。</p> <p>閱 E7 發展詮釋、反思、評鑑文本的能力。</p> <p>閱 E12 培養喜愛閱讀的態度。</p> <p>閱 E13 願意廣泛接觸不同類型及不同學科主題的文本。</p> <p>閱 E14 喜歡與他人討論、分享自己閱讀的文本。</p> <p>【多元文化教育】</p> <p>多 E1 了解自己的文化特質。</p> <p>多 E2 建立自己的文化認同與意識。</p> <p>多 E3 認識不同的文化概念，如族群、階級、性別、宗教等。</p> <p>多 E6 了解各文化間的多樣性與差異性。</p> <p>【國際教育】</p> <p>國 E3 具備表達我國文化特色的能力。</p> <p>國 E5 體認國際文化的多樣性。</p> <p>國 E10 了解並體會國際弱勢者的現象與處境。</p> <p>【家庭教育】</p> <p>家 E5 了解家庭中各種關係的互動（親子、手足、祖孫及其他親屬等）。</p> <p>【科技教育】</p> <p>科 E1 了解平日常見科技產品的用途與運作方式。</p> <p>科 E3 體會科技與個人及家庭生活的互動關係。</p> <p>科 E8 利用創意思考的技巧。</p> <p>【資訊教育】</p> <p>資 E10 了解資訊科技於日常生活之重要性。</p>
學習目標	<p>四上：</p> <ol style="list-style-type: none"> 1. 能應用注音符號，分享經驗，欣賞語文的優美，擴充閱讀能力。 2. 能培養良好的聆聽態度，把握聆聽的方法。 3. 能正確發音並說標準國語，且有禮貌的表達意見。

	<p>4. 能養成良好的書寫習慣，激發寫字的興趣。</p> <p>5. 能經由觀摩、分享與欣賞，培養良好的寫作態度與興趣。</p> <p>6. 能擴充詞彙，正確的遣詞造句，並練習常用的注音符號，說出正確的句子。</p> <p>7. 呼應孩子愛玩的天性，讓孩子在遊戲中學習。</p> <p>8. 啟發孩子認識遊戲的類別和性質，從事有益的遊戲活動，並在遊戲中學習語文、數學、遊戲規則，建立人與人之間的和諧關係。</p> <p>9. 能培養細心觀察的態度，從每一次的新發現，感受充滿在生活環境中的樂趣。</p> <p>10. 能讀懂課文內容，了解文章的大意。</p> <p>四下：</p> <p>1. 能應用注音符號，分享經驗，欣賞語文的優美，擴充閱讀能力。</p> <p>2. 能培養良好的聆聽態度，把握聆聽的方法。</p> <p>3. 能正確發音並說標準國語，且有禮貌的表達意見。</p> <p>4. 能養成良好的書寫習慣，激發寫字的興趣。</p> <p>5. 能經由觀摩、分享與欣賞，培養良好的寫作態度與興趣。</p> <p>6. 能擴充詞彙，正確的遣詞造句，並練習常用的注音符號，說出正確的句子。</p> <p>7. 呼應孩子愛玩的天性，讓孩子在遊戲中學習。</p> <p>8. 啟發孩子認識遊戲的類別和性質，從事有益的遊戲活動，並在遊戲中學習語文、數學、遊戲規則，建立人與人之間的和諧關係。</p> <p>9. 能培養細心觀察的態度，從每一次的新發現，感受充滿在生活環境中的樂趣。</p> <p>10. 能讀懂課文內容，了解文章的大意。</p>
<p>教學與評量 說明</p>	<p>一、教材編選與資源(教科書版本、相關資源)</p> <p>(一) 教材編選</p> <p>1. 國語文教材的編選，應把握語文核心素養的要求，按文本表述、文字深淺、內容性質，有系統地編排，並顧及聆聽、口語表達、閱讀、寫作能力的結合。</p> <p>2. 教材的編選應根據學習重點以及學生認知特質、情意發展，強調不同學習階段的重點差異和縱向銜接，並提供高層次認知思考能力的學習素材，讓學生習得運用知識解決問題的能力。</p> <p>3. 國語文教材編選需和其他有關學科之教材相互配合，並適切融入性別、海洋、人權、環境教育等議題，使教育成效更為彰顯，並針對特殊學習需求學生，可另外編寫具差異性的教材。</p> <p>(二) 教材來源</p>

<p>1. 以教育部審定版之教材為主：</p> <table border="1" style="margin-left: 20px;"> <tr> <td>年級</td> <td>出版社</td> <td>冊數</td> </tr> <tr> <td>四年級</td> <td>康軒</td> <td>七、八冊</td> </tr> </table> <p>2. 以桃園市八德區在地化課程為輔。</p> <p>(三) 教學資源</p> <ol style="list-style-type: none"> 1. 教科用書及自編教材 2. 數位媒材及網路資源 3. 圖書館(室)及圖書教室 4. 智慧(專科)教室(觸控白板、即時回饋系統) <p>二、教學方法</p> <p>教學活動設計應顧及學生的能力、興趣及多元智能需求，靈活採用各種有效的教學策略，以達成教學目標。教師在選擇教學方法時，應善用不同形態的師生互動模式，循序漸進地引導學生，提升其語文素養。教學應考量學生的生活環境、社區及社會文化脈絡的特殊性，有效利用多元教學媒體與社區資源，適切融入社會議題，以增進學生公民意識與社會參與能力。</p> <p>三、教學評量</p> <p>學習評量應與教學緊密結合，由教學目標決定評量內容，並由評量結果導引教學。評量的目的在提供教師有效資訊，藉以調整課程設計與教學策略，以提升學生學習效能，增強學習動機。教學前應了解學生的先備知識，以利教學準備。教學時應採取多元評量方式，以了解學生的學習進展。教學後解讀學習結果的樣貌，運用評量結果調整下一步的教學。</p>	年級	出版社	冊數	四年級	康軒	七、八冊
	年級	出版社	冊數			
四年級	康軒	七、八冊				

桃園市八德區八德國民小學 111 學年度五年級【國語領域】課程計畫			
每週節數	6	設計者	五年級教學團隊
核心素養	A 自主行動	<input type="checkbox"/> A1. 身心素質與自我精進、 <input checked="" type="checkbox"/> A2. 系統思考與問題解決、 <input checked="" type="checkbox"/> A3. 規劃執行與創新應變	
	B 溝通互動	<input checked="" type="checkbox"/> B1. 符號運用與溝通表達、 <input type="checkbox"/> B2. 科技資訊與媒體素養、 <input checked="" type="checkbox"/> B3. 藝術涵養與美感素養	
	C 社會參與	<input checked="" type="checkbox"/> C1. 道德實踐與公民意識、 <input type="checkbox"/> C2. 人際關係與團隊合作、 <input checked="" type="checkbox"/> C3. 多元文化與國際理解	
課程理念	<p>1. 以學生為主體，教師為主導，學習方法為主線，整體發展為主旨，透過字、詞、句、段、篇的訓練；聽、說、讀、寫、思、作的教程設計，把知識傳授、能力培養、思想陶冶有機的結合起來。</p>		

	<p>2. 有效提高語文教學質量，改變語文「高消耗，低效益」的缺失。</p> <p>3. 落實九年一貫課程統整的時代精神。</p> <p>4. 以單元組織方式進行。</p> <p>5. 特別重視學科體系的規畫、統整，和與其他領域橫向課程的設計、整合。</p> <p>6. 循環反覆，循序漸進，逐步加深，螺旋上升，教材不只呈現了工具性的規律特點，也凸顯了科學性、時代性的進步要求。</p>
學習重點	<p>學習表現</p> <p>1-III-1 能夠聆聽他人的發言，並簡要記錄。</p> <p>1-III-2 根據演講、新聞話語情境及其情感，聽出不同語氣，理解對方所傳達的情意，表現適切的回應。</p> <p>1-III-3 判斷聆聽內容的合理性，並分辨事實或意見。</p> <p>1-III-4 結合科技與資訊，提升聆聽的效能。</p> <p>2-III-2 從聽聞內容進行判斷和提問，並做合理的應對。</p> <p>2-III-4 運用語調、表情和肢體等變化輔助口語表達。</p> <p>2-III-5 把握說話內容的主題、重要細節與結構邏輯。</p> <p>2-III-6 結合科技與資訊，提升表達的效能。</p> <p>4-III-1 認識常用國字至少 2,700 字，使用 2,200 字。</p> <p>4-III-2 認識文字的字形結構，運用字的部件了解文字的字音與字義。</p> <p>4-III-3 運用字辭典、成語辭典等，擴充詞彙，分辨詞義。</p> <p>4-III-4 精熟偏旁變化和間架結構要領書寫正確及工整的硬筆字。</p> <p>5-III-10 結合自己的特長和興趣，主動尋找閱讀材料。</p> <p>5-III-11 大量閱讀多元文本，辨識文本中議題的訊息或觀點。</p> <p>5-III-3 讀懂與學習階段相符的文本。</p> <p>5-III-6 熟習適合學習階段的摘要策略，擷取大意。</p> <p>5-III-7 連結相關的知識和經驗，提出自己的觀點，評述文本的內容。</p> <p>5-III-8 運用自我提問、推論等策略，推論文本隱含的因果訊息或觀點。</p> <p>5-III-9 因應不同的目的，運用不同的閱讀策略。</p> <p>6-III-2 培養思考力、聯想力等寫作基本能力。</p> <p>6-III-3 掌握寫作步驟，寫出表達清楚、段落分明、符合主題的作品。</p> <p>6-III-6 練習各種寫作技巧。</p>
	<p>學習內容</p> <p>Ab-III-1 2,700 個常用字的字形、字音和字義。</p> <p>Ab-III-6 3,700 個常用語詞的使用。</p>

	<p>Ab-III-7 數位辭典的運用。</p> <p>Ac-III-3 各種複句的意義。</p> <p>Ac-III-4 各類文句表達的情感與意義。</p> <p>Ad-III-1 意義段與篇章結構。</p> <p>Ad-III-2 篇章的大意、主旨、結構與寓意。</p> <p>Ad-III-3 故事、童詩、現代散文、少年小說、兒童劇等。</p> <p>Ad-III-4 古典詩文。</p> <p>Ba-III-1 順敘與倒法。</p> <p>Bb-II-1 自我情感的表達。</p> <p>Bb-III-3 對物或自然的感悟。</p> <p>Bb-III-5 藉由敘述事件與描寫景物間接抒情。</p> <p>Bc-III-1 具邏輯、客觀、理性的說明，如科學知識、產品、環境等。</p> <p>Bc-III-2 描述、列舉、因果、問題解決、比較等寫作手法。</p> <p>Bc-III-3 數據、圖表、圖片、工具列等輔助說明。</p> <p>Bc-III-4 說明文本的結構。</p> <p>Bd-III-1 以事實、理論為論據，達到說服、建構、批判等目的。</p> <p>Bd-III-2 論證方式如舉例、正證、反證等。</p> <p>Bd-III-3 議論文本的結構。</p> <p>Ca-III-2 各類文本中表現科技演進、環境發展的文化內涵。</p> <p>Ca-IV-2 各類文本中表現科技文明演進、生存環境發展的文化內涵。</p> <p>Cb-III-1 各類文本中的親屬關係、道德倫理、儀式風俗、典章制度等文化內涵。</p> <p>Cb-III-2 各類文本中所反映的個人與家庭、鄉里、國族及其他社群的關係。</p> <p>Cc-III-1 各類文本中的藝術、信仰、思想等文化內涵。</p>
	課程架構表：

	<div style="display: flex; flex-direction: column; align-items: center;"> <div style="margin-bottom: 20px;"> <div style="border: 1px solid black; padding: 5px; margin-bottom: 10px;">國語 5 上</div> <div style="display: flex; align-items: center;"> <div style="border: 1px solid black; padding: 5px; margin-right: 10px;">第一單元 擁夢飛翔</div> <div style="border: 1px solid black; padding: 5px; margin-right: 10px;">第一課 拔一條河 第二課 從空中看臺灣 第三課 蚊帳大使</div> </div> <div style="display: flex; align-items: center;"> <div style="border: 1px solid black; padding: 5px; margin-right: 10px;">第二單元 生命啟示錄</div> <div style="border: 1px solid black; padding: 5px; margin-right: 10px;">第四課 不一樣的醫生 第五課 分享的力量 第六課 田裡的魔法師 第七課 從失敗中覺醒</div> </div> <div style="display: flex; align-items: center;"> <div style="border: 1px solid black; padding: 5px; margin-right: 10px;">閱讀階梯一</div> <div style="border: 1px solid black; padding: 5px; margin-right: 10px;">永不掉落的葉子</div> </div> <div style="display: flex; align-items: center;"> <div style="border: 1px solid black; padding: 5px; margin-right: 10px;">第三單元 觀察與探索</div> <div style="border: 1px solid black; padding: 5px; margin-right: 10px;">第八課 火星人，你好嗎？ 第九課 溪谷間的野鳥 第十課 海豚</div> </div> <div style="display: flex; align-items: center;"> <div style="border: 1px solid black; padding: 5px; margin-right: 10px;">第四單元 文學步道—人與環境</div> <div style="border: 1px solid black; padding: 5px; margin-right: 10px;">第十一課 你想做人魚嗎？ 第十二課 衝破逆境 第十三課 想念的季節 第十四課 小樹</div> </div> <div style="display: flex; align-items: center;"> <div style="border: 1px solid black; padding: 5px; margin-right: 10px;">閱讀階梯二</div> <div style="border: 1px solid black; padding: 5px; margin-right: 10px;">珍惜水資源</div> </div> </div> </div> <div style="margin-bottom: 20px;"> <div style="border: 1px solid black; padding: 5px; margin-bottom: 10px;">國語 5 下</div> <div style="display: flex; align-items: center;"> <div style="border: 1px solid black; padding: 5px; margin-right: 10px;">第一單元 機智的故事</div> <div style="border: 1px solid black; padding: 5px; margin-right: 10px;">第一課 名人趣事 第二課 秋江獨釣 第三課 智救鴛鴦人</div> </div> <div style="display: flex; align-items: center;"> <div style="border: 1px solid black; padding: 5px; margin-right: 10px;">第二單元 藝術天地</div> <div style="border: 1px solid black; padding: 5px; margin-right: 10px;">第四課 故宮挖「寶」趣 第五課 恆久的美 第六課 戲迷 第七課 舞動美麗人生</div> </div> <div style="display: flex; align-items: center;"> <div style="border: 1px solid black; padding: 5px; margin-right: 10px;">閱讀階梯一</div> <div style="border: 1px solid black; padding: 5px; margin-right: 10px;">要挑最大的</div> </div> <div style="display: flex; align-items: center;"> <div style="border: 1px solid black; padding: 5px; margin-right: 10px;">第三單元 問題與答案</div> <div style="border: 1px solid black; padding: 5px; margin-right: 10px;">第八課 動物的尾巴 第九課 生命中的「大石頭」 第十課 果真如此嗎？</div> </div> <div style="display: flex; align-items: center;"> <div style="border: 1px solid black; padding: 5px; margin-right: 10px;">第四單元 文學步道—感受自然</div> <div style="border: 1px solid black; padding: 5px; margin-right: 10px;">第十一課 湖光山色 第十二課 田園交響曲 第十三課 山豬學校，飛鼠大學 第十四課 湖濱散記</div> </div> <div style="display: flex; align-items: center;"> <div style="border: 1px solid black; padding: 5px; margin-right: 10px;">閱讀階梯二</div> <div style="border: 1px solid black; padding: 5px; margin-right: 10px;">蜘蛛的電報線</div> </div> </div>
--	--

	<p>海 E7 閱讀、分享及創作與海洋有關的故事。</p> <p>海 E9 透過肢體、聲音、圖像及道具等，進行以海洋為主題的藝術表現。</p> <p>海 E11 認識海洋生物與生態。</p> <p>海 E15 認識家鄉常見的河流與海洋資源，並珍惜自然資源。</p> <p>海 E16 認識家鄉的水域或海洋的汙染、過漁等環境問題。</p> <p>【環境教育】</p> <p>環 E2 覺知生物生命的美與價值，關懷動、植物的生命。</p> <p>環 E14 覺知人類生存與發展需要利用能源及資源，學習在生活中直接利用自然能源或自然形式的物質。</p> <p>環 E15 覺知能源資源過度利用會導致環境汙染與資源耗竭的問題。</p> <p>環 E17 養成日常生活節約用水、用電、物質的行為，減少資源的消耗。</p> <p>【性別平等教育】</p> <p>性 E8 了解不同性別者的成就與貢獻。</p> <p>【戶外教育】</p> <p>戶 E1 善用教室外、戶外及校外教學，認識生活環境（自然或人為）。</p> <p>戶 E2 豐境的互動經驗，培養對生活環境的覺知與敏感，體驗與珍惜環境的好。</p> <p>戶 E3 善用五官的感知，培養眼、耳、鼻、舌、觸覺及心靈對環境感受的能力。</p> <p>戶 E4 覺知自身的生活方式會對自然環境產生影響與衝擊。</p> <p>戶 E5 理解他人對環境的不同感受，並且樂於分享自身經驗。</p> <p>【國際教育】</p> <p>國 E4 認識全球化與相關重要議題。</p> <p>國 E10 了解並體會國際弱勢者的現象與處境。</p> <p>【品德教育】</p> <p>品 E3 溝通合作與和諧人際關係。</p> <p>【資訊教育】</p> <p>資 E2 使用資訊科技解決生活中簡單的問題。</p> <p>【閱讀素養】</p> <p>閱 E3 熟悉與學科學習相關的文本閱讀策略。</p> <p>閱 E4 中高年級後需發展長篇文本的閱讀理解能力。</p> <p>閱 E5 發展檢索資訊、獲得資訊、整合資訊的數位閱讀能力。</p> <p>閱 E13 願意廣泛接觸不同類型及不同學科主題的文本。</p> <p>【家庭教育】</p> <p>家 E5 了解家庭中各種關係的互動(親子、手足、祖孫及其他親屬等)。</p> <p>家 E7 表達對家庭成員的關心與情感。</p>
學習目標	1. 學會情景與事件並重的記敘文寫法，從事件中烘托出事理的真諦，進一步襯托出主題的獨特性。

	<p>2. 從統整識字中，增強文字的思辨、運用能力，並學習欣賞不同的寫法。</p> <p>3. 從閱讀的詩歌和文章中，學習用報導文學的方法，說明在大自然中觀察到的現象和體悟。</p> <p>4. 運用本冊中的修辭技巧，說出生活中的親情、友情、民胞物與的大愛情懷。</p> <p>5. 從欣賞本冊的文章中，學習如何以智慧面對逆境，並對宇宙及自然現象充滿關懷。</p>						
<p>教學與評量 說明</p>	<p>一、教材編選與資源(教科書版本、相關資源)</p> <p>五上</p> <ol style="list-style-type: none"> 1. 拔一條河 文：余宜芳、楊力州 天下文化 民國一〇二年 2. 我的心，我的眼，看見臺灣 文：齊柏林 圓神出版社 民國一〇二年 3. 不怕我和世界不一樣：許芳宜的生命態度 文：許芳宜、林蔭庭 天下文化 民國一〇六年 4. 動物物語系列5：狗狗貝利陪你看醫生 文：岩貞留美子 譯者：撮撮晨星出版社 民國一〇七年 5. 溪澗的旅次：劉克襄精選集 作者：劉克襄 九歌文化 民國一〇五年 6. 用新觀念讀古詩 文：賴慶雄 螢火蟲出版社 民國九十二年 7. 康軒版第九冊教師手冊 <p>五下</p> <ol style="list-style-type: none"> 1. 機智較量故事 文：周腓力 世一書局 民國九十年 2. 機智故事二十則 編：黃瑜妃 華文網出版社 民國九十年 3. 驚豔米勒——田園之美畫展 文：歷史博物館 歷史博物館 民國九十七年 4. 跟雲門去流浪 文：林懷民 大塊文化 民國九十六年 5. 寶貝，你要做時間的主人 作者：羅塔爾·塞維特、迪克·康乃茲 譯者：林碩斌 飛寶出版社 民國九十七年 6. 猴子與猩猩 文：瑞蒙 翻譯：蔡士瑩 貓頭鷹 民國九十四年 7. 八代灣的神話 文：夏曼·藍波安 圖：儲嘉惠 聯經出版 民國一〇〇年 8. 康軒版第十冊教師手冊 <p>(二) 教材來源</p> <ol style="list-style-type: none"> 1. 以教育部審定版之教材為主： <table border="1" data-bbox="432 1727 1305 1839"> <tr> <td>年級</td> <td>出版社</td> <td>冊數</td> </tr> <tr> <td>五年級</td> <td>康軒</td> <td>九、十冊</td> </tr> </table> <p>(三) 教學資源</p> <ol style="list-style-type: none"> 9. 教科用書及自編教材 10. 數位媒材及網路資源 	年級	出版社	冊數	五年級	康軒	九、十冊
年級	出版社	冊數					
五年級	康軒	九、十冊					

- 11、 圖書館（室）及圖書教室
- 12、 智慧（專科）教室（觸控白板、即時回饋系統）

二、教學方法

透過字、詞、句、段、篇的訓練；聽、說、讀、寫、思、作的教程設計，把知識傳授、能力培養、思想陶冶有機的結合起來。以單元組織方式進行選材，特別重視學科體系的規畫、統整，和與其他領域橫向課程的設計、整合。循環反覆，循序漸進，逐步加深，螺旋上升，教材不只呈現了工具性的規律特點，也凸顯了科學性、時代性的進步要求。

三、教學評量

- 1. 紙筆測驗
- 2. 實作評量
- 3. 口頭回答
- 4. 分組報告
- 5. 家庭作業
- 6. 實作評量

六年級上學期之國語領域教學計畫表

1. 學科領域：國語

2. 架構圖：

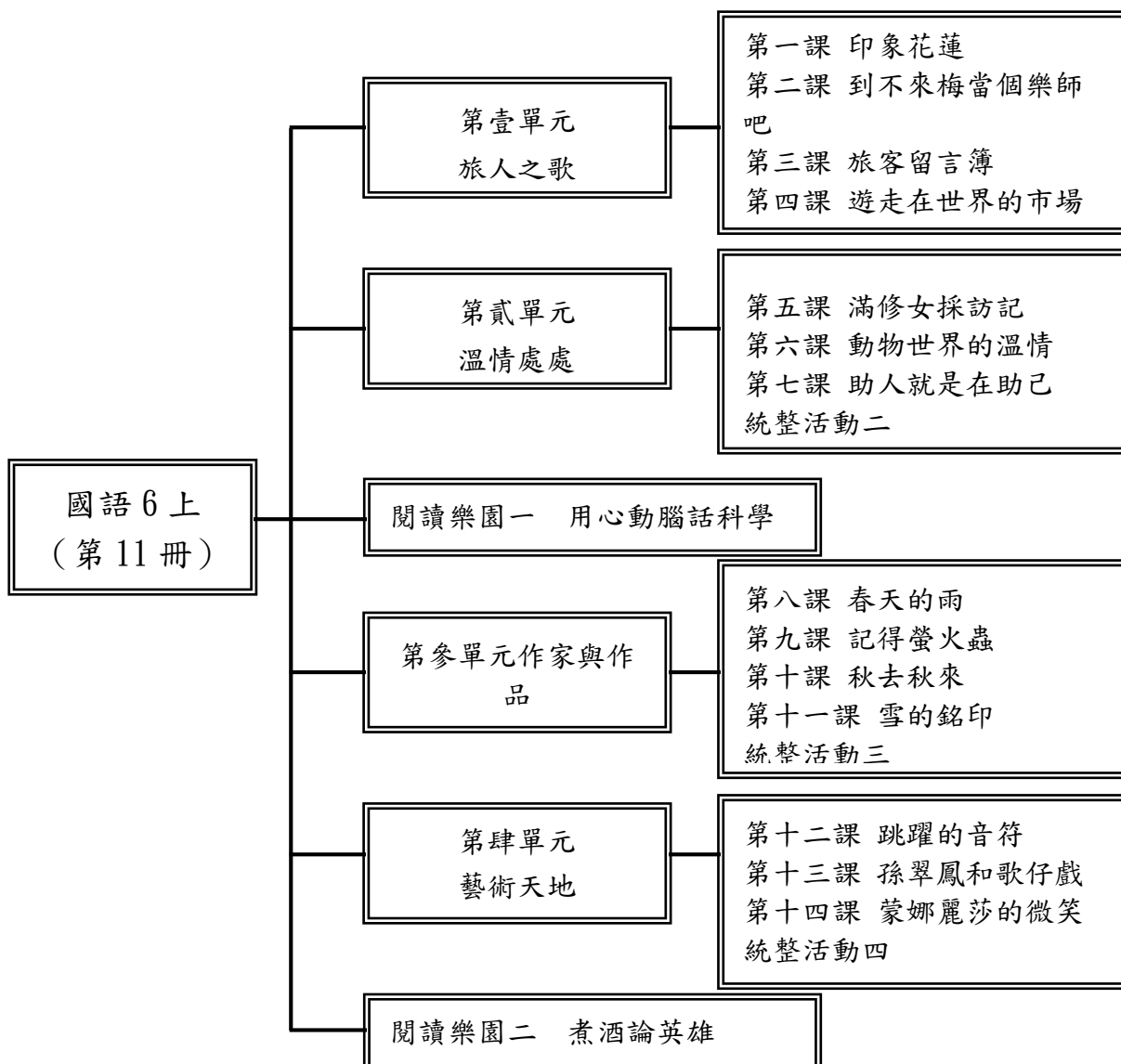

六年級下學期教學計畫表

1. 學科領域：國語

2. 課程架構圖：

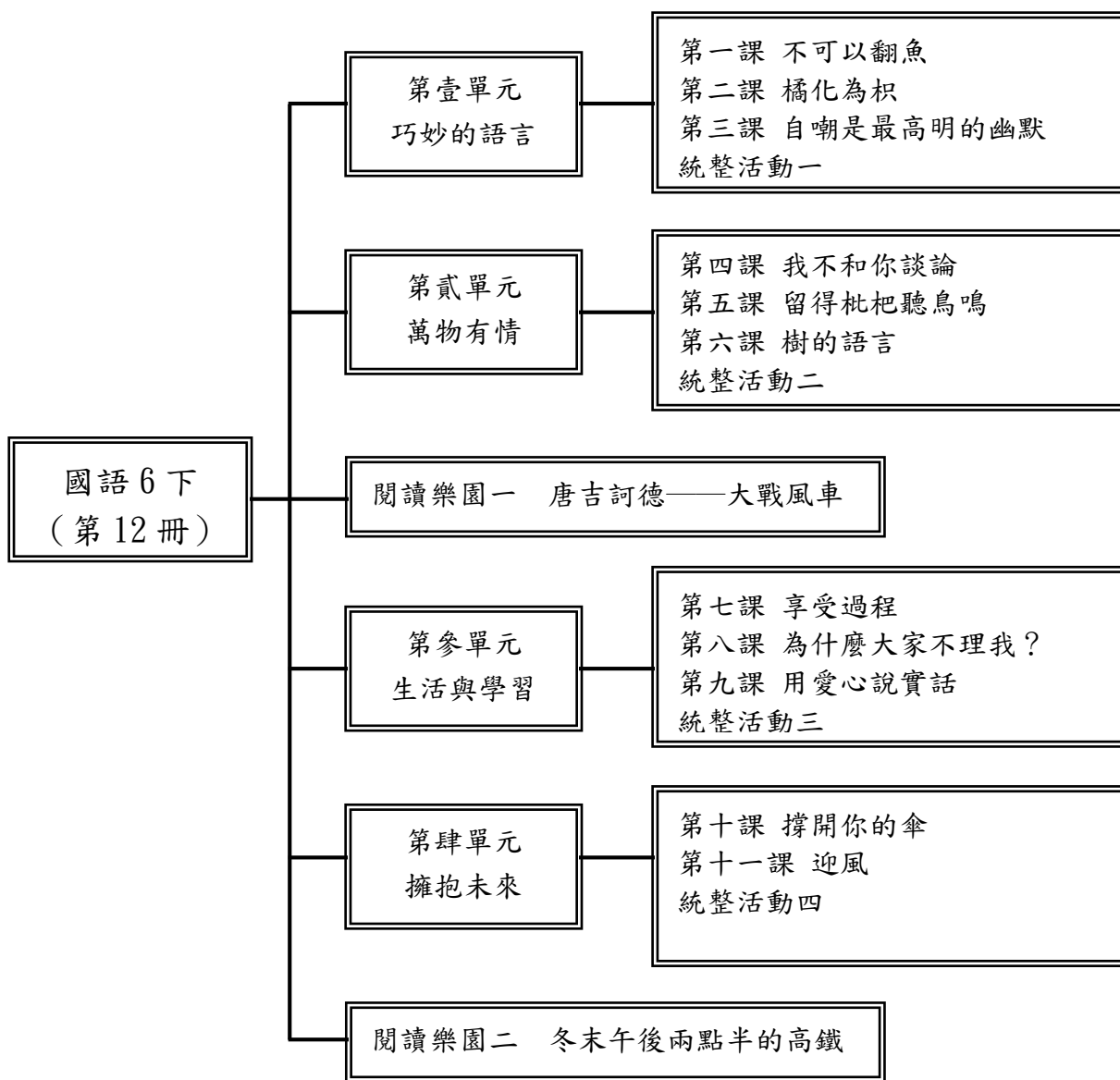

本土語文領域-閩南語課程計畫

桃園市八德區八德國民(中)小學 111 學年度【本土語文領域-閩南語】課程計畫			
每週節數	1	設計者	一年級教學團隊
核心素養	A 自主行動	<input checked="" type="checkbox"/> A1. 身心素質與自我精進、 <input checked="" type="checkbox"/> A2. 系統思考與問題解決、 <input type="checkbox"/> A3. 規劃執行與創新應變	
	B 溝通互動	<input checked="" type="checkbox"/> B1. 符號運用與溝通表達、 <input type="checkbox"/> B2. 科技資訊與媒體素養、 <input type="checkbox"/> B3. 藝術涵養與美感素養	
	C 社會參與	<input checked="" type="checkbox"/> C1. 道德實踐與公民意識、 <input checked="" type="checkbox"/> C2. 人際關係與團隊合作、	

		□C3. 多元文化與國際理解
課程理念	<p>一、教材編寫方面，以本土化、生活化、現代化為前提設計課程，使學生在日常生活中能應用閩南語表達情意。</p> <p>二、課程架構是以程度上的延伸做設計，每一單元都各自獨立，因此可以銜接各版本，在教學上不會有銜接上的問題，也不會造成學生學習上的困難。</p> <p>三、教材分課文、語詞、口語表達、習作、單元複習、看圖聽故事，並附有傳統念謠、歡喜來過節、貼紙、國語對照、圖卡等，使學生能在輕鬆愉悅的氣氛中學習閩南語課程。</p>	
學習重點	學習表現	<p>1-I-1 能聽辨閩南語常用字詞的語音差異。</p> <p>1-I-2 能聽懂日常生活中閩南語語句並掌握重點。</p> <p>1-I-3 能聽懂所學的閩南語文課文主題、內容並掌握重點。</p> <p>1-I-4 能從聆聽中建立主動學習閩南語的興趣與習慣。</p> <p>2-I-1 能用閩南語簡單表達對他人的關懷與禮節。</p> <p>2-I-2 能初步運用閩南語表達感受、情緒與需求。</p> <p>2-I-3 能正確朗讀所學的閩南語課文。</p> <p>2-I-4 能主動使用閩南語與他人互動。</p> <p>3-I-1 能建立樂意閱讀閩南語文語句和短文的興趣。</p> <p>4-I-1 能認識閩南語文的文字書寫。</p>
	學習內容	<p>Aa-I-1 文字認讀。</p> <p>⊙Ab-I-1 語詞運用。</p> <p>⊙Ab-I-2 句型運用。</p> <p>Ac-I-1 兒歌念謠。</p> <p>⊙Ac-I-2 生活故事。</p> <p>Ba-I-1 身體認識。</p> <p>Ba-I-2 親屬稱謂。</p> <p>Bb-I-1 家庭生活。</p> <p>Bb-I-2 學校生活。</p> <p>⊙Bb-I-3 數字運用。</p> <p>⊙Bg-I-1 生活應對。</p> <p>⊙Bg-I-2 口語表達。</p>

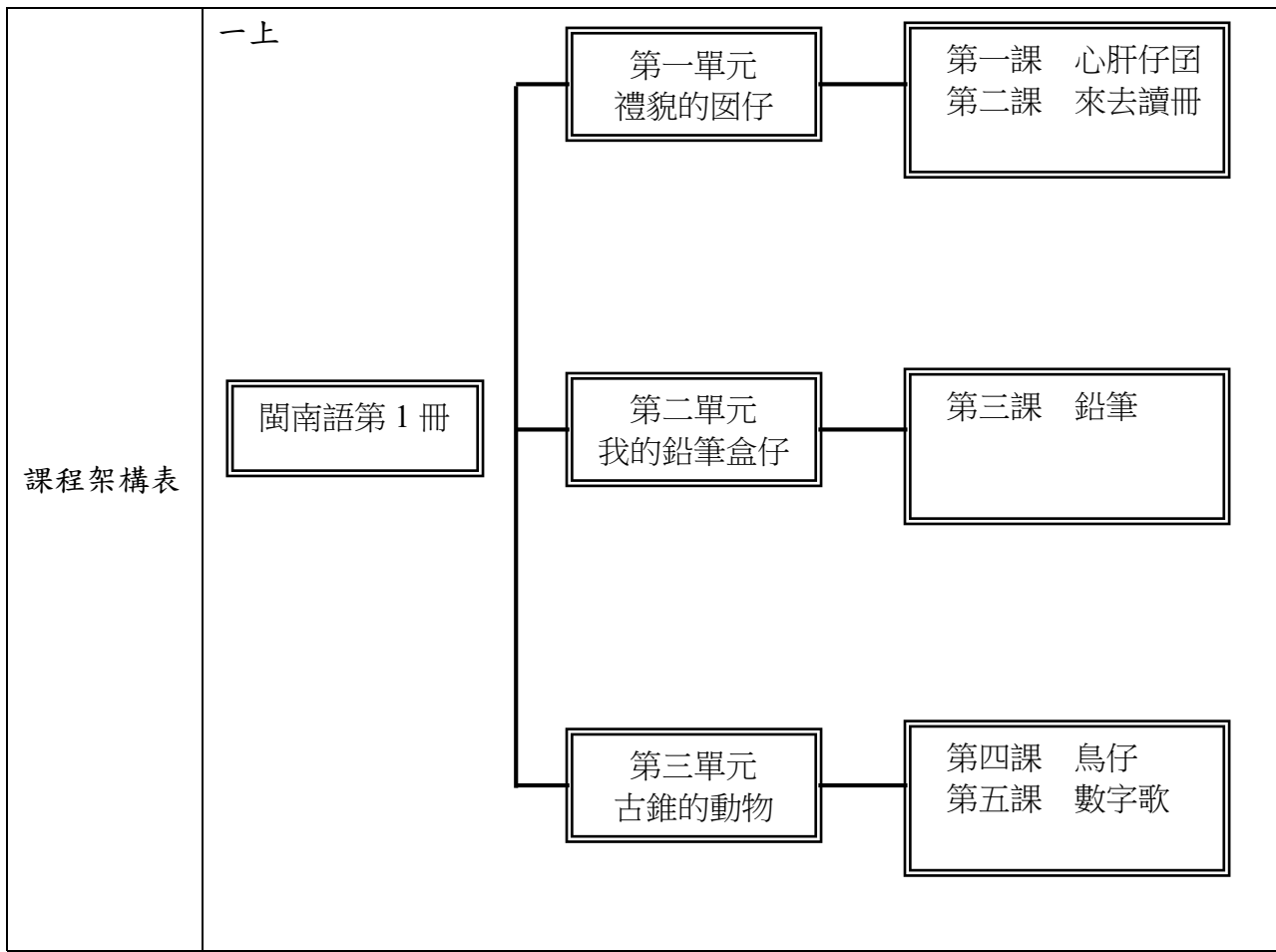

	<p>一下</p> <div style="text-align: center;"> </div>
<p>融入之議題</p>	<p>家庭教育、安全教育、品德教育、環境教育、閱讀素養教育、多元文化教育</p>
<p>學習目標</p>	<p>一上：</p> <ol style="list-style-type: none"> 1. 能正確使用閩南語朗誦課文，並認讀課文中的重要語詞。 2. 能正確使用閩南語說出親屬稱謂，並主動應用於日常生活中。 3. 能正確運用課程所學習的句型，並主動應用於日常生活中。 4. 能正確而且主動的使用閩南語介紹自己的家人的稱謂。 5. 能正確說出生活中常見的禮貌用語，並學會替換語詞、加長語句。 6. 能了解禮貌用語的適用情境，並主動應用於日常生活當中。 7. 能學習待人接物的基本禮儀，並主動應用於日常生活當中。 8. 能正確說出生活中常見文具的閩南語名稱，並進行語詞運用。 9. 能以正確的閩南語文來表達自己的想法，並達到和別人溝通的目的。 10. 能養成主動維護環境整潔、愛物惜物的好習慣。 11. 能正確使用閩南語說出日常生活中常見動物的名稱。 12. 能正確使用閩南語文來表達，並主動和人以閩南語文溝通。 13. 能懂得欣賞課文裡各種動物的閩南語名稱，並養成愛護動物的習慣。 14. 能正確使用閩南語說出一~十這些數字，並正確了解其代表的數量意義。 15. 能正確書寫漢字數字一~十。 16. 能正確使用閩南語文來表達數字意義，並正確運用於日常生活中。 17. 能使用閩南語和同學共同討論解決問題，並樂於共同完成任務。

	<p>18. 能使用閩南語正確念唱傳統念謠〈一放雞〉，並了解念謠的內容及意義。</p> <p>19. 能正確說出數字的閩南語說法，並運用於日常生活當中。</p> <p>20. 能聽辨數字一~十的白話音和文讀音的差異，並正確念誦。</p> <p>21. 能拋接沙包，並做出拍胸、拍手、摸鼻、拉耳等動作，並從遊戲得到學習的樂趣。</p> <p>22. 能邊念邊玩並與他人合作進行競賽，並養成競賽時勝不驕敗不餒的精神。</p> <p>23. 能了解〈舊曆過年〉的內容意義，並懂得珍惜有意義的民俗活動。</p> <p>24. 能正確使用閩南語念唱〈舊曆過年〉，並做念謠律動，激發喜愛閩南語念謠的學習興趣。</p> <p>25. 能認識農曆過年的傳統習俗，並和家人一起分享年節的樂趣。</p> <p>26. 能聽懂並會正確使用閩南語與人分享臺灣本土的過年傳說「沉地」。</p> <p>一下：</p> <p>1. 能正確朗誦閩南語課文，並認讀課文中的重要語詞。</p> <p>2. 能正確使用閩南語說出學校場所名稱。</p> <p>3. 能正確運用課程所學習的句型，並主動應用於日常生活中。</p> <p>4. 能以正確的閩南語文來表達自己的想法，並達到和別人溝通的目的。</p> <p>5. 能正確說出生活中常見水果的閩南語名稱。</p> <p>6. 能正確使用閩南語文來表達，並主動和別人以閩南語文溝通。</p> <p>7. 能養成愛吃水果，惜物不浪費的好習慣。</p> <p>8. 能使用閩南語和同學共同討論解決問題，並樂於共同完成任務。</p> <p>9. 能正確使用閩南語說出五官名稱，並養成愛護五官的習慣。</p> <p>10. 能正確運用課程所學習的句型，並知道五官的功用。</p> <p>11. 能正確使用閩南語說出身體部位名稱，並知道愛護自己的身體。</p> <p>12. 能正確使用閩南語文和同學共同討論解決問題。</p> <p>13. 能正確使用閩南語念唱傳統念謠〈阿財天頂跋落來〉，並了解念謠的內容及意義。</p> <p>14. 能正確說出五官及身體部位的閩南語說法，並運用於日常生活當中。</p> <p>15. 能感受臺灣傳統念謠的趣味性。</p> <p>16. 能和同學共同討論，彼此分享想法，合作完成任務。</p>
教學與評量說明	<p>一、教材編選與資源(教科書版本、相關資源)</p> <p>(一) 教材編選</p> <p>1. 本教材根據民國一一〇年教育部「十二年國民基本教育課程綱要語文領域——本土語文(閩南語文)」編寫。</p> <p>2. 本教材用字根據教育部公布之「教育部臺灣閩南語常用詞辭典」編寫。</p> <p>3. 本教材以單元組織方式呈現，每冊三個單元。內容呼應核心素養三面向、九項目之教育價值與功能，並配合各學習領域課程和重大議題編寫。</p> <p>4. 本教材依據兒童心理與認知發展，結合兒童生活經驗，編寫生活化、實用化、趣味性及文學性的課程，並搭配生動活潑的插圖，以增進學習興趣。</p>

(二) 教材來源

1. 以教育部審定版之教材為主：

年級	出版社	冊數
一年級	真平	一、二冊

2. 以桃園市八德區在地化課程為輔。

(三) 教學資源

1. 教科用書及教師備課用書
2. 數位媒材（教學光碟、教學電子書、補充影片）及網路資源
3. 圖書館（室）及圖書教室
4. 智慧（專科）教室（觸控白板、即時回饋系統）

二、教學方法

(一) 直接教學法：

本教材使用直接教學法，每堂課可藉由引起動機來複習學生的先備知識，並激發學生對學習閩南語和課程的好奇心，接著再進入正課，呈現新教材，藉由教師清晰而有條理的講解，讓學生吸收知識。

有鑑於語言學習應該直接從語句學起，且基於語文學習領域（閩南語）課綱規定，因此一年級教材不進行閩南語音標教學，而是著重在聽、說的部分，讓學生在自然的環境下學習閩南語。

(二) 遊戲教學法：

杜威強調「生活即學習」、「遊戲即生活」，兒童藉由遊戲學習到知識和社會行為，因此本教材強調遊戲學習，在「習作」部分提供學生各種有趣的練習，在教案中提供教師可利用的遊戲。讓學生在遊戲的同時，能複習課程、學習團隊合作和社會行為、提升班級向心力，也增加對閩南語課程的喜愛。

(三) 引導式教學：

課程中的習作部分以「教師引導、提問→學生回答→教師解答」的方式，讓學生熟悉、了解課程。在句型教學部分，教師先進行講解說明，再由學生舉例回答，使學生能徹底了解句型的用法，並活用於日常生活中。

(四) 強調學生參與度：

本教材編寫強調學生的參與度，在此原則下，無論是讀本習作或教學活動、學習單、評量測驗的編寫，都能夠讓學生有參與的機會，藉此可增加學生聽、說閩南語的機會，也能增進師生間的互動，使班級更為氣氛融洽。

三、教學評量

	<p>1. 範圍包括學習表現與學習內容，並兼重核心素養培養。</p> <p>2. 目的在了解學生的學習效能，並做為改進教學、促進學習的參考，因此評量包含「形成性評量」和「總結性評量」兩部分。前者用於平時教學活動中，主要在發現和診斷問題；後者則採定期實施，旨在評定學習成效。</p> <p>3. 採多元評量方式，以情境對話式評量、表演評量、遊戲評量、態度評量、聽力評量、朗誦評量、歌曲演唱、影片欣賞、報告評量、實作評量、觀察及學習歷程檔案等方式為主，紙筆測驗為輔，藉此了解學生的學習情況，並作為教學人員調適教學之用。</p> <p>4. 實施宜建立適當的規準，使學生對閩南語文的學習產生高度的興趣，同時維持基本的學習成就表現。</p> <p>5. 評量後，教學人員宜依據相關資料自我省思、改善教學，以提升學生學習成效。</p>
--	--

桃園市八德區八德國民(中)小學 <u>111</u> 學年度【本土語文領域-閩南語】課程計畫			
每週節數	1	設計者	二年級教學團隊
核心素養	A 自主行動	<input checked="" type="checkbox"/> A1. 身心素質與自我精進、 <input checked="" type="checkbox"/> A2. 系統思考與問題解決、 <input type="checkbox"/> A3. 規劃執行與創新應變	
	B 溝通互動	<input checked="" type="checkbox"/> B1. 符號運用與溝通表達、 <input type="checkbox"/> B2. 科技資訊與媒體素養、 <input checked="" type="checkbox"/> B3. 藝術涵養與美感素養	
	C 社會參與	<input checked="" type="checkbox"/> C1. 道德實踐與公民意識、 <input checked="" type="checkbox"/> C2. 人際關係與團隊合作、 <input type="checkbox"/> C3. 多元文化與國際理解	
課程理念	<p>一、教材編寫方面，以本土化、生活化、現代化為前提設計課程，使學生在日常生活中能應用閩南語表達情意。</p> <p>二、課程架構是以程度上的延伸做設計，每一單元都各自獨立，因此可以銜接各版本，在教學上不會有銜接上的問題，也不會造成學生學習上的困難。</p> <p>三、教材分課文、語詞、口語表達、習作、單元複習、看圖聽故事，並附有來唱囡仔歌、來聽囡仔古、咱來認捌字、貼紙、國語對照、圖卡、小白板，使學生能在輕鬆愉悅的氣氛中學習閩南語課程。</p>		
學習重點	學習表現	<p>1-I-1 能聽辨閩南語常用字詞的語音差異。</p> <p>1-I-2 能聽懂日常生活中閩南語語句並掌握重點。</p> <p>1-I-3 能聽懂所學的閩南語文課文主題、內容並掌握重點。</p> <p>1-I-4 能從聆聽中建立主動學習閩南語的興趣與習慣。</p> <p>2-I-2 能初步運用閩南語表達感受、情緒與需求。</p> <p>2-I-3 能正確朗讀所學的閩南語課文。</p> <p>2-I-4 能主動使用閩南語與他人互動。</p> <p>3-I-1 能建立樂意閱讀閩南語文語句和短文的興趣。</p> <p>4-I-1 能認識閩南語文的文字書寫。</p>	
	學習內容	<p>Aa-I-1 文字認讀。</p> <p>◎Ab-I-1 語詞運用。</p> <p>◎Ab-I-2 句型運用。</p>	

		Ac- I -1 兒歌念謠。 ◎Ac- I -2 生活故事 Bb- I -1 家庭生活。 Bb- I -2 學校生活。 ◎Bf- I -1 表演藝術。 ◎Bf- I -2 藝術欣賞。 ◎Bg- I -1 生活應對。 ◎Bg- I -2 口語表達。
--	--	--

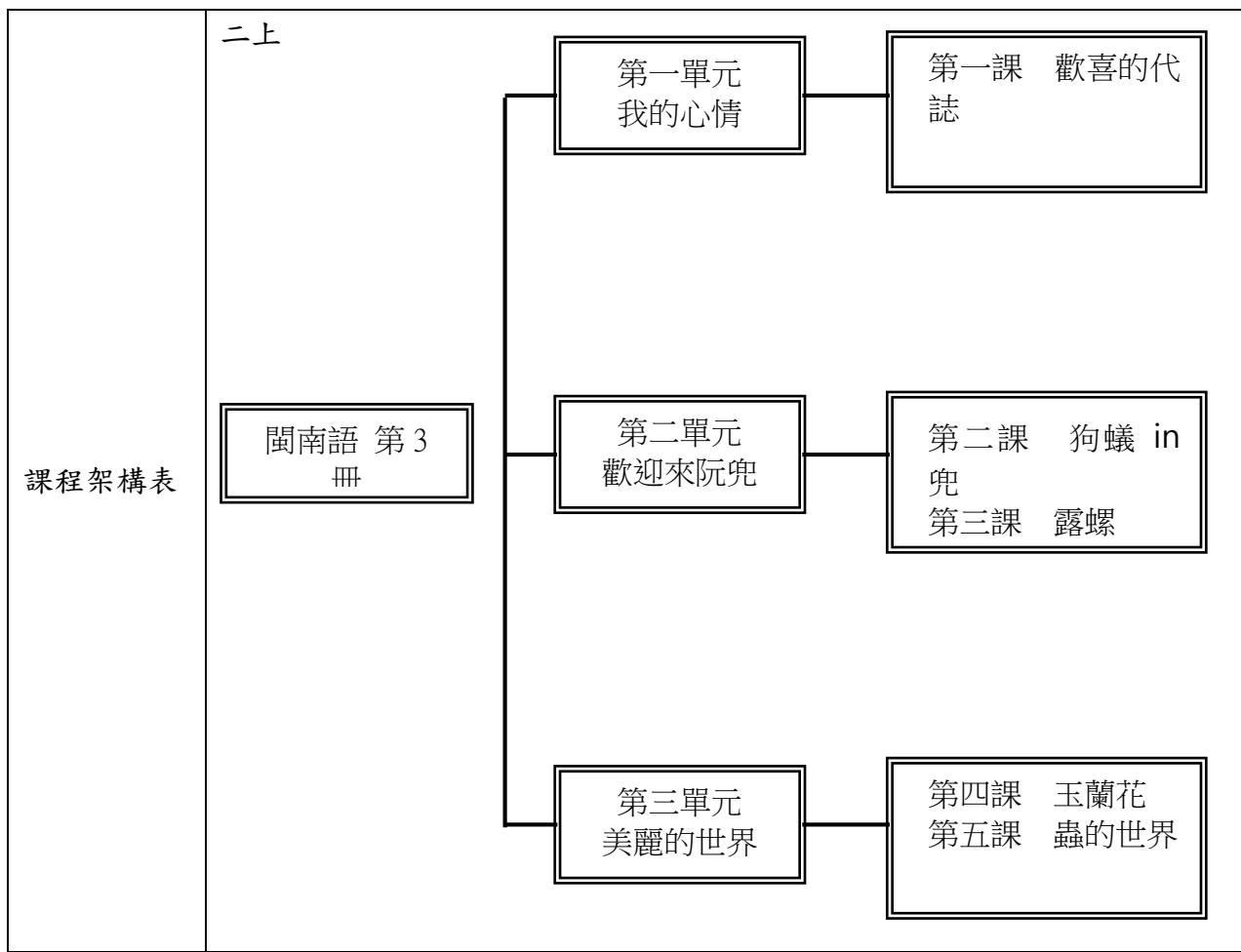

	<p>二下</p> <div style="display: flex; justify-content: space-around; align-items: center;"> <div style="border: 1px solid black; padding: 5px; text-align: center;">閩南語 第4冊</div> <div style="text-align: center;"> <div style="border: 1px solid black; padding: 5px; margin-bottom: 10px;">第一單元 來食好食物</div> <div style="border: 1px solid black; padding: 5px; margin-bottom: 10px;">第二單元 奇妙的大自然</div> <div style="border: 1px solid black; padding: 5px;">第三單元 利便的交通</div> </div> <div style="text-align: center;"> <div style="border: 1px solid black; padding: 5px; margin-bottom: 10px;">第一課 來買菜喔 第二課 歡喜食甲飽</div> <div style="border: 1px solid black; padding: 5px; margin-bottom: 10px;">第三課 月娘變魔術 第四課 西北雨</div> <div style="border: 1px solid black; padding: 5px;">第五課 騎鐵馬</div> </div> </div>
融入之議題	生命教育、家庭教育、品德教育
學習目標	<p>二上：</p> <ol style="list-style-type: none"> 1. 讓學生從生活化的內容，輕鬆學習課文，藉此提高學習興趣，以增進閩南語的聽說能力。 2. 了解基本情緒用語的涵義與閩南語講法。 3. 能正確運用課程所學習的句型，並熟悉課文語詞。 4. 能養成以閩南語與人分享、討論的習慣。 5. 能複習「我的心情」單元所學的語詞與句型，並運用於日常生活中。 6. 能正確朗讀課文並認讀課文中的重要語詞。 7. 能聽懂且說出家中常見的隔間用語，並學會造句與運用。 8. 能正確運用課程所學習的句型，並熟悉課文語詞。 9. 從課程的學習，能培養關心家裡與家人的良好觀念。 10. 能正確朗讀課文並認讀課文中的重要語詞。 11. 能聽懂且說出家中常見的陳設、家具用語，並學會造句與運用。 12. 能正確運用課程所學習的句型，並熟悉課文語詞。 13. 能從課程增加語詞能力，進而使用較完整的句子，介紹自己的家中生活。 14. 能複習「歡迎來阮兜」單元中家中隔間與屋裡的物品用語，並運用於日常生活中。 15. 能正確朗讀課文並認讀課文中的重要語詞。 16. 能聽懂且說出生活中常見的植物用語，並學會造句與運用。 17. 能正確運用課程所學習的句型，並熟悉本課語詞。 18. 從課程學習觀察植物，及建立愛護植物、親近植物的觀念。 19. 能複習「美麗的世界」單元中常見昆蟲與植物名稱，並運用在日常生活中。 20. 能正確朗讀課文並認讀課文中的重要語詞。 21. 能聽懂且說出生活中常見的昆蟲用語，並學會運用。 22. 能正確運用課程所學習的句型，並熟悉課文語詞。

	<p>從課程的學習，培養細心觀察生活、大自然，及維護環境的好習慣。</p> <p>23. 能正確念讀課文並可認念課文中的閩南語字詞。</p> <p>24. 能運用句型「(人/物)佇(佗位)的邊仔」的句型，進行加長語句的練習。</p> <p>25. 透過課程活動，促進學生的團隊合作，並將閩南語文應用於日常溝通互動之中。</p> <p>26. 能理解本課繪本故事的內容，並能以自己的話使用閩南語說出故事。</p> <p>27. 能在老師的引導下進行閱讀理解的練習。</p> <p>28. 能在課堂上使用閩南語文和老師、同學進行問答或討論。</p> <p>29. 能學會與意思接近與意思相反的字詞。</p> <p>二下：</p> <p>1. 能使用閩南語念讀課文，提高閩南語的口語能力。</p> <p>2. 能辨識生活中常見的蔬菜語詞，擴充閩南語語詞的詞彙量。</p> <p>3. 能辨認閩南語常見的漢字寫法，增進語言使用能力。</p> <p>4. 能運用句型「(啥物人)+上佢意+食(啥物菜蔬)。」做語句加長，強化閩南語應用能力。</p> <p>5. 透過課程活動促進學生團隊合作，並將閩南語文應用於日常溝通互動之中。</p> <p>6. 能辨識生活中常見的餐具語詞，擴充閩南語詞的詞彙量。</p> <p>7. 能運用句型「(啥物人)+用(啥物餐具)+(做啥物代誌)。」做語句加長，強化閩南語應用能力。</p> <p>8. 能用閩南語描述各類餐具的功能，並應用於日常生活之中。</p> <p>9. 能辨識生活中常見的自然現象語詞，擴充閩南語詞的詞彙量。</p> <p>10. 能運用句型「(啥物人)+有看著+天頂的(自然現象)。」做語句加長，強化閩南語應用能力。</p> <p>11. 能用閩南語描述課文所列的自然現象特色，並主動應用於日常對話中。</p> <p>12. 能辨識生活中常見的天氣語詞，擴充閩南語詞的詞彙量。</p> <p>13. 能運用句型「(啥物人)+講+今仔日是(啥物天氣)。」做語句加長，強化閩南語應用能力。</p> <p>14. 能運用閩南語描述課文所列的天氣現象，並主動應用於日常對話中。</p> <p>15. 能辨識生活中常見的交通工具語詞，擴充閩南語詞的詞彙量。</p> <p>16. 能運用句型「(啥物人)+坐(啥物交通工具)+去(佗位)。」做語句加長，強化閩南語應用能力。</p> <p>17. 能以閩南語說出常見交通工具語詞及其特色，並且運用於日常生活之中。</p> <p>18. 能學會與意思接近與意思相反的字詞。</p> <p>19. 能夠熟悉本學期所學的語詞與句型，並運用於日常生活中。</p>
<p>教學與評量 說明</p>	<p>一、教材編選與資源(教科書版本、相關資源)</p> <p>(一) 教材編選</p> <p>1. 本教材根據民國一一〇年教育部「十二年國民基本教育課程綱要語文領域——本土語文(閩南語文)」編寫。</p> <p>2. 本教材用字根據教育部公布之「教育部臺灣閩南語常用詞辭典」編寫。</p> <p>3. 本教材以單元組織方式呈現，每冊三個單元。內容呼應核心素養三面向、九項目之教育價值與功能，並配合各學習領域課程和重大議題編寫。</p> <p>4. 本教材依據兒童心理與認知發展，結合兒童生活經驗，編寫生活化、實用化、趣味性及文學性的課程，並搭配生動活潑的插圖，以增進學習興趣。</p> <p>(二) 教材來源</p>

1. 以教育部審定版之教材為主：

年級	出版社	冊數
二年級	真平	三、四冊

2. 以桃園市八德區在地化課程為輔。

(三) 教學資源

1. 教科用書及教師備課用書
2. 數位媒材（教學光碟、教學電子書、補充影片）及網路資源
3. 圖書館（室）及圖書教室
4. 智慧（專科）教室（觸控白板、即時回饋系統）

二、教學方法

(一) 直接教學法：

本教材使用直接教學法，每堂課可藉由引起動機來複習學生的先備知識，並激發學生對學習閩南語和課程的好奇心，接著再進入正課，呈現新教材，藉由教師清晰而有條理的講解，讓學生吸收知識。

有鑑於語言學習應該直接從語句學起，且基於語文學習領域（閩南語）課綱規定，因此二年級教材不進行閩南語音標教學，而是著重在聽、說的部分，讓學生在自然的環境下學習閩南語。

(二) 遊戲教學法：

杜威強調「生活即學習」、「遊戲即生活」，兒童藉由遊戲學習到知識和社會行為，因此本教材強調遊戲學習，在「習作」部分提供學生各種有趣的練習，在教案中提供教師可利用的遊戲。讓學生在遊戲的同時，能複習課程、學習團隊合作和社會行為、提升班級向心力，也增加對閩南語課程的喜愛。

(三) 引導式教學：

課程中的習作部分以「教師引導、提問→學生回答→教師解答」的方式，讓學生熟悉、了解課程。在句型教學部分，教師先進行講解說明，再由學生舉例回答，使學生能徹底了解句型的用法，並活用於日常生活中。

(四) 強調學生參與度：

本教材編寫強調學生的參與度，在此原則下，無論是讀本習作或教學活動、學習單、評量測驗的編寫，都能夠讓學生有參與的機會，藉此可增加學生聽、說閩南語的機會，也能增進師生間的互動，使班級更為氣氛融洽。

三、教學評量

1. 範圍包括學習表現與學習內容，並兼重核心素養培養。
2. 目的在了解學生的學習效能，並做為改進教學、促進學習的參考，因此

	<p>評量包含「形成性評量」和「總結性評量」兩部分。前者用於平時教學活動中，主要在發現和診斷問題；後者則採定期實施，旨在評定學習成效。</p> <p>3. 採多元評量方式，以情境對話式評量、表演評量、遊戲評量、態度評量、聽力評量、朗誦評量、歌曲演唱、影片欣賞、報告評量、實作評量、觀察及學習歷程檔案等方式為主，紙筆測驗為輔，藉此了解學生的學習情況，並做為教學人員調適教學之用。</p> <p>4. 實施宜建立適當的規準，使學生對閩南語文的學習產生高度的興趣，同時維持基本的學習成就表現。</p> <p>5. 評量後，教學人員宜依據相關資料自我省思、改善教學，以提升學生學習成效。</p>
--	---

桃園市八德區八德國民(中)小學 <u>111</u> 學年度【本土語文領域-閩南語】課程計畫			
每週節數	1 節	設計者	三年級教學團隊
核心素養	A 自主行動	<input type="checkbox"/> A1. 身心素質與自我精進、 <input type="checkbox"/> A2. 系統思考與問題解決、 <input type="checkbox"/> A3. 規劃執行與創新應變	
	B 溝通互動	<input type="checkbox"/> B1. 符號運用與溝通表達、 <input type="checkbox"/> B2. 科技資訊與媒體素養、 <input type="checkbox"/> B3. 藝術涵養與美感素養	
	C 社會參與	<input type="checkbox"/> C1. 道德實踐與公民意識、 <input type="checkbox"/> C2. 人際關係與團隊合作、 <input type="checkbox"/> C3. 多元文化與國際理解	
課程理念	<p>一、教材編寫方面，以本土化、生活化、現代化為前提設計課程，使學生在日常生活中能應用閩南語表達情意。</p> <p>二、課程架構是以程度上的延伸做設計，每一單元都各自獨立，因此可以銜接各版本，在教學上不會有銜接上的問題，也不會造成學生學習上的困難。</p> <p>三、教材分課文、語詞、口語表達、拼音、習作、單元複習、看圖講故事，並附有貼紙、國語對照、圖卡、小白板、習寫小冊，使學生能在輕鬆愉悅的氣氛中學習閩南語課程。</p>		
學習重點	學習表現	<p>1-Ⅱ-1 能應用閩南語標音符號、羅馬字及漢字，協助聆聽理解。</p> <p>1-Ⅱ-3 能聆聽並理解對方所說的閩南語。</p> <p>2-Ⅱ-1 能運用閩南語的標音符號、羅馬字及漢字，協助口語表達。</p> <p>3-Ⅱ-1 能閱讀日常生活中常見的閩南語文，並了解其意義。</p> <p>3-Ⅱ-2 能運用標音符號、羅馬字及漢字認讀日常生活中常見、簡單的閩南語文。</p> <p>3-Ⅱ-3 能透過閩南語文的閱讀，了解為人處事的道理。</p> <p>4-Ⅱ-1 能運用閩南語文簡單寫出自己的感受與需求。</p>	

		4-Ⅱ-2 能運用閩南語文寫出對他人的感謝、關懷與協助。
	學習內容	◎Aa-Ⅱ-1 羅馬拼音。 ◎Aa-Ⅱ-2 漢字書寫。 ◎Ab-Ⅱ-1 語詞運用。 ◎Ab-Ⅱ-2 句型運用。 ◎Ab-Ⅱ-3 方音差異。 ◎Ac-Ⅱ-1 生活故事。 ◎Ba-Ⅱ-1 社交稱謂。 ◎Bd-Ⅱ-1 環境保護。 ◎Bg-Ⅱ-1 生活應對。 ◎Bg-Ⅱ-2 口語表達。

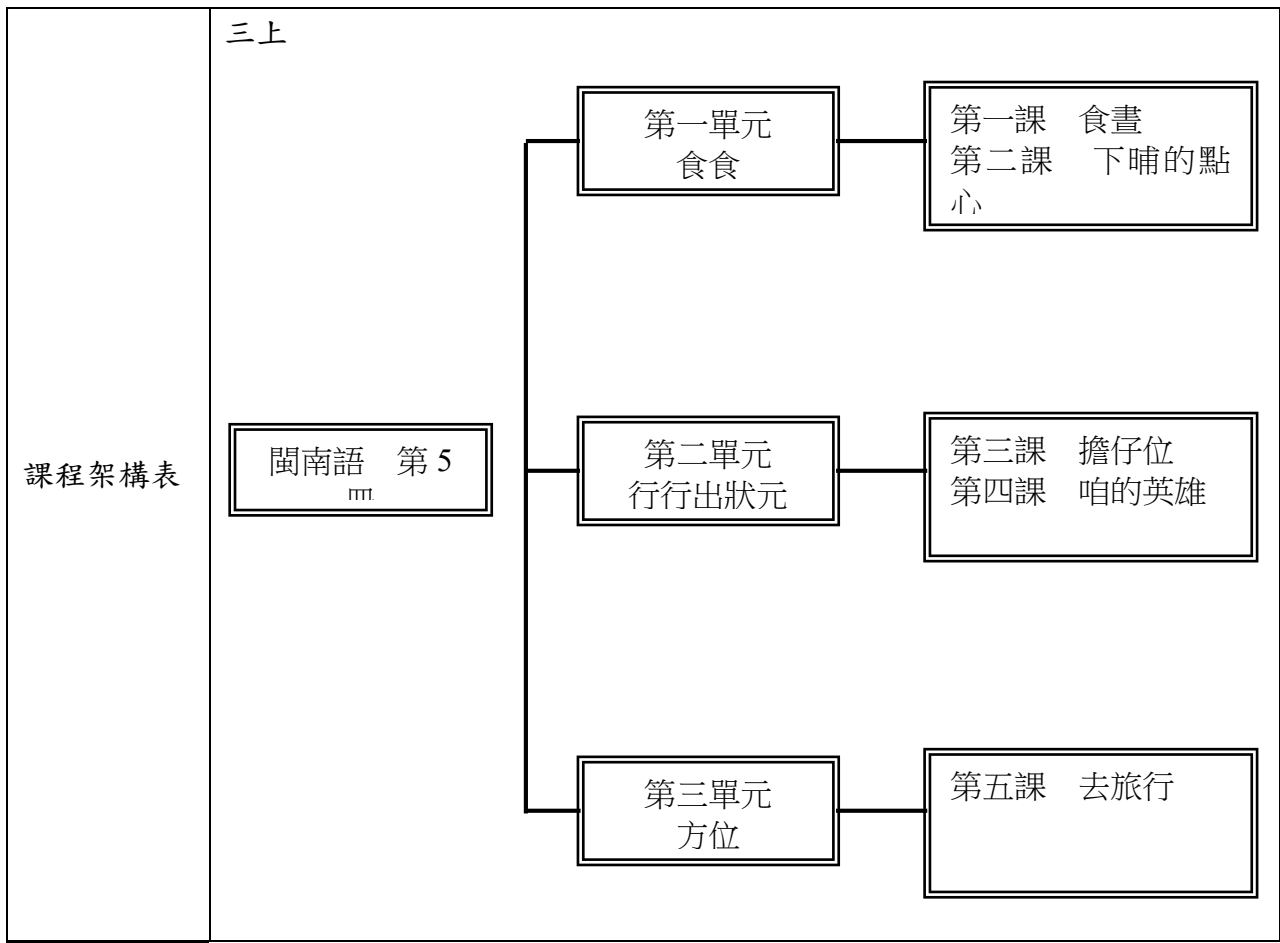

	<p>三下</p> <div style="display: flex; align-items: center; justify-content: center;"> <div style="border: 1px solid black; padding: 10px; margin-right: 20px; text-align: center;"> 閩南語 第 6 冊 </div> <div style="display: flex; flex-direction: column; align-items: center;"> <div style="border: 1px solid black; padding: 5px; margin-bottom: 20px; text-align: center;"> 第一單元 健康的生活 </div> <div style="border: 1px solid black; padding: 5px; margin-bottom: 20px; text-align: center;"> 第二單元 愛細膩 </div> <div style="border: 1px solid black; padding: 5px; text-align: center;"> 第三單元 時間 </div> </div> <div style="display: flex; flex-direction: column; align-items: center; margin-left: 20px;"> <div style="border: 1px solid black; padding: 5px; margin-bottom: 20px; text-align: center;"> 第一課 運動會 第二課 露營 </div> <div style="border: 1px solid black; padding: 5px; margin-bottom: 20px; text-align: center;"> 第三課 緊緊緊 第四課 好佳哉 </div> <div style="border: 1px solid black; padding: 5px; text-align: center;"> 第五課 時間走 傷緊 </div> </div> </div>
<p>融入之議題</p>	<p>安全教育、環境教育、品德教育、戶外教育、生涯規劃教育、閱讀素養教育</p>
<p>學習目標</p>	<p>三上：</p> <ol style="list-style-type: none"> 1. 能正確朗讀課文並認讀課文中的重要語詞。 2. 能聽懂且說出生活中常見的用餐時間、食物說法，並學會運用。 3. 能透過課程提供的句型，掌握語詞運用的方法，並應用於日常生活。 4. 能藉由課程活動學習正確的用餐禮儀，及團隊合作的精神。 5. 能聽懂且說出常見的點心名稱，並能透過課程提供的句型應用於日常生活。 6. 能認識 ABB 結構之疊字詞，並能搭配常見的點心名稱，陳述食物的滋味。 7. 能透過課程活動，與他人協力完成指定任務，學習團隊合作的精神。 8. 能聽懂且說出生活中常見的攤位、商店說法，並學會運用。 9. 能藉由課程活動重新認識生活圈的各類攤販、商店，並體驗叫賣文化，建立對社區的歸屬感。 10. 能聽懂且說出生活中常見的職業名稱說法，並學會運用。 11. 能藉由課程活動發掘個人志趣，擬訂未來目標，並尊重、感謝各行各業的貢獻。 12. 能聽懂且說出生活中常見用以表示位置的方向說法，並學會運用。 13. 能藉由課程活動增強空間認知能力且類化至生活，並學習團隊合作的精神。 <p>三下：</p> <ol style="list-style-type: none"> 1. 能正確朗讀課文並認讀課文的重要語詞、分辨方音差異。 2. 能閱讀閩南語文，並根據課文進行文本分析、簡述大意。 3. 能用閩南語說出運動會的活動項目，並運用語詞造句。 4. 能用閩南語書寫並發表運動會時的班級加油口號。 5. 能用閩南語進行發表與討論，傳達自己的想法。

	<p>6. 能用閩南語說出休閒活動、休閒場所的語詞，並了解各種休閒活動的好處，且運用語詞造句。</p> <p>7. 能運用課程句型及對話，並適時運用於日常生活。</p> <p>8. 能用閩南語進行發表與討論，傳達自己的想法與假期規劃。</p> <p>9. 能用閩南語說出意外傷害的名稱，並學會「無（動詞）著」的構詞，且能運用語詞造句。</p> <p>10. 能用閩南語書寫並發表意外傷害的具體狀況與原因。</p> <p>11. 能用閩南語進行發表與討論，傳達自己的想法。</p> <p>12. 能用閩南語說出病痛的名稱，並能具體陳述其症狀，且能運用語詞造句。</p> <p>13. 能用閩南語書寫並發表病痛的具體狀況，並推論其原因。</p> <p>14. 能用閩南語說出時間詞，並運用時間詞表述各項生活作息或規劃。</p> <p>15. 能透過課程活動引導，思考並規劃自己的時間，且用閩南語進行發表。</p> <p>16. 能運用課程句型造句，並應用於日常生活中。</p>						
<p>教學與評量 說明</p>	<p>一、教材編選與資源(教科書版本、相關資源)</p> <p>(一) 教材編選</p> <p>1. 本教材根據民國一一〇年教育部「十二年國民基本教育課程綱要語文領域——本土語文（閩南語文）」編寫。</p> <p>2. 本教材用字根據教育部公布之「教育部臺灣閩南語常用詞辭典」編寫。</p> <p>3. 本教材以單元組織方式呈現，每冊三個單元。內容呼應核心素養三面向、九項目之教育價值與功能，並配合各學習領域課程和重大議題編寫。</p> <p>4. 本教材依據兒童心理與認知發展，結合兒童生活經驗，編寫生活化、實用化、趣味性及文學性的課程，並搭配生動活潑的插圖，以增進學習興趣。</p> <p>(二) 教材來源</p> <p>1. 以教育部審定版之教材為主：</p> <table border="1" data-bbox="432 1245 1305 1352"> <tr> <td>年級</td> <td>出版社</td> <td>冊數</td> </tr> <tr> <td>三年級</td> <td>真平</td> <td>五、六冊</td> </tr> </table> <p>2. 以桃園市八德區在地化課程為輔。</p> <p>(三) 教學資源</p> <p>1. 教科用書及教師備課用書</p> <p>2. 數位媒材（教學光碟、教學電子書、補充影片）及網路資源</p> <p>3. 圖書館（室）及圖書教室</p> <p>4. 智慧（專科）教室（觸控白板、即時回饋系統）</p> <p>二、教學方法</p> <p>(一) 直接教學法：</p> <p>本教材使用直接教學法，每堂課可藉由引起動機來複習學生的先備知識，並激發學生對學習閩南語和課程的好奇心，接著再進入正課，呈現新教材，藉由教師清晰而有條理的講解，讓學生吸收知識。</p> <p>(二) 圖像教學法：</p> <p>本教材根據語文學習領域（閩南語）課綱規定，從三年級開始增加音</p>	年級	出版社	冊數	三年級	真平	五、六冊
年級	出版社	冊數					
三年級	真平	五、六冊					

標學習課程，由淺而深、由易而難，循序漸進向學生介紹台灣羅馬字拼音，並搭配圖像，使學生能看到音標直接拼讀出語詞。此外還有各種口說、聽力、紙筆練習，使學生能利用拼音學習閩南語，閩南語學習更加事半功倍。

(三) 遊戲教學法：

杜威強調「生活即學習」、「遊戲即生活」，兒童藉由遊戲學習到知識和社會行為，因此本教材強調遊戲學習，在「習作」部分提供學生各種有趣的練習，在教案中提供教師可利用的遊戲。讓學生在遊戲的同時，能複習課程、學習團隊合作和社會行為、提升班級向心力，也增加對閩南語課程的喜愛。

(四) 引導式教學：

課程中的習作部分以「教師引導、提問→學生回答→教師解答」的方式，讓學生熟悉、了解課程。在句型教學部分，教師先進行講解說明，再由學生舉例回答，使學生能徹底了解句型的用法，並活用於日常生活中。

(五) 強調學生參與度：

本教材編寫強調學生的參與度，在此原則下，無論是讀本習作或教學活動、學習單、評量測驗的編寫，都能夠讓學生有參與的機會，藉此可增加學生聽、說閩南語的機會，也能增進師生間的互動，使班級更為氣氛融洽。

三、教學評量

1. 範圍包括學習表現與學習內容，並兼重核心素養培養。
2. 目的在了解學生的學習效能，並做為改進教學、促進學習的參考，因此評量包含「形成性評量」和「總結性評量」兩部分。前者用於平時教學活動中，主要在發現和診斷問題；後者則採定期實施，旨在評定學習成效。
3. 採多元評量方式，以情境對話式評量、表演評量、遊戲評量、態度評量、聽力評量、朗誦評量、歌曲演唱、影片欣賞、報告評量、實作評量、觀察及學習歷程檔案等方式為主，紙筆測驗為輔，藉此了解學生的學習情況，並做為教學人員調適教學之用。
4. 實施宜建立適當的規準，使學生對閩南語文的學習產生高度的興趣，同時維持基本的學習成就表現。
5. 評量後，教學人員宜依據相關資料自我省思、改善教學，以提升學生學習成效。

桃園市八德區八德國民(中)小學 111 學年度【本土語文領域-閩南語】課程計畫			
每週節數	1 節	設計者	四年級教學團隊
核心素養	A 自主行動	<input checked="" type="checkbox"/> A1. 身心素質與自我精進、 <input checked="" type="checkbox"/> A2. 系統思考與問題解決、 <input type="checkbox"/> A3. 規劃執行與創新應變	
	B 溝通互動	<input checked="" type="checkbox"/> B1. 符號運用與溝通表達、 <input checked="" type="checkbox"/> B2. 科技資訊與媒體素養、 <input type="checkbox"/> B3. 藝術涵養與美感素養	
	C 社會參與	<input checked="" type="checkbox"/> C1. 道德實踐與公民意識、 <input checked="" type="checkbox"/> C2. 人際關係與團隊合作、	

		□C3. 多元文化與國際理解
課程理念	<p>一、教材編寫方面，以本土化、生活化、現代化為前提設計課程，使學生在日常生活中能應用閩南語表達情意。</p> <p>二、課程架構是以程度上的延伸做設計，每一單元都各自獨立，因此可以銜接各版本，在教學上不會有銜接上的問題，也不會造成學生學習上的困難。</p> <p>三、教材分課文、語詞、口語表達、拼音、習作、單元複習、看圖講故事，並附有圖卡、小白板、習寫小冊，使學生能在輕鬆愉悅的氣氛中學習閩南語課程。</p>	
學習重點	學習表現	<p>1-Ⅱ-1 能應用閩南語標音符號、羅馬字及漢字，協助聆聽理解。</p> <p>1-Ⅱ-2 能聆聽與欣賞閩南語相關藝文活動。</p> <p>1-Ⅱ-3 能聆聽並理解對方所說的閩南語。</p> <p>2-Ⅱ-1 能運用閩南語的標音符號、羅馬字及漢字，協助口語表達。</p> <p>2-Ⅱ-2 能用閩南語簡單說出日常生活計畫。</p> <p>3-Ⅱ-1 能閱讀日常生活中常見的閩南語文，並了解其意義。</p> <p>3-Ⅱ-2 能運用標音符號、羅馬字及漢字認讀日常生活中常見、簡單的閩南語文。</p> <p>3-Ⅱ-3 能透過閩南語文的閱讀，了解為人處事的道理。</p> <p>4-Ⅱ-1 能運用閩南語文簡單寫出自己的感受與需求。</p> <p>4-Ⅱ-2 能運用閩南語文寫出對他人的感謝、關懷與協助。</p>
	學習內容	<p>◎Aa-Ⅱ-1 羅馬拼音。</p> <p>◎Aa-Ⅱ-2 漢字書寫。</p> <p>◎Ab-Ⅱ-1 語詞運用。</p> <p>◎Ab-Ⅱ-2 句型運用。</p> <p>◎Ab-Ⅱ-3 方音差異。</p> <p>◎Ac-Ⅱ-1 生活故事。</p> <p>◎Ac-Ⅱ-2 詩歌短文。</p> <p>◎Bc-Ⅱ-1 社區生活。</p> <p>◎Bd-Ⅱ-1 環境保護。</p> <p>◎Bd-Ⅱ-3 海洋保育。</p> <p>◎Bf-Ⅱ-1 表演藝術。</p> <p>◎Bf-Ⅱ-2 藝術欣賞。</p> <p>◎Bg-Ⅱ-1 生活應對。</p> <p>◎Bg-Ⅱ-2 口語表達。</p>

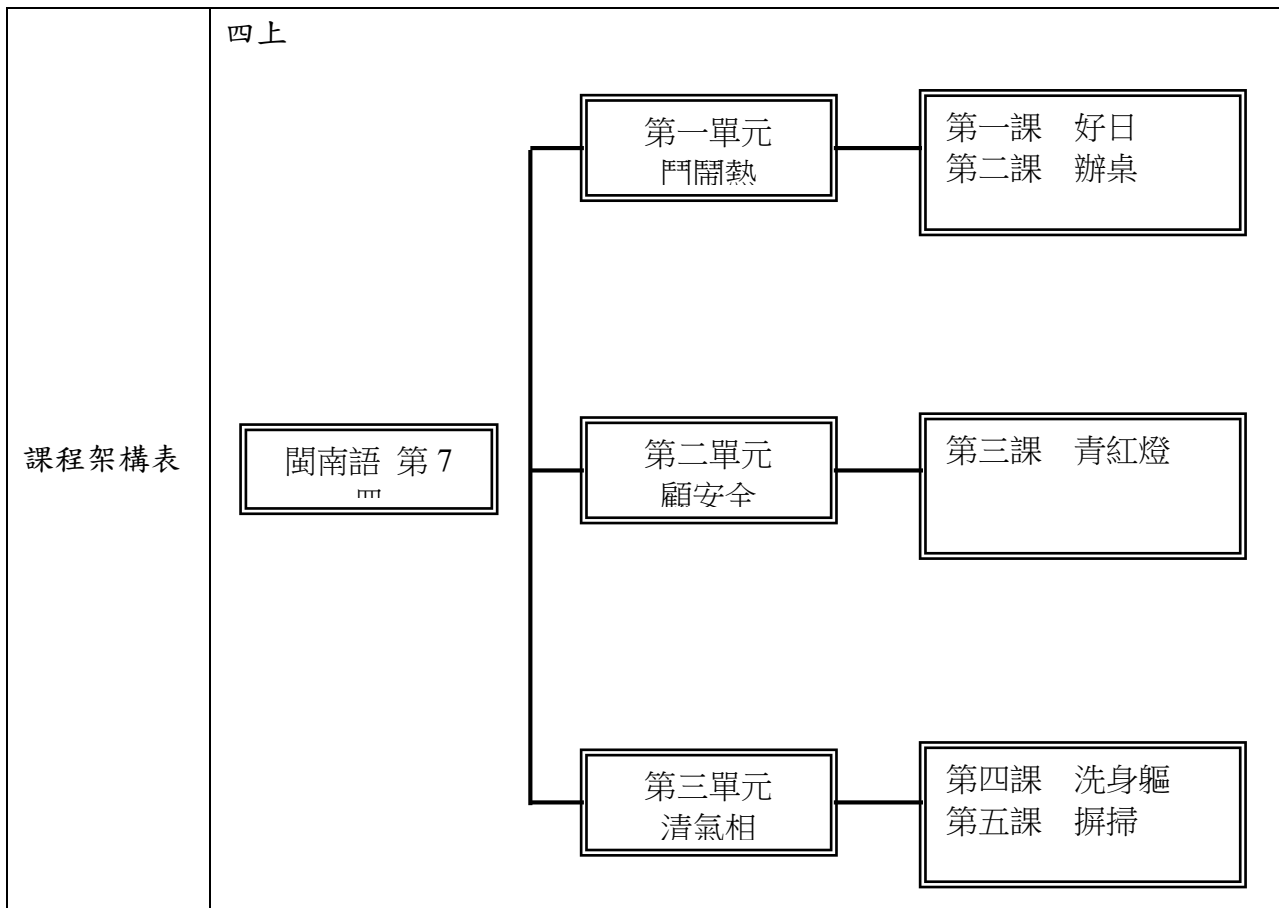

	<p>四下</p> <div style="display: flex; justify-content: space-around; align-items: center;"> <div style="border: 1px solid black; padding: 5px; text-align: center;">閩南語 第8冊</div> <div style="display: flex; flex-direction: column; align-items: center;"> <div style="border: 1px solid black; padding: 5px; text-align: center;">第一單元 街頭巷尾</div> <div style="border: 1px solid black; padding: 5px; text-align: center;">第二單元 愛寶惜</div> <div style="border: 1px solid black; padding: 5px; text-align: center;">第三單元 日子</div> </div> <div style="display: flex; flex-direction: column; align-items: center;"> <div style="border: 1px solid black; padding: 5px; text-align: center;">第一課 好厝邊 第二課 便利商店</div> <div style="border: 1px solid black; padding: 5px; text-align: center;">第三課 烏白唬 第四課 欲按怎</div> <div style="border: 1px solid black; padding: 5px; text-align: center;">第五課 時間表</div> </div> </div>
<p>融入之議題</p>	<p>多元文化教育、環境教育、安全教育、家庭教育、品德教育、戶外教育、生涯發展規劃教育</p>
<p>學習目標</p>	<p>四上：</p> <ol style="list-style-type: none"> 1. 能透過標音符號及漢字的學習，簡單說出日常生活計畫，並能寫出關鍵語詞。 2. 能以閩南語說出家族生活的重大活動、運用對話練習說出己身的生日，及詢問同學的生日。 3. 能分辨方音差異，並正確念讀語詞及疊字語詞。 4. 能透過閩南語文的閱讀，學習日常生活中所謂的吉日。 5. 能應用閩南語文寫出表達感謝之意。 6. 能透過標音符號及漢字的學習，簡單說出參與辦桌的經驗或想像。 7. 能透過文本閱讀，理解辦桌的場景配置及其基本流程。 8. 能透過文本閱讀理解文章的起承轉合之結構。 9. 能透過標音符號及漢字的學習，簡單說出紅綠燈自述的文本意涵。 10. 能透過文本閱讀，理解在交通安全中紅綠燈的功能及貢獻。 11. 能分辨方音差異，並正確念讀語詞及分辨第一、七、三聲。 12. 能透過文本閱讀，理解文章的三段意義段之段落大意。 13. 能透過標音符號及漢字的學習，說出洗澡時所用的清潔用品。 14. 能以閩南語說出洗澡時的情景、運用對話練習說洗澡前經常發生的情境。 15. 能透過閩南語文的閱讀，學習日常生活中清潔用品閩南語的說法。 16. 能聽辨第二聲及第五聲的差異。 17. 能正確讀出本課課文，並了解課文文意。 18. 能說出課本所列打掃工具及打掃工作的語詞，並了解環境整潔的重要性。

	<p>19. 能運用「用+(物品)+(動詞詞組)」及「(人)+做伙+(動詞詞組)」的句型。</p> <p>20. 能習得課本所列對話，並適時於生活中運用。</p> <p>21. 能學會第一、二、三、五、七聲的本調，並完成其後的標音符號學習。</p> <p>四下：</p> <p>1. 能透過標音符號及漢字的學習，簡單說出社區生活，並能寫出關鍵語詞。</p> <p>2. 能以閩南語說出社區生活中的重大活動、運用對話練習說出社區中守望相助的期待或經驗。</p> <p>3. 能分辨方音差異，並正確念讀第四聲及第八聲。</p> <p>4. 能透過閩南語文的閱讀，學習對社區生活的描述。</p> <p>5. 能應用閩南語文對守護社區的人們表達感謝之意。</p> <p>6. 能透過課文內容，了解便利商店的功能。</p> <p>7. 能透過標音符號及漢字的學習，說出便利超商各項功能。</p> <p>8. 能以閩南語說出便利商店情景、運用對話練習發表到便利商店買東西的經驗。</p> <p>9. 能分辨方音差異，並正確念讀語詞。</p> <p>10. 能透過閩南語文的閱讀，認識便利商店在日常生活所扮演的角色。</p> <p>11. 能聽辨第四聲及第八聲的差異。</p> <p>12. 能透過標音符號及漢字的學習，練習表演藝術中角色語言的表達，並能寫出關鍵語詞。</p> <p>13. 能以閩南語說出角色語言的傳達訊息，運用句型練習掌握「講到啥物，就按怎」及對動物特徵的描述。</p> <p>14. 能分辨方音差異，並正確念讀第四聲及第八聲的舌尖音。</p> <p>15. 能透過閩南語文的閱讀，學習戲劇角色特徵之描述。</p> <p>16. 能應用閩南語文簡單寫出戲劇對白。</p> <p>17. 能透過標音符號及漢字的學習，簡單說出環境受到破壞後的災害，並能寫出關鍵語詞。</p> <p>18. 能以閩南語說出造成環境破壞的原因。</p> <p>19. 能透過閩南語文的閱讀，學習環境保護對生態的重要性。</p> <p>20. 能應用閩南語文寫出對環境保護的承諾。</p> <p>21. 能應用閩南語文簡單寫出戲劇對白。</p> <p>22. 能正確讀出本課課文，並了解課文文意。</p> <p>23. 能說出課本所列月分及日期的語詞，並於生活中運用。</p> <p>24. 能進行「……有…有…」的句型練習。</p> <p>25. 能習得課本所列對話，並適時於生活中運用。</p> <p>26. 能學會第四、八聲的入聲變調，並完成其後的標音符號學習。</p>						
<p>教學與評量 說明</p>	<p>一、教材編選與資源(教科書版本、相關資源)</p> <p>(一) 教材編選</p> <p>1. 本教材根據民國一一〇年教育部「十二年國民基本教育課程綱要語文領域——本土語文(閩南語文)」編寫。</p> <p>2. 本教材用字根據教育部公布之「教育部臺灣閩南語常用詞辭典」編寫。</p> <p>3. 本教材以單元組織方式呈現，每冊三個單元。內容呼應核心素養三面向、九項目之教育價值與功能，並配合各學習領域課程和重大議題編寫。</p> <p>4. 本教材依據兒童心理與認知發展，結合兒童生活經驗，編寫生活化、實用化、趣味性及文學性的課程，並搭配生動活潑的插圖，以增進學習興趣。</p> <p>(二) 教材來源</p> <p>1. 以教育部審定版之教材為主：</p> <table border="1" data-bbox="432 1973 1305 2027"> <thead> <tr> <th data-bbox="432 1973 724 2027">年級</th> <th data-bbox="724 1973 1011 2027">出版社</th> <th data-bbox="1011 1973 1305 2027">冊數</th> </tr> </thead> <tbody> <tr> <td> </td> <td> </td> <td> </td> </tr> </tbody> </table>	年級	出版社	冊數			
年級	出版社	冊數					

2. 以桃園市八德區在地化課程為輔。

(三) 教學資源

1. 教科用書及教師備課用書
2. 數位媒材（教學光碟、教學電子書、補充影片）及網路資源
3. 圖書館（室）及圖書教室
4. 智慧（專科）教室（觸控白板、即時回饋系統）

二、教學方法

(一) 直接教學法：

本教材使用直接教學法，每堂課可藉由引起動機來複習學生的先備知識，並激發學生對學習閩南語和課程的好奇心，接著再進入正課，呈現新教材，藉由教師清晰而有條理的講解，讓學生吸收知識。

(二) 圖像教學法：

本教材根據語文學習領域（閩南語）課綱規定，從三年級開始增加音標學習課程，由淺而深、由易而難，循序漸進向學生介紹台灣羅馬字拼音，並搭配圖像，使學生能看到音標直接拼讀出語詞。此外還有各種口說、聽力、紙筆練習，使學生能利用拼音學習閩南語，閩南語學習更加事半功倍。

(三) 遊戲教學法：

杜威強調「生活即學習」、「遊戲即生活」，兒童藉由遊戲學習到知識和社會行為，因此本教材強調遊戲學習，在「習作」部分提供學生各種有趣的練習，在教案中提供教師可利用的遊戲。讓學生在遊戲的同時，能複習課程、學習團隊合作和社會行為、提升班級向心力，也增加對閩南語課程的喜愛。

(四) 引導式教學：

課程中的習作部分以「教師引導、提問→學生回答→教師解答」的方式，讓學生熟悉、了解課程。在句型教學部分，教師先進行講解說明，再由學生舉例回答，使學生能徹底了解句型的用法，並活用於日常生活中。

(五) 強調學生參與度：

本教材編寫強調學生的參與度，在此原則下，無論是讀本習作或教學活動、學習單、評量測驗的編寫，都能夠讓學生有參與的機會，藉此可增加學生聽、說閩南語的機會，也能增進師生間的互動，使班級更為氣氛融洽。

三、教學評量

1. 範圍包括學習表現與學習內容，並兼重核心素養培養。
2. 目的在了解學生的學習效能，並做為改進教學、促進學習的參考，因此評量包含「形成性評量」和「總結性評量」兩部分。前者用於平時教學活動中，主要在發現和診斷問題；後者則採定期實施，旨在評定學習成效。

<p>3.採多元評量方式，以情境對話式評量、表演評量、遊戲評量、態度評量、聽力評量、朗誦評量、歌曲演唱、影片欣賞、報告評量、實作評量、觀察及學習歷程檔案等方式為主，紙筆測驗為輔，藉此了解學生的學習情況，並做為教學人員調適教學之用。</p> <p>4.實施宜建立適當的規準，使學生對閩南語文的學習產生高度的興趣，同時維持基本的學習成就表現。</p> <p>5.評量後，教學人員宜依據相關資料自我省思、改善教學，以提升學生學習成效。</p>
--

桃園市八德區八德國民(中)小學 <u>111</u> 學年度【本土語文領域-閩南語】課程計畫			
每週節數	1 節	設計者	五年級教學團隊
核心素養	A 自主行動	<input type="checkbox"/> A1. 身心素質與自我精進、 <input checked="" type="checkbox"/> A2. 系統思考與問題解決、 <input checked="" type="checkbox"/> A3. 規劃執行與創新應變	
	B 溝通互動	<input type="checkbox"/> B1. 符號運用與溝通表達、 <input checked="" type="checkbox"/> B2. 科技資訊與媒體素養、 <input checked="" type="checkbox"/> B3. 藝術涵養與美感素養	
	C 社會參與	<input checked="" type="checkbox"/> C1. 道德實踐與公民意識、 <input checked="" type="checkbox"/> C2. 人際關係與團隊合作、 <input checked="" type="checkbox"/> C3. 多元文化與國際理解	
課程理念	<p>一、教材編寫方面，以本土化、生活化、現代化為前提設計課程，使學生在日常生活能應用閩南語表達情意。</p> <p>二、課程架構是以程度上的延伸做設計，每一單元都各自獨立，因此可以銜接各版本，在教學上不會有銜接上的問題，也不會造成學生學習上的困難。</p> <p>三、教材分課文、語詞、口語表達、習作、單元複習、看圖聽故事，並附有傳統念謠、歡喜來過節、貼紙、國語對照、圖卡、語詞分類表、閩南語國語語詞對照表，使學生能在輕鬆愉悅的氣氛中學習閩南語課程。</p>		
學習重點	學習表現	<p>1-III-1 能正確聽辨並尊重閩南語方音與語詞的差異性。</p> <p>1-III-2 能主動注意並理解科技、資訊及各類媒體的閩南語訊息。</p> <p>2-III-1 能妥善運用科技媒材增進閩南語的口說能力。</p> <p>2-III-2 能運用閩南語進行對話、分享與討論。</p> <p>2-III-3 能運用閩南語對生活周遭事物進行有條理的口頭描述。</p> <p>2-III-4 能念唱閩南語藝文作品，並建立美感素養。</p> <p>2-III-5 能以閩南語口語表達對多元文化的初步認識。</p> <p>2-III-6 能運用閩南語詢問與回答日常生活中的熟悉主題，並能說出在地文化的特色與關懷。</p> <p>3-III-1 能初步運用字、辭典及其他工具書，輔助閩南語文的閱讀。</p> <p>3-III-2 能透過閱讀了解閩南語文學作品的主题及內涵。</p> <p>3-III-3 能從閱讀閩南語文過程中認識在地的文化特色。</p> <p>3-III-4 能主動利用資訊科技和媒體，進行閩南語文的閱讀。</p> <p>4-III-1 能以簡單的閩南語文寫出日常生活相關的短文。</p> <p>4-III-2 能運用閩南語文媒材、工具書或線上字、辭典檢索系統以輔助書寫。</p>	
	學習內容	<p>◎Aa-III-1 羅馬拼音。</p> <p>◎Aa-III-2 漢字書寫。</p> <p>◎Ab-III-1 語詞運用。</p> <p>◎Ab-III-2 句型運用。</p>	

		<ul style="list-style-type: none"> ◎Ab-III-3 方音差異。 ◎Ac-III-1 生活故事。 ◎Ac-III-2 詩歌短文。 ◎Ba-III-1 社交稱謂。 ◎Ba-III-3 情緒表達。 Bb-III-2 交通運輸。 Bb-III-3 體育休閒。 ◎Bc-III-1 社區生活。 ◎Bd-III-1 環境保護。 ◎Bd-III-2 生態保育。 ◎Bd-III-3 海洋保育。 ◎Be-III-1 數位資源。 ◎Be-III-2 影音媒材。 ◎Bf-III-1 表演藝術。 ◎Bf-III-2 藝術欣賞。 ◎Bg-III-1 生活應對。 ◎Bg-III-2 口語表達。 ◎Bh-III-1 物產景觀。 ◎Bh-III-2 區域人文。
--	--	---

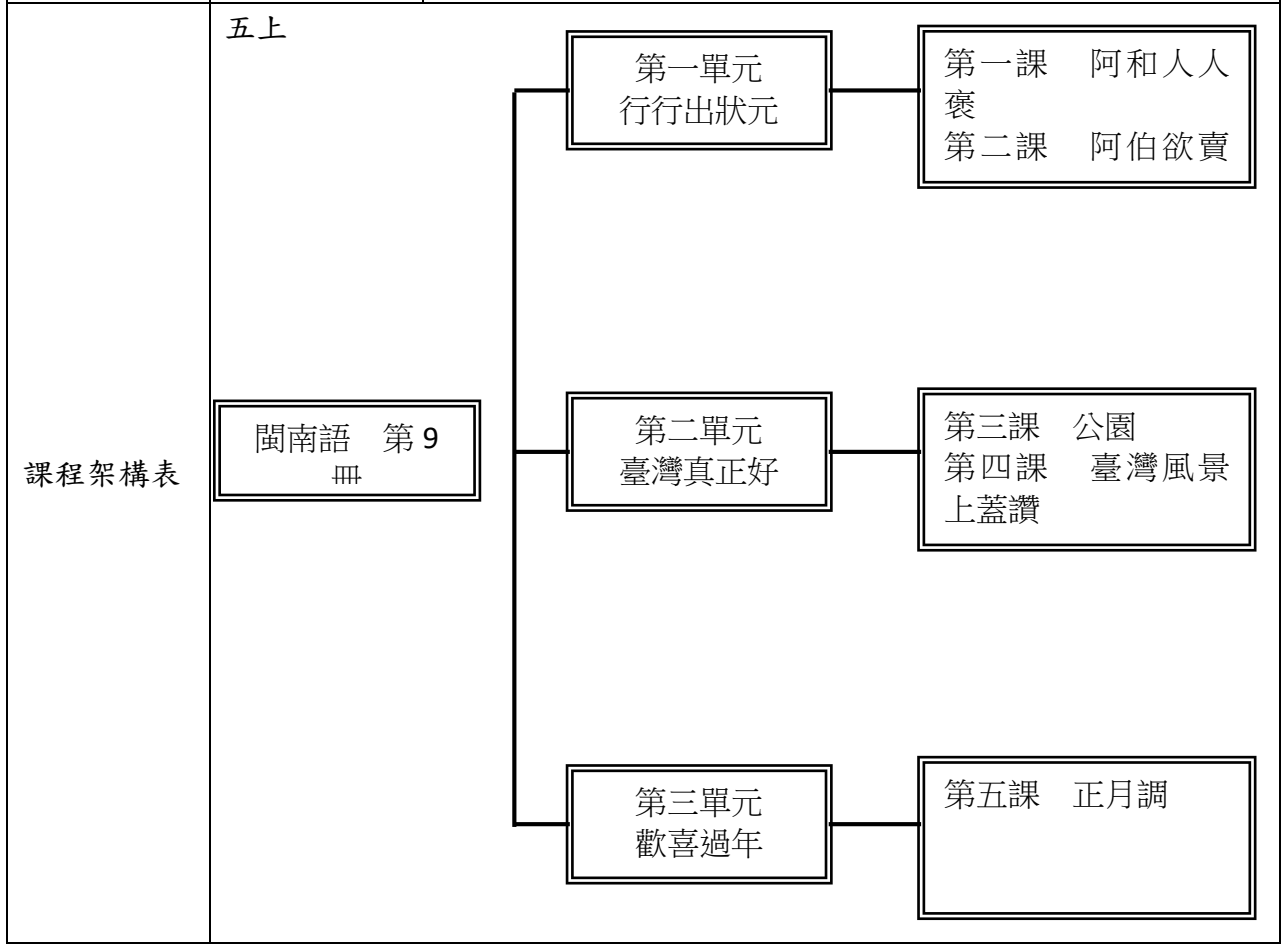

	<p>五下</p> <div style="text-align: center;"> </div>
<p>融入之議題</p>	<p>性別平等教育、生涯規劃教育、人權教育、環境教育、海洋教育、家庭教育、多元文化教育</p>
<p>學習目標</p>	<p>五上：</p> <ol style="list-style-type: none"> 1. 學會吟唱第一課課文。 2. 學會多種專長的閩南語說法，及相關歇後語、謎猜。 3. 培養學生聆聽及說話能力，複習第一課所學。 4. 認識社會上不同職業的工作性質，並吟唱第二課課文。 5. 學會不同職業的閩南語說法。 6. 學會和職業相關的俗語。 7. 複習第一單元所學。 8. 能吟唱第三課課文。 9. 能學會休閒場所的閩南語說法，並進行造句練習。 10. 複習第三課，並學會本課音標。 11. 認識臺灣各縣市的風景名勝，並吟唱第四課課文。 12. 能說明臺灣各地風景名勝的特色，並學會臺灣各地風景名勝的閩南語說法。 13. 認識閩南語中的聲調，並複習第四課所學。 14. 複習第二單元。 15. 認識臺灣年節食物和吉祥話，並吟唱第五課課文。 16. 學會年節食物和吉祥話的閩南語說法，並藉由生活經驗，培養學生的想像力與創造力。 17. 複習第五課所學。 18. 複習第三單元課程。 19. 認識、了解臺灣俗語，並吟唱歡喜來過年童謠。 20. 學會用閩南語吟誦古詩，並欣賞現代閩南語歌。 21. 能夠複習本學期所學的語詞與句型。

五下：

1. 認識常見童玩並能朗誦第一課課文。
2. 學會常見童玩的閩南語說法、本課相關句型和相關謎猜。
3. 學會第一課音標課程和童玩相關的俗語、歇後語。
4. 認識常見的遊戲並能朗誦第二課課文。
5. 學會常見遊戲的閩南語說法和相關造句。
6. 學會第二課音標課程和遊戲相關的俗語、歇後語。
7. 複習第一單元課程。
8. 認識常見民俗活動並能朗誦第三課課文。
9. 學會常見民俗活動的閩南語說法和相關歇後語。
10. 學會第三課音標課程和相關的囡仔歌。
11. 認識臺灣古地名並能朗誦第四課課文。
12. 學會臺灣古地名的閩南語說法和相關句型。
13. 學會第四課音標課程和相關謎猜、歇後語。
14. 複習第二單元課程。
15. 認識海洋保育並能朗誦第五課課文。
16. 了解課文訴求的重點並知道怎樣做海洋保育。
17. 學會第五課音標課程和相關的俗語。
18. 複習第三單元。
19. 學會常見俗語並能吟誦傳統念謠「耕農歌」。
20. 學會吟誦並欣賞「夜雨寄北」和「月光掖佇東門城」。

教學與評量
說明

一、教材編選與資源(教科書版本、相關資源)

(一) 教材編選

1. 本教材依據教育部於民國九十八年七月十五日修訂公布之「國民中小學九年一貫課程綱要語文學習領域(閩南語)」編寫。
2. 本教材用字根據教育部公布之「教育部臺灣閩南語常用詞辭典」。
3. 本教材以單元組織方式呈現，每冊三個單元。內容呼應十大基本能力與分段能力指標之教育目標及功能，並配合各學習領域課程和重大議題編寫。
4. 本教材依據兒童心理與認知發展，結合兒童生活經驗，編寫生活化、實用化、趣味性及文學性的課程，並搭配生動活潑的插圖，以增進學習興趣。

(二) 教材來源

1. 以教育部審定版之教材為主：

年級	出版社	冊數
五年級	真平	九、十冊

2. 以桃園市八德區在地化課程為輔。

(三) 教學資源

1. 教科用書及教師備課用書
2. 數位媒材(教學光碟、教學電子書、補充影片)及網路資源

3. 圖書館（室）及圖書教室

4. 智慧（專科）教室（觸控白板、即時回饋系統）

二、教學方法

（一）直接教學法：

本教材使用直接教學法，每堂課可藉由引起動機來複習學生的先備知識，並激發學生對學習閩南語和課程的好奇心，接著再進入正課，呈現新教材，藉由教師清晰而有條理的講解，讓學生吸收知識。

（二）圖像教學法：

本教材根據語文學習領域（閩南語）課綱規定，從三年級開始增加音標學習課程，由淺而深、由易而難，循序漸進向學生介紹台灣羅馬字拼音，並搭配圖像，使學生能看到音標直接拼讀出語詞。此外還有各種口說、聽力、紙筆練習，使學生能利用拼音學習閩南語，閩南語學習更加事半功倍。

（三）遊戲教學法：

杜威強調「生活即學習」、「遊戲即生活」，兒童藉由遊戲學習到知識和社會行為，因此本教材強調遊戲學習，在「習作」部分提供學生各種有趣的練習，在教案中提供教師可利用的遊戲。讓學生在遊戲的同時，能複習課程、學習團隊合作和社會行為、提升班級向心力，也增加對閩南語課程的喜愛。

（四）引導式教學：

課程中的習作部分以「教師引導、提問→學生回答→教師解答」的方式，讓學生熟悉、了解課程。在句型教學部分，教師先進行講解說明，再由學生舉例回答，使學生能徹底了解句型的用法，並活用於日常生活中。

（五）強調學生參與度：

本教材編寫強調學生的參與度，在此原則下，無論是讀本習作或教學活動、學習單、評量測驗的編寫，都能夠讓學生有參與的機會，藉此可增加學生聽、說閩南語的機會，也能增進師生間的互動，使班級更為氣氛融洽。

三、教學評量

1. 範圍包括學習表現與學習內容，並兼重核心素養培養。

2. 目的在了解學生的學習效能，並做為改進教學、促進學習的參考，因此評量包含「形成性評量」和「總結性評量」兩部分。前者用於平時教學活動中，主要在發現和診斷問題；後者則採定期實施，旨在評定學習成效。

3. 採多元評量方式，以情境對話式評量、表演評量、遊戲評量、態度評量、聽力評量、朗誦評量、歌曲演唱、影片欣賞、報告評量、實作評量、觀察及學習歷程檔案等方式為主，紙筆測驗為輔，藉此了解學生的學習情

	<p>況，並做為教學人員調適教學之用。</p> <p>4. 實施宜建立適當的規準，使學生對閩南語文的學習產生高度的興趣，同時維持基本的學習成就表現。</p> <p>5. 評量後，教學人員宜依據相關資料自我省思、改善教學，以提升學生學習成效。</p>
--	--

桃園市八德區八德國民(中)小學 <u>111</u> 學年度【本土語文領域-閩南語】課程計畫			
每週節數	1 節	設計者	六年級教學團隊
核心素養	A 自主行動	<input type="checkbox"/> A1. 身心素質與自我精進、 <input checked="" type="checkbox"/> A2. 系統思考與問題解決、 <input checked="" type="checkbox"/> A3. 規劃執行與創新應變	
	B 溝通互動	<input type="checkbox"/> B1. 符號運用與溝通表達、 <input checked="" type="checkbox"/> B2. 科技資訊與媒體素養、 <input checked="" type="checkbox"/> B3. 藝術涵養與美感素養	
	C 社會參與	<input type="checkbox"/> C1. 道德實踐與公民意識、 <input type="checkbox"/> C2. 人際關係與團隊合作、 <input checked="" type="checkbox"/> C3. 多元文化與國際理解	
課程理念	<p>一、教材編寫方面，以本土化、生活化、現代化為前提設計課程，使學生在日常生活中能應用閩南語表達情意。</p> <p>二、課程架構是以程度上的延伸做設計，每一單元都各自獨立，因此可以銜接各版本，在教學上不會有銜接上的問題，也不會造成學生學習上的困難。</p> <p>三、教材分課文、語詞、口語表達、習作、單元複習、看圖聽故事，並附有傳統念謠、歡喜來過節、貼紙、國語對照、圖卡、語詞分類表、閩南語國語語詞對照表，使學生能在輕鬆愉悅的氣氛中學習閩南語課程。</p>		
學習重點	學習表現	1-III-1 能正確聽辨並尊重閩南語方音與語詞的差異性。 1-III-2 能主動注意並理解科技、資訊及各類媒體的閩南語訊息。 2-III-1 能妥善運用科技媒材增進閩南語的口說能力。 2-III-2 能運用閩南語進行對話、分享與討論。 2-III-3 能運用閩南語對生活周遭事物進行有條理的口頭描述。 2-III-4 能念唱閩南語藝文作品，並建立美感素養。 2-III-5 能以閩南語口語表達對多元文化的初步認識。 2-III-6 能運用閩南語詢問與回答日常生活中的熟悉主題，並能說出在地文化的特色與關懷。 3-III-1 能初步運用字、辭典及其他工具書，輔助閩南語文的閱讀。 3-III-2 能透過閱讀了解閩南語文學作品的主题及內涵。 3-III-3 能從閱讀閩南語文過程中認識在地的文化特色。 3-III-4 能主動利用資訊科技和媒體，進行閩南語文的閱讀。 4-III-1 能以簡單的閩南語文寫出日常生活相關的短文。 4-III-2 能運用閩南語文媒材、工具書或線上字、辭典檢索系統以輔助書寫。	
	學習內容	◎Aa-III-1 羅馬拼音。 ◎Aa-III-2 漢字書寫。 ◎Ab-III-1 語詞運用。 ◎Ab-III-2 句型運用。 ◎Ab-III-3 方音差異。 ◎Ab-III-4 文白異讀。 ◎Ac-III-1 生活故事。 ◎Ac-III-2 詩歌短文。	

		<ul style="list-style-type: none"> ◎Ba-III-3 情緒表達。 ◎Bb-III-1 數字運用。 ◎Bb-III-2 交通運輸。 ◎Bc-III-1 社區生活。 ◎Bd-III-1 環境保護。 ◎Be-III-1 數位資源。 ◎Be-III-2 影音媒材。 ◎Bf-III-1 表演藝術。 ◎Bf-III-2 藝術欣賞。 Bg-III-3 人權觀念。 ◎Bg-III-1 生活應對。 ◎Bg-III-2 口語表達。 ◎Bg-III-1 生活應對。 ◎Bh-III-1 物產景觀。 ◎Bh-III-2 區域人文。
課程架構表	<p>六上</p> <p>閩南語第 11 冊</p>	<pre> graph LR A[閩南語第 11 冊] --- B[第一單元 對臺灣看世界] A --- C[第二單元 進步的科技] A --- D[第三單元 溫暖的世界] B --- E[第一課 伴手 第二課 出國去觀光] C --- F[第三課 電腦會曉 揀塗豆] D --- G[第四課 阿川真好禮 第五課 風恰日頭] </pre>

	<p>六下</p> <div style="text-align: center;"> </div>
融入之議題	性別平等教育、人權教育、資訊教育、生涯發展教育
學習目標	<p>六上：</p> <ol style="list-style-type: none"> 1. 能朗誦第一課課文並熟悉相關句型。 2. 學會多種臺灣特產的閩南語說法，並發音正確。 3. 複習第一課所學。 4. 能朗誦第二課課文並熟悉相關造句。 5. 學會各國國名與其特產的閩南語說法並進行造句練習。 6. 複習第二課所學。 7. 能複習第一單元所學。 8. 學會朗誦第三課課文並熟悉相關造句。 9. 能學會科技產品的閩南語說法並發音正確。 10. 複習第三課所學。 11. 複習第二單元所學。 12. 能朗誦第四課課文並熟悉相關句型。 13. 能學會使用閩南語讚美他人並進行造句練習。 14. 複習第四課所學。 15. 能朗誦第五課課文並熟悉相關造句。 16. 能學會相反詞的閩南語說法並進行造句練習。 17. 複習第五課所學。 18. 複習第三單元所學。

19. 學會臺灣俗語並朗讀、吟唱〈楓橋夜泊〉。
20. 能欣賞閩南語歌曲之美。
21. 能夠複習本學期所學的語詞與句型。

六下：

1. 認識常見公益活動並能朗誦第一課課文。
2. 學會公益活動的閩南語說法和歇後語。
3. 學會第一課音標課程並複習第一課。
4. 複習第一單元課程。
5. 認識疊詞並能朗誦第二課課文。
6. 學會常見疊詞的閩南語說法，並進行造句練習。
7. 學會與疊詞相關的歇後語及第二課音標課程。
8. 能朗誦第三課課文、欣賞故事並認識鼓勵的俗語。
9. 能朗誦第三課課文、欣賞故事並認識鼓勵的俗語。
10. 學會第三課音標課程並複習第三課。
11. 複習第二單元課程。
12. 了解看圖聽故事大意，並能表演〈獅伶鳥鼠〉話劇。
13. 能朗誦第四課課文。
14. 能懂得感恩祝福，並進行造句練習。
15. 學會第四課音標課程並複習第四課所學。
16. 複習第三單元所學。
17. 學會俗語並能欣賞、了解俗語故事。
18. 學會用閩南語吟誦古詩，並欣賞現代閩南語歌曲。

教學與評量
說明

一、教材編選與資源(教科書版本、相關資源)

(一) 教材編選

1. 本教材依據教育部於民國九十八年七月十五日修訂公布之「國民中小學九年一貫課程綱要語文學習領域(閩南語)」編寫。
2. 本教材用字根據教育部公布之「教育部臺灣閩南語常用詞辭典」。
3. 本教材以單元組織方式呈現，每冊三個單元。內容呼應十大基本能力與分段能力指標之教育目標及功能，並配合各學習領域課程和重大議題編寫。
4. 本教材依據兒童心理與認知發展，結合兒童生活經驗，編寫生活化、實用化、趣味性及文學性的課程，並搭配生動活潑的插圖，以增進學習興趣。

(二) 教材來源

1. 以教育部審定版之教材為主：

年級	出版社	冊數
六年級	真平	十一、十二冊

2. 以桃園市八德區在地化課程為輔。

(三) 教學資源

1. 教科用書及教師備課用書
2. 數位媒材（教學光碟、教學電子書、補充影片）及網路資源
3. 圖書館（室）及圖書教室
4. 智慧（專科）教室（觸控白板、即時回饋系統）

二、教學方法

(一) 直接教學法：

本教材使用直接教學法，每堂課可藉由引起動機來複習學生的先備知識，並激發學生對學習閩南語和課程的好奇心，接著再進入正課，呈現新教材，藉由教師清晰而有條理的講解，讓學生吸收知識。

(二) 圖像教學法：

本教材根據語文學習領域（閩南語）課綱規定，從三年級開始增加音標學習課程，由淺而深、由易而難，循序漸進向學生介紹台灣羅馬字拼音，並搭配圖像，使學生能看到音標直接拼讀出語詞。此外還有各種口說、聽力、紙筆練習，使學生能利用拼音學習閩南語，閩南語學習更加事半功倍。

(三) 遊戲教學法：

杜威強調「生活即學習」、「遊戲即生活」，兒童藉由遊戲學習到知識和社會行為，因此本教材強調遊戲學習，在「習作」部分提供學生各種有趣的練習，在教案中提供教師可利用的遊戲。讓學生在遊戲的同時，能複習課程、學習團隊合作和社會行為、提升班級向心力，也增加對閩南語課程的喜愛。

(四) 引導式教學：

課程中的習作部分以「教師引導、提問→學生回答→教師解答」的方式，讓學生熟悉、了解課程。在句型教學部分，教師先進行講解說明，再由學生舉例回答，使學生能徹底了解句型的用法，並活用於日常生活中。

(五) 強調學生參與度：

本教材編寫強調學生的參與度，在此原則下，無論是讀本習作或教學活動、學習單、評量測驗的編寫，都能夠讓學生有參與的機會，藉此可增加學生聽、說閩南語的機會，也能增進師生間的互動，使班級更為氣氛融洽。

三、教學評量

1. 範圍包括學習表現與學習內容，並兼重核心素養培養。
2. 目的在了解學生的學習效能，並做為改進教學、促進學習的參考，因此評量包含「形成性評量」和「總結性評量」兩部分。前者用於平時教學活動中，主要在發現和診斷問題；後者則採定期實施，旨在評定學習成效。

	<p>3. 採多元評量方式，以情境對話式評量、表演評量、遊戲評量、態度評量、聽力評量、朗誦評量、歌曲演唱、影片欣賞、報告評量、繪畫評量、實作評量、觀察及學習歷程檔案等方式為主，紙筆測驗為輔，藉此了解學生的學習情況，並做為教學人員調適教學之用。</p> <p>4. 實施宜建立適當的規準，使學生對閩南語文的學習產生高度的興趣，同時維持基本的學習成就表現。</p> <p>5. 評量後，教學人員宜依據相關資料自我省思、改善教學，以提升學生學習成效。</p>
--	--

語文領域-客家語課程計畫

八德市八德區八德國民小學 111 學年度【語文領域-客家語】課程計畫			
每週節數	一節	設計者	一年級教學團隊
核心素養	A 自主行動	<ul style="list-style-type: none"> ■ A1. 身心素質與自我精進、 ■ A2. 系統思考與問題解決、 ■ A3. 規劃執行與創新應變 	
	B 溝通互動	<ul style="list-style-type: none"> ■ B1. 符號運用與溝通表達、 ■ B2. 科技資訊與媒體素養、 ■ B3. 藝術涵養與美感素養 	
	C 社會參與	<ul style="list-style-type: none"> ■ C1. 道德實踐與公民意識、 ■ C2. 人際關係與團隊合作、 ■ C3. 多元文化與國際理解 	
課程理念	<p>1. 以學生為主，教師為輔，學習方法為主線，整體發展為主旨，透過語詞、句型、課文、音標、客家童謠的練習；培養聽、說、讀、寫、作、音標系統應用等客語基本能力，採遊戲教學與學生高參與之互動教學方式，結合知識傳授與能力培養，臻至語言應用的最大效益。</p> <p>2. 有效提高語文教學質量，提升客語活絡應用之目的。</p> <p>3. 落實十二年國民基本教育課綱自發、互動、共好的精神，落實素養導向的課程與教學，成就每個孩子都能適性揚才與終生學習。</p> <p>4. 以主題及單元組織方式進行。</p> <p>5. 特別重視學科體系的規畫、統整，和與其他領域橫向課程的設計、整合。</p> <p>6. 循環反覆，循序漸進，逐步加深，螺旋上升，教材不只呈現了單元群組式的系統性學習，也顧及了日常生活及未來發展的實用性、時代性的進步要求。</p>		

學習重點	學習表現	<p>1-I-1 能從日常客家生活語句了解語詞。</p> <p>1-I-2 能培養聆聽客語文的興趣。</p> <p>1-I-3 能透過視聽媒材認識日常生活的客語詞。</p> <p>2-I-2 能表現言說客語的興趣。</p> <p>2-I-3 能說出日常生活的客語詞。</p> <p>4-I-1 能認識客語文的文字書寫。</p>
	學習內容	<p>Ab-I-1 客語淺易漢字。</p> <p>Ab-I-2 客語淺易語詞。</p> <p>Ac-I-1 客語淺易生活用語。</p> <p>Ba-I-2 親屬稱謂。</p> <p>Bb-I-1 簡易表達。</p> <p>Bc-I-1 生活起居。</p> <p>Be-I-2 生活空間與景物。</p> <p>Ca-I-1 客家傳統節日。</p>

課程架構表：

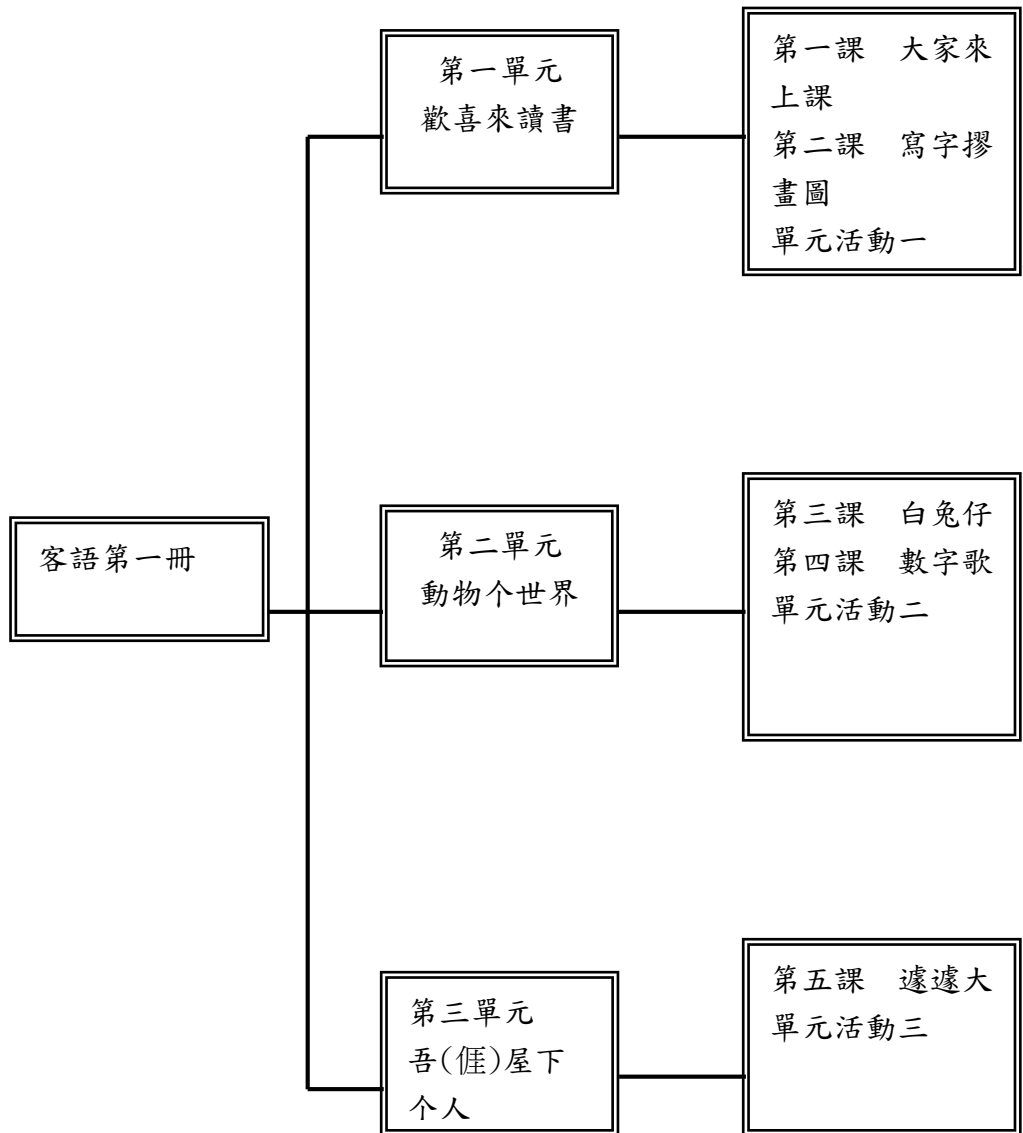

	<pre> graph LR A[客語第二冊] --- B[第一單元 大自然个樣仔] A --- C[第二單元 个屋好淨俐] A --- D[第三單元 多彩个世界] B --- E["第一課 油菜花 第二課 麼个蟲仔 單元活動一"] C --- F["第三課 貓仔好洗面 單元活動二"] D --- G["第四課 彩色个衫 第五課 熱天果子多 單元活動三"] </pre>
融入之議題	<p>【環境教育】 環 E2 覺知生物生命的美與價值，關懷動、植物的生命。</p> <p>【品德教育】 品 E1 良好生活習慣與德行。</p> <p>【戶外教育】 戶 E1 善用教室外、戶外及校外教學，認識生活環境(自然或人為)。</p> <p>【環境教育】 環 E15 覺知能資源過度利用會導致環境汙染與資源耗竭的問題。</p> <p>【安全教育】</p>

	安 E4 探討日常生活應該注意的安全。
學習目標	<p>一年級 上學期</p> <ol style="list-style-type: none"> 1. 聽懂各種問候語說法。 2. 養成主動與人打招呼的生活禮儀。 3. 聽懂並說出各種常見的學用品。 4. 發現自己的行為對環境的影響，養愛物惜物的習慣。 5. 聽懂常見的動物名稱。 6. 覺察動物生命的美與價值，關懷動物的生命。 7. 聽懂並說出數字一到十。 8. 察覺人與動物的關係，體會保護動物棲息的重要。 9. 聽懂並說出家庭的親屬稱謂。 10. 發現家庭對自己的影響，懂得親情的可貴。 <p>一年級 下學期</p> <ol style="list-style-type: none"> 1. 聽懂各種花卉的客語名稱，並說出正確的客家用語。 2. 培養學生對日常生活的敏銳觀察力。 3. 聽懂並說出各種昆蟲的客語說法。 4. 了解昆蟲的習性與特性。 5. 認識客家傳統的掃墓習俗，培養慎終追遠的觀念。 6. 聽懂各種清潔用品的客語說法，了解這些用品各有不同的功能。 7. 了解個人的良好衛生習慣，有助於身體健康。 8. 透過故事情境認識客家油桐花。 9. 學習觀察自然環境並愛護大自然。 10. 聽懂各種顏色的客語說法，並說出正確的客家用語。 11. 能用客語正確的說出常見的水果名稱。 12. 透過故事情境來認識客家仙草。
教學與評量說明	<p>一、教材編選與資源(教科書版本、相關資源)</p> <p>(一) 教材編選</p> <ol style="list-style-type: none"> 1. 本教材根據民國一一〇年教育部「十二年國民基本教育課程綱要語文領域——本土語文(客家語文)」編寫。 2. 本教材以單元組織方式呈現，每冊三個單元。內容呼應核心素養三面向、九項目之教育價值與功能，並配合各學習領域課程和重大議題編寫。 3. 本教材依據兒童心理與認知發展，結合兒童生活經驗，編寫生活化、實用化、趣味性及文學性的課程，並搭配生動活潑的插圖，以增進學習興趣。

(二) 教材來源

以教育部審定版之教材為主：

年級	出版社	冊數
一年級	康軒	一、二冊

(三) 教學資源

1. 教科用書及教師備課用書
2. 數位媒材（教學光碟、教學電子書、補充影片）及網路資源
3. 圖書館（室）及圖書教室
4. 智慧（專科）教室（觸控白板、即時回饋系統）

二、教學方法

教學策略建議：

1. 「聽說讀寫」及「拼寫音標」是客語課的重要環節，主要是藉由課文的語法、音義、思想、觀念、知識和寫作技巧，達學習目的。其重點在於音義語法的深究，亦即學習課文「語句」和「語詞」的音義。
2. 其內涵包含：熟讀課文內容、掌握主題重點、了解詞句音義、延伸學習相關語詞。
3. 其目的在於：豐富知識的內涵，強化了解客語的音義，培養高度學習的興趣，訓練思維以建立解決問題的能力。
4. 其學習方法：包含認讀、會話、造句等方法。

學習策略建議：

1. 建議依循教材編寫體例來學習，由「單元主題情境故事」開始，以「課文」的字、詞、句型與賞析為基礎，進而學習相關「語詞」，再將語詞與句型應用於「造句」和「對話」練習，最後於「學習單」檢視本課範圍的學習成效。期待用循序漸進由字到詞到句的串連，兼顧「聽說讀寫」做完整且有系統的學習策略，獲得最大的學習成效。
2. 十二年國教課綱理念著重學習帶得走的能力，即是要學會能應付現在與未來生活之能力，因此在學習的同時必須有意識地將課堂所學之情境對應到自身的生活經驗，一則加深學習成效，二則與生活應用接軌。進而認識客家語文對個人生活的重要性，能在家庭、學校與社區生活之中，經常使用客家語表達、溝通與解決問題，養成主動學習的能力。

三、教學評量

1. 口頭評量
2. 討論活動
3. 紙筆評量

	4. 遊戲評量 5. 觀察評量 6. 實作評量 7. 表演評量
--	--

八德市八德區八德國民小學 111 學年度【語文領域-客家語】課程計畫			
每週節數	一節	設計者	二年級教學團隊
核心素養	A 自主行動	■ A1. 身心素質與自我精進、 ■ A2. 系統思考與問題解決、 ■ A3. 規劃執行與創新應變	
	B 溝通互動	■ B1. 符號運用與溝通表達、 ■ B2. 科技資訊與媒體素養、 ■ B3. 藝術涵養與美感素養	
	C 社會參與	■ C1. 道德實踐與公民意識、 ■ C2. 人際關係與團隊合作、 ■ C3. 多元文化與國際理解	
課程理念	<p>1. 以學生為主，教師為輔，學習方法為主線，整體發展為主旨，透過語詞、句型、課文、音標、客家童謠的練習；培養聽、說、讀、寫、作、音標系統應用等客語基本能力，採遊戲教學與學生高參與之互動教學方式，結合知識傳授與能力培養，臻至語言應用的最大效益。</p> <p>2. 有效提高語文教學質量，提升客語活絡應用之目的。</p> <p>3. 落實十二年國民基本教育課綱自發、互動、共好的精神，落實素養導向的課程與教學，成就每個孩子都能適性揚才與終生學習。</p> <p>4. 以主題及單元組織方式進行。</p> <p>5. 特別重視學科體系的規畫、統整，和與其他領域橫向課程的設計、整合。</p> <p>6. 循環反覆，循序漸進，逐步加深，螺旋上升，教材不只呈現了單元群組式的系統性學習，也顧及了日常生活及未來發展的實用性、時代性的進步要求。</p>		
學習重點	學習表現	1-I-1 能從日常客家生活語句了解語詞。 1-I-3 能透過視聽媒材認識日常生活的客語詞。 2-I-2 能表現言說客語的興趣。 3-I-1 能識讀客語文日常生活常用語詞。 4-I-1 能認識客語文的文字書寫。	

	學習內容	Ab- I -2 客語淺易語詞。 Ac- I -1 客語淺易生活用語。 Ad- I -1 客語淺易短文。 Bb- I -1 簡易表達。 Bc- I -1 生活起居。 Be- I -2 生活空間與景物。 Cc- I -1 客家生活飲食。
--	------	---

課程架構表：

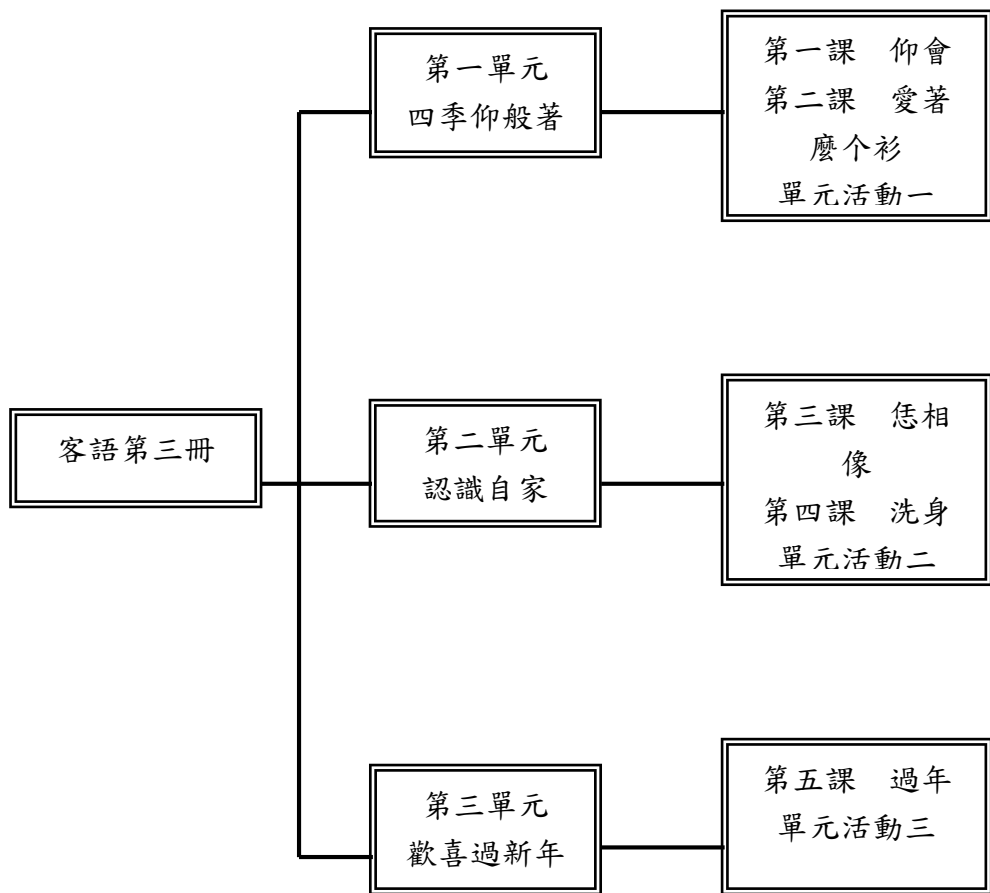

	<pre> graph LR A[客語第四冊] --- B[第一單元 大自然个變化] A --- C[第二單元 吾(僮)屋下] A --- D[第三單元 好味緒(道)] B --- E[第一課 月光 單元活動一] C --- F[第二課 姑婆 來奈 第三課 拼圖 走去哪 單元活動二] D --- G[第四課 食夜 第五課 食冰 單元活動三] </pre>
融入之議題	<p>【人權教育】 人 E5 欣賞、包容個別差異並尊重自己與他人的權利。</p> <p>【品德教育】 品 E2 自尊尊人與自愛愛人。</p> <p>【性別平等教育】 性 E2 覺知身體意象對身心的影響。 性 E4 認識身體界限與尊重他人的身體自主權。</p>

學習目標

二年級 上學期

1. 藉由描述四季變化的課文情境，學習四季的客語語詞。
2. 讓學生了解四季與氣候的變化，並培養對季節變化的感受。
3. 讓學生熟悉各種日常各種服裝的名稱。
4. 能養成平日配合天氣變化而換穿適合衣著的習慣，並懂得不同身分，在不同場合，應穿著合宜的服裝的禮節。
5. 透過故事情境認識客家藍衫的特色與價值。
6. 認識客家藍衫的象徵意義。
7. 透過描述面容五官的課文情境，學習描述自己的臉部器官。
8. 培養學生懂得觀察自己與別人的異同，養成欣賞別人、愛自己的態度。
9. 讓學生熟悉身體各部位的語詞，並能愛護自己的身體，也尊重別人的身體。
10. 藉課文情境，培養衛生觀念，並能在日常生活中踐行每日洗澡的好習慣。
11. 透過故事情境認識新竹內灣及客家野薑花粽。
12. 聽懂各種過年活動的客語說法。
13. 能了解過年文化，進而體會年節的民俗風情。
14. 透過故事情境認識客家年節準備的相關習俗。
15. 透過趣味的客家童謠，培養學生欣賞客家傳統念謠的能力。

二年級 下學期

1. 能用客語正確的說出自然現象的語詞並運用在日常生活中。
2. 透過講述上古時代「女媧補天」的故事，讓學生了解「天穿日」的由來，並引導學生了解相關習俗、活動，以及與客家精神相關事物的連結。
3. 利用接待姑婆的課文情境，學習房屋隔間的客家話說法。
4. 藉由課文情境，能養成維護居家整潔的習慣。
5. 將本課習得的各類家具語詞運用在日常生活中。
6. 藉由鄰居新居落成宴客的故事情境，介紹客家相關禮俗及具特色的飲食文化。
7. 透過故事情境認識客家特色美食—客家菜粿，並培養學生愛物惜福、知足感恩的情操。
8. 將本課習得的常見餐具名稱運用在日常生活中。
9. 藉由課文對各類點心的描述，學習各種常見點心的客家話說法。
10. 讓學生體會食物對生理及心理的重要，並培養良好的飲食習慣。
11. 透過故事情境認識客家莊風貌，並培養學生愛鄉愛土及愛惜文化的觀念。
12. 透過故事情境認識美濃黃蝶與鐵刀木，讓學生了解環境的變遷，並學習尊重生命與愛護環境。

13. 透過生動趣味的情境描述，搭配輕快成韻的念謠內容，引起學生學習興趣。

教學與評量
說明

一、教材編選與資源(教科書版本、相關資源)

(一) 教材編選

1. 本教材根據民國一一〇年教育部「十二年國民基本教育課程綱要語文領域——本土語文（客家語文）」編寫。
2. 本教材以單元組織方式呈現，每冊三個單元。內容呼應核心素養三面向、九項目之教育價值與功能，並配合各學習領域課程和重大議題編寫。
3. 本教材依據兒童心理與認知發展，結合兒童生活經驗，編寫生活化、實用化、趣味性及文學性的課程，並搭配生動活潑的插圖，以增進學習興趣。

(二) 教材來源

以教育部審定版之教材為主：

年級	出版社	冊數
二年級	康軒	三、四冊

(三) 教學資源

1. 教科用書及教師備課用書
2. 數位媒材（教學光碟、教學電子書、補充影片）及網路資源
3. 圖書館（室）及圖書教室
4. 智慧（專科）教室（觸控白板、即時回饋系統）

二、教學方法

教學策略建議：

1. 「聽說讀寫」及「拼寫音標」是客語課的重要環節，主要是藉由課文的語法、音義、思想、觀念、知識和寫作技巧，達學習目的。其重點在於音義語法的深究，亦即學習課文「語句」和「語詞」的音義。
2. 其內涵包含：熟讀課文內容、掌握主題重點、了解詞句音義、延伸學習相關語詞。
3. 其目的在於：豐富知識的內涵，強化了解客語的音義，培養高度學習的興趣，訓練思維以建立解決問題的能力。

	<p>4. 其學習方法：包含認讀、會話、造句等方法。</p> <p>學習策略建議：</p> <p>1. 建議依循教材編寫體例來學習，由「單元主題情境故事」開始，以「課文」的字、詞、句型與賞析為基礎，進而學習相關「語詞」，再將語詞與句型應用於「造句」和「對話」練習，最後於「學習單」檢視本課範圍的學習成效。期待用循序漸進由字到詞到句的串連，兼顧「聽說讀寫」做完整且有系統的學習策略，獲得最大的學習成效。</p> <p>2. 十二年國教課綱理念著重學習帶得走的能力，即是要學會能應付現在與未來生活之能力，因此在學習的同時必須有意識地將課堂所學之情境對應到自身的生活經驗，一則加深學習成效，二則與生活應用接軌。進而認識客家語文對個人生活的重要性，能在家庭、學校與社區生活之中，經常使用客家語表達、溝通與解決問題，養成主動學習的能力。</p> <p>三、教學評量</p> <ol style="list-style-type: none"> 1. 口頭評量 2. 討論活動 3. 紙筆評量 4. 遊戲評量 5. 觀察評量 6. 實作評量 7. 表演評量
--	---

八德市八德區八德國民小學 111 學年度【語文領域-客家語】課程計畫			
每週節數	一節	設計者	三年級教學團隊
核心素養	A 自主行動	<input type="checkbox"/> A1. 身心素質與自我精進、 <input type="checkbox"/> A3. 規劃執行與創新應變	<input type="checkbox"/> A2. 系統思考與問題解決、
	B 溝通互動	<input type="checkbox"/> B1. 符號運用與溝通表達、 <input type="checkbox"/> B3. 藝術涵養與美感素養	<input type="checkbox"/> B2. 科技資訊與媒體素養、
	C 社會參與	<input type="checkbox"/> C1. 道德實踐與公民意識、 <input type="checkbox"/> C3. 多元文化與國際理解	<input type="checkbox"/> C2. 人際關係與團隊合作、

<p>課程理念</p>	<p>1. 以學生為主，教師為輔，學習方法為主線，整體發展為主旨，透過語詞、句型、課文、音標、客家童謠的練習；培養聽、說、讀、寫、作、音標系統應用等客語基本能力，採遊戲教學與學生高參與之互動教學方式，結合知識傳授與能力培養，臻至語言應用的最大效益。</p> <p>2. 有效提高語文教學質量，提升客語活絡應用之目的。</p> <p>3. 落實十二年國民基本教育課綱自發、互動、共好的精神，落實素養導向的課程與教學，成就每個孩子都能適性揚才與終生學習。</p> <p>4. 以主題及單元組織方式進行。</p> <p>5. 特別重視學科體系的規畫、統整，和與其他領域橫向課程的設計、整合。</p> <p>6. 循環反覆，循序漸進，逐步加深，螺旋上升，教材不只呈現了單元群組式的系統性學習，也顧及了日常生活及未來發展的實用性、時代性的進步要求。</p>	
<p>學習重點</p>	<p>學習表現</p>	<p>1-II-1 能辨識日常生活對話的語句。</p> <p>1-II-2 能養成聆聽客語文的習慣。</p> <p>2-II-1 能說明客家文化的組成元素。</p> <p>2-II-2 能養成使用客語的習慣。</p> <p>2-II-3 能以客語回應日常生活對話。</p> <p>3-II-3 能認唸與拼讀客語的聲韻調。</p>
	<p>學習內容</p>	<p>Ac-II-1 客語基礎生活用語。</p> <p>Ae-II-1 客語情意表達。</p> <p>Bb-II-1 意見表達。</p> <p>Bb-II-2 簡易生活應對。</p> <p>Bc-II-2 同儕互動。</p> <p>Be-II-1 時間與氣候。</p> <p>Cb-II-1 客家源流故事。</p>

課程架構表：

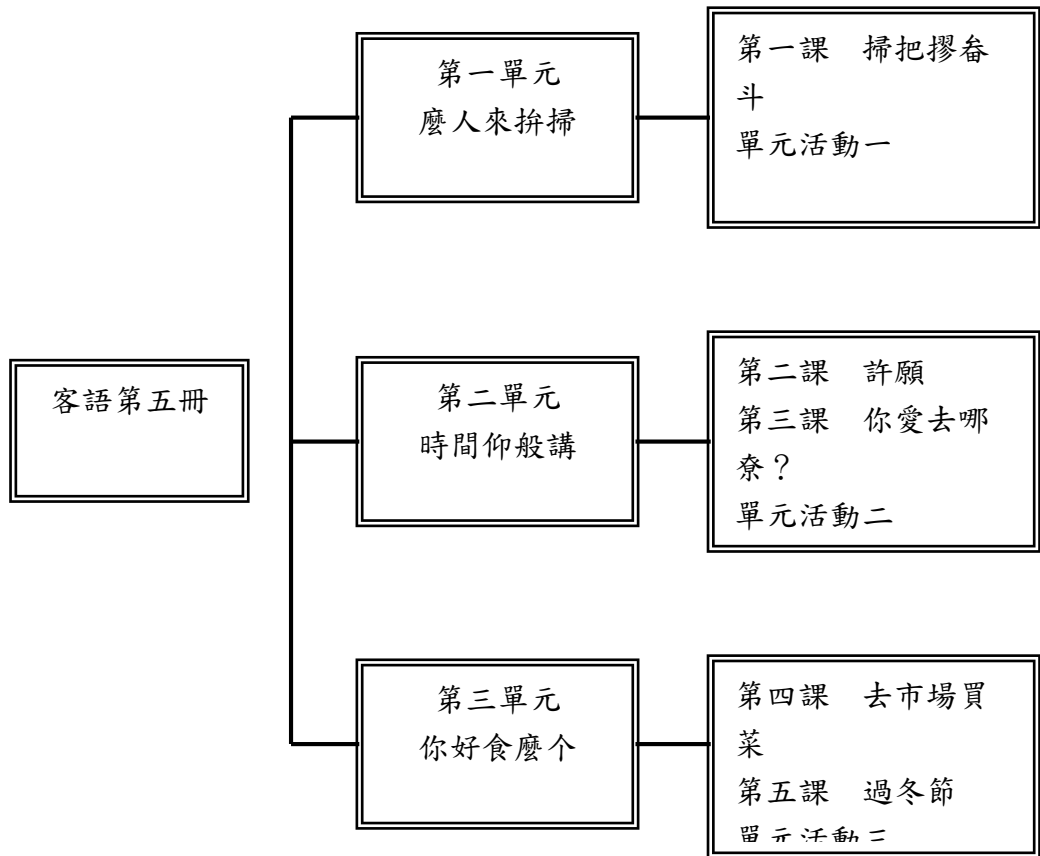

	<div style="text-align: center;"> <div style="border: 1px solid black; padding: 5px; width: fit-content; margin: 0 auto;">客語第六冊</div> <div style="display: flex; justify-content: space-around; margin-top: 20px;"> <div style="border: 1px solid black; padding: 5px; text-align: center;"> 第一單元 現代个交通 </div> <div style="border: 1px solid black; padding: 5px; text-align: center;"> 第一課 自行車 第二課 行路愛細 義 單元活動一 </div> </div> <div style="display: flex; justify-content: space-around; margin-top: 20px;"> <div style="border: 1px solid black; padding: 5px; text-align: center;"> 第二單元 健康个生活 </div> <div style="border: 1px solid black; padding: 5px; text-align: center;"> 第三課 運動會 第四課 踢毽仔 單元活動二 </div> </div> <div style="display: flex; justify-content: space-around; margin-top: 20px;"> <div style="border: 1px solid black; padding: 5px; text-align: center;"> 第三單元 个恩(俚)个節日 </div> <div style="border: 1px solid black; padding: 5px; text-align: center;"> 第五課 鬧熱過五 月節 單元活動三 </div> </div> </div>
<p>融入之議題</p>	<p>【性別平等教育】 性 E3 察覺性別角色的刻板印象，了解家庭、學校與職業分工，不應受性別的限制。</p> <p>【家庭教育】 家 E1 了解家庭的意義與功能。</p> <p>【家庭教育】 家 E5 了解家庭中各種關係的互動(親子、手足、祖孫及其他親屬等)。</p> <p>【多元文化教育】 多 E1 了解自己的文化特質。</p> <p>【戶外教育】 戶 E2 豐富自身與環境的互動經驗，培養對生活環境的覺知與敏感，體驗與珍惜環境的好。</p>

學習目標	<p>三年級 上學期</p> <ol style="list-style-type: none"> 1. 運用客語回應日常生活對話，了解掃除工具與環境整潔的關係。 2. 認識韻符與調號，拼讀客語語音。 3. 關心周遭環境的整潔，學會分工合作的觀念，養成良好的衛生習慣。 4. 能了解客家花布的特色與文化，並懂得欣賞與向他人介紹客家花布。 5. 能理解月分、日期的概念，並運用在日常生活中。 6. 能用客語正確講出時間，並運用在日常生活中。 7. 能透過課文，進一步學習守時與珍惜光陰的重要。 8. 理解時間的客語說法，並說出正確的客家用語。 9. 學習守時與珍惜光陰，養成規律作息的習慣。 10. 能了解敬字亭的特色與文化，並建立愛物惜物、資源回收利用的觀念。 11. 認識各類食物的客語詞，並說出正確的客家用語。 12. 了解冬至文化與客家米食，進而體會客家傳統民俗風情。 13. 能體會冬至製作湯圓與分工合作的意義。 <p>三年級 下學期</p> <ol style="list-style-type: none"> 1. 聽懂各種交通、交通設備工具的客語名稱，並說出正確的客語用法。 2. 了解交通安全的重要性，保持警覺觀念。 3. 透過故事情境認識北埔的古蹟和人文風情。 4. 了解客家擂茶的由來及特徵並能欣賞其文化。 5. 聽懂並說出各種運動項目的客語說法。 6. 聽懂傳統玩具的客語名稱，並說出正確的客語用語。 7. 了解傳統玩具的使用技巧和趣味。 8. 能用客語說出正確的運動項目、傳統玩具。 9. 認識六堆運動會的由來，了解客家先民文化，傳承六堆的忠義精神。 10. 聽懂並能說出客家傳統節日的客語名稱並將本課習得的傳統節日說法運用在日常生活中。 11. 透過故事情境認識客家板粽的特色。 12. 能夠認識客語拼音。
教學與評量說明	<p>一、教材編選與資源(教科書版本、相關資源)</p> <p>(一) 教材編選</p> <ol style="list-style-type: none"> 1. 本教材根據民國一一〇年教育部「十二年國民基本教育課程綱要語文領域——本土語文(客家語文)」編寫。 2. 本教材以單元組織方式呈現，每冊三個單元。內容呼應核心素養三面向、九項目之教育價值與功能，並配合各學習領域課程和重大議題編寫。 3. 本教材依據兒童心理與認知發展，結合兒童生活經驗，編寫生活化、實用化、趣味性及文學性的課程，並搭配生動活潑的插圖，以增進學習興

趣。

(二) 教材來源

以教育部審定版之教材為主：

年級	出版社	冊數
三年級	康軒	五、六冊

(三) 教學資源

1. 教科用書及教師備課用書
2. 數位媒材（教學光碟、教學電子書、補充影片）及網路資源
3. 圖書館（室）及圖書教室
4. 智慧（專科）教室（觸控白板、即時回饋系統）

二、教學方法

教學策略建議：

1. 「聽說讀寫」及「拼寫音標」是客語課的重要環節，主要是藉由課文的語法、音義、思想、觀念、知識和寫作技巧，達學習目的。其重點在於音義語法的深究，亦即學習課文「語句」和「語詞」的音義。
2. 其內涵包含：熟讀課文內容、掌握主題重點、了解詞句音義、延伸學習相關語詞。
3. 其目的在於：豐富知識的內涵，強化了解客語的音義，培養高度學習的興趣，訓練思維以建立解決問題的能力。
4. 其學習方法：包含認讀、會話、造句等方法。

學習策略建議：

1. 建議依循教材編寫體例來學習，由「單元主題情境故事」開始，以「課文」的字、詞、句型與賞析為基礎，進而學習相關「語詞」，再將語詞與句型應用於「造句」和「對話」練習，最後於「學習單」檢視本課範圍的學習成效。期待用循序漸進由字到詞到句的串連，兼顧「聽說讀寫」做完整且有系統的學習策略，獲得最大的學習成效。
2. 十二年國教課綱理念著重學習帶得走的能力，即是要學會能應付現在與未來生活之能力，因此在學習的同時必須有意識地將課堂所學之情境對應到自身的生活經驗，一則加深學習成效，二則與生活應用接軌。進而認識客家語文對個人生活的重要性，能在家庭、學校與社區生活之中，經常使用客家語表達、溝通與解決問題，養成主動學習的能力。

三、教學評量

1. 口頭評量
2. 討論活動

	3. 紙筆評量 4. 遊戲評量 5. 觀察評量 6. 實作評量 7. 表演評量
--	---

八德市八德區八德國民小學 111 學年度【語文領域-客家語】課程計畫			
每週節數	一節	設計者	四年級教學團隊
核心素養	A 自主行動	■ A1. 身心素質與自我精進、 ■ A2. 系統思考與問題解決、 ■ A3. 規劃執行與創新應變	
	B 溝通互動	■ B1. 符號運用與溝通表達、 ■ B2. 科技資訊與媒體素養、 ■ B3. 藝術涵養與美感素養	
	C 社會參與	■ C1. 道德實踐與公民意識、 ■ C2. 人際關係與團隊合作、 ■ C3. 多元文化與國際理解	
課程理念	<p>1. 以學生為主，教師為輔，學習方法為主線，整體發展為主旨，透過語詞、句型、課文、音標、客家童謠的練習；培養聽、說、讀、寫、作、音標系統應用等客語基本能力，採遊戲教學與學生高參與之互動教學方式，結合知識傳授與能力培養，臻至語言應用的最大效益。</p> <p>2. 有效提高語文教學質量，提升客語活絡應用之目的。</p> <p>3. 落實十二年國民基本教育課綱自發、互動、共好的精神，落實素養導向的課程與教學，成就每個孩子都能適性揚才與終生學習。</p> <p>4. 以主題及單元組織方式進行。</p> <p>5. 特別重視學科體系的規畫、統整，和與其他領域橫向課程的設計、整合。</p> <p>6. 循環反覆，循序漸進，逐步加深，螺旋上升，教材不只呈現了單元群組式的系統性學習，也顧及了日常生活及未來發展的實用性、時代性的進步要求。</p>		
學習重點	學習表現	1-II-1 能辨識日常生活對話的語句。 1-II-2 能養成聆聽客語文的習慣。 2-II-1 能說明客家文化的組成元素。 2-II-2 能養成使用客語的習慣。 2-II-3 能以客語回應日常生活對話。 3-II-3 能認唸與拼讀客語的聲韻調。	

	學習內容	Aa-Ⅱ-1 客語聲韻調的認唸與拼讀。 Ac-Ⅱ-1 客語基礎生活用語。 Ad-Ⅱ-1 客語簡短文章。 Ae-Ⅱ-1 客語情意表達。 Bc-Ⅱ-3 鄰里社區。 Cb-Ⅱ-1 客家源流故事。 Cd-Ⅱ-2 社區生態保育。
	課程架構表：	

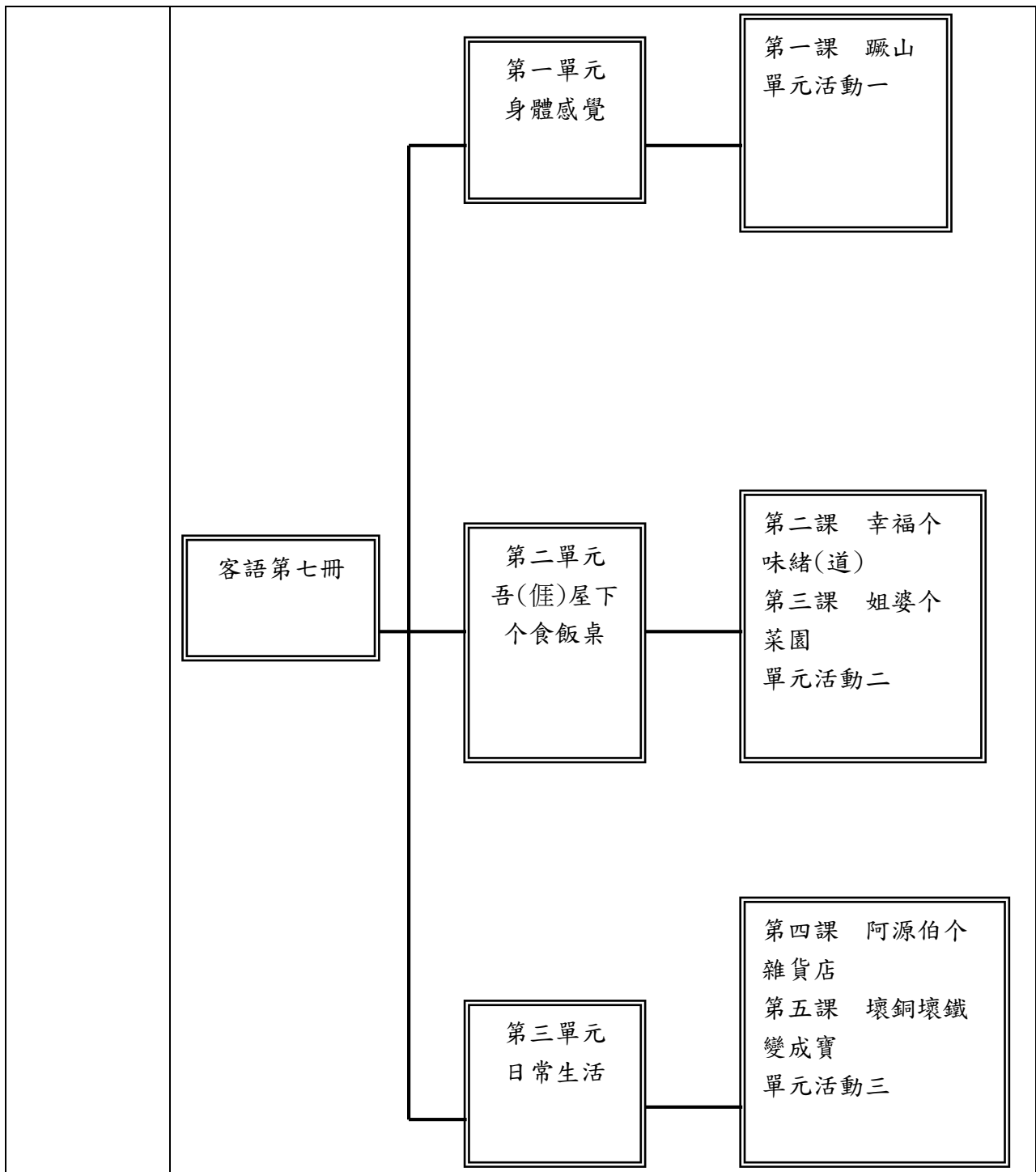

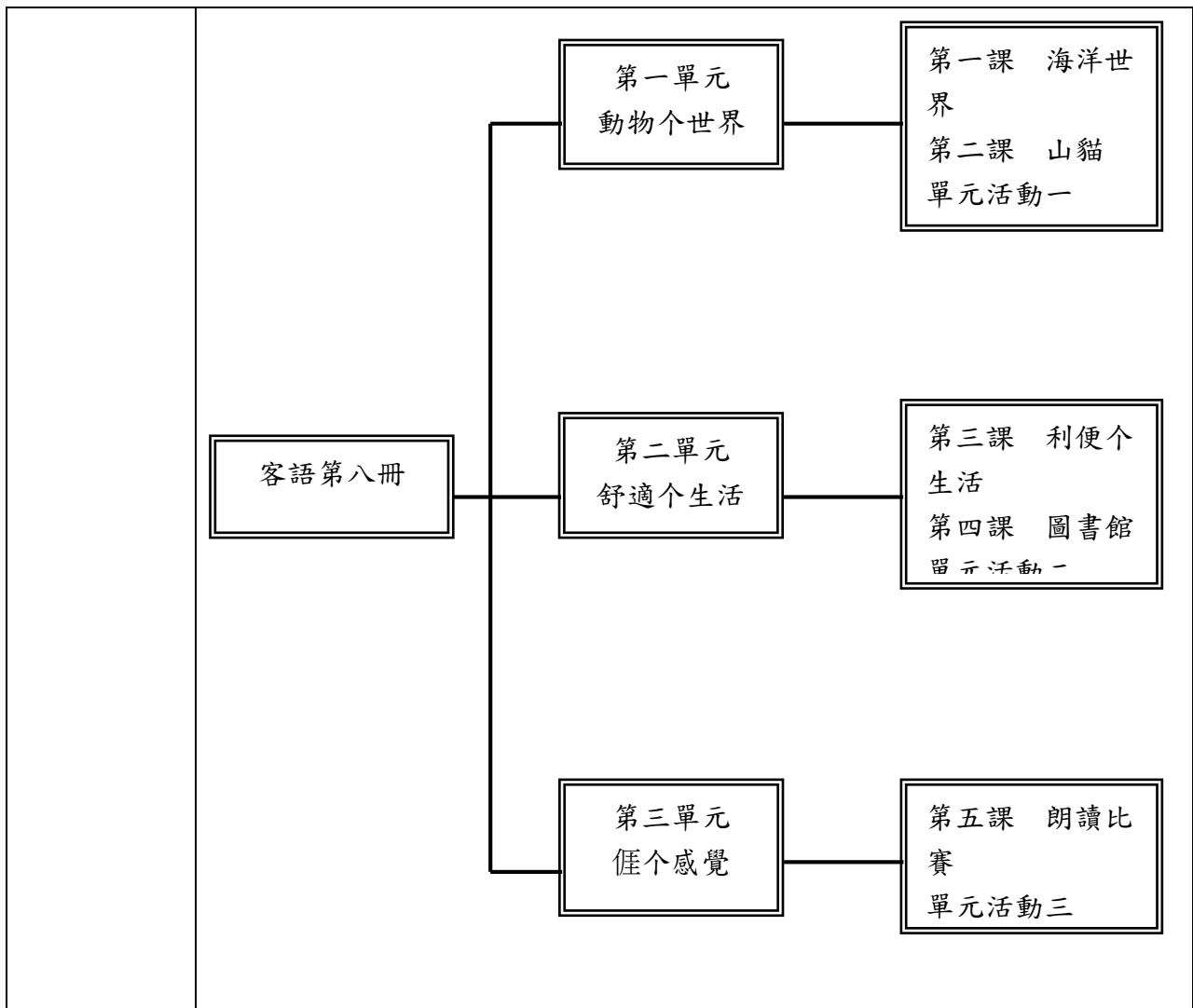

融入之議題

- 【性別平等教育】
- 性 E3 察覺性別角色的刻板印象，了解家庭、學校與職業分工，不應受性別的限制。
- 【環境教育】
- 環 E3 了解人與自然和諧共生，進而保護重要棲地。
- 環 E5 覺知人類的生活型態對其他生物與生態系的衝擊。
- 環 E6 覺知人類過度的物質需求會對未來世代造成衝擊。
- 【安全教育】
- 安 E4 探討日常生活應該注意的安全。
- 【家庭教育】
- 家 E5 了解家庭中各種關係的互動(親子、手足、祖孫及其他親屬等)。
- 【多元文化教育】
- 多 E1 了解自己的文化特質。
- 【戶外教育】
- 戶 E2 豐富自身與環境的互動經驗，培養對生活環境的覺知與敏感，體驗

	與珍惜環境的好。
學習目標	<p>四年級 上學期</p> <ol style="list-style-type: none"> 1. 認識身體感覺的客語詞，學習表達自己的感受。 2. 培養五感與環境的连接感，養成友善環境的態度。 3. 認識客家福菜的製作方法，了解客家醃漬文化的特色。 4. 認識味道、口感的客語詞，理解味道、口感與食物的關係。 5. 認識常見蔬菜的客語說法，了解蔬菜與身體健康的關係。 6. 認識客家桔醬的製作方法及特色與功用。 7. 認識常見商店的客語詞，了解常見商店的功能與差異。 8. 認識垃圾分類的客語詞，了解垃圾分類的重要性。 9. 養成節省資源的習慣，啟發資源回收再生利用的巧思。 10. 瞭解土地公信仰和客家人生活的關係。 11. 認識美濃開基伯公的發展歷史與特色。 <p>四年級 下學期</p> <ol style="list-style-type: none"> 1. 認識海洋生物的客語詞及特性。 2. 認識臺灣特有種的客語詞。 3. 透過觀察動物，進一步了解人與大自然的關係。 4. 了解並探討動物禁忌與傳說的原因，培養學生關懷動物的愛心，體會生命教育的意義。 5. 認識電器產品的客語詞及功能，並了解各項電器在日常生活中的使用方式。 6. 認識休閒場所的客語名稱。 7. 了解圖書館的圖書資訊和功能設備的使用。 8. 透過故事情境了解勝興車站的歷史與特色。 9. 認識龍騰斷橋的藝術價值與特色。 10. 能用客語正確的說出情緒感受的詞語，並運用在日常生活中。 11. 學習合宜的表達互動與情緒處理。 12. 能用客語說出「四海大平安」等不同腔調的客語詞。 13. 能聽辨客語語音、腔調的差異。
教學與評量說明	<p>一、教材編選與資源(教科書版本、相關資源)</p> <p>(一) 教材編選</p> <ol style="list-style-type: none"> 1. 本教材根據民國一一〇年教育部「十二年國民基本教育課程綱要語文領域——本土語文(客家語文)」編寫。 2. 本教材以單元組織方式呈現，每冊三個單元。內容呼應核心素養三面向、九項目之教育價值與功能，並配合各學習領域課程和重大議題編寫。 3. 本教材依據兒童心理與認知發展，結合兒童生活經驗，編寫生活化、實用化、趣味性及文學性的課程，並搭配生動活潑的插圖，以增進學習興

趣。

(二) 教材來源

以教育部審定版之教材為主：

年級	出版社	冊數
四年級	康軒	七、八冊

(三) 教學資源

1. 教科用書及教師備課用書
2. 數位媒材（教學光碟、教學電子書、補充影片）及網路資源
3. 圖書館（室）及圖書教室
4. 智慧（專科）教室（觸控白板、即時回饋系統）

二、教學方法

教學策略建議：

1. 「聽說讀寫」及「拼寫音標」是客語課的重要環節，主要是藉由課文的語法、音義、思想、觀念、知識和寫作技巧，達學習目的。其重點在於音義語法的深究，亦即學習課文「語句」和「語詞」的音義。
2. 其內涵包含：熟讀課文內容、掌握主題重點、了解詞句音義、延伸學習相關語詞。
3. 其目的在於：豐富知識的內涵，強化了解客語的音義，培養高度學習的興趣，訓練思維以建立解決問題的能力。
4. 其學習方法：包含認讀、會話、造句等方法。

學習策略建議：

1. 建議依循教材編寫體例來學習，由「單元主題情境故事」開始，以「課文」的字、詞、句型與賞析為基礎，進而學習相關「語詞」，再將語詞與句型應用於「造句」和「對話」練習，最後於「學習單」檢視本課範圍的學習成效。期待用循序漸進由字到詞到句的串連，兼顧「聽說讀寫」做完整且有系統的學習策略，獲得最大的學習成效。
2. 十二年國教課綱理念著重學習帶得走的能力，即是要學會能應付現在與未來生活之能力，因此在學習的同時必須有意識地將課堂所學之情境對應到自身的生活經驗，一則加深學習成效，二則與生活應用接軌。進而認識客家語文對個人生活的重要性，能在家庭、學校與社區生活之中，經常使用客家語表達、溝通與解決問題，養成主動學習的能力。

三、教學評量

1. 口頭評量
2. 討論活動

	3. 紙筆評量 4. 遊戲評量 5. 觀察評量 6. 實作評量 7. 表演評量
--	---

八德市八德區八德國民小學 111 學年度【語文領域-客家語】課程計畫			
每週節數	一節	設計者	五年級教學團隊
核心素養	A 自主行動	■ A1. 身心素質與自我精進、 ■ A2. 系統思考與問題解決、 ■ A3. 規劃執行與創新應變	
	B 溝通互動	■ B1. 符號運用與溝通表達、 ■ B2. 科技資訊與媒體素養、 ■ B3. 藝術涵養與美感素養	
	C 社會參與	■ C1. 道德實踐與公民意識、 ■ C2. 人際關係與團隊合作、 ■ C3. 多元文化與國際理解	
課程理念	<p>1. 以學生為主，教師為輔，學習方法為主線，整體發展為主旨，透過語詞、句型、課文、音標、客家童謠的練習；培養聽、說、讀、寫、作、音標系統應用等客語基本能力，採遊戲教學與學生高參與之互動教學方式，結合知識傳授與能力培養，臻至語言應用的最大效益。</p> <p>2. 有效提高語文教學質量，提升客語活絡應用之目的。</p> <p>3. 落實十二年國民基本教育課綱自發、互動、共好的精神，落實素養導向的課程與教學，成就每個孩子都能適性揚才與終生學習。</p> <p>4. 以主題及單元組織方式進行。</p> <p>5. 特別重視學科體系的規畫、統整，和與其他領域橫向課程的設計、整合。</p> <p>6. 循環反覆，循序漸進，逐步加深，螺旋上升，教材不只呈現了單元群組式的系統性學習，也顧及了日常生活及未來發展的實用性、時代性的進步要求。</p>		
學習重點	學習表現	1-III-2 能展現聆聽客家語文的態度。 1-III-3 能運用資訊科技聽懂客家語文。 2-III-2 能積極或樂於使用客家語。 2-III-3 能運用日常生活的客家語對話。 3-III-2 能領會客家語文作品的文化意涵。 4-III-2 能展現使用客家語文書寫的態度。	

	學習內容	Aa-III-1 客家語聲韻調的書寫。 Ab-III-2 客家語常用語詞。 Ac-III-1 客家語慣用熟語。 Ad-III-1 客家語短文。 Bb-III-1 意見與情感表達。 Cc-III-3 客家生活工藝。
	課程架構表：	

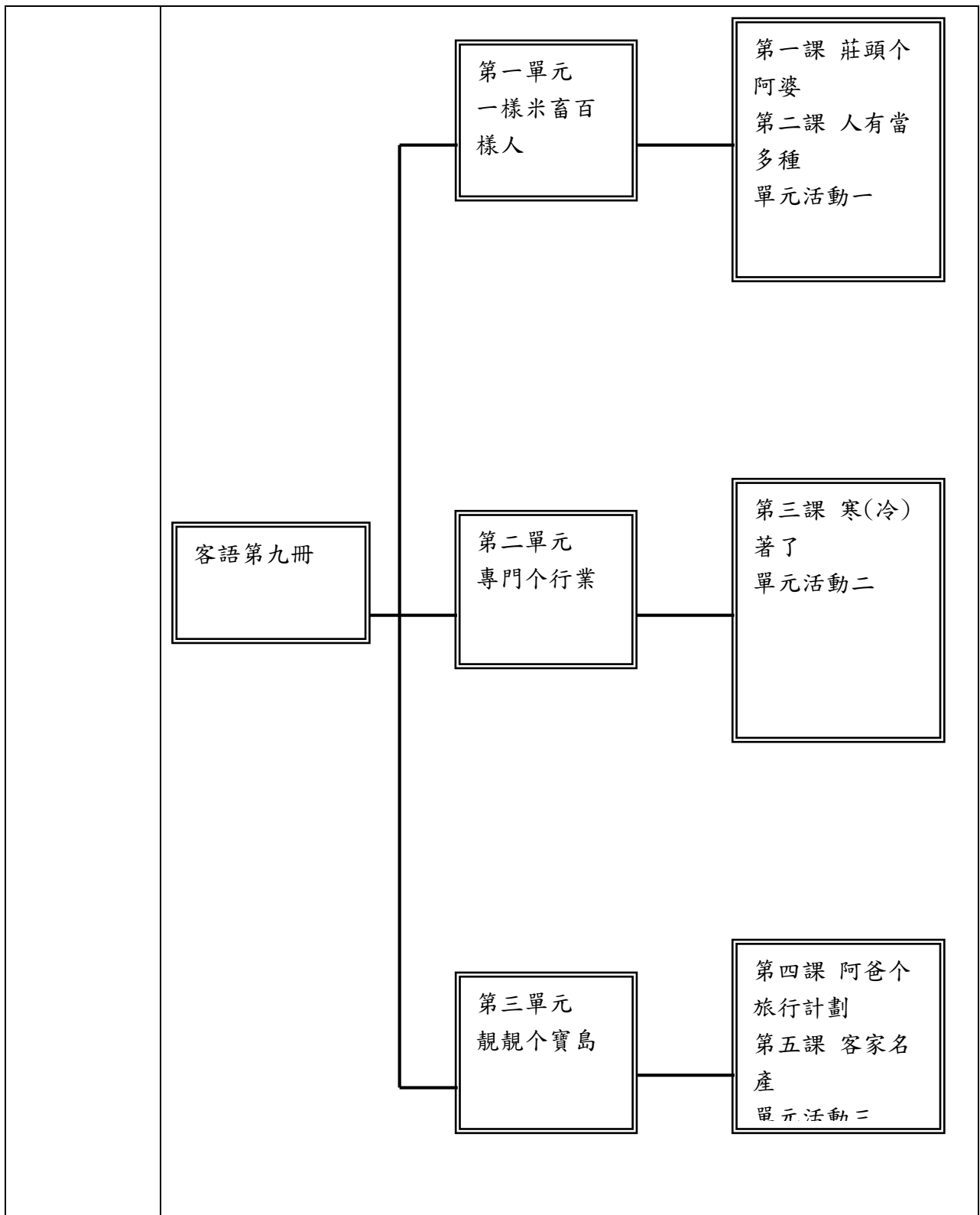

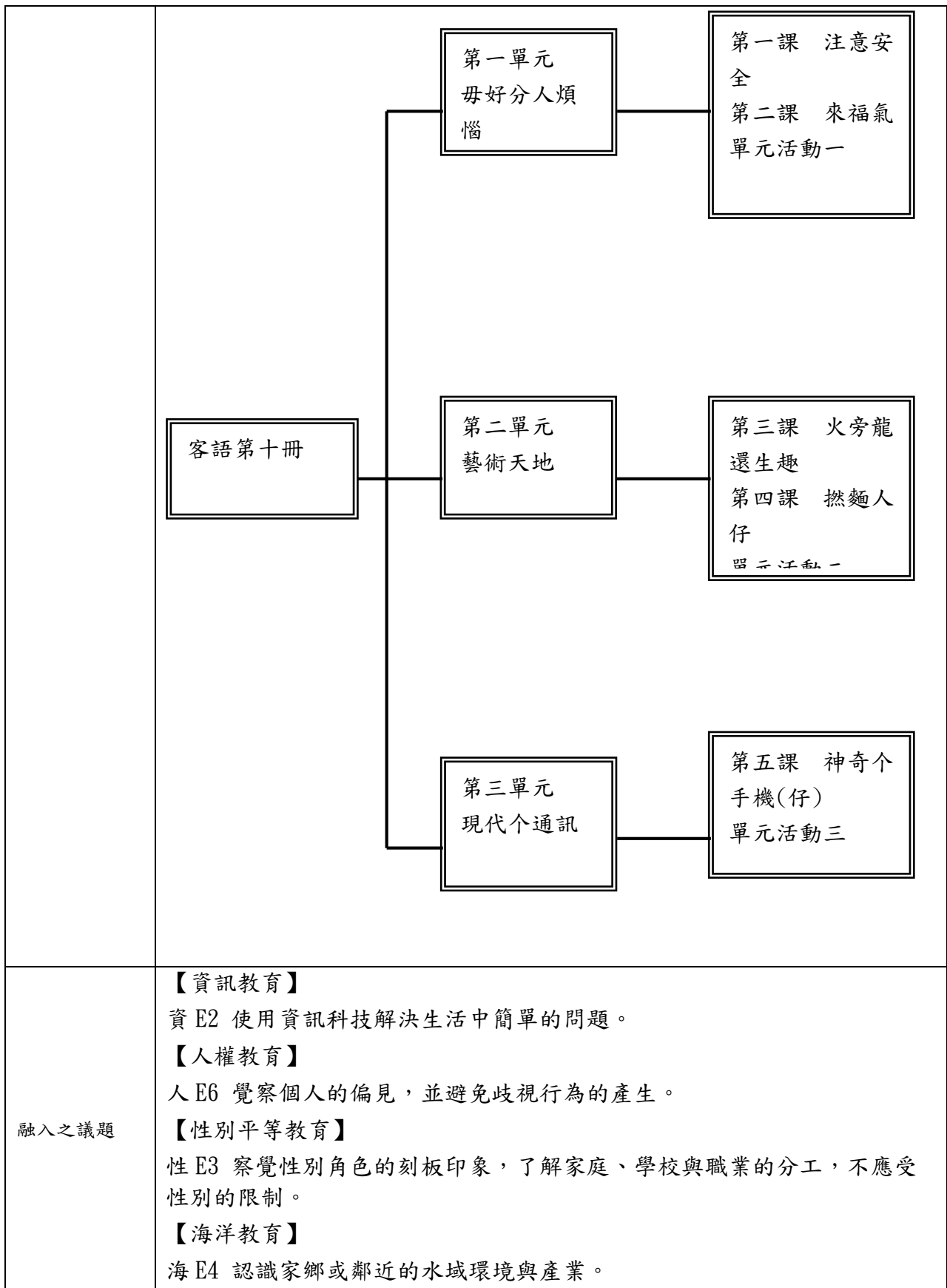

學習目標	<p>五年級 上學期</p> <ol style="list-style-type: none"> 1. 學習、培養見賢思齊的胸懷與學習良好品格。 2. 能了解人的外型各有不同，並能彼此尊重、包容。 3. 了解做膽與新丁板的含義與特色，並認識客家生育禮俗的特色與文化。 4. 能體會職業不分貴賤，培養腳踏實地與積極向上的態度。 5. 認識客家先民移居花東地區的歷史，了解客家慶典「好米收冬祭」的特色與內容。 6. 能認識臺灣不同地區的風俗民情與景點。 7. 透過客家名產，增加對客家鄉鎮的印象，拓展學生對臺灣的認同與認識。 8. 透過故事情境，認識三義開採樟腦和木雕的歷史。 9. 培養學生欣賞客家傳統念謠的能力，引發學習興趣。 <p>五年級 下學期</p> <ol style="list-style-type: none"> 1. 藉著校園中可能發生的意外傷害，提醒學生要懂得保護自己，避免受到傷害，並學習生活中常見傷害的客家語說法。 2. 藉由課文把小狗具靈敏嗅覺的天賦描寫得唯妙唯肖，進而延伸學習感官動詞的客家語說法。 3. 透過單元故事認識並了解客家人坊間流傳的動物禁忌與傳說，引導學生進一步動物禁忌之原因，並藉此培養關懷動物的愛心，體會生命教育的意義。 4. 藉由主角全家前往苗栗參加炸龍活動的生動情境，認識苗栗元宵節當地特有的炸龍活動，亦延伸學習臺灣各縣市特有的地方活動，並學會其客家語說法。 5. 藉由課文情境，介紹捏麵人的傳統手藝，並認識更多臺灣的傳統手工藝術。 6. 透過單元故事認識美濃油紙傘的製作過程，期盼學生能藉此了解油紙傘對客家人的象徵意義，進而提升學生對傳統工藝的喜愛，並勇於傳承與創新。 7. 藉由課文介紹，認識手機的功能不僅僅只是打電話而已，亦能上網、拍照、玩遊戲等，並了解各式通訊媒體的功能，同時延伸學習其客家語說法，進而在日常生活中能妥善運用。 8. 透過單元故事認識網路資源，並將網際網路與客家語結合，增加自主學習客家語的機會，並提升其學習趣味。更期盼學生能善用各式通訊媒體，促進親子與人際間的關係。
教學與評量說明	<p>一、教材編選與資源(教科書版本、相關資源)</p> <p>(一) 教材編選</p> <ol style="list-style-type: none"> 1. 本教材根據民國一一〇年教育部「十二年國民基本教育課程綱要語文領

域——本土語文（客家語文）」編寫。

2. 本教材以單元組織方式呈現，每冊三個單元。內容呼應核心素養三面向、九項目之教育價值與功能，並配合各學習領域課程和重大議題編寫。
3. 本教材依據兒童心理與認知發展，結合兒童生活經驗，編寫生活化、實用化、趣味性及文學性的課程，並搭配生動活潑的插圖，以增進學習興趣。

（二）教材來源

以教育部審定版之教材為主：

年級	出版社	冊數
五年級	康軒	九、十冊

（三）教學資源

1. 教科用書及教師備課用書
2. 數位媒材（教學光碟、教學電子書、補充影片）及網路資源
3. 圖書館（室）及圖書教室
4. 智慧（專科）教室（觸控白板、即時回饋系統）

二、教學方法

教學策略建議：

1. 「聽說讀寫」及「拼寫音標」是客語課的重要環節，主要是藉由課文的語法、音義、思想、觀念、知識和寫作技巧，達學習目的。其重點在於音義語法的深究，亦即學習課文「語句」和「語詞」的音義。
2. 其內涵包含：熟讀課文內容、掌握主題重點、了解詞句音義、延伸學習相關語詞。
3. 其目的在於：豐富知識的內涵，強化了解客語的音義，培養高度學習的興趣，訓練思維以建立解決問題的能力。
4. 其學習方法：包含認讀、會話、造句等方法。

學習策略建議：

1. 建議依循教材編寫體例來學習，由「單元主題情境故事」開始，以「課文」的字、詞、句型與賞析為基礎，進而學習相關「語詞」，再將語詞與句型應用於「造句」和「對話」練習，最後於「學習單」檢視本課範圍的學習成效。期待用循序漸進由字到詞到句的串連，兼顧「聽說讀寫」做完整且有系統的學習策略，獲得最大的學習成效。
2. 十二年國教課綱理念著重學習帶得走的能力，即是要學會能應付現在與未來生活之能力，因此在學習的同時必須有意識地將課堂所學之情境對應到自身的生活經驗，一則加深學習成效，二則與生活應用接軌。進而認識客家語文對個人生活的重要性，能在家庭、學校與社區生活之中，經常使

	<p>用客家語表達、溝通與解決問題，養成主動學習的能力。</p> <p>三、教學評量</p> <ol style="list-style-type: none"> 1. 口頭評量 2. 討論活動 3. 紙筆評量 4. 遊戲評量 5. 觀察評量 6. 實作評量 7. 表演評量
--	--

八德市八德區八德國民小學 111 學年度【語文領域-客家語】課程計畫			
每週節數	一節	設計者	六年級教學團隊
核心素養	A 自主行動	<input type="checkbox"/> A1. 身心素質與自我精進、 <input type="checkbox"/> A3. 規劃執行與創新應變	<input type="checkbox"/> A2. 系統思考與問題解決、
	B 溝通互動	<input type="checkbox"/> B1. 符號運用與溝通表達、 <input type="checkbox"/> B3. 藝術涵養與美感素養	<input type="checkbox"/> B2. 科技資訊與媒體素養、
	C 社會參與	<input type="checkbox"/> C1. 道德實踐與公民意識、 <input type="checkbox"/> C3. 多元文化與國際理解	<input type="checkbox"/> C2. 人際關係與團隊合作、
課程理念	<ol style="list-style-type: none"> 1. 以學生為主，教師為輔，學習方法為主線，整體發展為主旨，透過語詞、句型、課文、音標、客家童謠的練習；培養聽、說、讀、寫、作、音標系統應用等客語基本能力，採遊戲教學與學生高參與之互動教學方式，結合知識傳授與能力培養，臻至語言應用的最大效益。 2. 有效提高語文教學質量，提升客語活絡應用之目的。 3. 落實十二年國民基本教育課綱自發、互動、共好的精神，落實素養導向的課程與教學，成就每個孩子都能適性揚才與終生學習。 4. 以主題及單元組織方式進行。 5. 特別重視學科體系的規畫、統整，和與其他領域橫向課程的設計、整合。 6. 循環反覆，循序漸進，逐步加深，螺旋上升，教材不只呈現了單元群組式的系統性學習，也顧及了日常生活及未來發展的實用性、時代性的進步要求。 		

學習重點	學習表現	<p>1-III-3 能運用資訊科技聽懂客家語文。</p> <p>2-III-1 能介紹客家文化的族群特徵。</p> <p>3-III-2 能領會客家語文作品的文化意涵。</p> <p>4-III-3 能使用客家語文敘寫短文。</p>
	學習內容	<p>Aa-III-1 客家語聲韻調的書寫。</p> <p>Ab-III-2 客家語常用語詞。</p> <p>Ac-III-1 客家語慣用熟語。</p> <p>Ad-III-1 客家語短文。</p> <p>Bb-III-1 意見與情感表達。</p> <p>Cb-III-1 客家歷史源流。</p> <p>Cb-III-2 客家族群特色。</p> <p>Cd-III-1 家鄉人文景觀。</p>

課程架構表：

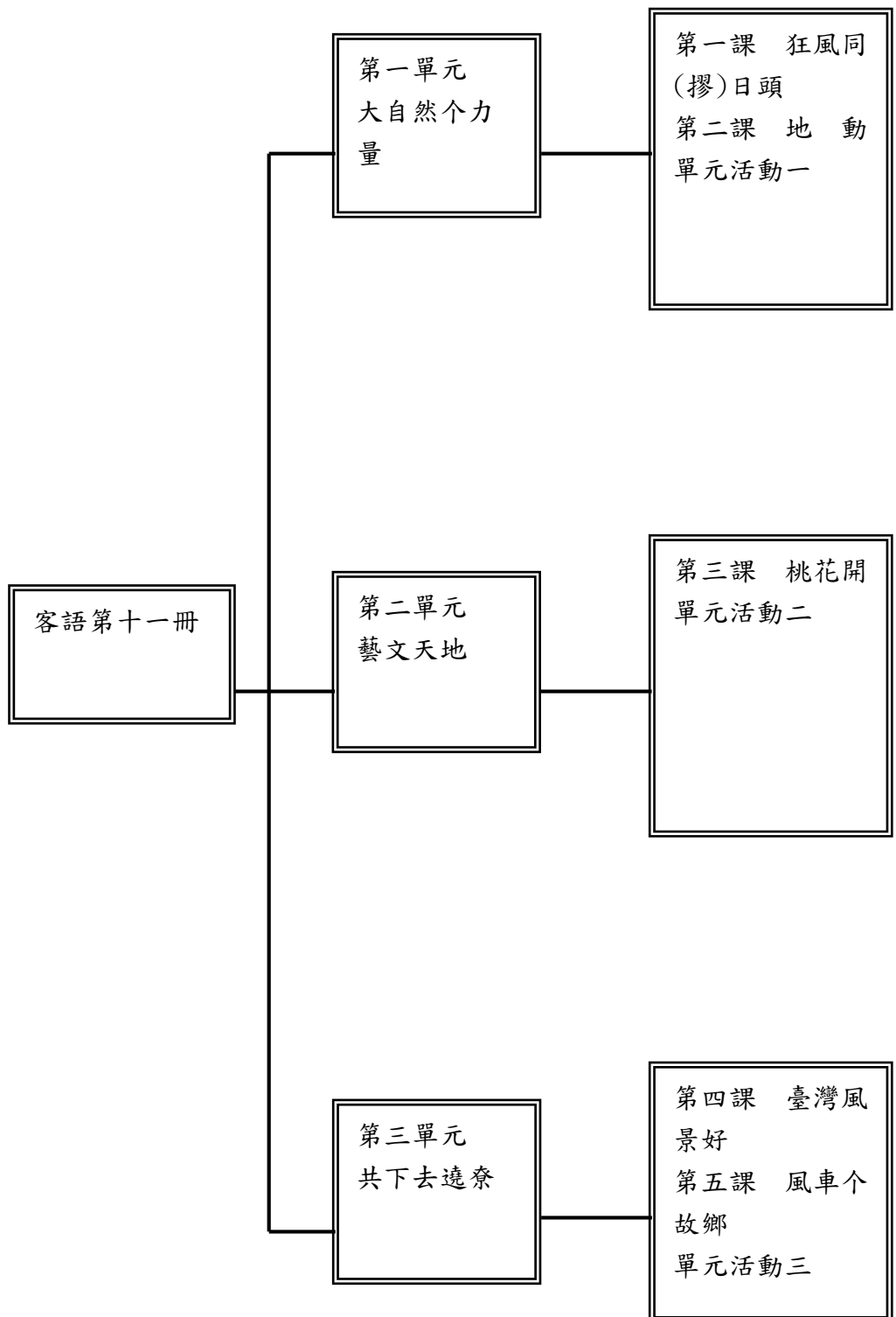

	<pre> graph LR A[客語第十二冊] --- B[第一單元 民俗个活動] A --- C[第二單元 人生个智慧] A --- D[第三單元 成長个祝福] B --- B1[第一課 去義民 廟遊奈] B --- B2[第二課 迎媽祖 單元活動一] C --- C1[第三課 懶尸个 草蟻(仔) 單元活動二] D --- D1[第四課 鳳凰花 開] D --- D2[第五課 勵志个 老古人言 單元活動三] </pre>
融入之議題	<p>【性別平等教育】 性 E8 了解不同性別者的成就與貢獻。</p> <p>【生命教育】 生 E7 發展設身處地、感同身受的同理心及主動去愛的能力，察覺自己從他者接受的各種幫助，培養感恩之心。</p> <p>【安全教育】 安 E2 了解危機與安全。</p> <p>【多元文化教育】 多 E8 認識及維護不同文化群體的尊嚴、權利、人權與自由。</p>

學習目標	<p>六年級 上學期</p> <ol style="list-style-type: none"> 1. 透過趣味的寓言故事情境，嘗試描述讀後感想與其所隱含意義。 2. 教導學生學習天氣現象語詞的客家語說法。 3. 引導學生利用天氣現象語詞進行對話練習。 4. 藉課文中地震後討論過程描述，學習相關防災觀念。 5. 讓學生學習自然災害語詞的客家語說法。 6. 引導學生利用自然災害語詞進行對話練習。 7. 透過順口、易懂的歌詞，搭配傳統優美的古調，陶冶藝文氣息。 8. 讓學生學習藝文活動語詞的客家語說法。 9. 引導學生利用藝文活動語詞進行對話練習。 10. 藉由課文對臺灣風景名勝的歌誦，嘗試了解臺灣各地風光。 11. 讓學生認識臺灣名勝語詞的客家語說法。 12. 引導學生利用臺灣名勝語詞進行對話練習。 13. 透過課文描寫荷蘭風車及迷人的風景，體認其獨特的風土民情與景觀。 14. 讓學生認識各國名產語詞的客家語說法。 15. 引導學生利用各國名產語詞進行對話練習。 <p>六年級 下學期</p> <ol style="list-style-type: none"> 1. 能聽懂並說出各式宗教場所的客家語說法。 2. 藉由生動活潑的課文，介紹客家信仰的宗教場所—義民廟，並讓學生透過對各宗教場所的認識，學會了解多元宗教文化的內涵與價值。 3. 能聽懂並說出各地民俗活動的客家語說法。 4. 藉由課文熱鬧非凡的氛圍，讓學生認識「迎媽祖」這項臺灣的重要民俗活動，進而對臺灣風俗民情能更加了解與喜愛。 5. 能聽懂並說出客家語的增廣昔時賢文。 6. 藉由寓言故事傳達勤勞的含義，希望學生能將先民的語言智慧結晶，反映在日常生活中，與生活經驗相結合，並達到警惕醒世的效果。 7. 能聽懂並說出各級學校的客家語說法。 8. 透過客語重新詮釋的畢業歌曲，讓學生延伸學習我國各級學校，為面對下個階段的抉擇做準備。 9. 能聽懂並說出勵志俗諺的客家語說法。 10. 精選數則傳統客家語俗諺，希望以祖先留下的智慧格言、俗諺語，激發學生面對挑戰時的前進動力。
教學與評量說明	<p>一、教材編選與資源(教科書版本、相關資源)</p> <p>(一) 教材編選</p> <ol style="list-style-type: none"> 1. 本教材根據民國一一〇年教育部「十二年國民基本教育課程綱要語文領

域——本土語文（客家語文）」編寫。

2. 本教材以單元組織方式呈現，每冊三個單元。內容呼應核心素養三面向、九項目之教育價值與功能，並配合各學習領域課程和重大議題編寫。
3. 本教材依據兒童心理與認知發展，結合兒童生活經驗，編寫生活化、實用化、趣味性及文學性的課程，並搭配生動活潑的插圖，以增進學習興趣。

（二）教材來源

以教育部審定版之教材為主：

年級	出版社	冊數
六年級	康軒	十一、十二冊

（三）教學資源

1. 教科用書及教師備課用書
2. 數位媒材（教學光碟、教學電子書、補充影片）及網路資源
3. 圖書館（室）及圖書教室
4. 智慧（專科）教室（觸控白板、即時回饋系統）

二、教學方法

教學策略建議：

1. 「聽說讀寫」及「拼寫音標」是客語課的重要環節，主要是藉由課文的語法、音義、思想、觀念、知識和寫作技巧，達學習目的。其重點在於音義語法的深究，亦即學習課文「語句」和「語詞」的音義。
2. 其內涵包含：熟讀課文內容、掌握主題重點、了解詞句音義、延伸學習相關語詞。
3. 其目的在於：豐富知識的內涵，強化了解客語的音義，培養高度學習的興趣，訓練思維以建立解決問題的能力。
4. 其學習方法：包含認讀、會話、造句等方法。

學習策略建議：

1. 建議依循教材編寫體例來學習，由「單元主題情境故事」開始，以「課文」的字、詞、句型與賞析為基礎，進而學習相關「語詞」，再將語詞與句型應用於「造句」和「對話」練習，最後於「學習單」檢視本課範圍的學習成效。期待用循序漸進由字到詞到句的串連，兼顧「聽說讀寫」做完整且有系統的學習策略，獲得最大的學習成效。
2. 十二年國教課綱理念著重學習帶得走的能力，即是要學會能應付現在與未來生活之能力，因此在學習的同時必須有意識地將課堂所學之情境對應到自身的生活經驗，一則加深學習成效，二則與生活應用接軌。進而認識客家語文對個人生活的重要性，能在家庭、學校與社區生活之中，經常使

	<p>用客家語表達、溝通與解決問題，養成主動學習的能力。</p> <p>三、教學評量</p> <ol style="list-style-type: none"> 1. 口頭評量 2. 討論活動 3. 紙筆評量 4. 遊戲評量 5. 觀察評量 6. 實作評量 7. 表演評量
--	--

語文領域-英語文課程計畫

桃園市八德區八德國民小學 111 學年度【語文領域-英語文】課程計畫			
每週節數	2	設計者	三年級教學團隊
核心素養	A 自主行動	<input type="checkbox"/> A1. 身心素質與自我精進、 <input type="checkbox"/> A2. 系統思考與問題解決、 <input type="checkbox"/> A3. 規劃執行與創新應變	
	B 溝通互動	<input type="checkbox"/> B1. 符號運用與溝通表達、 <input type="checkbox"/> B2. 科技資訊與媒體素養、 <input type="checkbox"/> 3. 藝術涵養與美感素養	
	C 社會參與	<input type="checkbox"/> C1. 道德實踐與公民意識、 <input type="checkbox"/> C2. 人際關係與團隊合作、 <input type="checkbox"/> C3. 多元文化與國際理解	
課程理念	<ol style="list-style-type: none"> 1. 以溝通式教學為編寫原則，兼顧溝通功能和教學主題，設計與真實生活相符的溝通活動，系統性培養英語聽、說、讀、寫的能力及聽說讀寫綜合應用能力，應用於日常生活中。 2. 將英語文學習策略融入教材中，建構學生有效的學習方法，同時提升自學的興趣與能力，培養終身學習之基礎。 3. 從學生熟悉的生活情境出發，以漫畫風格的幽默故事，激發學生的學習興趣。故事以該單元的主要單字及句型編寫，並融入日常用語，讓學生在有趣的生活故事中，輕鬆自然地學習英語。 4. 各單元故事中所呈現的學習內容以螺旋複習的理念設計，讓學生溫故知新，在每階段能反覆練習，同時學習新內容，以此打下紮實的語言學習基礎。 5. 各單元彈性融入跨領域知識或素養導向的學習主題，提供學生多元面向的知識點和文化等學習內容，讓學生了解語言除了互動溝通外，也是一種學習新知識的工具，提升英語語言學習的動機和涉獵不同領域知識或文化的興趣，藉以培養學生自主學習之素養。 		

	<p>6. 複習單元以統整的學習表現任務設計，整合前面單元的學習內容，先提供符應生活情境的範例，讓學生以聽、讀的方式複習，再引導學生融合真實經驗，以自身為中心，進行學習遷移運用所學產出統整後的內容，最後以口語的方式進行簡單發表，達到語言學習之溝通互動的目標，融會貫通，運用所學在真實情境中運用溝通，以期達到培育素養的目標。</p> <p>7. 以生動有趣的文化、節慶單元，讓學生認識中西文化的差異，擴充國際視野，同時培養尊重多元文化的觀念。</p>	
學習重點	學習表現	<p>L0-1 能聽辨英語的語音。 L0-3 能聽辨句子的語調。 L2-1 能聽懂中年段所習得的字詞。 S0-1 能說出英語的語音。 S0-2 能以正確的重音說出字詞及片語。 S0-3 能以正確的語調說出英語的句子。 S0-4 能有節奏(rhythm)的說出句子。 S0-6 能吟唱簡易歌謠和韻文。 A0-1 樂於參與各種課堂練習活動。 A0-3 樂於回答教師或同學所提的問題。 A0-4 能專注於教師的說明與演示。 A0-6 能認真完成教師交待的作業。 M0-1 善用預習、複習強化學習效果。 M0-2 能運用情境中非語言訊息，幫助學習。</p>
	學習內容	<p>Aa- II -1 印刷體大小寫字母的辨識及書寫。 Ab- II -1 子音、母音及其基本組合 Ab- II -4 所學的字母拼讀規則（含看字讀音、聽音拼字）。</p> <p>1- II -1 能聽辨英語的子音、母音及其基本的組合。 1- II -3 能運用所學之字音進行拼字等字詞學習。 2- II -1 能唸出英語的子音、母音及其基本組合。 2- II -2 能說出課堂中所學的字詞。 3- II -1 能辨識課堂中所學的字詞。 6- II -2 積極參與各種課堂練習活動。</p>
課程架構表：		

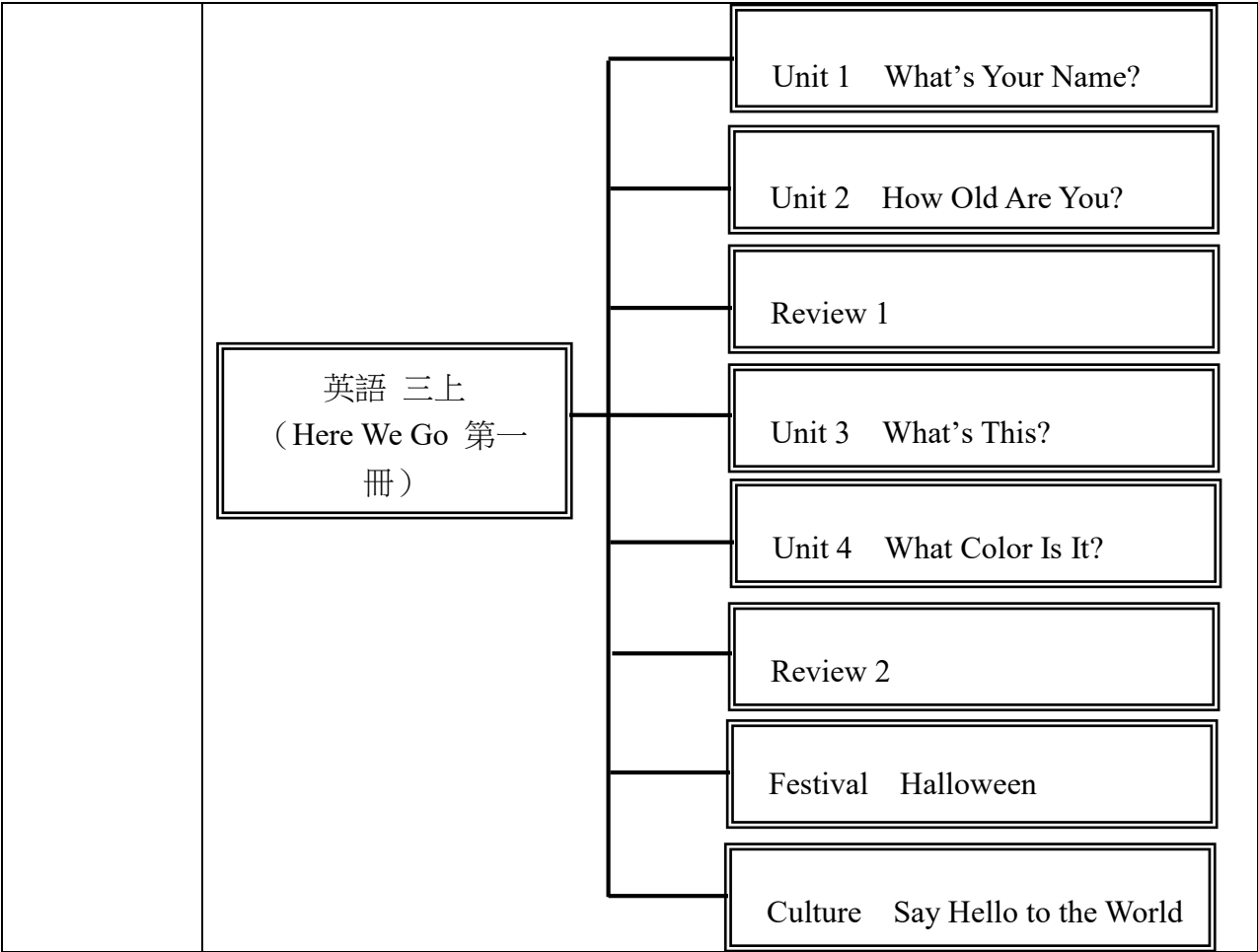

	<div style="display: flex; align-items: center; justify-content: center;"> <div style="border: 1px solid black; padding: 5px; margin-right: 20px;"> 英語 三下 (第二冊) </div> <div style="display: flex; flex-direction: column; gap: 10px;"> <div style="border: 1px solid black; padding: 5px;">Starter Unit</div> <div style="border: 1px solid black; padding: 5px;">Unit 1 Is That a Dog?</div> <div style="border: 1px solid black; padding: 5px;">Unit 2 Can You Swim?</div> <div style="border: 1px solid black; padding: 5px;">Review 1</div> <div style="border: 1px solid black; padding: 5px;">Unit 3 Who's She?</div> <div style="border: 1px solid black; padding: 5px;">Unit 4 Is He a Teacher?</div> <div style="border: 1px solid black; padding: 5px;">Review 2</div> <div style="border: 1px solid black; padding: 5px;">Festival Mother's Day</div> <div style="border: 1px solid black; padding: 5px;">Culture Say Thank You to the World</div> <div style="border: 1px solid black; padding: 5px;">Final Review</div> </div> </div>
<p>融入之議題</p>	<p>閱讀素養、品德教育、國際教育、性別平等、環境教育、生命教育、安全教育、多元文化、科技教育、生涯規劃、家庭教育</p>
<p>學習目標</p>	<p>三上：</p> <ol style="list-style-type: none"> 1. 能聽辨並說出數字 1-5。 2. 能聽辨及說出教室用語並做適當的回應。 3. 能聽懂並跟讀故事對話。 4. 能聽懂、辨識並說出所學的單字及句子。 5. 能朗讀及吟唱歌謠。 6. 能聽懂並說出日常生活用語。 7. 能聽辨、說出及辨識 26 個字母及字母例字。 8. 能認識中外主要節慶習俗及由來。 9. 能認識外國風土民情，並能從多元文化觀點，瞭解及尊重不同的文化及習俗。 <p>三下：</p> <ol style="list-style-type: none"> 1. 能聽辨並說出數字 11-15。 2. 能聽辨及說出教室用語並做適當的回應。

	<p>3. 能聽懂並跟讀故事對話。</p> <p>4. 能聽懂、辨識並說出所學的單字及句子。</p> <p>5. 能朗讀及吟唱歌謠。</p> <p>6. 能聽懂並說出日常生活用語。</p> <p>7. 能聽辨、說出及辨識 26 個字母及字母例字。</p> <p>8. 能聽辨及運用字母拼讀法，讀出以短母音 a, e, i, o, u 所組成的音組及例字。</p> <p>9. 能認識中外主要節慶習俗及由來。</p> <p>10. 能認識外國風土民情，並能從多元文化觀點，瞭解及尊重不同的文化及習俗。</p>
<p>教學與評量 說明</p>	<p>一、教材編選與資源(教科書版本、相關資源)</p> <p>(一) 教材編選</p> <p>1. Story Time 此單元為故事教學，社區不同環境為故事背景，根據每單元主要句型、單字、日常用語編寫有趣的故事，同時提供學生有意義的對話情境，讓學生學習單字及句型的使用時機。同時著重螺旋性設計，讓學過的單字句型能延伸到次一課的內容進行複習。</p> <p>2. Target Language 此單元為單字及句型教學，A 部分介紹單元中的主要單字，將單字分類介紹。黑字為應用單字，藍色為認識單字。B 部分介紹單元中的主要句型，每單元提供一至兩組主要句型，以真實情境插畫，使學生易於理解，以幫助學生進行代換練習及用於日常溝通。</p> <p>3. Listen and Try 此單元為單字與句型的綜合聽力練習，以多元情境加深學生對單字和句型的印象，並讓學生透過練習來檢視自己的學習情況。</p> <p>4. Daily Talk 此單元為日常生活用語教學，旨在讓學生聽懂並說出簡單日常生活中的實用對話。</p> <p>5. Song 此單元為歌謠教學，目的在透過傳統歌謠改編的歌謠，讓學生自然而然熟記該單元的主要單字、句型與日常用語。</p> <p>6. ABC Rocks 此單元以字母拼讀法練習單字拼讀，再進一步以例字所組成的韻文，讓學生在輕快的節奏中熟悉音組例字的發音。</p> <p>7. Discover 此單元延伸學習主題，融入與課程主題相關之跨領域或議題內容，橫向擴展學生學習面向，同時提升學習動機和興趣。</p> <p>8. Kung Fu Abu</p>

歸納英語學習時易忽略或混淆的重點，透過簡單易懂的文字口訣與可愛的圖示，搭配即時練習，讓學生熟記要注意的重點。

9. Reviews / Final Review

Review 為融合前兩單元之學習內容所設計之整合式的統整復習，先透過聽、讀複習，再以主題讓學生從自身經驗出發，以口語發表的方式復習所學，建構學生資訊整合和口語表達的能力。Final Review 以步驟式的圖示搭配文字，引導學生融會貫通全冊單字、句型，再根據自身經驗作口語表達。

10. Festival

介紹節慶相關的單字與用語，並讓學生透過故事了解相關的習俗，拓展學生視野，引導學生探討、尊重與自身不同的文化。

11. Culture

以主題的方式介紹不同國家的語言及文字，可延伸介紹不同國家的多元文化，培養學生的國際觀。

(二) 教材來源

1. 以教育部審定版之教材為主：

年級	出版社	冊數
三年級	翰林	一、二冊

2. 以桃園市八德區在地化課程為輔。

(三) 教學資源

- 13、 教科用書及自編教材
- 14、 數位媒材及網路資源
- 15、 圖書館(室)及圖書教室
- 16、 智慧(專科)教室(觸控白板、即時回饋系統)

二、教學方法

1. 三年級學習階段希望能運用兒童在發音學習方面的優勢，強調聽、說的學習，但亦未偏廢讀、寫的活動。此階段可利用圖示、肢體動作等視覺輔助，增進學生對語意的掌握。
2. 聽力／口說教學：以注重語意理解及語意表達為主，評量儘量以上課的口語練習、角色扮演、配對、小組互動為依據，少做紙筆測驗。活動的設計宜多元，並強調溝通式活動，以增進學習語言的興趣並培養基本的溝通能力。
3. 閱讀教學：鼓勵學生以字母拼讀法的規則嘗試拼讀或認字。
4. 書寫教學：提供學生臨摹、抄寫活動，再透過填寫培養基本寫作能力。

三、教學評量

1. 作業評量
2. 口頭評量
3. 參與度評量

	4. 遊戲評量 5. 觀察評量
桃園市八德區八德國民小學 111 學年度上學期【語文領域-英語文】課程計畫	
每週節數	2
	設計者
	四年級教學團隊
核心素養	A 自主行動 ■ A1. 身心素質與自我精進、■ A2. 系統思考與問題解決、 ■ A3. 規劃執行與創新應變
	B 溝通互動 ■ B1. 符號運用與溝通表達、■ B2. 科技資訊與媒體素養、 ■ B3. 藝術涵養與美感素養
	C 社會參與 ■ C1. 道德實踐與公民意識、■ C2. 人際關係與團隊合作、 ■ C3. 多元文化與國際理解
課程理念	<p>1. 本教材以「溝通功能」及「主題」為編寫主軸，引導學生將所學字彙與句型應用於生活中，培養學生簡易英語聽、說、讀、寫能力。此外，本教材以國小教育階段的核心素養為導向，融入與主題相關之議題、學習方法、文化涵養與國際觀。</p> <p>2. 教學內容以富想像力的圖畫風格，吸引學生主動了解學習內容，並配合故事聽讀、會話對談、歌謠韻文吟唱，發展學生聽讀能力和技巧。</p> <p>3. 本書編寫以生活化、活用化、實用化及多樣化為原則。</p>
學習重點	<p>學習表現</p> <p>1-II-1 能聽辨英語的子音、母音及其基本的組合。 1-II-8 能聽懂課堂中所學的字詞。 1-II-10 能聽懂簡易的日常生活用語。 1-II-11 能聽懂簡易句型的句子。 2-II-2 能說出課堂中所學的字詞。 2-II-4 能使用簡易的日常生活用語。 2-II-5 能以正確的發音及適切的語調說出英語的句子。 3-II-1 能辨識課堂中所學的字詞。 3-II-2 能看懂課堂中所學的句子。 4-II-3 能拼寫課堂中所學的字詞。 4-II-4 能寫出課堂中所學的句子。 5-II-2 在聽讀時，能辨識書本中相對應的字詞。 5-III-5 能以正確的發音及適切的速度朗讀簡易句型的句子。 5-III-9 能運用所學的字母拼讀規則讀出英文字詞。 6-II-1 能專注於教師的說明與演示。 6-II-2 積極參與各種課堂練習活動。 6-II-3 積極回答教師或同學所提的問題。 6-II-4 認真完成教師交代的作業。 7-II-2 能妥善運用情境中的非語言訊息以幫助學習。 8-II-3 能了解課堂中所介紹的國外主要文化習俗與生活習慣。 9-II-1 能夠將所學字詞做簡易歸類。</p>

	學習內容	<p>Ab-II-1 子音、母音及其組合。</p> <p>Ab-II-4 所學的字母拼讀規則（含看字讀音、聽音拼字）。</p> <p>Ac-II-1 簡易的教室用語。</p> <p>Ac-II-2 簡易的生活用語。</p> <p>Ac-II-3 第二學習階段所學字詞。</p> <p>B-II-1 第二學習階段所學字詞及句型的生活溝通。</p> <p>C-II-2 國內外主要節性習俗。</p>
	<p>課程架構表：</p> <pre> graph LR A[Wonder World 3] --- B[] B --- C[Get Ready] B --- D[Unit 1 The Big Wind] B --- E[Unit 2 Going Back] B --- F[Review 1] B --- G[Unit 3 Be Honest] B --- H[Unit 4 Earthquake] B --- I[Review 2] </pre>	

	<p style="text-align: center; border: 1px solid black; padding: 5px;">Wonder World 4</p>	<table border="1" style="width: 100%; border-collapse: collapse;"> <tr><td style="text-align: center;">Get Ready</td></tr> <tr><td style="text-align: center;">Unit 1 A Dollhouse f</td></tr> <tr><td style="text-align: center;">Unit 2 A Video Call f</td></tr> <tr><td style="text-align: center;">Review 1</td></tr> <tr><td style="text-align: center;">Unit 3 Let's Have Lu</td></tr> <tr><td style="text-align: center;">Unit 4 At the Zoo</td></tr> <tr><td style="text-align: center;">Review 2</td></tr> </table>	Get Ready	Unit 1 A Dollhouse f	Unit 2 A Video Call f	Review 1	Unit 3 Let's Have Lu	Unit 4 At the Zoo	Review 2
Get Ready									
Unit 1 A Dollhouse f									
Unit 2 A Video Call f									
Review 1									
Unit 3 Let's Have Lu									
Unit 4 At the Zoo									
Review 2									
<p style="text-align: center;">融入之議題</p>	<p>【閱讀素養教育】 閱 E1 認識一般生活情境中需要使用的，以及學習學科基礎知識所應具備的字詞彙。 閱 E12 培養喜愛閱讀的態度。</p> <p>【環境教育】 環 E8 認識天氣的溫度、雨量要素與覺察氣候的趨勢及極端氣候的現象。</p> <p>【品德教育】 品 E1 良好生活習慣與德行。 品 E3 溝通合作與和諧人際關係。</p> <p>【生涯規劃教育】 涯 E11 培養規劃與運用時間的能力。</p> <p>【國際教育】 國 E4 了解國際文化的多樣性。</p> <p>【防災教育】 防 E5 不同災害發生時的適當避難行為。</p>								
<p style="text-align: center;">學習目標</p>	<ol style="list-style-type: none"> 1. 能理解各課故事內容，如：天氣、時間、文具、位置等。 2. 能認讀並使用相關各課主題之字彙。 3. 能學會詢問及回答各課相關的英文對話。 								

	<p>4. 能聽辨、認讀各課之字音及其字母拼讀單字。</p> <p>5. 能寫出各課相關之字彙和句子。</p> <p>6. 能聽懂各課英文字彙及句型，並做出相關的回應。</p> <p>7. 能朗讀和吟唱各課歌謠。</p>
教學與評量說明	<p>一、教學說明：</p> <p>1. Story Time (故事教學) 五頁故事，以生活化的方式呈現目標單字與句型，學生可以透過討論，獨立思考或是合作學習解決故事中主角遇到的問題。故事後的閱讀理解，有助學生提升閱讀理解能力，評量學生是否掌握閱讀重點。</p> <p>2. Vocabulary (單字教學)： 每單元 6~8 個主題單字，頁面中清楚呈現每個目標單字，配合與單字相對應的真實圖照，加深學生印象，讓學生更能了解每個單字的意義。單元中融入多元議題，營造語言使用的豐富情境。</p> <p>3. Sentences (句型教學) 生活化的情境圖和溝通式的口說活動，讓學生熟悉主要的句型，並了解目標句型的使用時機。透過 More to Learn 彈性學習單元，探究相關議題，培養學生反思及表達能力。</p> <p>4. Daily English (生活用語) 日常生活用語，透過學生喜愛的漫畫模式及肢體動作讓學生了解生活用語的使用時機與方式，進而實際運用在生活上，在 Act It Out 練習中，教師可以透過故事接續或是讓學生角色扮演，增加學習興趣。程度較好的學生亦可主動提出是否還有其他的使用情境。</p> <p>5. Song (歌謠／韻文教學) 根據每課主要字彙與重點句型，編寫旋律動聽且琅琅上口的英語歌謠韻文，除可激發學生學習英語的興趣、助其掌握英語語音的特質之外，並學習英語特有的語調與節奏。</p> <p>6. Phonics (字母教學) 循序漸進學習 Silent E 的字母拼讀規則，搭配 Magic E 拼讀卡，讓學生有更多機會練習拼音。再藉由韻文念讀、聽力練習，培養學生見字讀音的習慣。</p> <p>7. Learn with Boka (書寫小提醒) 以學過的句子為例，讓學生循序漸進學習英語基本書寫規則與文法的基本概念，也將容易混淆的觀念進行比較，學生可以在有系統的文法學習安排下，降低常見的錯誤經驗。</p> <p>8. Culture & Festivals (節慶文化單元) 以生動活潑的故事情節，讓學生在閱讀豐富素材之餘，也能學習節慶背景，了解世界文化的多樣性。</p> <p>9. Task (總結性任務挑戰) 任務導向活動，統整全冊目標單字與句型，可做為期末發表的題材，讓學生</p>

勇於上臺發表並自我檢視學習狀況。

10. Picture Dictionary (圖解字典)

每兩個學習單元搭配一個圖解字典，以真實圖照統整兩個單元的單字，並複習學過的單字，透過圖像讓學生加強視覺記憶。

二、評量說明：

1. 活動評量
2. 紙筆評量
3. 課堂觀察
4. 口語評量
5. 作業評量

桃園市八德區八德國民小學 111 學年度【語文領域-英語文】課程計畫			
每週節數	2	設計者	五年級教學團隊
核心素養	A 自主行動	<input checked="" type="checkbox"/> A1. 身心素質與自我精進、 <input checked="" type="checkbox"/> A2. 系統思考與問題解決、 <input type="checkbox"/> A3. 規劃執行與創新應變	
	B 溝通互動	<input checked="" type="checkbox"/> B1. 符號運用與溝通表達、 <input type="checkbox"/> B2. 科技資訊與媒體素養、 <input type="checkbox"/> B3. 藝術涵養與美感素養	
	C 社會參與	<input type="checkbox"/> C1. 道德實踐與公民意識、 <input checked="" type="checkbox"/> C2. 人際關係與團隊合作、 <input checked="" type="checkbox"/> C3. 多元文化與國際理解	
課程理念	<ol style="list-style-type: none"> 1. 本教材採「溝通式教學法」，以「主題」及「溝通功能」為編寫主軸，內容選取學生所熟悉的題材與情境，以引導學生將所學應用於生活中，達到教學生活化之目的。 2. 本書以漫畫故事呈現情境對話，再透過句型練習、發音練習及歌謠韻文吟唱等多元活動紮實奠基，培養學生英語之聽、說、讀、寫能力。導讀句以習得之句型編寫，期能溫故知新，且漸進引導學生養成閱讀文句習慣、建立信心並奠立閱讀基礎。 3. 本教材希望在教授英語之外，Daily English 單元亦能推動品德教育。故對話情境以正向積極的態度呈現，期以潛移默化的方式，讓學生在學習過程中建立正確的價值觀，並確實實踐於日常生活中。 4. 本教材專為學生設計，Toby goes around 單元介紹中外文化習俗並融合跨學科知識，讓英語學習更深入及多元有趣。介紹重點語法知識，以深化學習印象，並在潛移默化中建立其學習方法。教師可依照授課時數與學生程度彈性教學。 5. 本教材發音單元教授複合子音及特殊子音 g、c 的發音及發音規則，並設計拼讀活動和聽辨練習幫助學生運用拼讀規則「看字讀音」及「聽音辨字」、「聽音拼字」，奠定英語閱讀及拼字基礎。 6. 本教材字彙參考教育部所制定「常用 2000 字詞表」，優先選用其中最常用的 1200 字，所選字彙依學習目標分為： <p>應用字彙：以黑色字標註。學生須能了解其字義，聽懂讀音，並能拼讀書寫，且於聽、說、讀、寫活動中應用。</p> <p>認識字彙：以藍色字標註。學生只須能了解字義，聽懂讀音，以幫助了解文句語意。不須拼讀書寫或於口語溝通中運用，至多僅作為口語練習之用。</p> <p>音韻字彙：以綠色字標註。為字母拼讀教學衍生字彙。學生只須能於字母拼讀練習活動中辨識及唸出該字，不須強記字義。</p> 		

	7. 本教材所教授字彙、句型與日常用語，在以後教材中將陸續出現，提供學生反覆練習之機會。螺旋向上的編寫方式，能幫助學生溫故知新。	
學習重點	學習表現	英語領域 ◎1-III-6 能聽懂課堂中所學的字詞。 ◎1-III-8 能聽懂常用的日常生活用語。 ◎1-III-9 能聽懂常用句型的句子。 ◎2-III-2 能說出課堂中所學的字詞。 ◎2-III-7 能作簡易的回答和描述。 ◎3-III-1 能辨識課堂中所學的字詞。 ◎5-III-3 能聽懂、讀懂及書寫國小階段基本字詞及句型，並使用於簡易日常溝通。 ◎5-III-9 能運用所學的字母拼讀規則讀出英文字詞。
	學習內容	英語領域 ◎Ab-III-5 所學的字母拼讀規則（含看字讀音、聽音拼字）。 ◎Ac-III-4 國小階段所學字詞（能聽、讀、說 300-350 字詞，其中必須拼寫 180-220 字詞）。 ◎B-III-2 國小階段所學字詞及句型的生活溝通。 ◎D-III-1 所學字詞的簡易歸類。 ◎D-III-3 依綜合資訊作簡易猜測。
	課程架構表：	

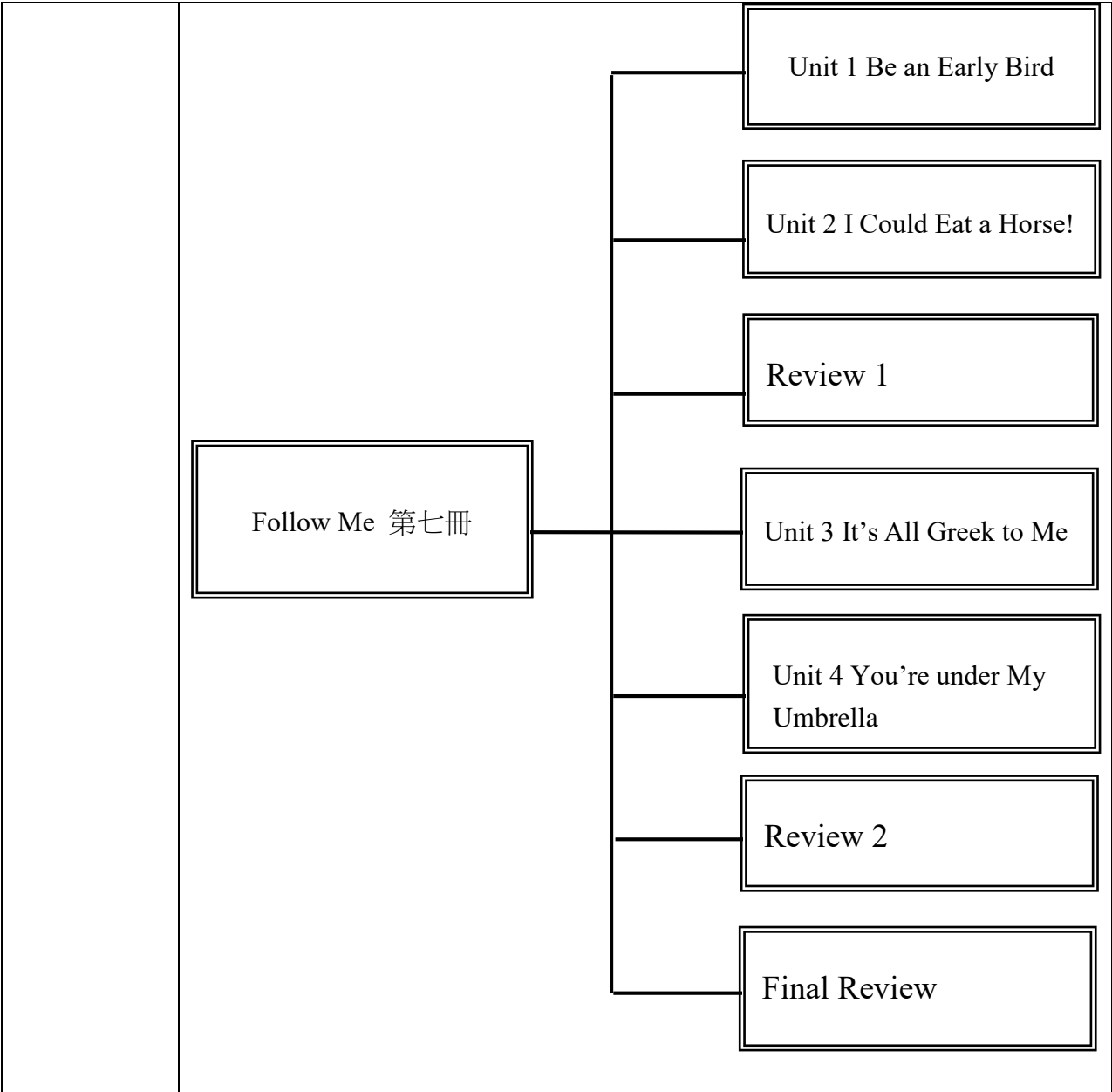

融入之議題	性別平等、生涯規劃、環境教育、人權教育
學習目標	<p>五上：</p> <ol style="list-style-type: none"> 1. 能辨識並正確說出各課的主要單字和句型。 2. 能書寫各課的主要單字。 3. 能區別複合子音和特殊子音 g 和 c 的發音，並能運用字母拼讀法看字讀音、聽音辨字和聽音拼字。 4. 能吟唱各課的歌謠或韻文。 5. 能認識我國及其他國家的節慶文化及風俗習慣。 <p>五下：</p> <ol style="list-style-type: none"> 1. 能辨識並正確說出各課的主要單字和句型。 2. 能書寫各課的主要單字。 3. 能區別長母音 a、e、i、o、u 的發音及發音規則，並能運用字母拼讀法看字讀音、聽音辨字和聽音拼字。 4. 能吟唱各課的歌謠或韻文。 5. 能認識臺灣及其他國家的風俗文化。
教學與評量說明	<p>一、教學策略建議與資源(教科書版本、相關資源)</p> <p>(一) 教學策略建議</p> <ol style="list-style-type: none"> 1. New Words

本冊單元生字以生活情境圖呈現，引導學生與生活經驗連結，並設計真人角色以單元直述句真實應用表達。教師可運用生字卡或肢體動作進行生字字義教學，再搭配 CD 及學過的字母拼讀法引導學生唸出生字，帶領學生進行生字應用練習。最後，可請學生觀察、描述畫面，做為字彙延伸教學。

2. 本冊單元故事乃以漫畫故事呈現，以圖輔文協助學生理解故事情節；並加入導讀句的設計，引導學生建立閱讀文字的習慣。教師可利用生字卡、電子書、CD 及教師手冊中所附的「情境說明」協助學生了解故事內容。最後，透過故事對話之「讀後理解練習」，讓學生能掌握閱讀重點，並收即時檢核之效。

3. Pattern

每單元設計兩個與主題有關的問答句型。教師先以句型表格和句型情境圖介紹單元句型，協助學生了解如何應用字彙與句型於真實生活情境；接著透過溝通式口語活動，引導學生看圖進行生字代換練習，以增進語言表達能力。教師可使用生字卡與句型條引導學生進行口語、閱讀與聽力活動練習。

4. Phonics

第五冊為複合子音及特殊子音 g 和 c 的發音教學。老師可搭配發音卡和 CD 教授，先進行發音字拼讀練習和發音句口說練習，之後進行發音字聽辨練習和發音韻文口說活動。

5. Toby goes around

提供單元主題之延伸學習素材，介紹中外不同的文化習俗或單元主題相關知識，期能啟發學生樂於接觸課外學習素材，以增進學生對多元文化之了解與尊重，進而欣賞不同文化差異，涵泳其國際觀。教師可運用 CD 或電子書並參考教師手冊中所附的「情境說明」協助學生了解頁面內容。

6. Fifi says

以圖像及文字說明呈現學生在學習時易忽略或混淆之觀念，並配合讀寫練習，除了建立英文書寫格式能力外，亦使學生易掌握英文書寫重點，進而建立學習自信。教師可參考教師手冊中所附的「教學小叮嚀」協助學生了解頁面內容。

7. Music box (附錄)

歌謠韻文教學。配合國小階段學生音韻學習之特性，搭配各單元主題，將所學字彙及句型編寫為歌詞，並設計活潑易學的曲調或節奏，讓學生寓教於樂、強化學習印象。老師可使用 CD 或電子書教學，亦可參考教學電子書中之真人律動示範來設計動作。

(二) 教材來源

1. 以教育部審定版之教材為主：

年級	出版社	冊數
五年級	康軒	五、六冊

	<p>(三) 教學資源</p> <ol style="list-style-type: none">1. 教科用書及自編教材2. 數位媒材及網路資源3. 圖書館(室)及圖書教室4. 智慧(專科)教室(觸控白板、即時回饋系統)
--	---

桃園市八德區八德國民小學 111 學年度【語文領域-英語文】課程計畫

每週節數	2 節	設計者	六年級教學團隊
核心素養	A 自主行動	■A1. 身心素質與自我精進 ■A2. 系統思考與問題解決 □A3. 規劃執行與創新應變	
	B 溝通互動	■ B1. 符號運用與溝通表達 □B2. 科技資訊與媒體素養 □B3. 藝術涵養與美感素養	
	C 社會參與	□C1. 道德實踐與公民意識 ■C2. 人際關係與團隊合作 ■C3. 多元文化與國際理解	
課程理念	<p>1. 本教材採「溝通式教學法」，以「主題」及「溝通功能」為編寫主軸，內容選取學生所熟悉的題材與情境，以引導學生將所學應用於生活中，達到教學生活化之目的。</p> <p>2. 本書以漫畫故事呈現情境對話，再透過句型練習、發音練習及歌謠韻文吟唱等多元活動紮實奠基，培養學生英語之聽、說、讀、寫能力。漫畫故事搭配導讀句呈現；導讀句以習得之句型編寫，期能溫故知新，且漸進引導學生養成閱讀文句習慣、建立信心並奠立閱讀基礎。</p> <p>3. 本教材希望在教授英語之外，亦能推動品德教育。故對話情境以正向積極的態度呈現，期以潛移默化的方式，讓學生在學習過程中建立正確的價值觀，並確實實踐於日常生活中。</p> <p>4. 本教材自第七冊起每單元精心增設 Practice 練習以為學生統整重點語法知識，並融合短文讀寫題型，既深化學習印象，更在潛移默化中強化其閱讀理解暨應用能力。而在 Review 單元中的短文聽讀，除了以中外風土文化為題材，更引導學生看圖仿寫，奠立寫作基礎，讓英語學習更深入及多元有趣。</p> <p>5. 第七冊發音單元教授複合母音及字尾 y 的發音及發音規則，並設計讀句活動和聽辨練習幫助學生運用拼讀規則「看字讀音」、「聽音辨字」及「聽音拼字」，奠定英語閱讀及拼字基礎。 第八冊發音單元教授無聲子音及混合子音的發音及發音規則，並設計讀句活動和聽辨練習幫助學生運用拼讀規則「看字讀音」、「聽音辨字」及「聽音拼字」，奠定英語閱讀及拼字基礎。</p> <p>6. 本教材字彙參考教育部所制定「常用 2000 字詞表」，優先選用其中最常用的 1200 字，所選字彙依學習目標分為： 應用字彙：以黑色字標註。學生須能了解其字義，聽懂讀音，並能拼讀書寫，且於聽、說、讀、寫活動中應用。 認識字彙：以藍色字標註。學生只須能了解字義，聽懂讀音，以幫助了解文句語意。不須拼讀書寫或於口語溝通中運用，至多僅作為口語練習之用。 音韻字彙：以綠色字標註。為字母拼讀教學衍生字彙。學生只須能於字母拼讀練習活動中辨識及唸出該字，不須強記字義。</p> <p>7. 本教材所教授的字彙、句型及發音，在以後教材中將陸續出現，提供學生反覆練習之機會。螺旋向上的編寫方式，能幫助學生溫故知新。</p>		
學習重點	學習表現	<p>英語領域</p> <p>◎1-III-6 能聽懂課堂中所學的字詞。</p> <p>◎1-III-8 能聽懂常用的日常生活用語。</p>	

	<p>◎1-III-9 能聽懂常用句型的句子。</p> <p>◎2-III-2 能說出課堂中所學的字詞。</p> <p>◎2-III-7 能作簡易的回答和描述。</p> <p>◎3-III-1 能辨識課堂中所學的字詞。</p> <p>◎5-III-3 能聽懂、讀懂及書寫國小階段基本字詞及句型，並使用於簡易日常溝通。</p> <p>◎5-III-9 能運用所學的字母拼讀規則讀出英文字詞。</p> <p>◎6-III-6 在生活中接觸英語時，樂於探究其意涵並嘗試使用。</p> <p>◎7-III-2 在生活中能把握機會，勇於嘗試使用英語。(如使用電子郵件等)</p> <p>◎7-III-3 在生活中能把握機會，勇於嘗試使用英語。</p> <p>◎8-III-4 能了解外國風土民情及基本的國際生活習慣。</p> <p>綜合活動領域</p> <p>◎1a-III-1 欣賞並接納自己與他人。</p> <p>◎1b-III-1 規劃與執行學習計畫，培養自律與負責的態度。</p> <p>◎2c-III-1 分析與判讀各類資源，規劃策略以解決日常生活的問題。</p> <p>◎3b-III-1 持續參與服務活動，省思服務學習的意義，展現感恩、利他的情懷。</p> <p>自然科學領域</p> <p>◎tr-III-1 能將自己及他人所觀察、記錄的自然現象與習得的知識互相連結，察覺彼此間的關係，並提出自己的想法及知道與他人的差異。</p> <p>社會領域</p> <p>◎2b-III-2 理解不同文化的特色，欣賞並尊重文化的多樣性。</p> <p>健康與體育領域</p> <p>◎1a-III-2 描述生活行為對個人與群體健康的影響。</p> <p>◎1c-III-2 應用身體活動的防護知識，維護運動安全。</p> <p>◎2b-III-1 認同健康的生活規範、態度與價值觀。</p> <p>◎2b-III-2 願意培養健康促進的生活型態。</p> <p>◎4a-III-2 自我反省與修正促進健康的行動。</p>
學習內容	<p>英語領域</p> <p>◎Ab-III-5 所學的字母拼讀規則(含看字讀音、聽音拼字)。</p> <p>Ac-III-4 國小階段所學字詞(能聽、讀、說 300-350 字詞，其中必須拼寫 180-220 字詞)。</p> <p>◎Ae-III-1 簡易歌謠、韻文、短文、故事及短劇。</p> <p>B-III-2 國小階段所學字詞及句型的生活溝通。</p> <p>◎D-III-1 所學字詞的簡易歸類。</p> <p>D-III-3 依綜合資訊作簡易猜測。</p> <p>綜合活動領域</p> <p>Aa-III-1 自己與他人特質的欣賞及接納。</p>

	<p>Aa-III-2 對自己與他人悅納的表現。</p> <p>Ab-III-1 學習計畫的規劃與執行。</p> <p>Ab-III-2 自我管理策略。</p> <p>Bc-III-1 各類資源的分析與判讀。</p> <p>Bc-III-2 媒體對日常生活的影響。</p> <p>Cb-III-1 對周遭人事物的關懷。</p> <p>Cb-III-2 服務學習的歷程。</p> <p>自然科學領域</p> <p>INe-III-12 生物的分布和習性，會受環境因素的影響；環境改變也會影響生存於其中的生物種類。</p> <p>社會領域</p> <p>Bb-III-1 自然與人文環境的交互影響，造成生活空間型態的差異與多元。</p> <p>健康與體育領域</p> <p>Ba-III-4 緊急救護系統資訊與突發事故的處理方法。</p> <p>Fa-III-1 自我悅納與潛能探索的方法。</p> <p>Fa-III-4 正向態度與情緒、壓力的管理技巧。</p> <p>Fb-III-1 健康各面向平衡安適的促進方法與日常健康行為。</p>
課程架構	課程架構表：

英語 六上
(第七冊)

Starter Unit

Unit 1
Where Are You From?

Unit 2
How Do You Go to School?

Review 1

Unit 3
What Do You Do After School?

Unit 4
What Time Do You Get Up?

Review 2

Festivals
Chinese New Year

Culture
New Years Around the World

融入議題	【生涯發展教育】、【性別平等教育】、【家政教育】、【人權教育】
學習目標	<p>上學期</p> <ol style="list-style-type: none"> 1. 能辨識並正確說出各課的主要單字和句型。 2. 能書寫各課的主要單字和句型。 3. 能區別字尾 y、雙母音及母音+ r 的發音，並能運用字母拼讀法看字讀音、聽音辨字和聽音拼字。 4. 能吟唱各課的歌謠或韻文。 5. 能認識我國及其他國家的節慶文化及風俗習慣。 <p>下學期</p> <ol style="list-style-type: none"> 1. 能辨識並正確說出各課的主要單字和句型。 2. 能書寫各課的主要單字和句型。 3. 能區別無聲子音及混合子音的發音，並能運用字母拼讀法看字讀音、聽音辨字和聽音拼字。 4. 能吟唱各課的歌謠或韻文。
教學與評量說明	<p>一、教學策略建議與資源(教科書版本、相關資源)</p> <p>(一) 教學策略建議</p> <ol style="list-style-type: none"> 1. New Words <p>單元生字以生活情境圖呈現，引導學生與生活經驗連結，並設計真人角色以單元直述句</p>

真實應用表達。教師可運用生字卡或肢體動作進行生字字義教學，再搭配 CD 及學過的字母拼讀法引導學生唸出生字，接著以 Listen and Chant 帶領學生進行生字應用練習。最後，可請學生觀察、描述畫面，做為故事閱讀前的暖身活動。

2. Story Time

單元故事乃以漫畫故事呈現，以圖輔文協助學生理解故事情節；並加入導讀句的設計，引導學生建立閱讀文字的習慣。教師可利用生字卡、電子書、CD 及教師手冊中所附的「情境說明」協助學生了解故事內容。最後，透過故事對話之「讀後理解練習」，讓學生能掌握閱讀重點，並收即時檢核之效。

3. Pattern

每單元設計兩個與主題有關的問答句型。教師先以句型表格和句型情境圖介紹單元句型，協助學生了解如何應用字彙與句型於真實生活情境；再以聽力練習加強學生聽力理解能力，進而辨識句型運用之語境；接著透過溝通式口語活動，引導學生看圖進行生字代換練習，以增進語言表達能力。教師可使用生字卡與句型條引導學生進行口語、閱讀與聽力活動練習。

4. Practice

句型教學後設計 Practice 以統整單元學習重點。先以有趣文法圖像及句型統整表呈現學生易忽略或混淆之觀念；並設計看圖填空練習，即時檢核其語法理解度，更建立其能寫出正確英文句子的能力，進而建立學習自信；最後設計讀寫統整練習，配合單元主題，以習得之字彙及句型編寫有趣的閱讀理解活動，除了建立學生閱讀短文的習慣，更培養其能看圖擷取訊息並掌握主旨大意的閱讀策略理解能力。教師可先以生字卡與句型條提問複習重點，並引導學生看圖造句以幫助理解文意。

5. Phonics

(第七冊)為字尾 y、雙母音及母音+ r 的發音教學。老師可搭配發音卡和 CD 教授，先進行發音字拼讀練習和發音句口說練習，之後進行發音字聽辨練習和發音韻文口說活動。
(第八冊)為無聲子音及混合子音的發音教學。老師可搭配發音卡和 CD 教授，先進行發音字拼讀練習和發音句口說練習，之後進行發音字聽辨練習和發音韻文口說活動。

6. Song or Chant

每冊附錄附有各單元歌謠韻文，供老師彈性運用。配合國小階段學生音韻學習之特性，搭配各單元主題，將所學字彙及句型編寫為歌詞，並設計活潑易學的曲調或節奏，讓學生寓教於樂、強化學習印象。老師可使用 CD 或電子書教學，亦可參考教學電子書中之真人律動示範來設計動作。

(二) 教材來源

1. 以教育部審定版之教材為主：

年級	出版社	冊數
六年級	翰林	七、八冊

(三) 教學資源

17、	教科用書及自編教材
18、	數位媒材及網路資源
19、	圖書館（室）及圖書教室
	智慧（專科）教室（觸控白板、即時回饋系統）

桃園市八德區八德國民小學 111 學年度生活課程學習領域課程計畫

壹、 依據

- 一、 教育部十二年國民基本教育課程綱要暨生活課程綱要
- 二、 國民教育階段特殊教育課程綱要總綱。
- 三、 本校課程發展委員會決議。
- 四、 本校課程發展委員會之生活課程小組會議決議。

貳、 基本理念

國民小學低年級課程乃屬國民教育之開端，特別應以生活為重心，統整人與自己、人與社會、人與自然的關係，發展生活中的各種互動與反省能力，奠定從生活中學習的基礎。

參、 現況分析

一、師資陣容：一、二年級級任老師授課為原則。授課教師只要詳加閱讀教學指引以及相關文獻，並透過校內外之培訓研習課程培養教師專業素養即能順利教學。

二、學生部分：隨著社會變遷與地方發展，本校學生家長的組成亦不斷變化，從以往多從事工、農，民風單純樸實的狀況，轉變成更為多元的組成，也因此學生活經驗與面向更為多元，而孩子的自我意識更加抬頭，因此在品格教育及群性的發展上，應有更多的著墨。

三、實施方式：

- (一) 依據教育部公布「教育部十二年國民基本教育課程綱要暨生活課程綱要」及學校總體行事規劃課程目標，並依領域課程小組選用符合學校願景之教材，來建構教學主題及學生學習教材、研擬課程規劃及進度。
- (二) 因應地區特性、學生實際需要且配合能力指標來調整、刪減教學活動。
- (三) 配合教師專長，進行協同教學。教學方式包含直接講述、實地參觀、學生實際操作…，視教材內容及學生學習需要，提供多元型態的教學活動設計，不僅刺激教師潛能的開發，更能引導學生學習具備帶著走的能力。

肆、 課程目標

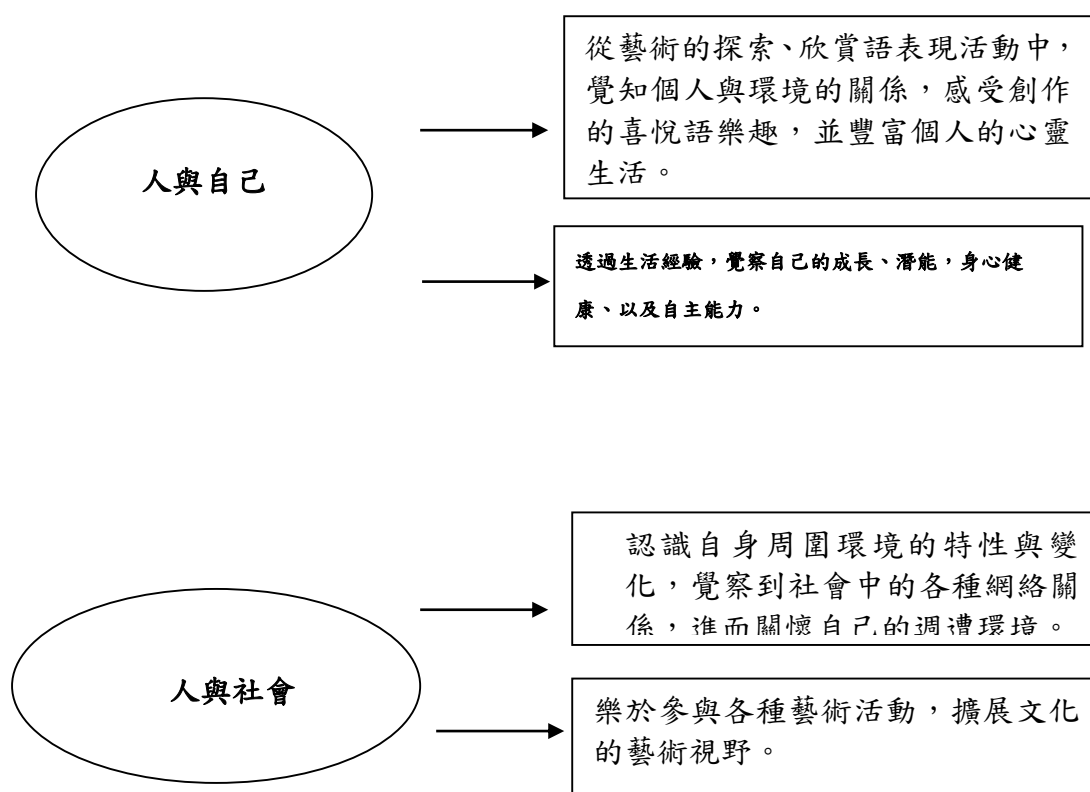

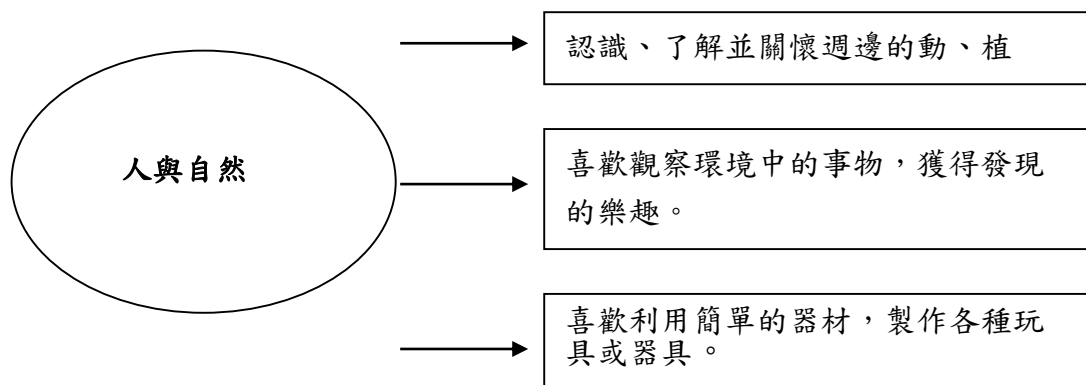

伍、實施原則與策略

- 一、課程應以教學活動為核心，確實實施多元評量。
- 二、善用協同教學、教師群，達成領域學習目標。。
- 三、融入十大指定內涵六大議題、於各學習階段實施教學。
- 四、評量多元化，學習過程評量重於結果。
- 五、計劃應經課程發展委員會通過始得實施，修正時亦同
- 六、特殊需求學生之能力指標參照各階段基本學力指標，採加深、加廣、加速、簡化、減量、分解、替代與重整方式進行學習內容的調整。

陸、實施內容<包含實施時間與節數,教學方法,評量方式等等..>

一、理念：

- (一) 教材內容以兒童為中心，生活情境為主體，整合兒童認知心理發展、生活及社會經驗。
- (二) 教學活動應透過教學群運作，結合班級經營目標，以達本課程分段能力指標。
- (三) 觀照各領域間統整、學生適性發展、採多元評量、實施課程評鑑，確保教學品質。

二、實施內容：

- (一) 教材選編：教育部審定版：一年級康軒版，二年級翰林版。

(二) 實施時間與節數：

- 1、本學年度分上下兩學期，計學生學習日數約二百天。
- 2、課表編排：以週課表領域學習時間排課，排課 40 週。

一、二年級每週 6 節。

- 3、節數計算：一、二年級約二百天學生學習日，每節上課 40 分鐘，每週授課 6 節計 240 分鐘，全年授課約 40 週、共計約 240 節。

(三) 教學方式：

- 1、採班級教學並依教學群之教學計劃進行。
- 2、配合家長、社區共同進行。
- 3、重視學生個別差異，讓每個學生都能快樂的學習。

(四) 學生學習：體驗學習、自主學習、合作學習、解決問題學習、善用資源與求助學習。

(五) 教學評量：

※評量方式：依據：本校學生學習評量實施計畫採多元評量方式。 1. 習作、學習單 2. 卷宗評量和紙筆評量 3. 口頭評量 4. 主題活動演示（表演、實作等 5. 學習精神與態度。

※評量時機：教學前—安置性評量、教學歷程—形成性、診斷性評量教學後—總結性評量

柒、 教學資源

- 一、課程應以教學活動為核心，確實實施多元評量。
- 二、善用協同教學、教師群，達成領域學習目標。
- 三、融入十大指定內涵六大議題、於各學習階段實施教學。
- 四、評量多元化，學習過程評量重於結果。
- 五、計劃應經課程發展委員會通過始得實施，修正時亦同
- 六、特殊需求學生之能力指標參照各階段基本學力指標，採加深、加

廣、加速、簡化、減量、分解、替代與重整方式進行學習內容的調整。

捌、本校自 108 學年度起逐年實施十二年國民基本教育，111 學年度一、二年級課程依據十二年國民基本教育綱要實施。

玖、本計畫經課程發展委員會審查通過後實施，修正時亦同。

生活領域課程計畫：

桃園市八德區八德國民小學 111 學年度【生活領域】課程計畫			
每週節數			設計者
		1 年級教學團隊	
核心素養	A 自主行動	■ A1. 身心素質與自我精進、■ A2. 系統思考與問題解決、 ■ A3. 規劃執行與創新應變	
	B 溝通互動	■ B1. 符號運用與溝通表達、■ B2. 科技資訊與媒體素養、 ■ 3. 藝術涵養與美感素養	
	C 社會參與	■ C1. 道德實踐與公民意識、■ C2. 人際關係與團隊合作、 ■ C3. 多元文化與國際理解	
課程理念	<p>生活-E-A1 透過自己與外界的連結，產生自我感知並能對自己有正向的看法，進而愛惜自己，同時透過對生活事物的探索與探究，體會與感受學習的樂趣，並能主動發現問題及解決問題，持續學習。</p> <p>生活-E-A2 學習各種探究人、事、物的方法並理解探究後所獲得的道理，增進系統思考與解決問題的能力。</p> <p>生活-E-A3 藉由各種媒介，探索人、事、物的特性與關係，同時學習各種探究人、事、物的方法、理解道理，並能進行創作、分享及實踐。</p> <p>生活-E-B1 使用適切且多元的表徵符號，表達自己的想法、與人溝通，並能同理與尊重他人想法。</p> <p>生活-E-B2 運用生活中隨手可得的媒材與工具，透過各種探究事物的方法及技能，對訊息做適切的處理。</p> <p>生活-E-B3 感受與體會生活中人、事、物的真、善與美，欣賞生活中美的多元形式與表現，在創作中覺察美的元素，逐漸發展美的敏覺。</p> <p>生活-E-C1 覺察自己、他人和環境的關係，體會生活禮儀與團體規範的意義，學習尊重他人、愛護生活環境及關懷生命，並於生活中實踐，同時能省思自己在團體中所應扮演的角色，在能力所及或與他人合作的情況下，為改善事情而努力或採取改進行動。</p> <p>生活-E-C2 覺察自己的情緒與行為表現可能對他人和環境有所影響，用合宜的方式與人友善互動，願意共同完成工作任務，展現尊重、溝通以及合作的技巧。</p>		

	<p>生活-E-C3 欣賞周遭不同族群與文化內涵的異同，體驗與覺察生活中全球關連的現象。</p> <p>生活-E-A1 透過自己與外界的連結，產生自我感知並能對自己有正向的看法，進而愛惜自己，同時透過對生活事物的探索與探究，體會與感受學習的樂趣，並能主動發現問題及解決問題，持續學習。</p> <p>生活-E-A2 學習各種探究人、事、物的方法並理解探究後所獲得的道理，增進系統思考與解決問題的能力。</p> <p>生活-E-A3 藉由各種媒介，探索人、事、物的特性與關係，同時學習各種探究人、事、物的方法、理解道理，並能進行創作、分享及實踐。</p> <p>生活-E-B1 使用適切且多元的表徵符號，表達自己的想法、與人溝通，並能同理與尊重他人想法。</p> <p>生活-E-B2 運用生活中隨手可得的媒材與工具，透過各種探究事物的方法及技能，對訊息做適切的處理。</p> <p>生活-E-B3 感受與體會生活中人、事、物的真、善與美，欣賞生活中美的多元形式與表現，在創作中覺察美的元素，逐漸發展美的敏覺。</p> <p>生活-E-C1 覺察自己、他人和環境的關係，體會生活禮儀與團體規範的意義，學習尊重他人、愛護生活環境及關懷生命，並於生活中實踐，同時能省思自己在團體中所應扮演的角色，在能力所及或與他人合作的情況下，為改善事情而努力或採取改進行動。</p> <p>生活-E-C2 覺察自己的情緒與行為表現可能對他人和環境有所影響，用合宜的方式與人友善互動，願意共同完成工作任務，展現尊重、溝通以及合作的技巧。</p>
<p>學習重點</p>	<p>學習表現</p> <p>1-I-1 探索並分享對自己及相關人、事、物的感受與想法。</p> <p>1-I-2 覺察每個人均有其獨特性與長處，進而欣賞自己的優點、喜歡自己。</p> <p>1-I-3 省思自我成長的歷程，體會其意義並知道自己進步的情形與努力的方向。</p> <p>1-I-4 珍視自己並學習照顧自己的方法，且能適切、安全的行動。</p> <p>2-I-1 以感官和知覺探索生活中的人、事、物，覺察事物及環境的特性。</p> <p>2-I-2 觀察生活中人、事、物的變化，覺知變化的可能因素。</p> <p>2-I-3 探索生活中的人、事、物，並體會彼此之間會相互影響。</p> <p>2-I-4 在發現及解決問題的歷程中，學習探索與探究人、事、物的方法。</p> <p>2-I-5 運用各種探究事物的方法及技能，對訊息做適切的處理，並養成動手做的習慣。</p> <p>2-I-6 透過探索與探究人、事、物的歷程，了解其中的道理。</p> <p>3-I-1 願意參與各種學習活動，表現好奇與求知探究之心。</p>

		<p>3-I-2 體認探究事理有各種方法，並且樂於應用。</p> <p>3-I-3 體會學習的樂趣和成就感，主動學習新的事物。</p> <p>4-I-1 利用各種生活的媒介與素材進行表現與創作，喚起豐富的想像力。</p> <p>4-I-2 使用不同的表徵符號進行表現與分享，感受創作的樂趣。</p> <p>4-I-3 運用各種表現與創造的方法與形式，美化生活、增加生活的趣味。</p> <p>5-I-1 覺知生活中人、事、物的豐富面貌，建立初步的美感經驗。</p> <p>5-I-2 在生活環境中，覺察美的存在。</p> <p>5-I-3 理解與欣賞美的多元形式與異同。</p> <p>5-I-4 對生活周遭人、事、物的美有所感動，願意主動關心與親近。</p> <p>6-I-1 覺察自己可能對生活中的人、事、物產生影響，學習調整情緒與行為。</p> <p>6-I-2 體會自己分內該做的事，扮演好自己的角色，並身體力行。</p> <p>6-I-3 覺察生活中的規範與禮儀，探究其意義，並願意遵守。</p> <p>6-I-4 關懷生活中的人、事、物，願意提供協助與服務。</p> <p>7-I-1 以對方能理解的語彙或方式，表達對人、事、物的觀察與意見。</p> <p>7-I-2 傾聽他人的想法，並嘗試用各種方法理解他人所表達的意見。</p> <p>7-I-3 覺知他人的感受，體會他人的立場及學習體諒他人，並尊重和自己不同觀點的意見。</p> <p>7-I-4 能為共同的目標訂定規則或方法，一起工作並完成任務。</p> <p>7-I-5 透過一起工作的過程，感受合作的重要性。</p>
	學習內容	<p>A-I-1 生命成長現象的認識。</p> <p>A-I-2 事物變化現象的觀察。</p> <p>A-I-3 自我省思。</p> <p>B-I-1 自然環境之美的感受。</p> <p>B-I-2 社會環境之美的體認。</p> <p>B-I-3 環境的探索與愛護。</p> <p>C-I-1 事物特性與現象的探究。</p> <p>C-I-2 媒材特性與符號表徵的使用。</p> <p>C-I-3 探究生活事物的方法與技能。</p> <p>C-I-4 事理的應用與實踐。</p>

		<p>C-I-5 知識與方法的運用、組合與創新。</p> <p>D-I-1 自我與他人關係的認識。</p> <p>D-I-2 情緒調整的學習。</p> <p>D-I-3 聆聽與回應的表現。</p> <p>D-I-4 共同工作並相互協助。</p> <p>E-I-1 生活習慣的養成。</p> <p>E-I-2 生活規範的實踐。</p> <p>E-I-3 自我行為的檢視與調整。</p> <p>F-I-1 工作任務理解與工作目標設定的練習。</p> <p>F-I-2 不同解決問題方法或策略的提出與嘗試。</p> <p>F-I-4 對自己做事方法或策略的省思與改善。</p>
--	--	---

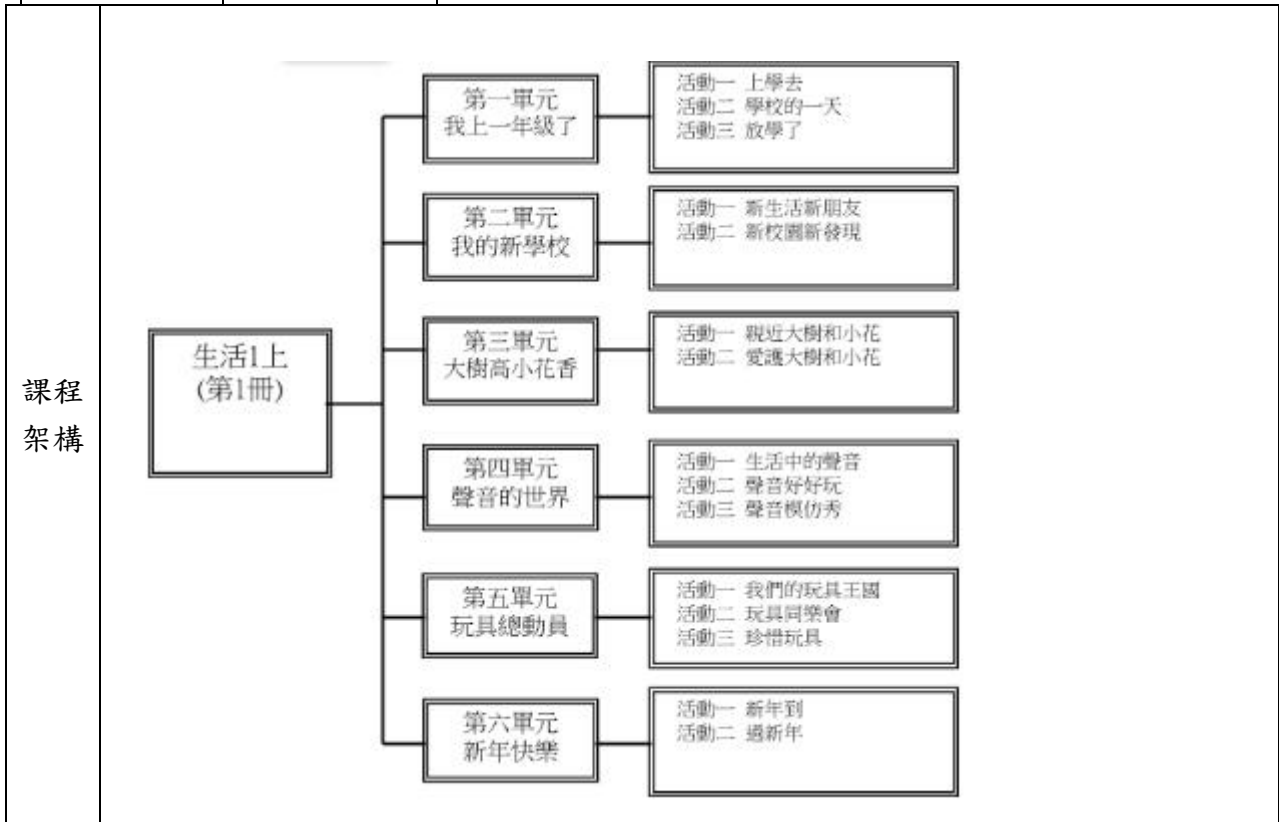

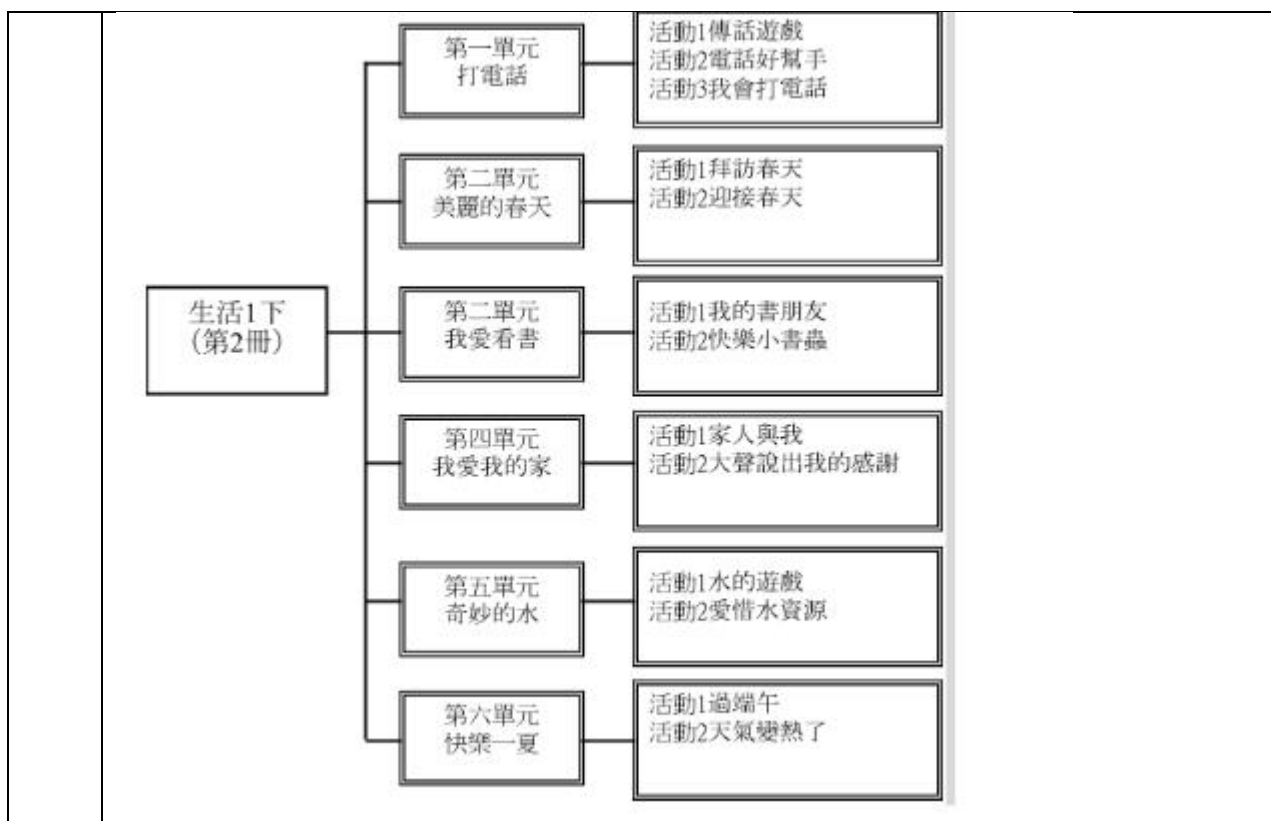

融入之議題

【性別平等教育】

性 E1 認識生理性別、性傾向、性別特質與性別認同的多元面貌。

性 E4 認識身體界限與尊重他人的身體自主權。

【人權教育】

人 E2 關心周遭不公平的事件，並提出改善的想法。

人 E3 了解每個人需求的不同，並討論與遵守團體的規則。

人 E4 表達自己對一個美好世界的想法，並聆聽他人的想法。

人 E7 認識生活中不公平、不合理、違反規則和健康受到傷害等經驗，並知道如何尋求救助的管道。

人 E8 了解兒童對遊戲權利的需求。

【環境教育】

環 E1 參與戶外學習與自然體驗，覺知自然環境的美、平衡、與完整性。

環 E2 覺知生物生命的美與價值，關懷動、植物的生命。

【品德教育】

品 E1 良好生活習慣與德行。

品 E2 自尊尊人與自愛愛人。

品 E3 溝通合作與和諧人際關係。

【法治教育】

法 E1 認識公平。

法 E3 利用規則來避免衝突。

法 E4 參與規則的制定並遵守之。

【科技教育】

- 科 E2 了解動手實作的重要性。
- 科 E4 體會動手實作的樂趣，並養成正向的科技態度。
- 科 E7 依據設計構想以規劃物品的製作步驟。
- 科 E8 利用創意思考的技巧。

【安全教育】

- 安 E1 了解安全教育。
- 安 E2 了解危機與安全。
- 安 E3 知道常見事故傷害。
- 安 E4 探討日常生活應該注意的安全。
- 安 E5 了解日常生活危害安全的事件。

【家庭教育】

- 家 E6 覺察與實踐兒童在家庭中的角色責任。
- 家 E7 表達對家庭成員的關心與情感。
- 家 E9 參與家庭消費行動，澄清金錢與物品的價值。
- 家 E11 養成良好家庭生活習慣，熟悉家務技巧，並參與家務工作。

【生涯規劃教育】

- 涯 E1 了解個人的自我概念。
- 涯 E4 認識自己的特質與興趣。
- 涯 E5 探索自己的價值觀。
- 涯 E6 覺察個人的優勢能力。
- 涯 E12 學習解決問題與做決定的能力。

【多元文化教育】

- 多 E1 了解自己的文化特質。
- 多 E2 建立自己的文化認同與意識。
- 多 E3 認識不同的文化概念，如族群、階級、性別、宗教等。
- 多 E4 理解到不同文化共存的事實。
- 多 E5 願意與不同文化背景的人相處，並發展群際關係。
- 多 E6 了解各文化間的多樣性與差異性。

【戶外教育】

- 戶 E1 善用教室外、戶外及校外教學，認識生活環境（自然或人為）。
- 戶 E4 覺知自身的生活方式會對自然環境產生影響與衝擊。
- 戶 E6 學生參與校園的環境服務、處室的服務。

【性別平等教育】

- 性 E10 辨識性別刻板的情感表達與人際互動。
- 性 E11 培養性別間合宜表達情感的能力。
- 性 E12 了解與尊重家庭型態的多樣性。

【人權教育】

人 E3 了解每個人需求的不同，並討論與遵守團體的規則。

人 E4 表達自己對一個美好世界的想法，並聆聽他人的想法。

人 E5 欣賞、包容個別差異並尊重自己與他人的權利。

【環境教育】

環 E1 參與戶外學習與自然體驗，覺知自然環境的美、平衡、與完整性。

環 E3 了解人與自然和諧共生，進而保護重要棲地。

環 E8 認識天氣的溫度、雨量要素與覺察氣候的趨勢及極端氣候的現象。

環 E17 養成日常生活節約用水、用電、物質的行為，減少資源的消耗。

【海洋教育】

海 E1 喜歡親水活動，重視水域安全。

【資訊教育】

資 E7 使用資訊科技與他人建立良好的互動關係。

資 E10 了解資訊科技於日常生活之重要性。

資 E11 建立康健的數位使用習慣與態度。

資 E12 了解並遵守資訊倫理與使用資訊科技的相關規範。

資 E13 具備學習資訊科技的興趣。

【安全教育】

安 E1 了解安全教育。

【家庭教育】

家 E1 家庭的意義與功能。

家 E2 了解家庭的組成與型態的多樣性。

家 E3 察覺家庭中不同角色，並反思個人在家庭中扮演的角色。

家 E4 覺察個人情緒並適切表達，與家人及同儕適切互動。

家 E5 了解家庭中各種關係的互動(親子、手足、祖孫及其他親屬等)。

家 E6 覺察與實踐兒童在家庭中的角色責任。

家 E7 表達對家庭成員的關心與情感。

【多元文化教育】

多 E1 了解自己的文化特質。

多 E4 理解到不同文化共存的事實。

【閱讀素養教育】

閱 E8 低、中年級以紙本閱讀為主。

閱 E11 低年級：能在一般生活情境中，懂得運用文本習得的知識解決問題。

閱 E12 培養喜愛閱讀的態度。

閱 E13 願意廣泛接觸不同類型及不同學科主題的文本。

閱 E14 喜歡與他人討論、分享自己閱讀的文本。

【戶外教育】

戶 E1 善用教室外、戶外及校外教學，認識生活環境(自然或人為)。

	<p>戶 E2 豐富自身與環境的互動經驗，培養對生活環境的覺知與敏感，體驗與珍惜環境的好。</p> <p>戶 E3 善用五官的感知，培養眼、耳、鼻、舌、觸覺及心靈對環境感受的能力。</p> <p>戶 E4 覺知自身的生活方式會對自然環境產生影響與衝擊。</p> <p>適時融入以下議題：性別平等、人權、環境、海洋、品德、生命、法治、科技、資訊、能源、安全、防災、家庭教育、生涯規劃、多元文化、閱讀素養、戶外教育、國際教育、原住民族教育、桃園市國小在地化課程等</p>
學習目標	<p>上學期</p> <ol style="list-style-type: none"> 1. 透過學校日常作息的觀察與體驗，培養學校生活自理能力。 2. 透過上課與下課活動的探索，讓兒童發現上課應注意的重點，並且能規畫自己的下課時間，並解決遊戲時遇到的問題。 3. 透過放學狀況的討探，能發現安全放學的應注意的事項。 4. 透過有趣、活潑且具有吸引力的活動，讓兒童認識新朋友，消除兒童剛入學的陌生感和緊張感，緩和兒童的不安和焦慮，並由此引發「想試探」的意願。 5. 透過與自然景物的接觸，兒童不但能因而熟悉校園內的花、草、樹木並與之作朋友外，也能充分運用五官去探究這些自然界朋友的祕密，並以各種方式加深認知，進而奠定愛護自然、尊重生命的良好美德。 6. 聆聽大自然和周遭的聲音，察覺聲音在傳達訊息，能藉著語言、肢體模仿等描述感受，進而培養藝術探索與創作的的能力。 7. 透過認識各種玩具，引發自己做玩具的動機，並帶著自製玩具，進行同樂會。從玩具同樂會中，培養兒童互助合作、自訂規則、運動家精神及愛護玩具等素養。 8. 透過故事欣賞，知道新年的由來，進而發表自己想要的新年形式，最後藉由討論及製作春聯、演唱歌曲，感受新年熱鬧的氣氛。 <p>下學期</p> <ol style="list-style-type: none"> 1. 從生活經驗分享出發，透過打電話的角色扮演和遊戲，了解電話的功能，並學習正確的打電話和接電話。 2. 透過認識緊急聯絡電話的活動中，能夠更深刻的體驗生活上使用電話的相關知能，並讓兒童知道遇到特殊的狀況，可以打電話尋求協助。 3. 能知道除了電話之外，還有其他的傳話方式。 4. 利用感官的看、聽、聞、摸，到公園或校園觀察花、草、樹木生長的情形、小動物的活動，以及氣候的改變，來感受春天的氣息。 5. 透過「觀察」、「製作」、「音樂欣賞」、「表演」、「歌唱」等活動，加深對春天的探索和認識，進而培養好奇心、主動探索及觀察等能力。 6. 透過「舞動春天」表演活動，與同學一起裝扮表演，增進兒童間的情誼。 7. 透過活動增進兒童的閱讀興趣，培養兒童的閱讀習慣。

8. 本單元希望每個兒童能藉由經驗分享及體驗活動，深入的認識家人，了解每位家人的特質與需求。
9. 「家庭」是一切生活的開始，「家族成員」更是兒童最親近的人。雖然現代的家庭不一定是完整的，然而，「家」仍然可以是溫暖的。本單元希望兒童藉由經驗的分享，體驗多樣化的家庭活動，享受家的溫暖。
10. 製作自己的水上玩具，並透過遊戲探索玩具與水之間的關係。
11. 透過經驗分享與討論活動，探索缺水之苦與解決之道，並在生活中力行相關的省水措施。
12. 認識端午節的由來和活動。
13. 探索夏天的涼快小祕方，並參與換季。

教學與評量
說明

- 一、教材編選與資源(教科書版本、相關資源)
- (一) 教材編選
1. 本課程以主題教學作為課程發展與設計的主要模式，課程發展以兒童為學習的主體，拓展兒童對人、事、物的多面向意義，以生活課程核心素養為原則，培養其自主學習與終生學習的能力。
 2. 教學主題以兒童生活中所遇到的或關心的事物來進行規畫，開啟兒童對周遭人、事、物的好奇，引發學習興趣與動機，發現周遭人、事、物的美好，進而喜歡學習。
 3. 本課程主題讓兒童在特定情境中（家庭、校園、社區、節慶、天氣變化、動植物、自然現象）採取各種行動（如：探索、體驗、探究、創作、解決問題、溝通、合作等）。
 4. 課程規劃與活動設計力求多元、活潑及創新，讓兒童有參與學習的樂趣，累積與深化其生活課程核心素養。
- (二) 教材來源
1. 以教育部審定版之教材為主：

年級	出版社	冊數
一年級	翰林	一、二冊
 2. 翰林版國小生活 1 上教材
翰林版國小生活 1 下教材
- (三) 教學資源
1. 教科用書及自編教材
 2. 數位媒材及網路資源
 3. 圖書館（室）及圖書教室
 4. 智慧（專科）教室（觸控白板、即時回饋系統）
- 二、教學方法
- 一上
1. 兒童透過生活中各種觀察、探索、體驗、遊戲的過程學習，認識這個豐

富多元的世界。本課程以兒童為主體，透過教師的引導，讓兒童從生活經驗出發，營造各種不同的體驗與探索的機會，讓兒童從與社會、自然環境以及他人的互動中擴展視野，培養其生活能力，奠定終身學習的基礎。

2. 本課程設從兒童的特性出發，掌握主題統整課程的特性，不以「自然科學、社會、藝術及綜合活動」領域的知識來拼湊主題內容，而是以統整課程來拓展兒童對人、事、物的多面向意義，培養兒童生活課程核心素養。

一下

1. 兒童透過生活中各種觀察、探索、體驗、遊戲的過程學習，認識這個豐富多元的世界。本課程以兒童為主體，透過教師的引導，讓兒童從生活經驗出發，營造各種不同的體驗與探索的機會，讓兒童從與社會、自然環境以及他人的互動中擴展視野，培養其生活能力，奠定終身學習的基礎。

2. 本課程設從兒童的特性出發，掌握主題統整課程的特性，不以「自然科學、社會、藝術及綜合活動」領域的知識來拼湊主題內容，而是以統整課程來拓展兒童對人、事、物的多面向意義，培養兒童生活課程核心素養。

三、教學評量

同儕互評

念唱練習

肢體律動

參與度評量

習作評量

發表

實際演練

口頭評量

自我評量

作品評量

角色扮演

念唱練習

肢體律動

參與度評量

發表

說故事

課堂問答

學習態度

觀察評量

桃園市八德區八德國民小學 111 學年度【生活領域】課程計畫			
每週節數	6 節	設計者	二年級教學團隊
核心素養	A 自主行動	<input checked="" type="checkbox"/> A1 身心素質與自我精進 <input checked="" type="checkbox"/> A2 系統思考與解決問題 <input checked="" type="checkbox"/> A3 規劃執行與創新應變	
	B 溝通互動	<input checked="" type="checkbox"/> B1 符號運用與溝通表達 <input checked="" type="checkbox"/> B2 科技資訊與媒體素養 <input type="checkbox"/> B3 藝術涵養與美感素養	
	C 社會參與	<input checked="" type="checkbox"/> C1 道德實踐與公民意識 <input checked="" type="checkbox"/> C2 人際關係與團隊合作 <input type="checkbox"/> C3 多元文化與國際理解	
課程理念	<p>1. 以學童為主體，以生活為中心，統整人與自己、人和社會、人與自然關係，發展生活中的各種互動與反省能力，奠定從生活中學習的基礎。</p> <p>2. 從學科能力的基礎出發，在知識體系發展架構上，採用「情境導入」的學習模式。</p> <p>3. 將學科能力、生活中心、社會中心、問題中心、活動課程融入於「情境化」的學習活動。</p> <p>4. 養成學童基本生活知能與習慣態度，發展社會人際的互動與自省能力。</p> <p>5. 接近自然環境，尊重及關懷生命現象，養成積極探索的心境，與尊重關懷生命的心態。</p>		
學習重點	學習表現	<p>1-I-1 探索並分享對自己及相關人、事、物的感受與想法。</p> <p>1-I-4 珍視自己並學習照顧自己的方法，且能適切、安全的行動。</p> <p>2-I-1 以感官和知覺探索生活中的人、事、物，覺察事物及環境的特性。</p> <p>2-I-2 觀察生活中人、事、物的變化覺，知變化的可能因素。</p> <p>2-I-3 探索生活中的人、事、物，並體會彼此之間相互影響。</p> <p>2-I-3 探索生活中的人、事、物，並體會彼此之間會相互影響。</p> <p>2-I-4 在發現及解決問題的歷程中，學習探索與探究人、事、物的方法。</p> <p>2-I-5 運用各種探究事物的方法及技能，對訊息做適切的處理，並養成動手做的習慣。</p> <p>3-I-1 願意參與各種學習活動，表現好奇與求知探究之心。</p> <p>3-I-2 體認探究事理有各種方法，並且樂於應用。</p> <p>3-I-3 體會學習的樂趣和成就感，主動學習新的事物。</p>	

		<p>4-I-1 利用各種生活的媒介與素材，進行表現與創作，喚起豐富的想像力。</p> <p>4-I-1 利用各種生活的媒介與素材進行表現與創作，喚起豐富的想像力。</p> <p>4-I-2 使用不同的表徵符號進行表現與分享，感受創作的樂趣。</p> <p>4-I-2 使用不同的表徵符號進行表現語分享，感受創作的樂趣。</p> <p>4-I-3 運用各種表現與創造的方法與形式，美化生活、增加生活的趣味。</p> <p>5-I-1 覺知生活中人、事、物的豐富面貌，建立初步的美感經驗。</p> <p>5-I-2 在生活環境中，覺察美的存在。</p> <p>5-I-3 理解與欣賞美的多元形式與異同。</p> <p>6-I-1 覺察自己可能對生活中的人、事、物產生影響，學習調整情緒與行為。</p> <p>6-I-3 覺察生活中的規範與禮儀，探究其意義，並願意遵守。</p> <p>6-I-4 關懷生活中的人、事、物，願意提供協助與服務。</p> <p>6-I-5 覺察人與環境的依存關係，進而珍惜資源，愛護環境、尊重生命。</p> <p>7-I-1 以對方能理解的語彙或方式，表達對人、事、物的觀察與意見。</p> <p>7-I-1 以對方能理解的語彙或合宜的方式，表達對人、事、物的觀察與意見。</p> <p>7-I-4 能為共同的目標訂定規則或方法，一起工作並完成任務。</p> <p>7-I-5 透過一起工作的過程，感受合作的重要性。</p>
	學習內容	<p>A-I-2 事物變化現象的觀察。</p> <p>B-I-2 社會環境之美的體認。</p> <p>B-I-3 環境的探索與愛護。</p> <p>C-I-1 事物特性與現象的探究。</p> <p>C-I-2 媒材特性與符號表徵的使用。</p> <p>C-I-2 媒材特性與符號表徵的能力</p> <p>C-I-2 媒材特性與符號表徵的能力。</p> <p>C-I-3 探究生活事物的方法與技能。</p> <p>C-I-4 事理的應用與實踐。</p> <p>C-I-5 知識與方法的運用、組合與創新。</p>

	<p>D- I -1 自我與他人關係的認識。</p> <p>D- I -3 聆聽與回應的表現。</p> <p>D- I -4 共同工作並相互協助。</p> <p>E- I -3 自我行為的檢視與調整。</p> <p>E- I -4 感謝的表達與服務工作的實踐。</p> <p>F- I -1 工作任務理解與工作目標設定的練習。</p> <p>F- I -2 不同解決問題方法或策略的提出與嘗試。</p> <p>F- I -4 對自己做事方法或策略的省思與改善。</p>
--	--

課程架構表：

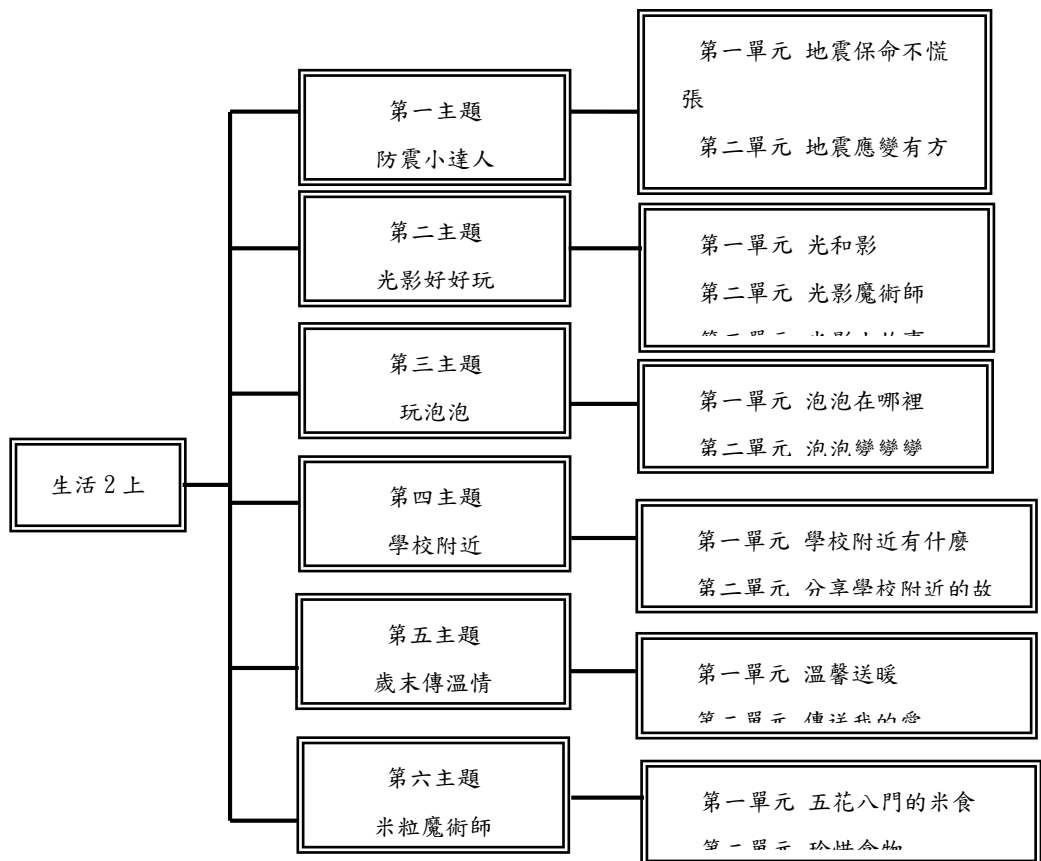

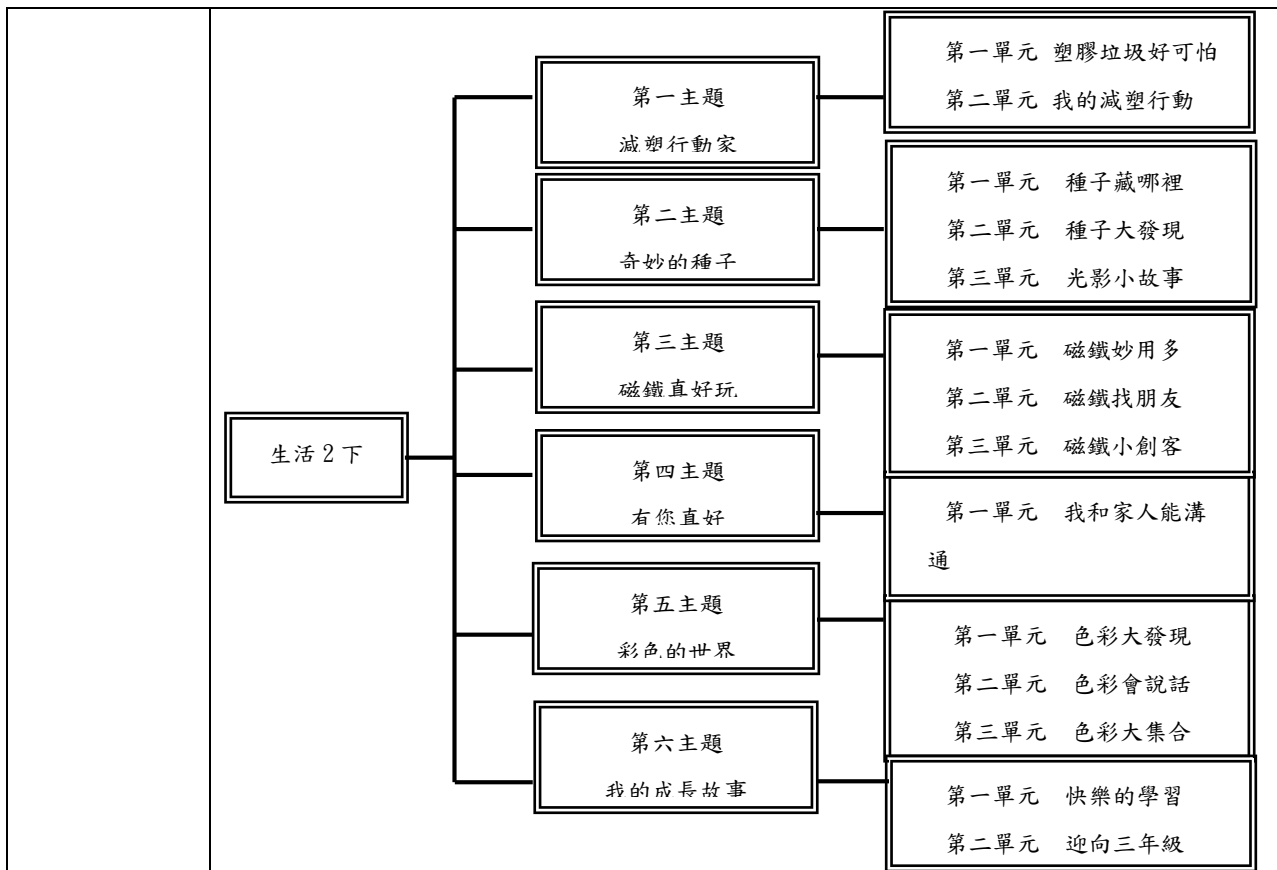

融入之議題

【戶外教育】

戶 E1 善用教室外、戶外及校外教學認識生活環境（自然或人為）。

戶 E2 豐富自身與環境的互動經驗，培養對生活環境的覺知與敏感，體驗與珍惜環境的好。

【生命教育】

生 E6 從日常生活中培養道德感以及美感，練習做出道德判斷以及審美判斷，分辨事實和價值的不同。

【多元文化教育】

多 E6 了解各文化間的多樣性與差異性。

【安全教育】

安 E2 了解危機與安全。

安 E4 探討日常生活應該注意的安全。

【防災教育】

防 E5 不同災害發生時的適當避難行為。

防 E7 認識校園的防災地圖。

防 E8 參與學校的防災疏散演練。

【性別平等教育】

性 E4 認識身體界限與尊重他人的身體自主性。

【品德教育】

品 E2 自尊尊人與自愛愛人。

	<p>品 E3 溝通合作與和諧人際關係。</p> <p>【家庭教育】</p> <p>家 E4 覺察個人情緒並適切表達，與家人及同儕適切的互動。</p> <p>家 E9 參與家庭消費行動，澄清金錢與物品的價值。</p> <p>【環境教育】</p> <p>環 E1 參與戶外學習與自然體驗，覺知自然環境的美、平衡、與完整性。</p> <p>環 E12 養成對災害的警覺心及敏感度，對災害有基本的了解，並能避免災害的發生。</p> <p>環 E2 覺知生物生命的美與價值，關懷動、植物的生命。</p>
學習目標	<p>二上</p> <ol style="list-style-type: none"> 1. 探究地震災害情境，反思個人的防災安全意識。 2. 分辨地震時的正確反應和行為，體認優先保命的原則。 3. 實際查驗地震保命動作，進行就地掩護並疏散演練，熟悉防震行為模式。 4. 學習遷移至其他情境應變演練，歸納地震避難原則與注意事項。 5. 應用所學設計狀況卡，完成宣導任務，寓教於樂。 6. 從踩影子遊戲發展保護影子及踩別人影子的策略，覺察光與影的相對位置。 7. 透過光影探索體驗，發現光源、物體與影子間的關連及豐富的變化。 8. 在光影創作中展現想像力，表達感受，經驗美感與學習的樂趣。 9. 應用光影特性，討論溝通、分工合作，完成光影表演任務。 10. 探索製作吹泡泡的材料，並成功製造出泡泡水。 11. 利用不同的工具吹出泡泡，並知道吹泡泡的技巧。 12. 以五官察覺泡泡的表面的顏色、特徵與現象。 13. 利用剩下的泡泡水在紙上吹出泡泡痕跡，發揮想像力製作泡泡聯想畫。 14. 以五官探索學校附近，發現環境與自己的關係。 15. 能思考更認識學校附近場所的方法並執行。 16. 經由分享與發表活動，更認識與了解學校附近場所的功能。 17. 經由經驗分享，懂得對我們服務的人表達感謝。 18. 能體會與認識耶誕節節慶活動的涵義。 19. 能主動的感謝他人。 20. 透過活動，願意關懷生活周遭的人、事、物。 21. 使用適當的方式表達對他人的愛與關懷。 22. 了解米食在日常生活中的重要性。 23. 探索並認識各種常見的米製品。 24. 能依照自己的想法運用油土製作創意米食，並學會欣賞他人的作品。 25. 體會米粒得來不易，培養珍惜食物的態度並在生活中付諸實行。 <p>二下</p>

	<ol style="list-style-type: none"> 1. 運用五官覺察個人生活習慣與生活周遭環境的關係，並能說出塑膠垃圾對環境的影響。 2. 藉由生活習慣與環境保護的兩難問題思考與討論，找出自己也能做到的減塑行動。 3. 透過實踐行動的成功經驗分享，省思並找出更多具體的方法，減少使用生活中的塑膠製品。 4. 了解環境議題的重要，透過減塑實際行動，以培養地球公民意識與責任感。 5. 以感官探索校園或生活的種子，覺察並記錄其特色。 6. 自製與分享種子名片，展現好奇與探究求知的態度。 7. 運用種子創作生活用品，表達自己的想法，並分享樂趣。 8. 從種植並照顧種子成長，學習發現問題和解決問題。 9. 發現種子用處多，能為生活增添許多樂趣。 10. 透過觀察和操作，發現生活中存在各種磁鐵，覺察磁鐵能使生活更加便利。 11. 經親自動手試驗，辨識磁鐵特性。 12. 運用肢體律動，與同學創作表現磁鐵特性，展現豐富的想像力，感受樂趣。 13. 運用習得的磁鐵特性，創作磁鐵遊戲與同學分享，並樂在遊戲。 14. 從創作磁鐵遊戲的歷程中發現問題，與人討論解決方法，並嘗試改良磁鐵遊戲。 15. 從家人互動中，覺察個人與家庭的連結，省思調整的方向。 16. 透過情境模擬，探究與家人溝通的好方法與要領，嘗試回家實踐。 17. 體會家人的關愛，實踐關心家人的行動。 18. 以不同方式傳達對照顧者的感謝與祝福，延伸母親節的意義。 19. 身體力行關心家人，覺察家人的反應及自我的成長。 20. 引導學童觀察生活周遭的色彩，拓展學童的視覺經驗，增進美感的認知能力。 21. 觀察並體驗色彩的混合情形。 22. 觀察事物的色彩具有溝通、標示、區分等功能性。 23. 訓練視覺對色彩的敏銳能力，並感受日常生活中的色彩之美。 24. 利用色彩拼貼畫面，並作畫面構成的練習。 25. 察覺並嘗試尋找可行的辦法，具體找出升上三年級會和現在有哪些不同。 26. 找出自己擔心或期待的事，並預先做好準備的方法。 27. 能針對自己的需求，訂定自主學習計畫，在暑假完成。
教學與評量	一、教材編選與資源(教科書版本、相關資源)

說明

(一) 教材編選

康軒版國小生活 2 上

1. 臺灣防災演練網

<https://www.twdrill.com.tw/Subject/Library/0?LibId=10>

2. 避震避難逃生要領影片(消防

署)<https://www.secretchina.com/news/b5/2018/02/07/849457.html>

3. 實驗原理

https://locktao.edu.hk/web/subject_web/science/8th/principals.html

4. 新屋稻米故事館 <http://www.hsinwu.com.tw/關於農會/稻米故事館.html>

5. 彰化縣臺灣穀堡 <https://www.ricecastle.com.tw/index.aspx>

6. 大甲稻米文化館

<http://www.tachia.org.tw/page/about/index.aspx?kind=110>

7. 關山米國學校 <http://www.ksfa.org.tw/default.asp>

(二) 教材來源

以教育部審定版之教材為主：

年級	出版社	冊數
二年級	康軒	三、四冊

(三) 教學資源

教科用書及自編教材

數位媒材及網路資源

圖書館(室)及圖書教室

智慧(專科)教室(觸控白板、即時回饋系統)

二、教學方法

以學生生活經驗為學習起點，配合情境導入教學，透過兒童的興趣與關心為主軸，進行多探索、多觀察、多體驗、多感受的學習。

1. 生活實際體驗教學：從演練和分享活動中，知道地震來時正確的應變方法。

2. 透過觀察與實驗，了解光和影的關係，並能演出光影小故事。

3. 學習成功製作出泡泡與吹泡泡方法，並能了解泡泡的特性。

4. 觀察學校附近的人事物，認識各場所外，也能覺察默默為我們付出的人

並感謝他們。

5. 用語言流利且清楚的表達歲末有哪些活動及其背後的意義，並能實際行動付出自己的關懷與祝福。

6. 透過欣賞各類米食相同與不同之處知道米食的特色，並能知道稻米的生長過程，了解農夫的辛苦，好好珍惜米食。

三、教學評量

1. 口頭評量

2. 實作評量

3. 紙筆評量

桃園市八德區八德國民小學 111 學年度自然與生活科技領域課程計畫

壹、依據：

- 一、教育部十二年國民基本教育課程綱要暨自然科學領域課程綱要
- 二、教育部國民中小學九年一貫課程綱要。
- 三、國民教育階段特殊教育課程綱要總綱。
- 四、本校課程發展委員會決議。
- 五、本校課程發展委員會之自然領域課程小組會議決議。

貳、基本理念

遠古時期的人類在不經意的巧合中，發現了一些自然的奧秘，藉著巧妙的運用這些自然界的現象，人類有了更多的籌碼去探索這個奧秘的世界，於是人們又揭開了更多自然界的秘密。在這不斷循環的過程中，人類的文明漸漸的誕生了。而在這個文明發展歷程中，科技一直扮演著非常重要的角色，時至今日，無遠弗屆的網路世界更將我們帶入一個知識爆炸的時代。

但我們是否曾自問——在這個瞬息萬變的時代中，我們希望孩子們學些什麼？是多如牛毛的知識？抑或是學習學習的能力？只有當我們確立「基本能力的獲得」是比「科學知識系統化」來得重要時，我們才有可能跳出知識本位的思維，營造出新的學習環境。

換言之，學習科學的目的不僅在於讓我們學會如何去進行探究活動：學會觀察、詢問、規劃、實驗、歸納、研判，也在於培養出批判、創造等能力。特別是以實驗或實地觀察的方式進行學習，使我們獲得處理事務、解決問題的能力。也了解在探究過程中，細心、耐心與切實的重要性。同時也應該了解科學與技術的發展對人類生活的影響，學會使用和管理科學與技術以適應現代化的社會生活。透過對自然、科學、技術三者一脈相連、前後貫通的學習，使我們能善用各種科學與技術、便利現在和未來的生活。

參、現況概述

一、師資陣容

目前本領域授課教師均為專任教師，且專業領域廣泛多樣，具有設計、規劃課程的能力，同時能依教師專長指導學生進行科學研究。

藉由研習活動或領域小組會議共同研討、分享，提升領域教師專業素養，提升教學品質。本領域教師，對教材園的經營、多媒體在天文學上的應用均有深入的研究。

領域教師資訊素養高，設計規劃資訊相關課程，並能進一步規劃本領域專屬網站，提供老師相關教學資源及心得分享的空間。

二、學生部分：

本校非位於都市區域，兒童並沒有太多機會接受新科技訊息的刺激；另一方面，家長也較忽視孩子在科技素養上的能力。

本階段的兒童認知層次屬於具體運思期，因此課程設計應以實際操作或利用多媒體進行具像說明，方可達教學之成效。

三、實施方式：

教師宜對整個學年、階段性的短期或各單元之教學活動擬定教學計畫，使教學得以在有目標有規劃的情形下，循序漸進的進行。

希望能結合現有教材與教學規劃，設計教學模組，建立本校自然與生活科技學習領域的本位課程。我們希望努力的目標有：1. 校園區域網路運用；2. 校園教材資源（校園植栽、教材園、動物園、和平大草原園、水生植物區、植物

栽種區)的管理與教學上的應用;3.多媒體在天文教學上的應用;4.科學社團的成立;5.自然科學步道的設立(如校園植物、雨撲滿等);6.落實科學研究風氣(科學展覽、桃園航空城、金頭腦暑期科學營或畢業專題研究)。

肆、課程目標

- 一、培養探索科學的興趣與熱忱，並養成主動學習的習慣。
- 二、學習科學與技術的探究方法和基本知能，並能應用所學於當前和未來的生活。
- 三、培養愛護環境、珍惜資源及尊重生命的態度。
- 四、培養與人溝通表達、團隊合作及和諧相處的能力。
- 五、培養獨立思考、解決問題的能力，並激發開展潛能。
- 六、察覺和試探人與科技的互動關係。

伍、實施原則：

- 一、課程應以教學活動為核心，確實實施多元評量。
- 二、善用協同教學、教師群，達成領域學習目標。
- 三、融入十大指定內涵六大議題、於各學習階段實施教學。
- 四、評量多元化，學習過程評量重於結果。
- 五、計劃應經課程發展委員會通過始得實施，修正時亦同。
- 六、特殊需求學生之能力，指標參照各階段基本學力指標，採加深、加廣、加速、簡化、減量、分解、替代與重整方式進行學習內容的調整。

陸、課程設計：

一、理念：

- (一) 進行科學探究的過程中，要能引導兒童培養科學的態度、體驗發現的態度、養成求真求實的精神。
- (二) 自然與生活科技之學習應以學習者的活動為主體，重視開放架構和專題本位的方法。
- (三) 課程應以「解決問題策略」為中心，進行教學活動。
- (四) 自然與生活科技之學習應以探究和實作的方式來進行，強調手腦並用、活動導向、設計與製作兼顧及知能與態度並重。
- (五) 教師宜設計及經營學習的環境，使學生有時間、有空間從事學習活動。例如安排時間使學生從事延伸性的探究活動，鼓勵做課外的主題研究。
- (六) 廣泛運用各種教學策略及適當的教學方法，提升學生的學習興趣。
- (七) 教學時可利用各種教學媒體與資源來進行教學。
- (八) 觀照各領域間統整、學生適性發展、採多元評量、實施課程評鑑，確保教學品質。

二、實施內容：

- (一) 教材選編：均為教育部審定版本。
 - 三年級南一版第一、二冊。
 - 四年級南一版第三、四冊。
 - 五年級康軒版第五、六冊。
 - 六年級康軒版第七、八冊。
- (二) 實施時間與節數：

本學年度分上下兩學期，計學生學習日數約二百天。
- (三) 課表編排：以週課表領域學習時間排課，排課40週，每週3節。

節數計算：二百天學生學習日，每節上課40分鐘每週授課3節計120分鐘全年授課約40週、共計約120節(4800分鐘)。

- (四)金頭腦科學競賽於六年級上學期實施(9月)，科學展覽由四、五年級於下學期提出(安排4節課)。
- (五)地理八塊厝活動—自力耕生，融入本領域中年級課程。
- (六)桃園航空城-能源與噪音污染，融入本領域六年級永續家園課程。

三、教學方式：

以學生活動為主體，引導學生做科學探究，並依解決問題流程進行設計與製作專題。

教學活動的設計以解決問題策略為中心，並循確認問題、蒐集有關資訊、擬訂解決方案、選定及執行解決方案、及進行方案評鑑與改進等程序實施教學。提供合適的機會，讓學生說明其想法，以了解學生的概念和經驗。教學後實施評量，以了解其學習的進展。

教學以能培養探究能力、能進行分工合作的學習為原則。因此，教學形式可採取講述方式、小組實驗實作方式、個別專題探究方式、戶外的參觀、植栽及飼養的長期實驗。帶領學生從事探究的活動時，應注重科學態度的培養。在教學過程中，應特別指導對儀器、藥品的使用方法和操作安全。

四、學生學習：個人或小組合作的學習模式，養成學生主動學習，及能經由合作方式獲得解決問題的能力。

五、教學評量：

- (一)評量的目的：評量的目的不僅在於了解學生學習的實況，更具有提供教、學雙方自省的目的，因此評量不僅應是量化的數值，更應因應個別差異而進行質化的評量。
- (二)評量的內容：評量的內容應以課程目標為依規，強調解決問題的能力而非片面零碎的記憶性知識。
- (三)評量的方式：依據本校學生學習評量實施計畫採多元評量方式。主要採取的評量方式有(1)習作、學習單；(2)歷程檔案評量；(3)口頭評量；(4)實作評量；(5)紙筆評量。
- (四)評量的時機：重視學習的完整歷程，兼顧教學歷程中的形成性、診斷性評量及教學後的總結性評量。
- (五)教師的自我省思：教師應於教學後進行教材編選、教學策略運用、班級經營的自我檢核，作為改善教學的依據。

柒、教學資源

一、學校資源：

硬體設施：教材園、校園、動物園、水生植物區、實驗室、視聽教室、單槍投影機、光碟機、電腦等視聽設備。

軟體設施：網路、掛圖、海報、幻燈片、投影片、VCD、DVD等。可創設科學的社團、研討會、科學營等，以促進探究的風氣。

二、社區教學資源：

硬體設施：博物館、農場或做野外考察、圖書館、教育資料館、東門國小科學教育館。

人力資源：家長或具特殊專長之社區人士。

三、課程實施：

- (一)教師宜設計及經營學習的環境，使學生有時間、有空間從事學習活動。例如安排時間使學生從事延伸性的探究活動。鼓勵做課外的主題研究，

創設科學的社團、研討會、科學營等，以促進探究的風氣。

(二) 運用學校、社區或校外自然環境，提供學生各種可供學習的資源。配合教材園、社區內的環境資源、參觀博物館、農場或作野外考察、利用圖書館、教育資料館，以及提供諮詢的專家等，幫助學生作有效率的學習。

(三) 教學時可利用各種教學媒體與資源來進行教學，電腦與網路的使用也可幫助學生蒐集相關資料。

捌、本校自 108 學年度起逐年實施十二年國民基本教育，111 學年度一至四年級課程依據十二年國民基本教育綱要實施；五至六年級依據九年一貫課程綱要實施。

玖、本計畫經課程發展委員會審查通過後實施，修正時亦同。

自然科學領域課程計畫：

桃園市八德區八德國民小學 111 學年度【自然科學領域】課程計畫			
每週節數	3	設計者	三年級教學團隊
核心素養	A 自主行動	<input checked="" type="checkbox"/> A1. 身心素質與自我精進、 <input checked="" type="checkbox"/> A2. 系統思考與問題解決、 <input checked="" type="checkbox"/> A3. 規劃執行與創新應變	
	B 溝通互動	<input checked="" type="checkbox"/> B1. 符號運用與溝通表達、 <input checked="" type="checkbox"/> B2. 科技資訊與媒體素養、 <input checked="" type="checkbox"/> 3. 藝術涵養與美感素養	
	C 社會參與	<input checked="" type="checkbox"/> C1. 道德實踐與公民意識、 <input type="checkbox"/> C2. 人際關係與團隊合作、 <input checked="" type="checkbox"/> C3. 多元文化與國際理解	
課程理念	<p>十二年國民基本教育以「自發」、「互動」及「共好」的理念；以「成就每一個孩子——適性揚才、終身學習」為願景。</p> <p>為了達成上述理念與願景，本版的自然科學課程秉持著由「生活中學科學，由科學中學生活」，以開發學生潛能、培養適應與改善生活環境的能力，成為具有科學素養的國民之編輯理念，以「學童為學習主體」、「培養學童自然科學課程核心素養」、「拓展學童對人、事、物多方面的意義」三大原則設計課程，以「學生主動探究問題及建構新知」為準則，讓學生經由「探究與實作」的過程，獲得「學習表現」與「學習內容」的理解與應用能力。</p> <p>三上自然科學課程共安排了「認識植物」、「空氣和水」、「認識動物」、「磁鐵」等四大主題，每個單元的自然探索活動非常多元，包含：操作、討論、注意、小知識、科學有素養、想一想等，除此之外，課程中還融入「科學閱讀」、「這也是科學」及「科學探究」等，讓學生沉浸在科學學習中，充滿學習樂趣。</p> <p>三下自然科學課程共安排了「種菜好好玩」、「溫度影響物質的變化」、「天氣特派員」、「廚房中的科學」等四大主題，每個單元的自然探索活動</p>		

	<p>非常多元，包含：操作、討論、注意、小知識、科學有素養、想一想等，除此之外，課程中還融入「科學閱讀」、「這也是科學」及「科學探究」等，讓學生沉浸在科學學習中，充滿學習樂趣。</p>	
<p>學習重點</p>	<p>學習表現</p>	<p>三上</p> <p>ah-Ⅱ-1透過各種感官了解生活周遭事物的屬性。</p> <p>ah-Ⅱ-2透過有系統的分類與表達方式，與他人溝通自己的想法與發現。</p> <p>ai-Ⅱ-1保持對自然現象的好奇心，透過不斷的探尋和提問，常會有新發現。</p> <p>ai-Ⅱ-2透過探討自然與物質世界的規律性，感受發現的樂趣。</p> <p>ai-Ⅱ-3透過動手實作，享受以成品來表現自己構想的樂趣。</p> <p>an-Ⅱ-1體會科學的探索都是由問題開始。</p> <p>an-Ⅱ-2察覺科學家們是利用不同的方式探索自然與物質世界的形式與規律。</p> <p>pa-Ⅱ-2能從得到的資訊或數據，形成解釋、得到解答、解決問題。並能將自己的探究結果和他人的結果（例如：來自老師）相比較，檢查是否相近。</p> <p>pc-Ⅱ-2能利用簡單形式的口語、文字或圖畫等，表達探究之過程、發現。</p> <p>pe-Ⅱ-1能了解一個因素改變可能造成的影響，進而預測活動的大致結果。在教師或教科書的指導或說明下，能了解探究的計畫。</p> <p>pe-Ⅱ-2能正確安全操作適合學習階段的物品、器材儀器、科技設備及資源，並能觀測和記錄。</p> <p>po-Ⅱ-1能從日常經驗、學習活動、自然環境，進行觀察，進而能察覺問題。</p> <p>tc-Ⅱ-1能簡單分辨或分類所觀察到的自然科學現象。</p> <p>ti-Ⅱ-1能在指導下觀察日常生活現象的規律性，並運用想像力及好奇心，了解及描述自然環境的現象。</p> <p>tm-Ⅱ-1能經由觀察自然界現象之間的關係，理解簡單的概念模型，進而與其生活經驗連結。</p> <p>三下</p> <p>ah-Ⅱ-1透過各種感官了解生活周遭事物的屬性。</p> <p>ah-Ⅱ-2透過有系統的分類與表達方式，與他人溝通自己的想法與發現。</p>

		<p>ai-Ⅱ-1保持對自然現象的好奇心，透過不斷的探尋和提問，常會有新發現。</p> <p>ai-Ⅱ-2透過探討自然與物質世界的規律性，感受發現的樂趣。</p> <p>an-Ⅱ-1體會科學的探索都是由問題開始。</p> <p>an-Ⅱ-3發覺創造和想像是科學的重要元素。</p> <p>pa-Ⅱ-1能運用簡單分類、製作圖表等方法，整理已有的資訊或數據。</p> <p>pa-Ⅱ-2能從得到的資訊或數據，形成解釋、得到解答、解決問題。並能將自己的探究結果和他人的結果（例如：來自老師）相比較，檢查是否相近。</p> <p>pc-Ⅱ-1能專注聆聽同學報告，提出疑問或意見。並能對探究方法、過程或結果，進行檢討。</p> <p>pc-Ⅱ-2能利用簡單形式的口語、文字或圖畫等，表達探究之過程、發現。</p> <p>pe-Ⅱ-1能了解一個因素改變可能造成的影響，進而預測活動的大致結果。在教師或教科書的指導或說明下，能了解探究的計畫。</p> <p>pe-Ⅱ-2能正確安全操作適合學習階段的物品、器材儀器、科技設備及資源，並能觀察和記錄。</p> <p>po-Ⅱ-1能從日常經驗、學習活動、自然環境，進而觀察，進而能察覺問題。</p> <p>po-Ⅱ-2能依據觀察、蒐集資料、閱讀、思考、討論等，提出問題。</p> <p>tc-Ⅱ-1能簡單分辨或分類所觀察到的自然科學現象。</p> <p>ti-Ⅱ-1能在指導下觀察日常生活現象的規律性，並運用想像力與好奇心，了解及描述自然環境的現象。</p> <p>tm-Ⅱ-1能經由觀察自然界現象之間的關係，理解簡單的概念模型，進而與其生活經驗連結。</p> <p>tr-Ⅱ-1能知道觀察、記錄所得自然現象的結果是有其原因的，並依據習得的知識，說明自己的想法。</p>
	學習內容	<p>三上</p> <p>INa-Ⅱ-1自然界（包含生物與非生物）是由不同物質所組成。</p> <p>INa-Ⅱ-2在地球上，物質具有重量，佔有體積。</p> <p>INa-Ⅱ-3物質各有其特性，並可以依其特性與用途進行分類。</p>

	<p>INa- II -7生物需要能量（養分）、陽光、空氣、水和土壤，維持生命、生長與活動。</p> <p>INb- II -1物質或物體各有不同的功能或用途。</p> <p>INb- II -2物質性質上的差異性可用來區分或分離物質。</p> <p>INb- II -4生物的構造與功能是互相配合的。</p> <p>INb- II -5常見動物的外部形態主要分為頭、軀幹和肢，但不同類別動物之各部位特徵和名稱有差異。</p> <p>INb- II -6常見植物的外部形態主要由根、莖、葉、花、果實及種子所組成。</p> <p>INb-II-7動植物體的外部形態和內部構造，與其生長、行為、繁衍後代和適應環境有關。</p> <p>INc- II -1使用工具或自訂參考標準可量度與比較。</p> <p>INc- II -2生活中常見的測量單位與度量。</p> <p>INc- II -5水和空氣可以傳送動力讓物體移動。</p> <p>INc- II -8不同的環境有不同的生物生存。</p> <p>INd- II -4空氣流動產生風。</p> <p>INd- II -8力有各種不同的形式。</p> <p>INe- II -1自然界的物體、生物、環境間常會相互影響。</p> <p>INe- II -7磁鐵具有兩極，同極相斥，異極相吸；磁鐵會吸引含鐵的物體。磁力強弱可由吸起含鐵物質數量多寡得知。</p> <p>INe-II-10動物的感覺器官接受外界刺激會引起生理和行為反應。</p> <p>INf- II -1日常生活中常見的科技產品。</p> <p>INf- II -3自然的規律與變化對人類生活應用與美感的啟發。</p> <p>INg- II -1自然環境中有許多資源。人類生存與生活需依賴自然環境中的各種資源，但自然資源都是有限的，需要珍惜使用。</p> <p>三下</p> <p>INa- II -2在地球上，物質具有重量，占有體積。</p> <p>INa- II -3物質各有其特性，並可以依其特性與用途進行分類。</p> <p>INa- II -4物質的形態會因溫度的不同而改變。</p> <p>INa- II -5太陽照射、物質燃燒和摩擦等可以使溫度升高，運用測量的方法可知溫度高低。</p> <p>INa- II -6太陽是地球能量的主要來源，提供生物的生長需</p>
--	---

		<p>要，能量可以各種形式呈現。</p> <p>INa-Ⅱ-7生物需要能量（養分）、陽光、空氣、水和土壤，維持生命、生長與活動。</p> <p>INb-Ⅱ-2物質性質上的差異性可用來區分或分離物質。</p> <p>INc-Ⅱ-1使用工具或自訂參考標準可量度或比較。</p> <p>INc-Ⅱ-2生活中常見的測量單位與度量。</p> <p>INc-Ⅱ-5水和空氣可以傳送動力讓物體移動。</p> <p>INc-Ⅱ-6水有三態變化及毛細現象。</p> <p>INd-Ⅱ-1當受外在因素作用時，物質或自然現象可能會改變。改變有些較快、有些較慢；有些可以回復，有些則不能。</p> <p>INd-Ⅱ-2物質或自然現象的改變情形，可以運用測量的工具和方法得知。</p> <p>INd-Ⅱ-3生物從出生、成長到死亡有一定的壽命，透過生殖繁衍下一代。</p> <p>INd-Ⅱ-6一年四季氣溫會有所變化，天氣也會有所不同。氣象報告可以讓我們知道天氣的可能變化。</p> <p>INd-Ⅱ-7天氣預報常用雨量、溫度、風向、風速等資料來表達天氣狀態，這些資料可以使用適當儀器測得。</p> <p>INe-Ⅱ-11環境的變化會影響植物生長。</p> <p>INe-Ⅱ-1自然界的物體、生物、環境間常會相互影響。</p> <p>INe-Ⅱ-2溫度會影響物質在水中溶解的程度(定性)及物質燃燒、生鏽、發酵等現象。</p> <p>INe-Ⅱ-3有些物質溶於水中，有些物質不容易溶於水中。</p> <p>INe-Ⅱ-4常見食物的酸鹼性有時可利用氣味、觸覺、味覺簡單區分，花卉、菜葉會因接觸到酸鹼而改變顏色。</p> <p>INf-Ⅱ-2不同的環境影響人類食物的種類、來源與飲食習慣。</p> <p>INf-Ⅱ-3自然的規律與變化對人類生活應用與美感的啟發。</p> <p>INf-Ⅱ-4動物的感覺器官接受刺激會引起生理和行為反應。</p> <p>INg-Ⅱ-1自然環境中有許多資源。人類生存與生活需依賴自然環境中的各種資源但自然資源都是有限的，需要珍惜使用。</p> <p>INg-Ⅱ-2地球資源永續可結合日常生活中低碳與節水方法做起。</p>
--	--	--

課程架構表：

自然科學三年級上學期

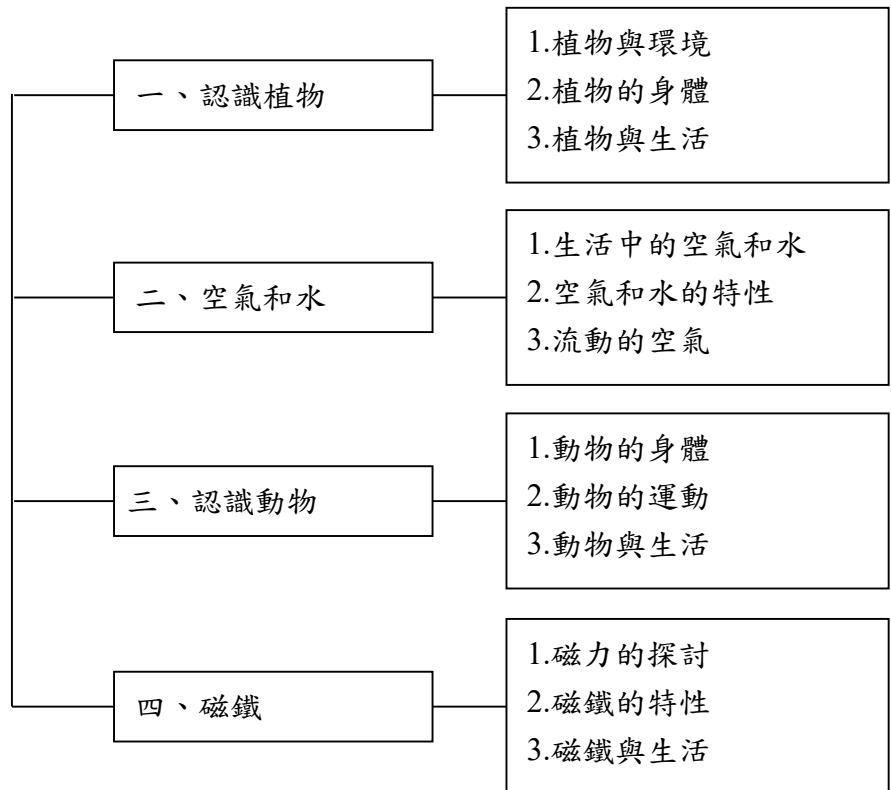

自然科學三年級下學期

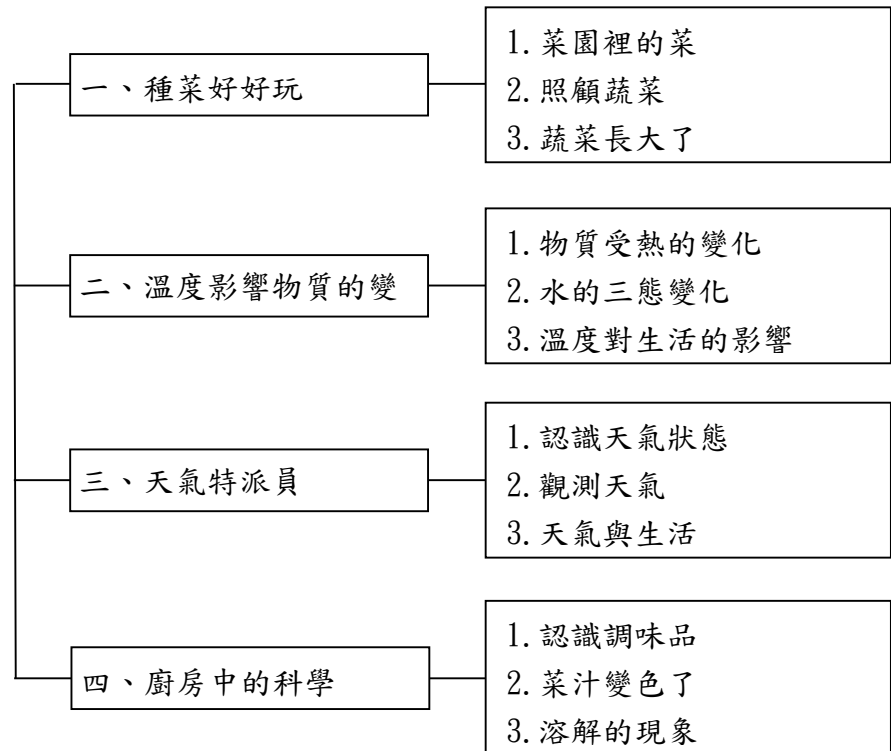

融入之議題	<p>教師視課程內容適時融入以下議題： 【人權教育】、【戶外教育】、【性別平等教育】、【海洋教育】、【環境教育】桃園市國小在地化課程等</p>
學習目標	<p>三上：</p> <ol style="list-style-type: none"> 1. 能察覺植物有根、莖、葉、花、果實和種子等部位，其各有不同的形態與特徵，並能指出植物的不同部位的名稱。 2. 能知道人類生存與生活需依賴自然環境中的植物資源，進而能尊重生命、關懷生活周遭環境與自然生態。 3. 能觀察大自然的規律與變化，並向大自然學習將植物融入人類生活應用與美感創作。 4. 透過討論，了解人類維持生命需要陽光、食物、空氣和水。 5. 經由觀察，了解食物和水等物質占有空間，透過操作證明空氣占有空間；透過操作及感受，了解食物、空氣和水等物質具有重量。 6. 透過操作及觀察，了解空氣和水沒有固定的形狀，可以充滿在各種容器中。 7. 經由觀察與討論，了解空氣和水都可以傳送動力，並將生活經驗和同學分享。 8. 能透過觀察知道空氣流動會形成風，認識空氣的特性及其如何被應用於生活中，可以利用空氣的特性設計和製作創意玩具。 9. 能察覺並指出動物的身體的不同部位及其名稱；指出不同的動物有不同的身體部位及提出不同環境的動物有不同的外形特徵。 10. 能知道動物的外形與運動方式，及其和生活習性之相關；指出不同動物身體構造和運動方式的關係。 11. 能討論尊重生命的具體做法，並愛護動物並向大自然學習。 12. 能知道磁鐵吸引鐵製品的特性；了解磁鐵不直接接觸鐵製品，也能吸引鐵製品。 13. 能知道磁鐵磁力最強的地方是在兩端的磁極上；磁鐵磁極有同極性互相排斥、異極性互相吸引的特性；利用現有的磁鐵及知識，來判斷未知名的磁極；了解磁鐵兩旁加上鐵片，可以增加磁鐵的吸力。 14. 能應用單元中所學到的磁鐵特性，設計並製作出創意玩具。 <p>三下：</p> <ol style="list-style-type: none"> 1. 透過觀察，知道蔬菜需要養分、陽光、空氣、水和土壤等條件，才能持

	<p>續生長，維持生命；發現蔬菜的生長情形，可以運用測量的工具與方法得知。</p> <p>2. 透過日常生活中的觀察，發覺蔬菜的不同特性，並能依蔬菜構造分辨食用部位；了解不同環境影響人類食物的種類、來源與飲食習慣，進而了解珍惜食物的意義。</p> <p>3. 經由觀察農夫種菜流程，發現種菜的步驟；能資料查詢、比較和解讀，並能由資料判斷蔬菜的種植方式、種子發芽的環境，並思考後續生長所需的條件及如何照顧蔬菜。</p> <p>4. 藉由種植蔬菜，發現蔬菜從出生到死亡有一定的壽命，而且會利用種子孕育下一代；透過種植蔬菜，發現自然界的生物、植物、環境之間常會互相影響。</p> <p>5. 透過日常生活中的觀察，察覺水有不同形態與變化；了解溫度會造成水的三態變化；找出日常生活中水蒸氣、水和冰的用途。</p> <p>6. 經由觀察察覺生活中水會變成水蒸氣的現象；知道水遇冷會凝固成冰。</p> <p>7. 透過實驗活動了解冰遇熱會融化成水；經由觀察與操作，察覺水蒸氣會凝結成水。</p> <p>8. 認識各種查詢天氣預報的方法與資料所代表的涵義，學習如何讀取天氣預報的資訊，並了解提前知道天氣狀態的對生活有哪些好處。</p> <p>9. 透過討論和觀察，推論天氣的變化與雲量的關係；透過常見的下雨、淹水等相關新聞報導，能夠認識測量雨量的方法，並了解雨量觀測在活中的重要性。</p> <p>10. 能知道氣溫計正確的使用方法，並實際測量與觀察一天的氣溫變化；透過風向袋在工地使用的相關新聞報導，能夠知道風向與風力在生活中的重要性；學習使用指北針確認方位，並透過自製簡易風向風力計來實際觀測風向和風力。</p> <p>11. 能認識生活中常見的天氣預報種類，並知道不同種類的天氣預報用途；了解天氣變化對我們生活的影響，並知道該如何預防及面對各種天氣狀態。</p> <p>12. 藉由觀察紫色高麗菜汁等汁液接觸到酸鹼液體而變色，察覺物質會因接觸不同環境而改變。</p> <p>13. 透過日常生活中的觀察，探究溶解的意義；能利用查詢資料及討論，認識生活中應用溶解的例子。</p> <p>14. 經由觀察與操作，察覺有些物質會溶於水，有些不會溶於水。</p> <p>15. 經由操作活動知道食鹽可以溶解的量是有限的；透過觀察與實驗，察覺提高水溫、增加水量會影響食鹽可以溶解的量。</p>
<p>教學與評量說明</p>	<p>一、教材編選與資源(教科書版本、相關資源)</p>

	<p>(一) 教材編選</p> <ol style="list-style-type: none"> 1. 依據領域課程綱要之學習重點融入核心素養的內涵，進行適切的縱向銜接與學科間的橫向統整，避免不必要的重複。 2. 將「學習表現」與相關的「學習內容」結合，設計符合整合性、脈絡性、策略性及活用性的學習教材，讓學生得以發展社會領域核心素養。 3. 具時代性與前瞻性，考量學生生活經驗及社會脈動，結合相關議題並兼顧多元觀點，回應不同族群與文化的特性，避免刻板印象、偏見、歧視與威權內容，不落入單一族群或性別的觀點。 4. 能反映當今學界的重要研究成果，避免過多艱澀的定義，或類型化、表淺化、零碎化與教條化的學習素材。 <p>(二) 教材來源</p> <ol style="list-style-type: none"> 1. 以教育部審定版之教材為主： <table border="1" style="margin-left: 20px;"> <thead> <tr> <th>年級</th> <th>出版社</th> <th>冊數</th> </tr> </thead> <tbody> <tr> <td>三年級</td> <td>南一</td> <td>一、二冊</td> </tr> </tbody> </table> <ol style="list-style-type: none"> 2. 以桃園市八德區在地化課程為輔。 <p>(三) 教學資源</p> <p>南一版自然科學教科用書及自編教材 南一版電子書及網路資源 圖書館(室)及圖書教室 智慧(專科)教室(觸控白板、即時回饋系統)</p> <p>二、教學方法或策略</p> <ol style="list-style-type: none"> 1. 教學要領或方法是大原則的提領導向；基本策略的熟練融會，是學習導引的重要手段，茲列如下：觀察、發表、操作、體驗、示範演練、調查、欣賞、反省、思考、讚美肯定、討論、綜合方法、運用資訊。 2. 透過各種教學內容與探究活動，如科學閱讀、這也是科學、科學探究等設計，讓教師能彈性應用。 <p>三、教學評量</p> <p>觀察評量、發表評量、操作評量、口語評量、態度評量</p>	年級	出版社	冊數	三年級	南一	一、二冊
年級	出版社	冊數					
三年級	南一	一、二冊					

桃園市八德區八德國民小學 111 學年度【自然科學領域】課程計畫			
每週節數	3	設計者	四年級教學團隊
核心素養	A 自主行動	<input checked="" type="checkbox"/> A1. 身心素質與自我精進、 <input checked="" type="checkbox"/> A2. 系統思考與問題解決、 <input checked="" type="checkbox"/> A3. 規劃執行與創新應變	
	B 溝通互動	<input checked="" type="checkbox"/> B1. 符號運用與溝通表達、 <input type="checkbox"/> B2. 科技資訊與媒體素養、	

		<p>■3. 藝術涵養與美感素養</p> <p>■C1. 道德實踐與公民意識、■C2. 人際關係與團隊合作、 ■C3. 多元文化與國際理解</p>
課程理念		<p>十二年國民基本教育以「自發」、「互動」及「共好」的理念；以「成就每一個孩子——適性揚才、終身學習」為願景。</p> <p>為了達成上述理念與願景，本版的自然科學課程秉持著由「生活中學科學，由科學中學生活」，以開發學生潛能、培養適應與改善生活環境的能力，成為具有科學素養的國民之編輯理念，以「學童為學習主體」、「培養學童自然科學課程核心素養」、「拓展學童對人、事、物多方面的意義」三大原則設計課程，以「學生主動探究問題及建構新知」為準則，讓學生經由「探究與實作」的過程，獲得「學習表現」與「學習內容」的理解與應用能力。</p> <p>四上自然科學課程共安排了「光和能源」、「地球的夥伴——日月星辰」、「水中世界」、「電路好好玩」等四大主題，每個單元的自然探索活動非常多元，包含：操作、討論、注意、小知識、科學有素養、想一想等，除此之外，課程中還融入「科學閱讀」、「這也是科學」及「科學探究」等，讓學生沉浸在科學學習中，充滿學習樂趣。</p> <p>四下自然科學課程共安排了「生活中有趣的力」、「昆蟲家族」、「水的移動」、「了解臺灣環境」等四大主題，每個單元的自然探索活動非常多元，包含：操作、討論、注意、小知識、科學有素養、想一想等，除此之外，課程中還融入「科學閱讀」、「這也是科學」及「科學探究」等，讓學生沉浸在科學學習中，充滿學習樂趣。</p>
學習重點	學習表現	<p>四上</p> <p>ah-Ⅱ-1透過各種感官了解生活週遭事物的屬性。</p> <p>ah-Ⅱ-2有系統的分類與表達方式與他人溝通自己的想法與發現。</p> <p>ai-Ⅱ-1保持對自然現象的好奇心，透過不斷的探尋和提問，常會有新發現。</p> <p>ai-Ⅱ-2透過探討自然與物質世界的規律性，感受發現的樂趣。</p> <p>an-Ⅱ-1體會科學的探索都是由問題開始。</p> <p>an-Ⅱ-3發覺創造和想像是科學的重要元素。</p> <p>pa-Ⅱ-1能運用簡單分類、製作圖表等方法，整理已有的資訊或數據。</p> <p>pa-Ⅱ-2能從得到的資訊或數據，形成解釋、得到解答、解決問題。並能將自己的探究結果和他人的結果（例如：來自老師）相比較，檢查是否相近。</p>

		<p>pc-Ⅱ-1能專注聆聽同學報告，提出疑問或意見。並能對探究方法、過程或結果，進行檢討。</p> <p>pc-Ⅱ-2能利用簡單形式的口語、文字或圖畫等，表達探究之過程、發現。</p> <p>pe-Ⅱ-1能了解一個因素改變可能造成的影響，進而預測活動的大致結果。在教師或教科書的指導或說明下，能了解探究的計畫。</p> <p>pe-Ⅱ-2能正確安全操作適合學習階段的物品、器材儀器、科技設備及資源，並能觀察和記錄。</p> <p>po-Ⅱ-1能從日常經驗、學習活動、自然環境，進行觀察，進而能察覺問題。</p> <p>po-Ⅱ-2能依據觀察、蒐集資料、閱讀、思考、討論等，提出問題。</p> <p>tc-Ⅱ-1能簡單分辨或分類所觀察到的自然科學現象。</p> <p>ti-Ⅱ-1能在指導下觀察日常生活現象的規律性，並運用想像力與好奇心，了解及描述自然環境的現象。</p> <p>tm-Ⅱ-1能經由觀察自然界現象之間的關係，理解簡單的概念模型，進而與其生活經驗連結。</p> <p>tr-Ⅱ-1能知道觀察、記錄所得自然現象的結果是有其原因的，並依據習得的知識，說明自己的想法。</p> <p>四下</p> <p>h-Ⅱ-1透過各種感官了解生活週遭事物的屬性。</p> <p>ah-Ⅱ-2透過有系統的分類與表達方式，與他人溝通自己的想法與發現。</p> <p>ai-Ⅱ-1保持對自然現象的好奇心，透過不斷的探尋和提問，常會有新發現。</p> <p>ai-Ⅱ-2透過探討自然與物質世界的規律性，感受發現的樂趣。</p> <p>an-Ⅱ-1體會科學的探索都是由問題開始。</p> <p>pa-Ⅱ-1能運用簡單分類、製作圖表等方法，整理已有的資訊或數據。</p> <p>pc-Ⅱ-1能專注聆聽同學報告，提出疑問或意見。並能對探究方法、過程或結果，進行檢討。</p> <p>pc-Ⅱ-2能利用簡單形式的口語、文字或圖畫等，表達探究之過程、發現。</p> <p>pe-Ⅱ-2能正確安全操作適合學習階段的物品、器材儀器、科技設備及資源，並能觀察和記錄。</p>
--	--	--

		<p>po-Ⅱ-1能從日常經驗、學習活動、自然環境，進行觀察，進而能察覺問題。</p> <p>po-Ⅱ-2能依據觀察、蒐集資料、閱讀、思考、討論等，提出問題。</p> <p>tc-Ⅱ-1能簡單分辨或分辨所觀察到的自然科學現象。</p> <p>ti-Ⅱ-1能在指導下觀察日常生活現象的規律性，並運用想像力與好奇心，了解及描述自然環境的現象。</p> <p>tm-Ⅱ-1能經由觀察自然界現象之間的關係，理解簡單的概念模型，進而與其生活經驗連結。</p> <p>tr-Ⅱ-1能知道觀察、記錄所得自然現象的結果是有其原因的，並依據習得的知識，說明自己的想法。</p>
學習內容		<p>四上</p> <p>INa-Ⅱ-1自然界（包含生物與非生物）是由不同物質所組成。</p> <p>INa-Ⅱ-3物質各有其特性，並可以依其特性與用途進行分類。</p> <p>INa-Ⅱ-6太陽是地球能量的主要來源，提供生物的生長需要，能量可以各種形式呈現。</p> <p>INa-Ⅱ-8日常生活中常用的能源。</p> <p>INb-Ⅱ-1物質或物體各有不同的功能或用途。</p> <p>INb-Ⅱ-2物質性質上的差異性可用來區分或分離物質。</p> <p>INb-Ⅱ-7動植物體的外部形態和內部構造，與其生長、行為、繁衍後代和適應環境有關。</p> <p>INc-Ⅱ-10天空中天體有東升西落的現象，月亮有盈虧的變化，星星則是有些亮有些暗。</p> <p>INc-Ⅱ-1使用工具或自訂參考標準可量度與比較。</p> <p>INc-Ⅱ-4方向、距離可用以表示物體位置。</p> <p>INc-Ⅱ-8不同的環境有不同的生物生存。</p> <p>INd-Ⅱ-2物質或自然現象的改變情形，可以運用測量的工具和方法得知。</p> <p>INe-Ⅱ-1自然界的物體、生物、環境間常會相互影響。</p> <p>INe-Ⅱ-6光線以直線前進，反射時有一定的方向。</p> <p>INe-Ⅱ-8物質可分為電的良導體和不良導體，將電池用電線或良導體接成通路，可使燈泡發光、馬達轉動。</p> <p>INe-Ⅱ-9電池或燈泡可以有串聯和並聯的接法，不同的接法會產生不同的效果。</p> <p>INf-Ⅱ-1日常生活中常見的科技產品。</p> <p>INf-Ⅱ-3自然的規律與變化對人類生活應用與美感的啟</p>

		<p>發。</p> <p>INf-Ⅱ-5人類活動對環境造成影響。</p> <p>INf-Ⅱ-7水與空氣汙染會對生物產生影響。</p> <p>INg-Ⅱ-1自然環境中有許多資源。人類生存與生活需依賴自然環境中的各種資源，但自然資源都是有限的，需要珍惜使用。</p> <p>INg-Ⅱ-2地球資源永續可結合日常生活中低碳與節水方法做起。</p> <p>INg-Ⅱ-3可利用垃圾減量、資源回收、節約能源等方法來保護環境。</p> <p>四下</p> <p>INa-Ⅱ-1 自然界包含生物與非生物是由不同物質所組成。</p> <p>INa-Ⅱ-2 在地球上，物質具有重量，佔有體積。</p> <p>INb-Ⅱ-1 物質或物體各有不同的功能或用途。</p> <p>INb-Ⅱ-2 物質性質上的差異性可用來區分或分離物質。</p> <p>INb-Ⅱ-3 虹吸現象可用來將容器中的水吸出；連通管可測水平。</p> <p>INb-Ⅱ-4 生物的構造與功能是相互配合的。</p> <p>INb-Ⅱ-5 常見動物的外部型態主要分為頭、軀幹和肢，但不同類別動物肢各部位特徵和名稱常有差異。</p> <p>INb-Ⅱ-7 動植物的外部型態和內部構造與其生長、行為；繁衍後代和適應環境有關。</p> <p>INc-Ⅱ-1 使用工具或自訂參考標準可量度與比較。</p> <p>INc-Ⅱ-3 力的表示法，包括大小、方向與作用點等。</p> <p>INc-Ⅱ-4 方向、距離可用以表示物體位置。</p> <p>INc-Ⅱ-6 水有三態變化及毛細現象。</p> <p>INc-Ⅱ-7 利用適當的工具觀察不同大小、距離位置的物體。</p> <p>INc-Ⅱ-8 不同的環境有不同的生物生存。</p> <p>INc-Ⅱ-9 地表具有岩石、砂、土壤等不同環境各有特徵可以分辨。</p> <p>INd-Ⅱ-1 當受外在因素作用時，物質或自然現象可能會改變。改變有些較快、有些較慢；有些可以回復，有些則不能。</p> <p>INd-Ⅱ-3 生物從出生、成長到死亡有一定的壽命，透過生殖繁衍下一代。</p>
--	--	--

		<p>INd-Ⅱ-8 力有各不同形式。</p> <p>INd-Ⅱ-9 施力可能會使物體改變運動情形或形狀，當物體受力變形時，有的可恢復原狀，有的不能恢復原狀。</p> <p>INe-Ⅱ-1 自然界的物體、生物、環境間常相互影響。</p> <p>INe-Ⅱ-5 生活周遭有各種聲音；物體振動會產生聲音，聲音可以透過固體、液體、氣體傳播。不同的動物會發出不同的聲音，並且作為溝通的方式。</p> <p>INf-Ⅱ-3 自然的規律與變化對人類生活應用與美感的啟發。</p> <p>INf-Ⅱ-5 人類活動對環境造成影響。</p> <p>INf-Ⅱ-6 地震會造成嚴重的災害，平時的準備與防震能降低損害。</p> <p>INg-Ⅱ-1 自然環境中有許多資源。人類生存與生活需依賴自然環境中的各種資源，但自然資源都是有限的，需要珍惜使用。</p>
--	--	--

	<p>課程架構表：</p> <div style="display: flex; align-items: center;"> <div style="writing-mode: vertical-rl; margin-right: 20px;">自然科學 四年級 上學期</div> <pre> graph LR A[一、光和能源] --- B[1.光的行進方向 2.太陽與能源 3.節能減碳] C[二、地球的夥伴 —日月星辰] --- D[1.太陽、月亮與星星 2.多變的月亮 3.月相變化與生活] E[三、水中世界] --- F[1.水生生物的生長環境 2.水生生物的外形與] G[四、電路好好玩] --- H[1.亮不亮，有關係 2.電路的串聯與並聯 3.生活中的電] </pre> </div>
--	--

	<p style="text-align: center;">自然科學 四年級下學期</p> <pre> graph LR A[一、生活中有趣的力] --- B[1. 物體受力的變化 2. 力的三要素 3. 浮力] C[二、昆蟲家族] --- D[1. 認識昆蟲 2. 昆蟲的生存妙方 3. 昆蟲與生活] E[三、水的移動] --- F[1. 水的移動情形 2. 連通管原理 3. 虹吸現象] G[四、了解臺灣環境] --- H[1. 臺灣的環境 2. 臺灣的災害與防災 3. 水土保持的重要性] </pre>
<p>融入之議題</p>	<p>教師視課程內容適時融入以下議題： 【環境教育】、【人權教育】、【品德教育】、【閱讀素養教育】、【性別平等教育】、【海洋教育】、【戶外教育】桃園市國小在地化課程等</p>
<p>學習目標</p>	<p>四上：</p> <ol style="list-style-type: none"> 1. 察覺光線才能看見物體和環境，光被阻擋會形成影子，影子的方向和光源方向相反。 2. 察覺光是直線行進的，光照射到無法穿透的物體會產生反射。 3. 知道太陽的光和熱是地球能量的主要來源，太陽能可以運用在科技產品上。 4. 知道地球上許多可供人類使用的能源，使用能源可能會造成汙染，落

實節能減碳才能讓有限的地球資源永續。

5. 認識地球上常見的天體：太陽、月亮和星星；能利用方位與高度角描述天體在天空中的位置。

6. 透過觀測發現太陽與月亮有東升西落的現象，及月相變化有規律性。

7. 認識臺灣常見的水域環境並將其分類；探索水域環境並察覺有水中生物生活在水域環境中。

8. 認識水生植物和水中動物，並知道其有特殊的外型和構造，可以適應水中的生活環境。

9. 觀察水中動物的外形和呼吸構造，可適應水中生活。

10. 察覺水域環境所面臨的環境問題，並學習愛護水域環境。

11. 了解通路的連接方式，並知道電路中的燈泡在通路時會發光，斷路時不發光。

12. 了解物質可分為電的良導體和不良導體。能透過將不同物體連接在電路中，覺察燈泡發光，表示物體易導電，如果燈泡不發光表示物體不易導電。

13. 學習燈泡或電燈串聯與並聯的連接方式，了解燈泡串聯、並聯對燈泡亮度的影響。

14. 認識發光二整體（LED），並探究連接方式；能了解利用鉛筆心畫線也可以導電並自行創作。

15. 認識日常生活中電池的種類與用途以及廢電池的正確回收方式；認識日常生活中的用電安全守則。

四下：

1. 認識各種不同形式的力物體受力會產生形狀變化；有些會回復原狀，有些不會。

2. 知道物體受力會產生位置及運動情形改變。

3. 知道力的大小、方向與作用點及力在生活中的應用。

4. 了解浮體與沉體。

5. 認識浮體與沉體的浮力及浮力在生活中的應用。

6. 認識昆蟲的外形特徵，藉由觀察昆蟲認識昆蟲的生活方式及生長過程。

7. 認識昆蟲、環境與人類的關係。

8. 了解毛細現象的原理。

9. 觀察水族箱換水的情形，並發現虹吸現象的原理。

10. 觀察底部相同容器的水位高度，了解連通管原理。

11. 了解臺灣有各種地形，並有不同的動植物生存著。

12. 了解人類活動對環境所造成的影響與自然資源是有限的要惜使用。

13. 知道雨量大小會影響沖刷土壤的程度；知道植物可以保護土壤降低沖刷地表造成的傷害；以了解水土保持的重要。

	<p>14. 知道颱風和地震可能造成的災害，並了解減少災害的方法。</p> <p>15. 認識各種環境保育的方法，並知道如何保護環境。</p>						
教學與評量說明	<p>二、教材編選與資源(教科書版本、相關資源)</p> <p>(一) 教材編選</p> <p>1. 依據領域課程綱要之學習重點融入核心素養的內涵，進行適切的縱向銜接與學科間的橫向統整，避免不必要的重複。</p> <p>2. 將「學習表現」與相關的「學習內容」結合，設計符合整合性、脈絡性、策略性及活用性的學習教材，讓學生得以發展社會領域核心素養。</p> <p>3. 具時代性與前瞻性，考量學生生活經驗及社會脈動，結合相關議題並兼顧多元觀點，回應不同族群與文化的特性，避免刻板印象、偏見、歧視與威權內容，不落入單一族群或性別的觀點。</p> <p>4. 能反映當今學界的重要研究成果，避免過多艱澀的定義，或類型化、表淺化、零碎化與教條化的學習素材。</p> <p>(二) 教材來源</p> <p>1. 以教育部審定版之教材為主：</p> <table border="1" data-bbox="391 958 1262 1070"> <tr> <td>年級</td> <td>出版社</td> <td>冊數</td> </tr> <tr> <td>四年級</td> <td>南一</td> <td>三、四冊</td> </tr> </table> <p>2. 以桃園市八德區在地化課程為輔。</p> <p>(三) 教學資源</p> <p>南一版自然科學教科用書及自編教材 南一版電子書及網路資源 圖書館(室)及圖書教室 智慧(專科)教室(觸控白板、即時回饋系統)</p> <p>二、教學方法或策略</p> <p>1. 教學要領或方法是大原則的提領導向；基本策略的熟練融會，是學習導引的重要手段，茲列如下：觀察、發表、操作、體驗、示範演練、調查、欣賞、反省、思考、讚美肯定、討論、綜合方法、運用資訊。</p> <p>2. 透過各種教學內容與探究活動，如科學閱讀、這也是科學、科學探究等設計，讓教師能彈性應用。</p> <p>三、教學評量</p> <p>觀察評量、發表評量、操作評量、口語評量、態度評量</p>	年級	出版社	冊數	四年級	南一	三、四冊
年級	出版社	冊數					
四年級	南一	三、四冊					

桃園市八德區八德國民小學 111 學年度【自然領域】課程計畫			
每週節數	3	設計者	五年級教學團隊
核心素養	A 自主行動	■A1. 身心素質與自我精進、■A2. 系統思考與問題解決、	

		<input type="checkbox"/> A3. 規劃執行與創新應變
	B 溝通互動	<input checked="" type="checkbox"/> B1. 符號運用與溝通表達、 <input checked="" type="checkbox"/> B2. 科技資訊與媒體素養、 <input type="checkbox"/> B3. 藝術涵養與美感素養
	C 社會參與	<input checked="" type="checkbox"/> C1. 道德實踐與公民意識、 <input type="checkbox"/> C2. 人際關係與團隊合作、 <input type="checkbox"/> C3. 多元文化與國際理解
課程理念	<p>本課程注重培養國民能面對資訊爆炸、科技發達、社會快速變遷的新世代；具備人文情懷、生活能力、民主素養、本土與國際意識；並能將所學的科學與科技的探究方法及基本知能應用於當前及未來的生活。</p> <ol style="list-style-type: none"> 1. 以兒童為中心的學習活動。 2. 符合兒童經驗與認知。 3. 促進兒童思考智能。 4. 強調解決問題的能力。 5. 多元學習的活動設計。 6. 科學與生活結合。 	
學習重點	學習表現	<p>ti-III-1 能運用好奇心察覺日常生活現象的規律性會因為某些改變而產生差異，並能依據已知的科學知識科學方法想像可能發生的事情，以察覺不同的方法，也常能做出不同的成品。</p> <p>tr-III-1 能將自己及他人所觀察、記錄的自然現象與習得的知識互相連結，察覺彼此間的關係，並提出自己的想法及知道與他人的差異。</p> <p>tc-III-1 能就所蒐集的數據或資料，進行簡單的記錄與分類，並依據習得的知</p> <p>tm-III-1 能經由提問、觀察及實驗等歷程，探索自然界現象之間的關係，建立簡單的概念模型，並理解到有不同模型的存在。</p> <p>po-III-1 能從學習活動、日常經驗及科技運用、自然環境、書刊及網路媒體等察覺問題。</p> <p>po-III-2 能初步辨別適合科學探究的問題，並能依據觀察、蒐集資料、閱讀、思考、討論等，提出適宜探究之問題。</p> <p>pe-III-2 能正確安全操作適合學習階段的物品、器材儀器、科技設備及資源。能進行客觀的質性觀察或數值量測並詳實記錄。</p> <p>pa-III-1 能分析比較、製作圖表、運用簡單數學等方法，整理已有的資訊或數據。</p> <p>pa-III-2 能從（所得的）資訊或數據，形成解釋、發現新知、獲知因果關係、解決問題或是發現新的問題。並能將自己的探究結果和他人的結果（例如：來自同學）比較對</p>

		<p>照，檢查相近探究是否有相近的結果。</p> <p>pc-III-2 能利用簡單形式的口語、文字、影像（例如：攝影、錄影）、繪圖或實物、科學名詞數學公式、模型等，表達探究之過程、發現或成果。</p> <p>ai-III-1 透過科學探索了解現象發生的原因或機制，滿足好奇心。</p> <p>ai-III-2 透過成功的科學探索經驗，感受自然科學學習的樂趣。</p> <p>ai-III-3 參與合作學習並與同儕有良好的互動經驗，享受學習科學的樂趣。</p> <p>ah-III-1 利用科學知識理解日常生活觀察到的現象。</p> <p>an-III-1 透過科學探究活動，了解科學知識的基礎是來自於真實的經驗和證據。</p> <p>an-III-2 發覺許多科學的主張與結論，會隨著新證據的出現而改變。</p> <p>an-III-3 體認不同性別、族群等文化背景的人，都可成為科學家。</p>
學習內容		<p>INa-III-2 物質各有不同性質，有些性質會隨溫度而改變。</p> <p>INa-III-4 空氣由各種不同氣體所組成，空氣具有熱脹冷縮的性質。氣體無一定的形狀與體積。</p> <p>INb-III-7 植物各部位的構造和所具有的功能有關，有些植物產生特化的構造以適應環境。</p> <p>INb-III-8 生物可依其形態特徵進行分類。</p> <p>INc-III-3 本量與改變量不同，由兩者的比例可評估變化的程度。</p> <p>INc-III-4 對相同事物做多次測量，其結果間可能有差異，差異越大表示測量越不精確。</p> <p>INc-III-5 力的大小可由物體的形變或運動狀態的改變程度得知。</p> <p>INc-III-13 日出日落時間與位置，在不同季節會不同。</p> <p>INc-III-15 除了地球外，還有其他行星環繞著太陽運行。</p> <p>INd-III-2 人類可以控制各種因素來影響物質或自然現象的改變，改變前後的差異可以被觀察，改變的快慢可以被測量與了解。</p> <p>INe-III-5 常用酸鹼物質的特性，水溶液的酸鹼性質及其生活上的運用。</p> <p>INe-III-12 生物的分布和習性，會受環境因素的影響；環境改變也會影響生存於其中的生物種類。</p> <p>INf-III-3 自然界生物的特徵與原理在人類生活上的應用。</p>

INf-III-4 人類日常生活中所依賴的經濟動植物及栽培養殖的方法。

課程架構表：

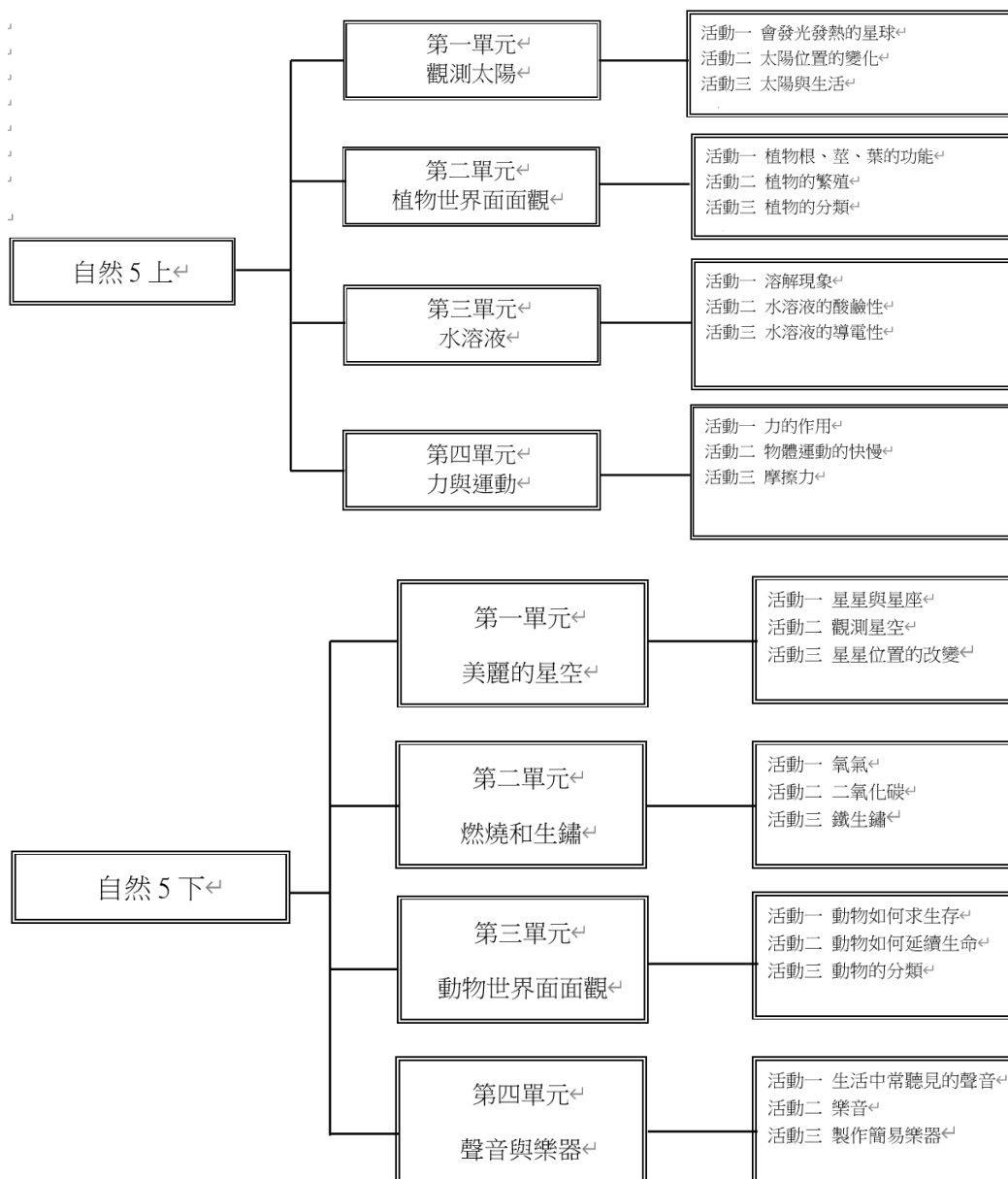

【性別平等教育】

融入之議題

- 性 E2 覺知身體意象對身心的影響。
- 性 E3 覺察性別角色的刻板印象，了解家庭、學校與職業的分工，不應受性別的限制。
- 性 E6 了解圖像、語言與文字的性別意涵，使用性別平等的語言與文字進行溝通。
- 性 E8 了解不同性別者的成就與貢獻。
- 性 E13 了解不同社會中的性別文化差異。

	<p>【人權教育】</p> <p>人 E3 了解每個人需求的不同，並討論與遵守團體的規則。</p> <p>人 E4 表達自己對一個美好世界的想法，並聆聽他人的想法。</p> <p>人 E5 欣賞、包容個別差異並尊重自己與他人的權利。</p> <p>人 E6 覺察個人的偏見，並避免歧視行為的產生。</p> <p>【環境教育】</p> <p>環 E1 參與戶外學習與自然體驗，覺知自然環境的美、平衡、與完整性。</p> <p>環 E2 覺知生物生命的美與價值，關懷動、植物的生命。</p> <p>環 E9 覺知氣候變遷會對生活、社會及環境造成衝擊。環 E14 覺知人類生存與發展需要利用能源及資源，學習在生活中直接利用自然能源或自然形式的物質。</p> <p>環 E15 覺知能資源過度利用會導致環境汙染與資源耗竭的問題。</p> <p>環 E16 了解物質循環與資源回收利用的原理。</p> <p>環 E17 養成日常生活節約用水、用電、物質的行為，減少資源的消耗。</p> <p>性 E13 了解不同社會中的性別文化差異。</p> <p>【性別平等教育】</p> <p>性 E6 了解圖像、語言與文字的性別意涵，使用平等的語言與文字進行溝通。</p> <p>性 E8 了解不同性別者的成就與貢獻。</p> <p>性 E12 了解與尊重家庭型態的多樣性。</p>
學習目標	<ol style="list-style-type: none"> 1. 知道一天中影子會隨時間而改變，透過觀察，了解光源與影子之間的相對關係。 2. 利用方位和高度角清楚描述太陽在天空中的位置。 3. 利用太陽觀測器觀測太陽的方位與高度角，並根據紀錄表畫出太陽位置變化圖。 4. 透過觀測資料，認識太陽隨著太陽方位和高度角隨著季節變化的情形。 5. 了解太陽對地球生物的重要性與影響。 6. 知道利用太陽計時與現代應用太陽能等例子。 7. 經由觀察、實驗，知道植物主要由根部吸水，並經由莖輸送到其他部位。 8. 了解植物的根、莖、葉、花、果實和種子，各具有不同的功能。 9. 認識果實和種子的傳播方式，察覺植物有不同的繁殖方式。 10. 練習用二分法將植物進行分類。 11. 知道溶質溶於溶劑後，水溶液的重量會增加。 12. 察覺食鹽水溶液的水分蒸發後，可以回收溶解的食鹽。 13. 利用自製指示劑檢驗生活中的水溶液酸鹼性質。

	<p>14. 觀察水溶液的導電性。</p> <p>15. 發現力可以改變物體的形狀或運動情形。</p> <p>16. 學習測量力的大小，並設計圖表來記錄測量結果與力的大小。</p> <p>17. 透過觀察拔河比賽，認識兩個力同時作用的情形。</p>						
<p>教學與評量 說明</p>	<p>一、教材編選與資源(教科書版本、相關資源)</p> <p>1. 交通部中央氣象局 (民 103)。天文日曆 2014。</p> <p>2. 喬安娜·柯爾 (民 101)。魔法校車：太陽系迷航記 (游能悌、陳杏秋譯)。臺北市：遠流。</p> <p>3. Gomdori (民 79)。科學實驗王 18 植物的器官 (徐月珠譯)。臺北市：三采。</p> <p>4. 黃麗錦 (民 100)。野果遊樂園。臺北市：天下遠見。</p> <p>5. Gomdori co (民 98)。科學實驗王 1 酸鹼中和 (徐月珠譯)。臺北市：三采。</p> <p>6. 艾利克斯·弗斯 (民 101)。觀念化學小學堂。臺北市：小天下。</p> <p>7. 鄭暢勳 (民 103)。百變博士 2 牛頓運動定律 (徐月珠譯)。臺中市：晨星。</p> <p>8. 休伊特、蔡坤憲 (民 98)。觀念物理。臺北市：天下文化。</p> <p>(二) 教材來源</p> <p>1. 以教育部審定版之教材為主：</p> <table border="1" data-bbox="432 1104 1305 1211"> <thead> <tr> <th>年級</th> <th>出版社</th> <th>冊數</th> </tr> </thead> <tbody> <tr> <td>五年級</td> <td>康軒</td> <td>五、六冊</td> </tr> </tbody> </table> <p>(三) 教學資源</p> <p>20、 教科用書及自編教材</p> <p>21、 數位媒材及網路資源</p> <p>22、 圖書館(室)及圖書教室</p> <p>23、 智慧(專科)教室(觸控白板、即時回饋系統)</p> <p>二、教學方法</p> <p>1. 科學與科技兼容並蓄。</p> <p>2. 學習目標全方位。</p> <p>3. 活動彈性化。</p> <p>4. 教學活潑而有趣。</p> <p>5. 啟發研究的精神。</p> <p>6. 提升科學閱讀的興趣。</p> <p>三、教學評量</p> <p>1. 紙筆測驗</p> <p>2. 實作評量</p> <p>3. 口頭回答</p>	年級	出版社	冊數	五年級	康軒	五、六冊
年級	出版社	冊數					
五年級	康軒	五、六冊					

	4. 分組報告 5. 家庭作業 6. 實作評量
--	-------------------------------

桃園市八德區八德國民小學 111 學年度【自然領域】課程計畫			
每週節數	3	設計者	六年級教學團隊
核心素養	A 自主行動	■A1. 身心素質與自我精進、■A2. 系統思考與問題解決、 ■A3. 規劃執行與創新應變	
	B 溝通互動	■B1. 符號運用與溝通表達、■B2. 科技資訊與媒體素養、 ■B3. 藝術涵養與美感素養	
	C 社會參與	■C1. 道德實踐與公民意識、■C2. 人際關係與團隊合作、 ■C3. 多元文化與國際理解	
課程理念	<p>本課程注重培養國民能面對資訊爆炸、科技發達、社會快速變遷的新世代；具備人文情懷、生活能力、民主素養、本土與國際意識；並能將所學的科學與科技的探究方法及基本知能應用於當前及未來的生活。</p> <ol style="list-style-type: none"> 1. 以兒童為中心的學習活動。 2. 符合兒童經驗與認知。 3. 促進兒童思考智能。 4. 強調解決問題的能力。 5. 多元學習的活動設計。 6. 科學與生活結合。 		
學習重點	學習表現	<p>ti-III-1 能運用好奇心察覺日常生活現象的規律性會因為某些改變而產生差異，並能依據已知的科學知識科學方法想像可能發生的事情，以察覺不同的方法，也常能做出不同的成品。</p> <p>tr-III-1 能將自己及他人所觀察、記錄的自然現象與習得的知識互相連結，察覺彼此間的關係，並提出自己的想法及知道與他人的差異。</p> <p>tc-III-1 能就所蒐集的數據或資料，進行簡單的記錄與分類，並依據習得的知識，思考資料的正確性及辨別他人資訊與事實的差異。</p> <p>tm-III-1 能經由提問、觀察及實驗等歷程，探索自然界現象之間的關係，建立簡單的概念模型，並理解到有不同模型的存在。</p> <p>po-III-1 能從學習活動、日常經驗及科技運用、自然環境、書刊及網路媒體等察覺問題。</p> <p>po-III-2 能初步辨別適合科學探究的問題，並能依據觀察、蒐集資料、閱讀、思考、討論等，提出適宜探究之問題。</p>	

		<p>pc-III-2 能利用簡單形式的口語、文字、影像（例如：攝影、錄影）、繪圖或實物、科學名詞數學公式、模型等，表達探究之過程、發現或成果。</p> <p>pe-III-2 能正確安全操作適合學習階段的物品、器材儀器、科技設備及資源。能進行客觀的質性觀察或數值量測並詳實記錄。</p> <p>pa-III-1 能分析比較、製作圖表、運用簡單數學等方法，整理已有的資訊或數據。</p> <p>pa-III-2 能從（所得的）資訊或數據，形成解釋、發現新知、獲知因果關係、解決問題或是發現新的問題。並能將自己的探究結果和他人的結果（例如：來自同學）比較對照，檢查相近探究是否有相近的結果。</p> <p>ai-III-1 透過科學探索了解現象發生的原因或機制，滿足好奇心。</p> <p>ah-III-1 利用科學知識理解日常生活觀察到的現象。</p> <p>an-III-1 透過科學探究活動，了解科學知識的基礎是來自於真實的經驗和證據。</p> <p>an-III-2 發覺許多科學的主張與結論，會隨著新證據的出現而改變。</p> <p>an-III-3 體認不同性別、族群等文化背景的人，都可成為科學家。</p>
	學習內容	<p>INa-III-2 物質各有不同性質，有些性質會隨溫度而改變。</p> <p>INa-III-4 空氣由各種不同氣體所組成，空氣具有熱脹冷縮的性質。氣體無一定的形狀與體積。</p> <p>INa-III-5 不同形式的能量可以相互轉換，但總量不變。</p> <p>INa-III-8 熱由高溫處往低溫處傳播，傳播的方式有傳導、對流和輻射，生活中可運用不同的方法保溫與散熱。</p> <p>INb-III-1 物質有不同的結構與功能。</p> <p>INc-III-4 對相同事物做多次測量，其結果間可能有差異，差異越大表示測量越不精確。</p> <p>INc-III-11 岩石由礦物組成，岩石和礦物有不同特徵，各有不同用途。</p> <p>INc-III-12 地球上的水存在於大氣、海洋、湖泊與地下中。</p> <p>INd-III-1 自然界中存在著各種的穩定狀態；當有新的外加因素時，可能造成改變，再達到新的穩定狀態。</p> <p>INd-III-2 人類可以控制各種因素來影響物質或自然現象的改變，改變前後的差異可以被觀察，改變的快慢可以被測</p>

量與了解。

INd-III-7 天氣圖上用高、低氣壓、鋒面、颱風等符號來表示天氣現象，並認識其天氣變化。

INd-III-8 土壤是由岩石風化成的碎屑及生物遺骸所組成。化石是地層中古代生物的遺骸。

INd-III-9 流水、風和波浪對砂石和土壤產生侵蝕、風化、搬運及堆積等作用，河流是改變地表最重要的力量。

INd-III-10 流水及生物活動，對地表的改變會產生不同的影響。

INd-III-11 海水的流動會影響天氣與氣候的變化。氣溫下降時水氣凝結為雲和霧或昇華為霜、雪。

INd-III-12 自然界的水循環主要由海洋或湖泊表面水的蒸發，經凝結降水，再透過地表水與地下水等傳送回海洋或湖泊。

INd-III-13 施力可使物體的運動速度改變，物體受多個力的作用，仍可能保持平衡靜止不動，物體不接觸也可以有力的作用。

INe-III-1 自然界的物體、生物與環境間的交互作用，常具有規則性。

INe-III-9 地球有磁場，會使指北針指向固定方向。

INe-III-10 磁鐵與通電的導線皆可產生磁力，使附近指北針偏轉。改變電流方向或大小，可以調控電磁鐵的磁極方向或磁力大小。

INf-III-2 科技在生活中的應用與對環境與人體的影響。

INf-III-3 自然界生物的特徵與原理在人類生活上的應用。

課程架構表：

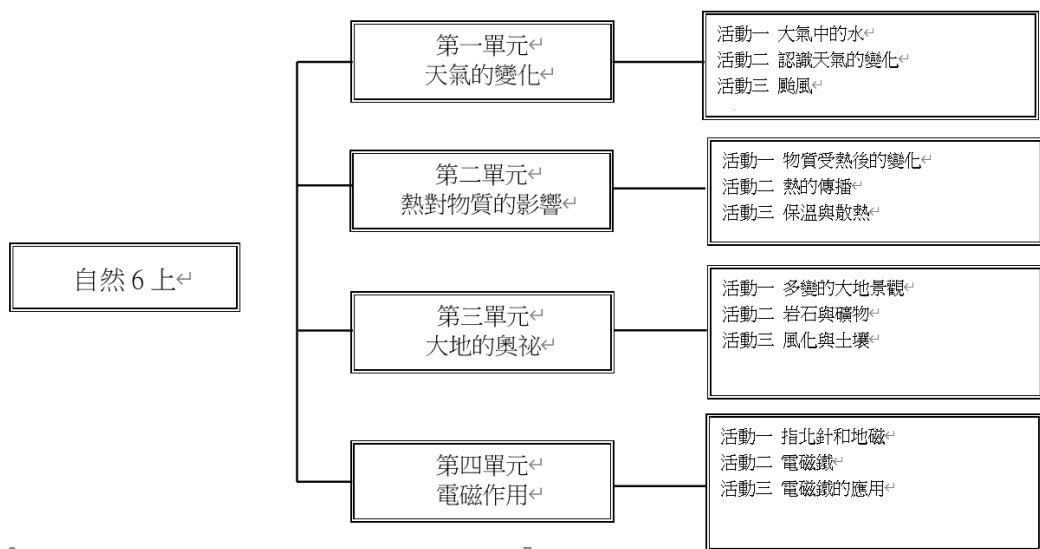

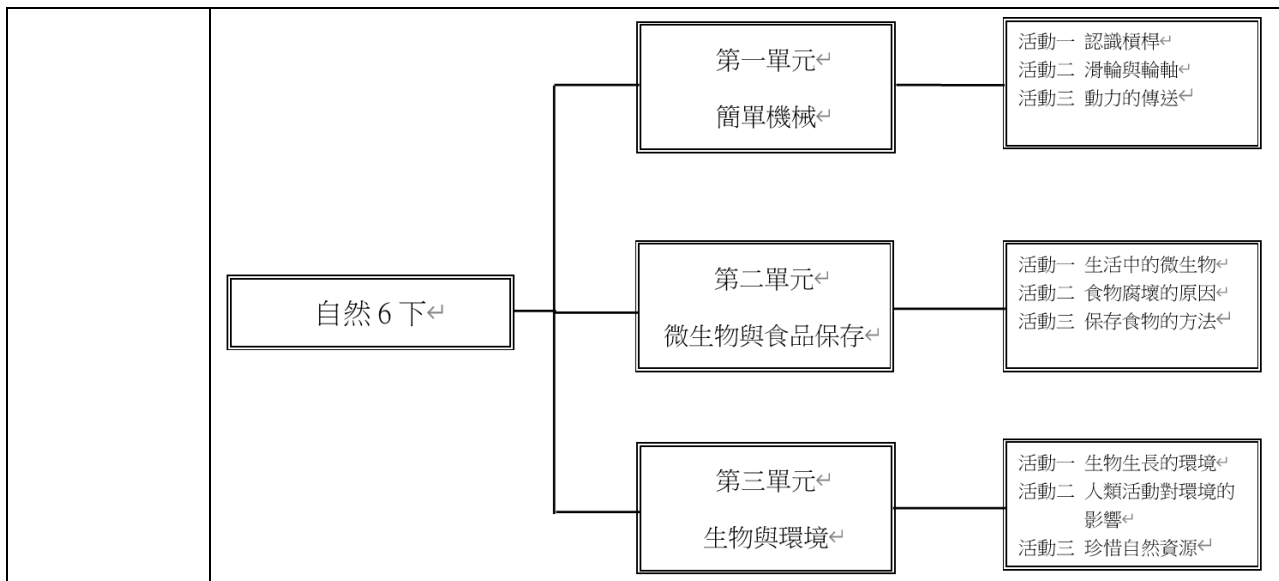

融入之議題

【性別平等教育】
 性 E2 覺知身體意象對身心的影響。
 性 E3 覺察性別角色的刻板印象，了解家庭、學校與職業的分工，不應受性別的限制。
 性 E6 了解圖像、語言與文字的性別意涵，使用性別平等的語言與文字進行溝通。

【人權教育】
 人 E3 了解每個人需求的不同，並討論與遵守團體的規則。
 人 E4 表達自己對一個美好世界的想法，並聆聽他人的想法。
 人 E5 欣賞、包容個別差異並尊重自己與他人的權利。
 人 E6 覺察個人的偏見，並避免歧視行為的產生。

【環境教育】
 環 E1 參與戶外學習與自然體驗，覺知自然環境的美、平衡、與完整性。
 環 E9 覺知氣候變遷會對生活、社會及環境造成衝擊。
 環 E14 覺知人類生存與發展需要利用能源及資源，學習在生活中直接利用自然能源或自然形式的物質。
 環 E15 覺知能資源過度利用會導致環境汙染與資源耗竭的問題。
 環 E16 了解物質循環與資源回收利用的原理。
 環 E17 養成日常生活節約用水、用電、物質的行為，減少資源的消耗。

- 學習目標**
1. 知道溫度能使水的形態發生改變，是形成雲、霧、雨、雪、露、霜的成因。
 2. 知道水循環的途徑。
 3. 認識衛星雲圖及地面天氣圖，並學習解讀圖上的訊息。
 4. 認識梅雨和颱風的天氣現象，蒐集資料觀察一個颱風的興衰。
 5. 養成關心天氣變化的習慣及解讀天氣資訊的能力。
 6. 觀察發現熱會使物體溫度改變，並進一步發現有些物質受熱後，性質會

	<p>改變，不可復原，而有些則只是形態改變，性質並沒有改變。</p> <p>7. 察覺大部分的固體、液體、氣體等物質，受熱後，都會產生熱脹冷縮的現象，並知道熱脹冷縮在生活中的應用。</p> <p>8. 認識熱在不同物質間會有傳導、對流和輻射三種不同的傳播方式。</p> <p>9. 認識保溫與散熱的原理與方法。</p> <p>10. 察覺水流有侵蝕、搬運、堆積等作用，會造成地形地貌的改變。</p> <p>11. 從實驗與觀察中，發現水流的力量與地形之間的關聯。</p> <p>12. 知道岩石由礦物所組成，不同的岩石或礦物之間，也具有不同的性質。</p> <p>13. 察覺岩石會受到陽光、空氣和水的影響，而碎裂成小石頭，最後變成土壤的一部分，就是風化作用。</p> <p>14. 知道地球是個大磁鐵，認識指北針的指針具有磁性，所以能指出南、北方位。</p> <p>15. 察覺通電的線圈會產生磁，學習製作電磁鐵。</p> <p>16. 透過實驗，觀察電磁鐵的磁力大小、磁極方向會改變等現象。</p> <p>17. 學習利用電磁鐵的特性，製作簡易小馬達。</p>						
<p>教學與評量 說明</p>	<p>一、教材編選與資源(教科書版本、相關資源)</p> <p>1. 林志冠 (民 89)。把氣象帶回家。臺北市：麥田出版社。</p> <p>2. 任立渝 (民 90)。認識颱風—遠離風災洪害。臺北市：如田傳播有限公司。</p> <p>3. 新世紀編輯小組主編 (民 80)。基礎化學。新北市：銀河文化。</p> <p>4. 顧翼東主編 (民 83)。化學辭典。臺北市：建宏出版社。</p> <p>5. 時代生活 (民 86)。物質與化學。臺北市：時代生活出版公司。</p> <p>6. 王鑫 (民 88)。臺灣特殊地理景觀。臺北市：行政院文化建設委員會。</p> <p>7. 孫婉玲 (民 86)。河的旅行。臺北市：親親自然雜誌社。</p> <p>8. 王國和 (總編) (民 85)。電和磁力。臺北市：理科出版社。</p> <p>9. 錦繡文化 (民 87)。科學真有趣。新北市：錦繡文化企業。</p> <p>(二) 教材來源</p> <p>1. 以教育部審定版之教材為主：</p> <table border="1" data-bbox="432 1534 1305 1644"> <tr> <td>年級</td> <td>出版社</td> <td>冊數</td> </tr> <tr> <td>六年級</td> <td>康軒</td> <td>七、八冊</td> </tr> </table> <p>(三) 教學資源</p> <p>24、 教科用書及自編教材</p> <p>25、 數位媒材及網路資源</p> <p>26、 圖書館(室)及圖書教室</p> <p>27、 智慧(專科)教室(觸控白板、即時回饋系統)</p> <p>二、教學方法</p> <p>1. 科學與科技兼容並蓄。</p>	年級	出版社	冊數	六年級	康軒	七、八冊
年級	出版社	冊數					
六年級	康軒	七、八冊					

2. 學習目標全方位。
3. 活動彈性化。
4. 教學活潑而有趣。
5. 啟發研究的精神。
6. 提升科學閱讀的興趣。

三、教學評量

1. 口頭評量
2. 實作評量
3. 習作評量

桃園市八德區八德國民小學 111 學年度健體領域課程計畫

壹、 依據

- 一、教育部十二年國民基本教育課程綱要暨健康與體育領域課程綱要。
- 二、教育部國民中小學九年一貫課程綱要。
- 三、國民教育階段特殊教育課程綱要總綱。
- 四、本校課程發展委員會決議。
- 五、本校課程發展委員會之健康與體育領域課程小組會議決議。

貳、基本理念：

體育的目標旨在培養學生具備良好的體適能，而不是塑造一個競賽的勝利者「贏」而已。也可以說，受過良好體育薰陶的學生，不論其天份如何，皆應有機會參與身體活動，發展適合其年齡應有的運動技能，是身心健全且健康快樂的。它重視學生的自主學習和個別差異。教師透過良好的課程規劃、教材選擇與教學方法來滿足學生不同的需求，培養學生成為成功的學習者。

「健康與體育」的目標在培養學生擁有良好適能，生活在健康的環境中，同時擁有支持的法規與人群。鼓勵學生藉著健康行為的養成、運動行為的培養與鍛鍊改善自己的健康，同時在與別人互動中影響他人、社區與環境，以達到全人健康的目的。國民教育階段九年一貫課程起將健康教育與體育合併成一個學習領域，不單是在課程改革中具有劃時代的意義，更在新世紀的國家整體競爭力中，擔負起教育的重要使命。七大學習領域之中，唯有「健康與體育」跟生命的延續息息相關。在我們提倡生涯規劃、終身學習的同時，如果沒有健康的身心，一切都將是空談。其最重要的理念在培養學生的基本能力，讓學習的成果與日常生活相互結合，替代過去追求雖理想但難以實現的「標準」，以及遙不可及的理論。

參、現況概述：

一、師資陣容：

低年級以級任教師為主，中、高年級部分由科任教師擔任。

二、學生部分：

一、二、三、四年級課程依據十二年國民基本教育綱要實施；五至六年級依據九年一貫課程綱要實施。。

三、實施方式：

(一) 依據學校總體行事規劃課程目標，並依領域課程小組選用符合學校願 景教材研擬課程規劃及進度。

(二) 依選用教材，教師可依學生實際需要及能力有調整、刪減教學活動之能力。

肆、課程目標：

- 一、.養成尊重生命的觀念，豐富全人健康的生活。

- 二、充實促進健康的知識、態度與技能。
- 三、發展運動概念與運動技能，提昇體適能。
- 四、培養增進人際關係與互動的能力。
- 五、培養營造健康社區與環境的責任感和能力。
- 六、培養擬定健康與體育策略與實踐的能力。
- 七、培養運用健康與體育的資訊、產品和服務的能力。

伍、實施原則：

- 一、課程教學進度實施一學年的教學計畫。俾使上、下學期的教學進度作一完整的連接。
- 二、課程應以教學活動為核心，確實實施多元評量。
- 三、善用協同教學、教師群，達成領域學習目標。
- 四、融入十大指定內涵六大議題、於各學習階段實施教學。
- 五、評量多元化，學習過程評量重於結果。
- 六、計劃應經課程發展委員會通過始得實施，修正時亦同
- 七、特殊需求學生之能力，指標參照各階段基本學力指標，採加深、加廣、加速、簡化、減量、分解、替代與重整方式進行學習內容的調整。

陸、課程設計：

一、理念：

- (一) 教材內容以兒童為中心，生活情境為主體，整合兒童認知心理發展、生活及社會經驗。
- (二) 教學活動應透過教學群運作，結合班級經營目標，以達本課程分段能力 指標。
- (三) 觀照各領域間統整、學生適性發展、採多元評量、實施課程評鑑，確保教學品質。

二、實施內容：

(一) 教材選編：

1. 教育部審定版：

健康與體育	一年級	二年級	三年級	四年級	五年級	六年級
	翰林版	南一版	翰林版	翰林版	翰林版	康軒版

2. 自編：三到六年級羽球、游泳。

3. 健康促進學校計畫：

反菸拒檳、反毒教材（四~六年級上下學期各 2 小時）。

營養教育（一~六年級每學年 1 小時）。

視力保健（每學年 1 小時）

4. 心肺復甦術課程：五、六年級，每年至少 2 小時。

(二) 實施時間與節數：

1. 本學年度分上下兩學期，計學生學習日數約二百天。

2. 課表編排：以週課表領域學習時間排課，排課 40 週。一~六年級每週 3 節。

3. 節數計算：一~六年級二百天學生學習日，每節上課 40 分鐘每週授課 3 節計 120 分鐘，全年授課約 40 週、共計約 120 節（4800 分鐘）。

(三) 教學方式：

1. 採班級教學並依教學群之教學計劃進行。

2. 配合家長、社區共同進行。

3. 重視學生個別差異，讓每個學生都能快樂的學習。

(四) 學生學習：

體驗學習、自主學習、合作學習、解決問題學習、善用資源與求助學習。

(五) 教學評量：

評量方式：本校學生學習評量實施計畫採多元評量方式。

評量時機：教學前—安置性評量。

教學歷程—形成性、診斷性評量。

教學後—總結性評量。

柒、課程銜接：

健體課程主要藉由活動方式進行。而能力的養成依個別差異有不同的領受，因此情意與技能實屬於生活情境中長期的呈現，非屬於階段性的養成的課程，本領域無課程銜接上的疑慮。

捌、教學資源：

一、室內、外活場地：操場、教室、學生活動中心。

二、視聽器材：電視、DVD、收錄音機。

三、資訊設備：VOD 系統。

玖、課程實施

一、空間的多元運用：

二、有效運用室內、外活動場地，如學生活動中心、操場。

三、實施策略：

(一) 分組活動方式進行

(二) 主題教學活動

(三) 協同教學

(四) 跨領域教學活動

拾、實施效果：

一、研擬教學計劃，以活動方式進行，將現有的空間加以利用，充分讓學生有伸展的空間，可達實際體驗的效果。

二、安全的空間與完善的設備，教師教學安全又方便。

三、雨天使用室內場地，利於教學順利進行。

健體領域課程計畫

桃園市八德區八德國民小學 111 學年度【健體領域】課程計畫			
每週節數	(3) 節，42 週，共 126 節	設計者:洪豪鴻	一年級教學團隊
核心素養	A 自主行動	■ A1 身心素質與自我精進 ■ A2 系統思考與解決問題 ■ A3 規劃執行與創新應變	
	B 溝通互動	■ B1 符號運用與溝通表達 ■ B2 藝術涵養與美感素養	
	C 社會參與	■ C1 道德實踐與公民意識 ■ C2 人際關係與團隊合作	

	<p style="text-align: center;">■ C3 多元文化與國際理解</p>	
課程理念	<p>健體-E-A1 具備良好身體活動與健康生活的習慣，以促進身心健全發展，並認識個人特質，發展運動與保健的潛能。</p> <p>健體-E-A2 具備探索身體活動與健康生活問題的思考能力，並透過體驗與實踐，處理日常生活中運動與健康的問題。</p> <p>健體-E-B3 具備運動與健康有關的感知和欣賞的基本素養，促進多元感官的發展，在生活環境中培養運動與健康有關的美感體驗。</p> <p>健體-E-C2 具備同理他人感受，在體育活動和健康生活中樂於與人互動、公平競爭，並與團隊成員合作，促進身心健康。</p> <p>促進身心健康。</p> <p>健體-E-C3 具備理解與關心本土、國際體育與健康議題的素養，並認識及包容文化的多元性。</p>	
學習重點	學習表現	<p>1a-I-1 認識基本的健康常識</p> <p>1d-I-1 描述動作技能基本常識。</p> <p>2a-I-1 發覺影響健康的生活態度與行為。</p> <p>2a-I-2 感受健康問題對自己造成的威脅性。</p> <p>2b-I-1 接受健康的生活規範。</p> <p>2b-I-2 願意養成個人健康習慣。</p> <p>2c-I-1 表現尊重的團體互動行為。</p> <p>2c-I-2 表現認真參與的學習態度。</p> <p>2d-I-1 專注觀賞他人的動作表現。</p> <p>2d-I-2 接受並體驗多元性身體活動。</p> <p>3a-I-1 嘗試練習簡易的健康相關技能。</p> <p>3a-I-2 能於引導下，於生活中操作簡易的健康技能。</p> <p>3b-I-1 能於引導下，表現簡易的自我調適技能。</p> <p>3b-I-2 能於引導下，表現簡易的人際溝通互動技能。</p> <p>3b-I-3 能於生活中嘗試運用生活技能。</p> <p>3c-I-1 表現基本動作與模仿的能力。</p> <p>3c-I-2 表現安全的身體活動行為。</p> <p>3d-I-1 應用基本動作常識，處理練習或遊戲問題。</p> <p>4a-I-1 能於引導下，使用適切的健康資訊、產品與服務。</p> <p>4a-I-2 養成健康的生活習慣。</p> <p>4b-I-1 發表個人對促進健康的立場。</p> <p>4c-I-1 認識與身體活動相關資源。</p> <p>4c-I-2 選擇適合個人的身體活動。</p> <p>4d-I-1 願意從事規律身體活動。</p> <p>4d-I-2 利用學校或社區資源從事身體活動。</p>

	學習內容	<p>Aa-I-1 不同人生階段的成長情形。</p> <p>Ab-I-1 體適能遊戲。</p> <p>Ba-I-1 遊戲場所與上下學情境的安全須知。</p> <p>Ba-I-2 眼耳鼻傷害事件急救處理方法。</p> <p>Bb-I-1 常見的藥物使用方法與影響。</p> <p>Bb-I-2 吸菸與飲酒的危害及拒絕二手菸的方法。</p> <p>Bc-I-1 各項暖身伸展動作。</p> <p>Bd-I-1 武術模仿遊戲。</p> <p>Bd-I-2 技擊模仿遊戲。</p> <p>Ca-I-1 生活中與健康相關的環境。</p> <p>Cb-I-1 運動安全常識、運動對身體健康的益處。</p> <p>Cb-I-2 班級體育活動。</p> <p>Cb-I-3 學校運動活動空間與場域。</p> <p>Cc-I-1 水域休閒運動入門遊戲。</p> <p>Cd-I-1 戶外休閒運動入門遊戲。</p> <p>Ce-I-1 其他休閒運動入門遊戲。</p> <p>Da-I-1 日常生活中的基本衛生習慣。</p> <p>Da-I-2 身體的部位與衛生保健的重要性。</p> <p>Db-I-1 日常生活中的性別角色。</p> <p>Db-I-2 身體隱私與身體界線及其危害求助方法。</p> <p>Ea-I-1 生活中常見的食物與珍惜食物。</p> <p>Ea-I-2 基本的飲食習慣。</p> <p>Eb-I-1 健康安全消費的原則。</p> <p>Fa-I-1 認識與喜歡自己的方法。</p> <p>Fa-I-2 與家人及朋友和諧相處的方式。</p> <p>Fa-I-3 情緒體驗與分辨的方法。</p> <p>Fb-I-1 個人對健康的自我覺察與行為表現。</p> <p>Fb-I-2 兒童常見疾病的預防與照顧方法。</p> <p>Ga-I-1 走、跑、跳與投擲遊戲。</p> <p>Gb-I-1 游泳池安全與衛生常識。</p> <p>Gb-I-2 水中遊戲、水中閉氣與韻律呼吸與藉物漂浮。</p> <p>Ha-I-1 網/牆性球類運動相關的簡易拋、接、控、擊、持拍及拍、擲、傳、滾之手眼動作協調、力量及準確性控球動作。</p> <p>Hb-I-1 陣地攻守性球類運動相關的簡易拍、拋、接、擲、傳、滾及踢、控、停之手眼、手腳動作協調、力量及準確性控球動作。</p> <p>Hc-I-1 標的性球類運動相關的簡易拋、擲、滾之手眼動作</p>
--	------	--

		協調、力量及準確性控球動作。 Hd-I-1 守備/跑分性球類運動相關的簡易拋、接、擲、傳之手眼動作協調、力量及準確性控球動作。 Ia-I-1 滾翻、支撐、平衡、懸垂遊戲。 Ib-I-1 唱、跳與模仿性律動遊戲。 Ic-I-1 民俗運動基本動作與遊戲。
--	--	---

桃園市八德區八德國民小學 111 學年度【健體領域】課程計畫			
每週節數	(3) 節，42 週，共 126 節	設計者	二年級教學團隊
核心素養	A 自主行動	<input type="checkbox"/> A1. 身心素質與自我精進 <input type="checkbox"/> A2. 系統思考與問題解決 <input type="checkbox"/> A3. 規劃執行與創新應變	
	B 溝通互動	<input type="checkbox"/> B1. 符號運用與溝通表達 <input type="checkbox"/> B2. 科技資訊與媒體素養 <input type="checkbox"/> 3. 藝術涵養與美感素養	
	C 社會參與	<input type="checkbox"/> C1. 道德實踐與公民意識 <input type="checkbox"/> C2. 人際關係與團隊合作 <input type="checkbox"/> C3. 多元文化與國際理解	
課程理念	1. 健康與體育適切的詮釋學習要點，課程分配適度且均衡。 2. 結合生活情境設計體驗、探索的教學活動，學習活動具脈絡又生活。 3. 安排學習任務，深化、串連學習內容，引導學生逐步達成學習目標。 4. 健康培養生活技能、體育發展身體適能，符合認知、情意、技能與行為等學習表現，使學生得以適性發展。 5. 以系統化思考、步驟化的解決方式探究健康與體育領域的核心問題，重視學習遷移與延續。		
學習重點	學習表現	1a- I -1 認識基本的健康常識。 1b- I -1 舉例說明健康生活情境中適用的健康技能和生活技能。 1c- I -1 認識身體活動的基本動作。 1c- I -2 認識基本的運動常識。 2a- I -1 發覺影響健康的生活態度與行為。 2a- I -2 感受健康問題對自己造成的威脅性。 2b- I -1 接受健康的生活規範。 2b- I -2 願意養成個人健康習慣。 2c- I -1 表現尊重的團體互動行為。 2c- I -2 表現認真參與的學習態度。 2d- I -1 專注觀賞他人的動作表現。	

		<p>2d- I -2 接受並體驗多元性身體活動。</p> <p>3a- I -1 嘗試練習簡易的健康相關技能。</p> <p>3a- I -2 能於引導下，於生活中操作簡易的健康技能。</p> <p>3b- I -1 能於引導下，表現簡易的自我調適技能。</p> <p>3b- I -2 能於引導下，表現簡易的人際溝通互動技能。</p> <p>3b- I -3 能於生活中嘗試運用生活技能。</p> <p>3c- I -1 表現基本動作與模仿的能力。</p> <p>3c- I -2 表現安全的身體活動行為。</p> <p>3d- I -1 應用基本動作常識，處理練習或遊戲問題。</p> <p>4a- I -2 養成健康的生活習慣。</p> <p>4c- I -1 認識與身體活動相關資源。</p> <p>4c- I -2 選擇適合個人的身體活動。</p> <p>4d- I -1 願意從事規律身體活動。</p> <p>4d- I -2 利用學校或社區資源從事身體活動。</p>
	學習內容	<p>Aa- I -1 不同人生階段的成長情形。</p> <p>Ab- I -1 體適能遊戲。</p> <p>Ba- I -2 眼耳鼻傷害事件急救處理方法。</p> <p>Bb- I -2 吸菸與飲酒的危害及拒絕二手菸的方法。</p> <p>Bc- I -1 各項暖身伸展動作。</p> <p>Bd- I -2 技擊模仿遊戲。</p> <p>Ca- I -1 生活中與健康相關的環境。</p> <p>Cb- I -3 學校運動活動空間與場域。</p> <p>Cc- I -1 水域休閒運動入門遊戲。</p> <p>Ce- I -1 其他休閒運動入門遊戲。</p> <p>Da- I -1 日常生活中的基本衛生習慣。</p> <p>Da- I -2 身體的部位與衛生保健的重要性。</p> <p>Fa- I -1 認識與喜歡自己的方法。</p> <p>Fa- I -2 與家人及朋友和諧相處的方式。</p> <p>Ga- I -1 走、跑、跳與投擲遊戲。</p> <p>Gb- I -1 游泳池安全與衛生常識。</p> <p>Gb- I -2 水中遊戲、水中閉氣與韻律呼吸與藉物漂浮。</p> <p>Hb- I -1 陣地攻守性球類運動相關的簡易拍、拋、接、擲、傳、滾及踢、控、停之手眼、手腳動作協調、力量及準確性控球動作。</p> <p>Hc- I -1 標的性球類運動相關的簡易拋、擲、滾之手眼動作協調、力量及準確性控球動作。</p> <p>Ia- I -1 滾翻、支撐、平衡、懸垂遊戲。</p> <p>Ib- I -1 唱、跳與模仿性律動遊戲。</p>

課程架構表：

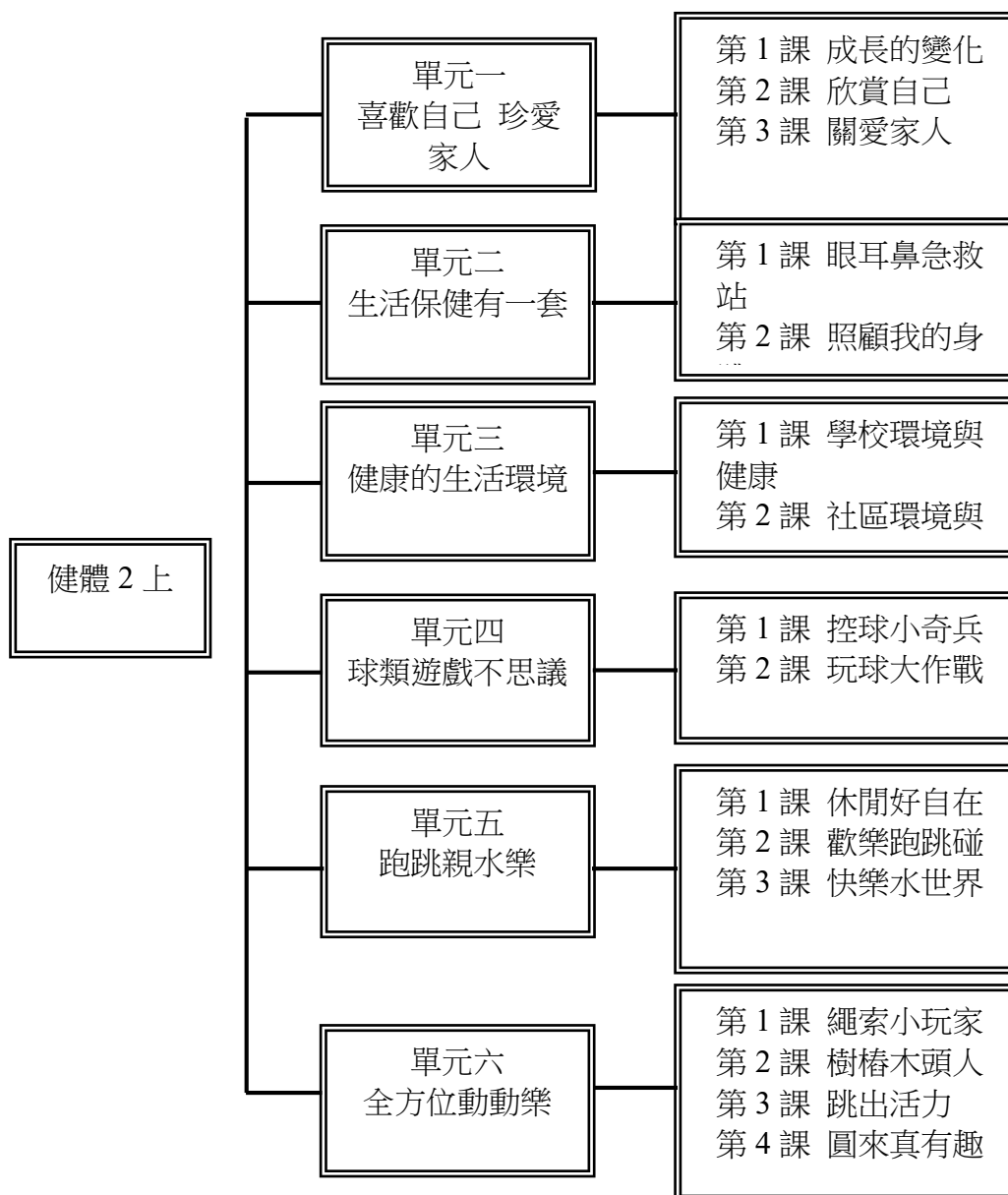

	<table border="1"> <tr> <td data-bbox="371 689 600 808">健體 2 下</td> <td data-bbox="687 197 959 344"> 單元一 當我們同在一起 </td> <td data-bbox="1046 197 1390 344"> 第 1 課 將心比心 第 2 課 真心交朋友 </td> </tr> <tr> <td></td> <td data-bbox="687 344 959 492"> 單元二 飲食行動家 </td> <td data-bbox="1046 344 1390 492"> 第 1 課 飲食密碼 第 2 課 健康飲食習慣 </td> </tr> <tr> <td></td> <td data-bbox="687 492 959 640"> 單元三 齙齒遠離我 </td> <td data-bbox="1046 492 1390 640"> 第 1 課 為什麼會齙齒 第 2 課 護齒好習慣 </td> </tr> <tr> <td></td> <td data-bbox="687 640 959 788"> 單元四 保健小學堂 </td> <td data-bbox="1046 640 1390 788"> 第 1 課 疾病不要來 第 2 課 去去過敏走 </td> </tr> <tr> <td></td> <td data-bbox="687 788 959 936"> 單元五 球球大作戰 </td> <td data-bbox="1046 788 1390 936"> 第 1 課 班級體育活動樂 第 2 課 你丟我接一起跑 </td> </tr> <tr> <td></td> <td data-bbox="687 936 959 1084"> 單元六 跑跳戲水趣 </td> <td data-bbox="1046 936 1390 1084"> 第 1 課 動手又動腳 第 2 課 跑跳好樂活 第 3 課 我的水朋友 </td> </tr> <tr> <td></td> <td data-bbox="687 1084 959 1232"> 單元七 跳吧！武吧！跳舞吧！ </td> <td data-bbox="1046 1084 1390 1232"> 第 1 課 劈開英雄路 第 2 課 平衡好身手 第 3 課 跳繩同樂 第 4 課 水滴的旅行 </td> </tr> </table>	健體 2 下	單元一 當我們同在一起	第 1 課 將心比心 第 2 課 真心交朋友		單元二 飲食行動家	第 1 課 飲食密碼 第 2 課 健康飲食習慣		單元三 齙齒遠離我	第 1 課 為什麼會齙齒 第 2 課 護齒好習慣		單元四 保健小學堂	第 1 課 疾病不要來 第 2 課 去去過敏走		單元五 球球大作戰	第 1 課 班級體育活動樂 第 2 課 你丟我接一起跑		單元六 跑跳戲水趣	第 1 課 動手又動腳 第 2 課 跑跳好樂活 第 3 課 我的水朋友		單元七 跳吧！武吧！跳舞吧！	第 1 課 劈開英雄路 第 2 課 平衡好身手 第 3 課 跳繩同樂 第 4 課 水滴的旅行
健體 2 下	單元一 當我們同在一起	第 1 課 將心比心 第 2 課 真心交朋友																				
	單元二 飲食行動家	第 1 課 飲食密碼 第 2 課 健康飲食習慣																				
	單元三 齙齒遠離我	第 1 課 為什麼會齙齒 第 2 課 護齒好習慣																				
	單元四 保健小學堂	第 1 課 疾病不要來 第 2 課 去去過敏走																				
	單元五 球球大作戰	第 1 課 班級體育活動樂 第 2 課 你丟我接一起跑																				
	單元六 跑跳戲水趣	第 1 課 動手又動腳 第 2 課 跑跳好樂活 第 3 課 我的水朋友																				
	單元七 跳吧！武吧！跳舞吧！	第 1 課 劈開英雄路 第 2 課 平衡好身手 第 3 課 跳繩同樂 第 4 課 水滴的旅行																				
融入之議題	<p>【人權教育】 人 E5 欣賞、包容個別差異並尊重自己與他人的權利。</p> <p>【生涯規劃教育】 涯 E4 認識自己的特質與興趣。</p> <p>【生涯規劃教育】 涯 E7 培養良好的人際互動能力。</p> <p>【品德教育】 品 E3 溝通合作與和諧人際關係。</p> <p>【安全教育】 安 E12 操作簡單的急救項目。</p> <p>【環境教育】</p>																					

	<p>環 E17 養成日常生活節約用水、用電、物質的行為，減少資源的消耗。 【人權教育】 人 E3 了解每個人需求的不同，並討論與遵守團體的規則。 【安全教育】 安 E9 學習相互尊重的精神。 【安全教育】 安 E6 了解自己的身體。</p>			
學習目標	<p>二上：</p> <ol style="list-style-type: none"> 1. 具備正確的健康認知、正向的健康態度。 2. 於不同生活情境中，運用基礎的健康技能和生活技能。 3. 於日常生活之中落實健康行為，建立健康生活型態。 4. 提供多樣化的身體學習經驗，發展多元化的身體運動能力。 5. 規畫動態生活的行動策略，養成規律運動的習慣。 6. 具備應用體育運動相關科技、資訊的基本能力。 7. 藉由體育活動的參與，培養運動道德規範與公民意識。 8. 發展樂於與人互動、溝通，培養良好人際關係與團隊合作精神。 <p>二下：</p> <ol style="list-style-type: none"> 1. 具備正確的健康認知、正向的健康態度。 2. 於不同生活情境中，運用基礎的健康技能和生活技能。 3. 於日常生活之中落實健康行為，建立健康生活型態。 4. 提供多樣化的身體學習經驗，發展多元化的身體運動能力。 5. 規畫動態生活的行動策略，養成規律運動的習慣。 6. 具備應用體育運動相關科技、資訊的基本能力。 7. 藉由體育活動的參與，培養運動道德規範與公民意識。 8. 發展樂於與人互動、溝通，培養良好人際關係與團隊合作精神。 			
教學與評量說明	<p>一、教材編選與資源(教科書版本、相關資源)</p> <p>(一)教材編選</p> <ol style="list-style-type: none"> 1. 本書在教材編選上除了根據學生不同生長階段的能力與需求來設計，提供充足的健康與體育資訊外，更重視領域核心素養的養成。透過由學習表現與學習內容二個向度所組成的學習重點，來彰顯包含認知、情意、技能與行為的素養內涵。 2. 教材內容的選擇以學生為中心，強調情境脈絡的連結及學生的主動參與，同時關照認知、情意、技能與行為的統整。 <p>(二)教材來源</p> <ol style="list-style-type: none"> 1. 以教育部審定版之教材為主： <table border="1" data-bbox="432 1982 1305 2033"> <tr> <td data-bbox="432 1982 724 2033">年級</td> <td data-bbox="724 1982 1013 2033">出版社</td> <td data-bbox="1013 1982 1305 2033">冊數</td> </tr> </table>	年級	出版社	冊數
年級	出版社	冊數		

	二年級	康軒	三、四冊
<p>2. 以桃園市八德區在地化課程為輔。</p> <p>(三) 教學資源</p> <p>28、 教科用書及自編教材</p> <p>29、 數位媒材及網路資源</p> <p>30、 圖書館(室)及圖書教室</p> <p>31、 智慧(專科)教室(觸控白板、即時回饋系統)</p> <p>二、教學方法</p> <p>健康教學以培養學生具備良好的健康行為為首要目標，本教材運用各種價值澄清、腦力激盪、遊戲法、陪席式討論、布偶或紙偶戲、演戲、角色扮演、小組討論、實驗、示範、問答、講述法等多元方式，達成各單元的學習目標；體育教學以培養學生具備良好的身體適應力為首要目標，本教材以啟發、創造、樂趣化之教學，讓學生在活動中獲得成就感，並享受運動的樂趣。</p> <p>三、評量說明</p> <p>發表、觀察、實作、互評、問答、自評、演練、總結性評量、紙筆測驗、操作、運動撲滿。</p>			

桃園市八德區八德國民小學 111 學年度【健體領域】課程計畫			
每週節數	(3) 節，42 週，共 126 節	設計者	三年級教學團隊
核心素養	A 自主行動	<ul style="list-style-type: none"> ■ A1 身心素質與自我精進 ■ A2 系統思考與解決問題 ■ A3 規劃執行與創新應變 	
	B 溝通互動	<ul style="list-style-type: none"> ■ B1 符號運用與溝通表達 ■ B2 藝術涵養與美感素養 	
	C 社會參與	<ul style="list-style-type: none"> ■ C1 道德實踐與公民意識 ■ C2 人際關係與團隊合作 ■ C3 多元文化與國際理解 	
課程理念	<ol style="list-style-type: none"> 1. 健康與體育適切的詮釋學習要點，課程分配適度且均衡。 2. 結合生活情境設計體驗、探索的教學活動，學習活動具脈絡又生活。 3. 安排學習任務，深化、串連學習內容，引導學生逐步達成學習目標。 4. 健康培養生活技能、體育發展身體適能，符合認知、情意、技能與行為等學習表現，使學生得以適性發展。 		

		5. 以系統化思考、步驟化的解決方式探究健康與體育領域的核心問題，重視學習遷移與延續。
學習重點	學習表現	<p>1a-Ⅱ-1 認識身心健康基本概念與意義。</p> <p>1a-Ⅱ-2 了解促進健康生活的方法。</p> <p>1c-Ⅱ-1 認識身體活動的動作技能。</p> <p>1c-Ⅱ-2 認識身體活動的傷害和防護概念。</p> <p>1d-Ⅱ-1 認識動作技能概念與動作練習的策略。</p> <p>2a-Ⅱ-1 覺察健康受到個人、家庭、學校等因素之影響。</p> <p>2a-Ⅱ-2 注意健康問題所帶來的威脅感與嚴重性。</p> <p>2b-Ⅱ-1 遵守健康的生活規範。</p> <p>2b-Ⅱ-2 願意改善個人的健康習慣。</p> <p>2c-Ⅱ-1 遵守上課規範和運動比賽規則。</p> <p>2c-Ⅱ-2 表現增進團隊合作、友善的互動行為。</p> <p>2c-Ⅱ-3 表現主動參與、樂於嘗試的學習態度。</p> <p>2d-Ⅱ-1 描述參與身體活動的感覺。</p> <p>3b-Ⅱ-3 運用基本的生活技能，因應不同的生活情境。</p> <p>3c-Ⅱ-1 表現聯合性動作技能。</p> <p>3c-Ⅱ-2 透過身體活動，探索運動潛能與表現正確的身體活動。</p> <p>3d-Ⅱ-1 運用動作技能的練習策略。</p> <p>3d-Ⅱ-2 運用遊戲的合作和競爭策略。</p> <p>4a-Ⅱ-2 展現促進健康的行為。</p> <p>4b-Ⅱ-2 使用事實證據來支持自己促進健康的立場。</p> <p>4d-Ⅱ-2 參與提高體適能與基本運動能力的身體活動。</p>
	學習內容	<p>Aa-Ⅱ-1 生長發育的意義與成長個別差異。</p> <p>Aa-Ⅱ-2 人生各階段發展的順序與感受。</p> <p>Bb-Ⅱ-1 藥物對健康的影響、安全用藥原則與社區藥局。</p> <p>Bc-Ⅱ-1 暖身、伸展動作原則。</p> <p>Bd-Ⅱ-1 武術基本動作。</p> <p>Ca-Ⅱ-1 健康社區的意識、責任與維護行動。</p> <p>Ca-Ⅱ-2 環境汙染對健康的影響。</p> <p>Ce-Ⅱ-1 其他休閒運動基本技能。</p> <p>Da-Ⅱ-1 良好的衛生習慣的建立。</p> <p>Ea-Ⅱ-1 食物與營養的種類和需求。</p> <p>Ea-Ⅱ-2 飲食搭配、攝取量與家庭飲食型態。</p> <p>Ea-Ⅱ-3 飲食選擇的影響因素。</p> <p>Fa-Ⅱ-2 與家人及朋友良好溝通與相處的技巧。</p> <p>Ga-Ⅱ-1 跑、跳與行進間投擲的遊戲。</p> <p>Gb-Ⅱ-1 戶外戲水安全知識、離地蹬牆漂浮。</p>

		<p>Ha-Ⅱ-1 網／牆性球類運動相關的拋接球、持拍控球、擊球及拍擊球、傳接球之時間、空間及人與人、人與球關係攻防概念。</p> <p>Hc-Ⅱ-1 標的性球類運動相關的拋球、擲球、滾球之時間、空間及人與人、人與球關係攻防概念。</p> <p>Ia-Ⅱ-1 滾翻、支撐、平衡與擺盪動作。</p> <p>Ib-Ⅱ-1 音樂律動與模仿性創作舞蹈。</p> <p>Ib-Ⅱ-2 土風舞遊戲。</p> <p>Ic-Ⅱ-1 民俗運動基本動作與串接。</p>
--	--	--

課程架構表：

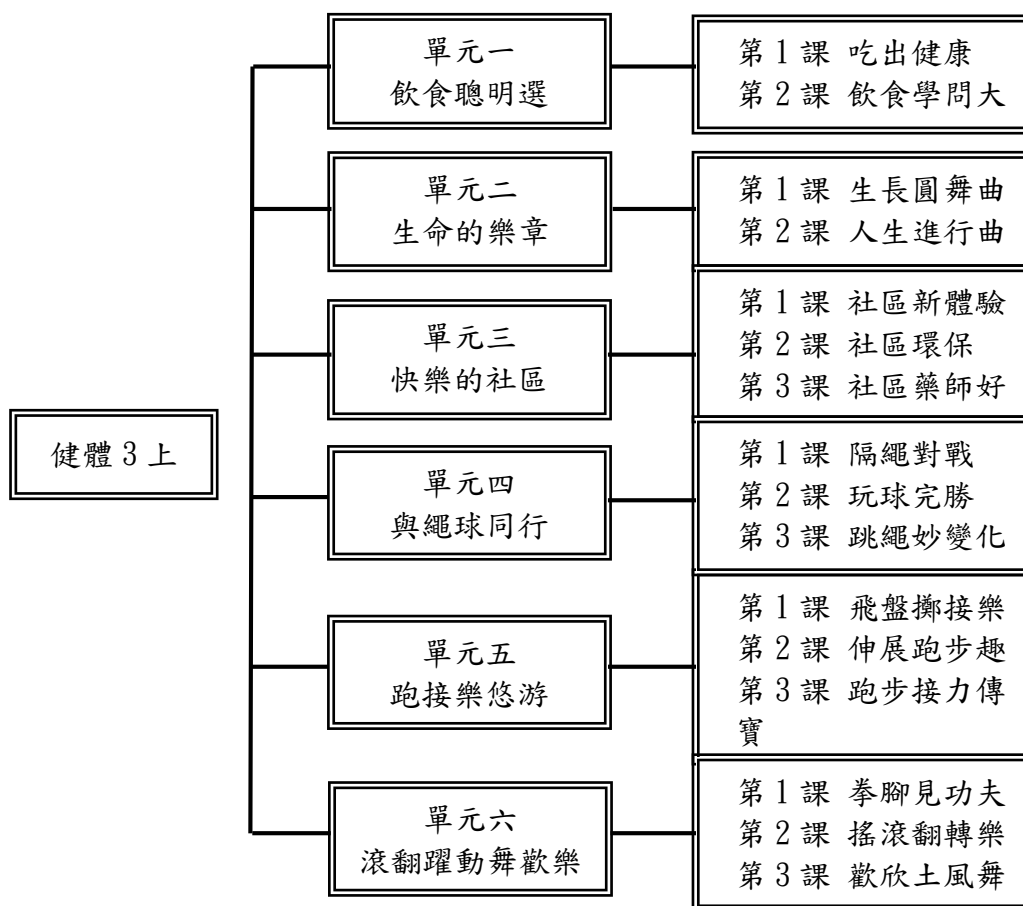

健體 3 下

單元一
流感我不怕

- 第 1 課 認識流感
- 第 2 課 遠離流感
- 第 3 課 預防傳染病

單元二
愛護眼耳口

- 第 1 課 近視不要來
- 第 2 課 健康好聽力
- 第 3 課 牙齒要保護

單元三
安心又安全

- 第 1 課 安心校園
- 第 2 課 安全向前行
- 第 3 課 戶外安全

單元四
球力全開

- 第 1 課 地板桌球
- 第 2 課 躲避球攻防
- 第 3 課 跑擲大作戰

單元五
蹦蹦好體能

- 第 1 課 活力體適能
- 第 2 課 金銀島探險
- 第 3 課 看我好身手

單元六
武現韻律風

- 第 1 課 學校運動會
- 第 2 課 大展武威
- 第 3 課 與毬子同樂
- 第 4 課 水舞

<p>融入之議題</p>	<p>【人權教育】 人 E3 了解每個人需求的不同，並討論與遵守團體的規則。 人 E5 欣賞、包容個別差異並尊重自己與他人的權利。</p> <p>【環境教育】 環 E5 覺知人類的生活型態對其他生物與生態系的衝擊。</p> <p>【品德教育】 品 E3 溝通合作與和諧人際關係。</p> <p>【生命教育】 生 E2 理解人的身體與心理面向。</p> <p>【安全教育】 安 E4 探討日常生活應該注意的安全。 安 E6 了解自己的身體。 安 E7 探究運動基本的保健。</p> <p>【家庭教育】 家 E4 覺察個人情緒並適切表達，與家人及同儕適切互動。 家 E5 了解家庭中各種關係的互動(親子、手足、祖孫及其他親屬等)。 家 E7 表達對家庭成員的關心與情感。 家 E9 覺察個人情緒並適切表達，與家人及同儕適切互動。 家 E10 了解影響家庭消費的傳播媒體等各種因素。 家 E12 規劃個人與家庭的生活作息。</p> <p>【生涯規劃教育】 涯 E4 認識自己的特質與興趣。 涯 E6 覺察個人的優勢能力。</p> <p>【多元文化教育】 多 E6 了解各文化間的多樣性與差異性。</p> <p>【性別平等教育】 性 E2 覺知身體意象對身心的影響。</p> <p>【海洋教育】 海 E1 喜歡親水活動，重視水域安全。</p>
<p>學習目標</p>	<p>三上:</p> <ol style="list-style-type: none"> 1. 具備正確的健康認知、正向的健康態度。 2. 於不同生活情境中，運用基礎的健康技能和生活技能。 3. 於日常生活之中落實健康行為，建立健康生活型態。 4. 提供多樣化的身體學習經驗，發展多元化的身體運動能力。 5. 規畫動態生活的行動策略，養成規律運動的習慣。 6. 具備應用體育運動相關科技、資訊的基本能力。 7. 藉由體育活動的參與，培養運動道德規範與公民意識。 8. 發展樂於與人互動、溝通，培養良好人際關係與團隊合作精神。

三下：

1. 具備正確的健康認知、正向的健康態度。
2. 於不同生活情境中，運用基礎的健康技能和生活技能。
3. 於日常生活之中落實健康行為，建立健康生活型態。
4. 提供多樣化的身體學習經驗，發展多元化的身體運動能力。
5. 規畫動態生活的行動策略，養成規律運動的習慣。
6. 具備應用體育運動相關科技、資訊的基本能力。
7. 藉由體育活動的參與，培養運動道德規範與公民意識。
8. 發展樂於與人互動、溝通，培養良好人際關係與團隊合作精神。

教學與評量
說明

一、教材編選與資源(教科書版本、相關資源)

(一) 教材編選

1. 善用觀察、發表、操作、體驗、示範演練、參觀、訪問、調查、遊戲、欣賞、角色扮演、反省、思考、讚美肯定、討論、綜合方法等方法引導學習。
2. 利用聯絡教學及統整教學，擴大學習領域。

(二) 教材來源

1. 以教育部審定版之教材為主：

年級	出版社	冊數
三年級	康軒	五、六冊

2. 以桃園市八德區在地化課程為輔。

(三) 教學資源

5. 教科用書及自編教材
6. 數位媒材及網路資源
7. 圖書館(室)及圖書教室
8. 智慧(專科)教室(觸控白板、即時回饋系統)

二、教學方法

健康教學以培養學生具備良好的健康行為為首要目標，本教材運用各種價值澄清、腦力激盪、遊戲法、陪席式討論、布偶或紙偶戲、演戲、角色扮演、小組討論、實驗、示範、問答、講述法等多元方式，達成各單元的學習目標；體育教學以培養學生具備良好的身體適應力為首要目標，本教材以啟發、創造、樂趣化之教學，讓學生在活動中獲得成就感，並享受運動的樂趣。

三、教學評量

發表、問答、實作、演練、實踐、總結性評量、觀察、自評、操作、運動撲滿

桃園市八德區八德國民小學 111 學年度【健體領域】課程計畫			
每週節數	(3) 節，42 週，共 126 節	設計者	四年級教學團隊
核心素養	A 自主行動	<ul style="list-style-type: none"> ■ A1 身心素質與自我精進 ■ A2 系統思考與解決問題 ■ A3 規劃執行與創新應變 	
	B 溝通互動	<ul style="list-style-type: none"> ■ B1 符號運用與溝通表達 ■ B2 藝術涵養與美感素養 	
	C 社會參與	<ul style="list-style-type: none"> ■ C1 道德實踐與公民意識 ■ C2 人際關係與團隊合作 ■ C3 多元文化與國際理解 	
課程理念	<ol style="list-style-type: none"> 1. 引導兒童正確價值觀。 2. 重視個別差異，讓每位兒童都能發展自我。 3. 養成生活上所必須的習慣和技能。 4. 發展各種互動能力。 		
學習重點	學習表現	<ul style="list-style-type: none"> 1a-II-1 認識身心健康基本概念與意義。 1a-II-2 了解促進健康生活的方法。 1b-II-1 認識健康技能和生活技能對健康維護的重要性。 1b-II-2 辨別生活情境中適用的健康技能和生活技能。 1c-II-1 認識身體活動的動作技能。 1d-II-1 認識動作技能概念與動作練習的策略。 2a-II-1 覺察健康受到個人、家庭、學校等因素之影響。 2a-II-2 注意健康問題所帶來的威脅感與嚴重性。 2c-II-1 遵守上課規範和運動比賽規則。 2c-II-2 表現增進團隊合作、友善的互動行為。 2c-II-3 表現主動參與、樂於嘗試的學習態度。 2d-II-2 表現觀賞者的角色和責任。 2d-II-2 參與並欣賞多元性身體活動。 3b-II-1 透過模仿學習，表現基本的自我調適技能。 3b-II-2 能於引導下，表現基本的人際溝通互動技能。 3b-II-3 運用基本的生活技能，因應不同的生活情境。 3c-II-1 表現主動參與、樂於嘗試的學習態度。 3d-II-1 運用動作技能的練習策略。 3d-II-2 運用遊戲的合作和競爭策略。 4a-II-2 展現促進健康的行為。 4b-II-1 清楚說明個人對促進健康的立場。 4b-II-2 使用事實證據來支持自己促進健康的立場。 4c-II-2 了解個人體適能與基本運動能力表現。 4d-II-2 參與提高體適能與基本運動能力的身體活動。 	

	學習內容	<p>Ab-II-1 體適能活動。</p> <p>Ab-II-2 體適能自我檢測方法。</p> <p>Bb-II-2 吸菸、喝酒、嚼檳榔對健康的危害與拒絕技巧。</p> <p>Bb-II-3 無菸家庭與校園的健康信念。</p> <p>Ca-II-1 健康社區的意識、責任與維護行動。</p> <p>Cb-II-3 奧林匹克運動會的起源與訴求。</p> <p>Ce-II-1 其他休閒運動基本技能。</p> <p>Ea-II-1 食物與營養的種類和需求。</p> <p>Ea-II-2 飲食搭配、攝取量與家庭飲食型態。</p> <p>Ea-II-3 飲食選擇的影響因素。</p> <p>Fa-II-1 自我價值提升的原則。</p> <p>Fb-II-2 與家人及朋友良好溝通與相處的技巧。</p> <p>Fb-II-3 情緒的類型與調適方法。</p> <p>Ga-II-1 跑、跳與行進間投擲的遊戲。</p> <p>Hb-II-1 攻守入侵性運動相關的拍球、拋接球、傳接球、擲球及踢球、帶球、追逐球、停球之時間、空間及人與人、人與球關係攻防概念。</p> <p>Ia-II-1 滾翻、支撐、平衡與擺盪動作。</p> <p>Ic-II-1 民俗性運動基本動作與串接。</p>
--	------	---

課程架構表：

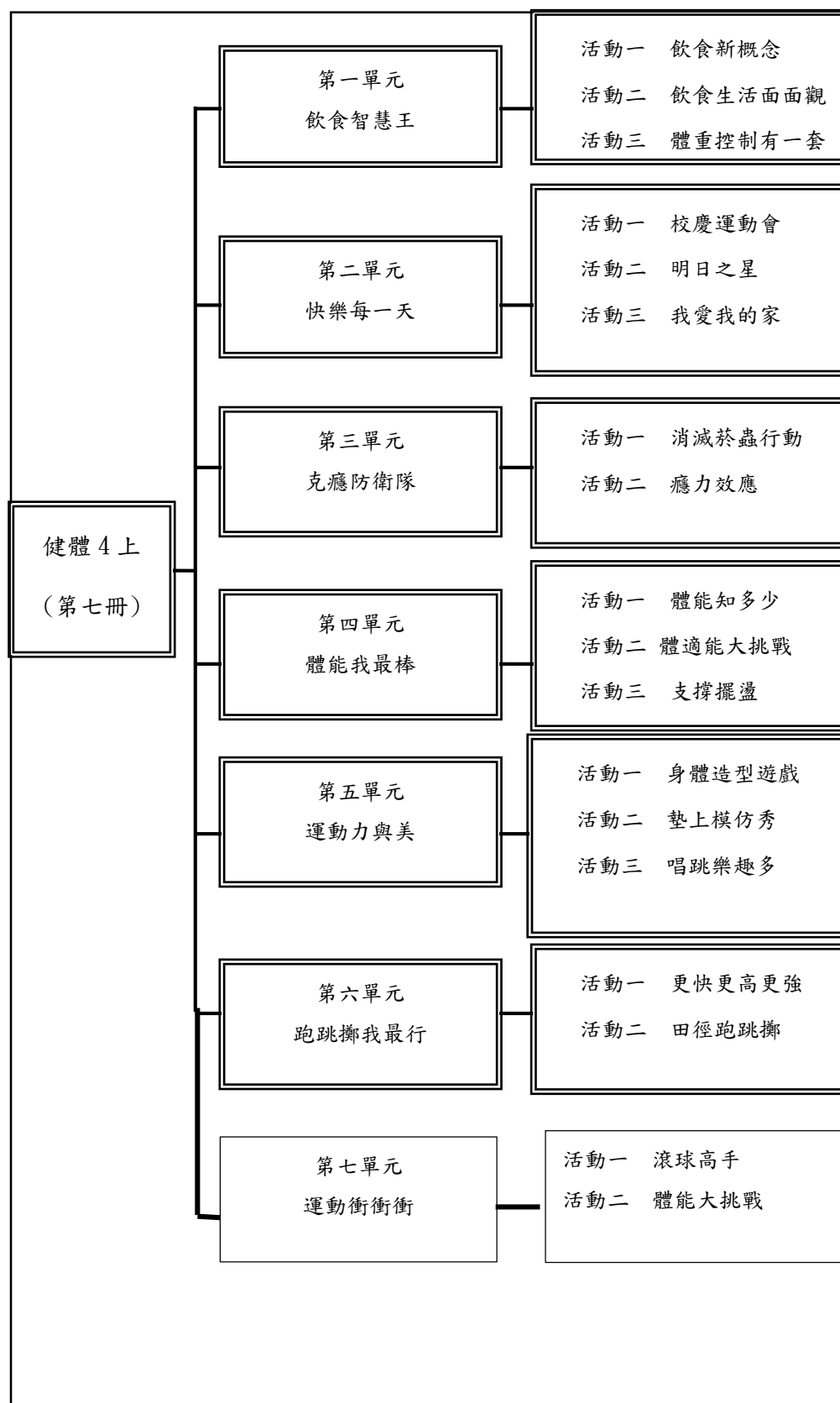

健體 4 下
(第八冊)

第一單元
健康從牙齒開始

1. 牙齒卡齒縫了
2. 牙齒好正

第二單元
消費高手

1. 消費停看聽
2. 聰明安心吃

第三單元
成長的喜悅

1. 迎接青春期
2. 男女做朋友
3. 我的未來不是夢

第四單元
防災小小兵

1. 天搖地動
2. 狂風暴雨

第五單元
運動休閒樂處多

1. 常運動好處多
2. 動出好活力

第六單元
運動大集合

1. 伸展自如
2. 柔軟支撐
3. 用身體作畫
4. 毬子樂

第七單元
球類好好玩

1. 棒棒開花
2. 共享桌球樂
3. 排球真有趣

第八單元
戲水安全停看聽

1. 防溺水常識說一說
2. 水中小勇士

<p>融入之議題</p>	<p>【人權教育】 人 E4 表達自己對一個美好世界的想法，並聆聽他人的想法。</p> <p>【環境教育】 環 E5 覺知人類的生活型態對其他生物與生態系的衝擊。</p> <p>【品德教育】 品 E3 溝通合作與和諧人際關係。</p> <p>【生命教育】 生 E2 理解人的身體與心理面向。</p> <p>【安全教育】 安 E4 探討日常生活應該注意的安全。 安 E6 了解自己的身體。 安 E7 探究運動基本的保健。</p> <p>【家庭教育】 家 E4 覺察個人情緒並適切表達，與家人及同儕適切互動。 家 E5 了解家庭中各種關係的互動(親子、手足、祖孫及其他親屬等)。 家 E7 表達對家庭成員的關心與情感。 家 E9 覺察個人情緒並適切表達，與家人及同儕適切互動。 家 E10 了解影響家庭消費的傳播媒體等各種因素。 家 E12 規劃個人與家庭的生活作息。</p> <p>【生涯規劃教育】 涯 E4 認識自己的特質與興趣。 涯 E6 覺察個人的優勢能力。</p> <p>【多元文化教育】 多 E6 了解各文化間的多樣性與差異性。</p>
<p>學習目標</p>	<p>四上：</p> <ol style="list-style-type: none"> 1. 良好的飲食是維持健康的基礎，以飲食均衡為核心主軸，藉由飲食不均衡的情境引導學生了解飲食均衡對健康的重要性。 2. 介紹各類食物的營養素與功能，教導學生掌握飲食均衡的概念，檢視自己不良的飲食習慣與改進方法，培養學生了解健康飲食的要素。 3. 兒童體重過重與肥胖不僅影響生長發育，也增加罹患慢性疾病的風險，教導學生檢討體重過重的因素，以自我管理與監控的生活技能，改善體重過重，建立良好的健康體位。 4. 情緒是人對內、外在事物所產生的情感反應。介紹情緒的類型及調適技巧，引導學生學習提升自我價值與自我實現的方法，練習與家人進行良好溝通與和諧相處的方式。希望學生能運用正向思考與行動解決生活中的困難，積極追求自我實現的價值，並與他人建立良好的互動關係。

5. 香菸是兒童日常生活中最常見的成癮物質，學習拒絕菸品是遠離成癮物質上門的第一步。介紹香菸的危害及拒絕香菸的技巧，進一步引導孩子建立無菸家庭及無菸校園的健康信念，讓自己及家人遠離菸害。
6. 酒和檳榔也是兒童生活中容易接觸到的成癮物質，更是藥物成癮的敲門磚。引導學生了解酒、檳榔對健康、環境與社會的影響，培養學生建立健康社區的社會責任。
7. 體適能檢測、評估與提升是國小四年級學生必須具備的基本運動知識與能力，引導學生有系統地參與，建構基本的體適能關鍵知能。
8. Tabata 運動是國內外普遍的體適能活動，透過分站展體驗與自創活動的學習歷程，增加學生自主學習的相關資源。
9. 支撐與擺盪的體操基本動作技能可以展現學生全身性肌肉適能，提升聯合性的身體控制能力。
9. 扯鈴是男女皆宜的民俗體育活動，教學過程以鼓勵學生堅持不懈的練習、學會欣賞他人動作優點為內涵。
10. 飛盤的教學，除了擲、接盤動作技巧的熟練外，也希望透過樂趣化學習，讓學生體驗飛盤多元玩法的樂趣。
11. 透過各種遊戲的策略思考，學生能廣擴運動概念，也能體驗到不同的運動樂趣。
12. 奧運是國際上重要的運動賽事，認識奧運的起源與主要精神，可以建立學生對於運動賽事參與的正向態度。帶領學生認識奧運的歷史、貢獻及價值，並引導實踐其運動價值。
13. 透過跑步、跳躍及投擲等田徑活動，讓學生體驗並熟練所有運動的基礎動作，奠基良好的運動能力與習慣。
14. 單手傳接球是籃球運動中可以讓球更快速移動的方法，透過基本傳接球的練習，讓學生能夠傳的準、接的穩。
15. 藉由遊戲和比賽，讓學生快速熟練傳接球的動作，且能討論比賽策略，培養學生團體合作之概念。讓學生熟悉樂樂棒球的規則，熟練防守的動作，
16. 才能在比賽中降低失分，贏得比賽。讓學生在樂樂棒球的比賽中習得團隊合作的精神，讓學生更喜愛這項運動。

四下：

1. 牙齒負責咀嚼，是幫助食物消化的第一關卡，也是構成臉型的重要結構。介紹清除牙縫異物及牙線的使用方法，引導學生體會口腔健康的重要性並於生活中建立正確的潔牙習慣。單元中亦介紹牙齦護理及使用口腔保健服務，並教導如何選購適合的口腔保健產品，幫助提升口腔健康。
2. 購物是滿足生活的需求，也是一種學習，不同的購物方式各有利弊，消費時要注意商品包裝是否完整、標示是否清楚？做個聰明的消費者，保障自己的權益。
3. 人不論男生或女生，在進入青春期後，都可以感受到自己在生理方面的明顯變化，單元希冀引導學生了解這些改變都是正常的，需要以正確的態度來面對，讓自己的成長過程充滿喜悅。亦透過角色扮演及經驗分享，培養學生尊重異性的態度及

面臨性騷擾時的因應方法，並學習在與異性相處時表現合宜有禮的態度，避免做出不尊重的騷擾行為。在兩性平權日益被重視的思潮下，男女生都應該學習獨立，培養剛柔並濟的特質。透過活動讓學生突破性別刻板印象，並鼓勵學生多方嘗試，探索自己的興趣和能力。

4. 地震、颱風是臺灣常見的天然災害，平時必須做好防災準備，遇災害時才不會驚慌失措，加強學生防災知識，了解遇到災害時如何應變，保護自己也保護家人，防災知識一把罩，安全有保障。另可配合學校下學期複合式災害疏散避難演練，加強學生的防災安全概念。

5. 帶領學生了解建立規律運動的方法，並引導其實踐；透過登階、健走及武術運動的教學，讓學生體驗並參與休閒運動，進而能於家庭中帶領家人一同養成運動習慣。

6. 柔軟度是健康體適能指標之一，引導學生了解其重要性，並透過簡易的檢測方式和動、靜態伸展運動，參與有助於提升體適能的身體活動。柔軟支撐是體操運動的關鍵要素之一，透過單人與雙人的模仿活動，引導學生進行墊上創意展演的組合動作，展現柔軟度在動作創作的美感體驗。柔軟度是舞蹈活動展現肢體美感的要素，連結前二個活動經驗，讓學生透過模仿雙人、多人的造型活動，以團體合作歷程，進行模仿性的創意舞蹈活動。踢毬子的學習，需要耐心與時間，在今日青少年喜歡刺激、速成的氛圍下，這項傳統民俗體育日益沒落，透過簡化、有趣的練習和遊戲，讓學生能找到踢毬子的樂趣。也希望藉由教師的鼓勵，能讓部分學生獲得成就感的學習，而願意在課餘時間進一步自我精進。

7. 腳背及腳內側傳接球是足球運動中讓球更快速推進的方法，其中腳的力道控制，是精準傳球的重要因素。足球的盤球推進及突破是足球運動的精髓，力道控制及方向變化都會影響盤球動作的正確性。籃球運球突破是籃球運動中最基本進攻方式，速度及方向的變化關係著能否突破對手的防守。藉由遊戲和比賽，讓學生快速熟練足球及籃球的突破動作，並在遊戲及比賽中討論策略，培養學生團體合作之概念。要帶領學生進行一場有品質的躲避球賽，除了基本傳接、閃躲外，學會快速的傳接攻擊與轉身後退閃躲等動作，也是不可或缺的要件。羽球的特性與持拍擊球的穩定性，小學生通常較難掌握，透過有趣的練習和遊戲，讓學生學會基礎動作，為日後進一步學習一來一往的對打做準備。

8. 防溺常識是戲水前一定要認識的保命方法，不只保護自己，在危險的時候也許也能幫到需要幫助的人。開放水域充滿未知的危險，遵守安全標示，才能讓自己開心戲水、平安回家。蹬牆可以讓我們在水中快速潛行，再利用划手動作提升前進的速度，體驗水中競速的感覺。

教學與評量
說明

一、教材編選與資源(教科書版本、相關資源)

(一) 教材編選

1. 善用觀察、發表、操作、體驗、示範演練、參觀、訪問、調查、遊戲、欣賞、角色扮演、反省、思考、讚美肯定、討論、綜合方法等方法引導學習。
2. 利用聯絡教學及統整教學，擴大學習領域。

(二) 教材來源

1. 以教育部審定版之教材為主：

年級	出版社	冊數
四年級	翰林	七、八冊

2. 以桃園市八德區在地化課程為輔。

(三) 教學資源

9. 教科用書及自編教材
10. 數位媒材及網路資源
11. 圖書館(室)及圖書教室
12. 智慧(專科)教室(觸控白板、即時回饋系統)

二、教學方法

旨在培養兒童健全身心，以促進其均衡發展，透過觀察、發表、操作、體驗、示範演練、參觀、訪問、調查、遊戲、欣賞、角色扮演、反省、思考、讚美肯定、討論等方式，啟發兒童學習的興趣，藉由良好習慣和運動行為的養成，來促進兒童的身心健康，並引導兒童採取行動，讓學習成果與生活相結合，以奠定身心健全發展的基礎。

三、教學評量

1. 健康技能的評量方式採用質與量並重的多元評量方法，紙筆測驗應為最少化，在質性評量方面訂定評量標準，觀察判斷學生技能表現的等級程度；在量化評量方面，以利用不同工具及方式評量為主。
2. 體育技能表現的評量方式，可分為質性評量與量化評量。質性評量以觀察及判斷學生運動技能的表現程度給分，如觀察動作的協調性、流暢性、熟練度、美感和有無符合規定動作的要領等，教師可事先訂定評量標準；量化評量則利用不同之評量工具及方式，如碼錶、皮尺、計次或得分等客觀性數據，測量學生運動技能的成績表現。

桃園市八德區八德國民小學健康與體育領域課程計畫-五年級

壹、依據

- 一、教育部十二年國民基本教育課程綱要暨健康與體育領域課程綱要。
- 二、教育部國民中小學九年一貫課程綱要。
- 三、國民教育階段特殊教育課程綱要總綱。
- 四、本校課程發展委員會決議。
- 五、本校課程發展委員會之健康與體育領域課程小組會議決議。

貳、基本理念

體育的目標旨在培養學生具備良好的體適能，而不是塑造一個競賽的勝利者「贏」而已。也可以說，受過良好體育薰陶的學生，不論其天份如何，皆應有機會參與身體活動，發展適合其年齡應有的運動技能，是身心健全且健康快樂的。它重視學生的自主學習和個別差異。教師透過良好的課程規劃、教材選擇與教學方法來滿足學生不同的需求，培養學生成為成功的學習者。

「健康與體育」的目標在培養學生擁有良好適能，生活在健康的環境中，同時擁有支持的法規與人群。鼓勵學生藉著健康行為的養成、運動行為的培養與鍛鍊改善自己的健康，同時在與別人互動中影響他人、社區與環境，以達到全人健康的目的。

國民教育階段九年一貫課程起將健康教育與體育合併成一個學習領域，不單是在課程改革中具有劃時代的意義，更在新世紀的國家整體競爭力中，擔負起教育的重要使命。七大學習領域之中，唯有「健康與體育」跟生命的延續息息相關。在我們提倡生涯規劃、終身學習的同時，如果沒有健康的身心，一切都將是空談。其最重要的理念在培養學生的基本能力，讓學習的成果與日常生活相互結合，替代過去追求雖理想但難以實現的「標準」，以及遙不可及的理論。

參、現況分析

一、師資陣容：

低年級以級任教師為主，中、高年級部分由科任教師擔任。

二、學生部分：

一、二、三、四年級課程依據十二年國民基本教育綱要實施；五、六年級依據九年一貫課程綱要實施。

三、實施方式：

1. 依據學校總體行事規劃課程目標，並依領域課程小組選用符合學校願景教材研擬課程規劃及進度。
2. 依選用教材，教師可依學生實際需要及能力有調整、刪減教

學活動之能力。

肆、課程目標

一、上學期：

1. 熟練羽球、排球和籃球運動，並在活動過程中培養合群的態度。
2. 學會維持良好人際關係的方法，能適當的化衝突、拒絕他人不合理的要求。
3. 認識原住民舞蹈特色，並學習接納與尊重不同文化。
4. 選購標示完整的食品、藥品與運動產品，並表現理性、負責任的消費行為。
5. 了解武術運動的動作要領，並在活動中體驗兩性互動及相處模式。

二、下學期：

1. 學習團隊合作的運動項目，並展現肢體的協調能力。
2. 探究珍惜醫療資源的方法，了解就醫的權益和義務及正確用藥的原則。
3. 學會控制身體的能力，熟練田徑運動的規則和國術的基本技能。
4. 認識並愛惜自我，學習拒絕網路不當誘惑。
5. 掌握身體律動的技巧，激發肢體創作的的能力。
6. 覺察食品安全的重要性，認識食品中毒相關概念。

伍、實施原則與策略

- 一、課程教學進度實施一學年的教學計畫，俾使上、下學期的教學進度作一完整的連接。
- 二、課程應以教學活動為核心，確實實施多元評量。
- 三、善用協同教學、教師群，達成領域學習目標。
- 四、融入十大指定內涵六大議題，於各學習階段實施教學。
- 五、評量多元化，學習過程評量重於結果。
- 六、計劃應經課程發展委員會通過始得實施，修正時亦同。
- 七、特殊需求學生之能力，指標參照各階段基本學力指標，採加深、加廣、加速、簡化、減量、分解、替代與重整方式進行學習內容的調整。

陸、實施內容（含實施時間與節數、教學方法、評量方式等）

一、教材選編：

1. 教育部審定版：康軒健體第九冊、第十冊

2. 自編：三到六年級羽球、游泳。
3. 健康促進學校計畫：
 - 反菸拒檳、反毒教材(四~六年級上下學期各2小時)。
 - 營養教育(一~六年級每學年1小時)。
 - 視力保健(每學年1小時)
4. 心肺復甦術課程：五、六年級，每年至少2小時。

二、實施時間與節數：

1. 本學年度分上下兩學期，計學生學習日數約二百天。
2. 課表編排：以週課表領域學習時間排課，排課40週，一~六年級每週3節。
3. 節數計算：一~六年級二百天學生學習日，每節上課40分鐘，每週授課3節(120分鐘)，全年授課約40週，共計約120節(4800分鐘)。

三、教學方法：

1. 採班級教學並依教學群之教學計劃進行。
2. 配合家長、社區共同進行。
3. 重視學生個別差異，讓每個學生都能快樂的學習。
4. 學生學習方式結合體驗學習、自主學習、合作學習、解決問題學習、善用資源與求助學習…等。

四、評量方式：

1. 評量原則：

健康教學以培養兒童具備良好的健康行為為首要目標，本教材運用各種價值澄清、腦力激盪、遊戲法、陪席式討論、布或紙偶戲、演戲、角色扮演、小組討論、實驗、示範、問答、講述法等多元方式，達成各單元的學習目標；體育教學以培養兒童具備良好的身體適應力為首要目標，本教材以啟發、創造、樂趣化之教學，讓兒童在活動中獲得成就感，並享受運動的樂趣。

2. 評量作法：本校學生學習評量實施計畫採多元評量方式。
3. 評量時機：
 - 教學前—安置性評量。
 - 教學歷程—形成性、診斷性評量。
 - 教學後—總結性評量。

柒、教學資源

- 一、室內、外活場地：教室、操場、學生活動中心、樂活教室。

二、視聽器材：電腦、觸控屏幕、DVD、收錄音機。

三、資訊設備：VOD 系統。

桃園市八德區八德國民小學健康與體育領域課程計畫-六年級

6. 依據

7. 教育部十二年國民基本教育課程綱要暨健康與體育領域課程綱要。
8. 教育部國民中小學九年一貫課程綱要。
9. 國民教育階段特殊教育課程綱要總綱。
10. 本校課程發展委員會決議。
11. 本校課程發展委員會之健康與體育領域課程小組會議決議。

12. 基本理念

體育的目標旨在培養學生具備良好的體適能，而不是塑造一個競賽的勝利者「贏」而已。也可以說，受過良好體育薰陶的學生，不論其天份如何，皆應有機會參與身體活動，發展適合其年齡應有的運動技能，是身心健全且健康快樂的。它重視學生的自主學習和個別差異。教師透過良好的課程規劃、教材選擇與教學方法來滿足學生不同的需求，培養學生成為成功的學習者。

「健康與體育」的目標在培養學生擁有良好適能，生活在健康的環境中，同時擁有支持的法規與人群。鼓勵學生藉著健康行為的養成、運動行為的培養與鍛鍊改善自己的健康，同時在與別人互動中影響他人、社區與環境，以達到全人健康的目的。

國民教育階段九年一貫課程起將健康教育與體育合併成一個學習領域，不單是在課程改革中具有劃時代的意義，更在新世紀的國家整體競爭力中，擔負起教育的重要使命。七大學習領域之中，唯有「健康與體育」跟生命的延續息息相關。在我們提倡生涯規劃、終身學習的同時，如果沒有健康的身心，一切都將是空談。其最重要的理念在培養學生的基本能力，讓學習的成果與日常生活相互結合，替代過去追求雖理想但難以實現的「標準」，以及遙不可及的理論。

13. 現況分析

14. 師資陣容：

低年級以級任教師為主，中、高年級部分由科任教師擔任。

15. 學生部分：

一、二、三、四年級課程依據十二年國民基本教育綱要實施；五、六年級依據九年一貫課程綱要實施。

16. 實施方式：

3. 依據學校總體行事規劃課程目標，並依領域課程小組選用符

合學校願景教材研擬課程規劃及進度。

4. 依選用教材，教師可依學生實際需要及能力有調整、刪減教學活動之能力。

17. 課程目標

三、上學期：

6. 熟練羽球、排球和籃球運動，並在活動過程中培養合群的態度。
7. 學會維持良好人際關係的方法，能適當的化衝突、拒絕他人不合理的要求。
8. 認識原住民舞蹈特色，並學習接納與尊重不同文化。
9. 選購標示完整的食品、藥品與運動產品，並表現理性、負責任的消費行為。
10. 了解武術運動的動作要領，並在活動中體驗兩性互動及相處模式。

四、下學期：

7. 學習團隊合作的運動項目，並展現肢體的協調能力。
8. 探究珍惜醫療資源的方法，了解就醫的權益和義務及正確用藥的原則。
9. 學會控制身體的能力，熟練田徑運動的規則和國術的基本技能。
10. 認識並愛惜自我，學習拒絕網路不當誘惑。
11. 掌握身體律動的技巧，激發肢體創作的的能力。
12. 覺察食品安全的重要性，認識食品中毒相關概念。

18. 實施原則與策略

- 八、課程教學進度實施一學年的教學計畫，俾使上、下學期的教學進度作一完整的連接。
- 九、課程應以教學活動為核心，確實實施多元評量。
- 十、善用協同教學、教師群，達成領域學習目標。
- 十一、融入十大指定內涵六大議題，於各學習階段實施教學。
- 十二、評量多元化，學習過程評量重於結果。
- 十三、計劃應經課程發展委員會通過始得實施，修正時亦同。
- 十四、特殊需求學生之能力，指標參照各階段基本學力指標，採加深、加廣、加速、簡化、減量、分解、替代與重整方式進行學習內容的調整。

19. 實施內容（含實施時間與節數、教學方法、評量方式等）

五、教材選編：

5. 教育部審定版：康軒健體第十一冊、第十二冊
6. 自編：三到六年級羽球、游泳。
7. 健康促進學校計畫：
 - 反菸拒檳、反毒教材(四~六年級上下學期各 2 小時)。
 - 營養教育(一~六年級每學年 1 小時)。
 - 視力保健(每學年 1 小時)
8. 心肺復甦術課程：五、六年級，每年至少 2 小時。

六、實施時間與節數：

4. 本學年度分上下兩學期，計學生學習日數約二百天。
5. 課表編排：以週課表領域學習時間排課，排課 40 週，一~六年級每週 3 節。
6. 節數計算：一~六年級二百天學生學習日，每節上課 40 分鐘，每週授課 3 節(120 分鐘)，全年授課約 40 週，共計約 120 節(4800 分鐘)。

七、教學方法：

5. 採班級教學並依教學群之教學計劃進行。
6. 配合家長、社區共同進行。
7. 重視學生個別差異，讓每個學生都能快樂的學習。
8. 學生學習方式結合體驗學習、自主學習、合作學習、解決問題學習、善用資源與求助學習…等。

八、評量方式：

4. 評量原則：

健康教學以培養兒童具備良好的健康行為為首要目標，本教材運用各種價值澄清、腦力激盪、遊戲法、陪席式討論、布或紙偶戲、演戲、角色扮演、小組討論、實驗、示範、問答、講述法等多元方式，達成各單元的學習目標；體育教學以培養兒童具備良好的身體適應力為首要目標，本教材以啟發、創造、樂趣化之教學，讓兒童在活動中獲得成就感，並享受運動的樂趣。

5. 評量作法：本校學生學習評量實施計畫採多元評量方式。
6. 評量時機：
 - 教學前—安置性評量。
 - 教學歷程—形成性、診斷性評量。
 - 教學後—總結性評量。

20. 教學資源

四、室內、外活場地：教室、操場、學生活動中心、樂活教室。

五、視聽器材：電腦、觸控屏幕、DVD、收錄音機。

六、資訊設備：VOD 系統。

桃園市八德區八德國民小學健康與體育領域課程計畫-六年級

參、依據

- 一、教育部十二年國民基本教育課程綱要暨健康與體育領域課程綱要。
- 二、教育部國民中小學九年一貫課程綱要。
- 三、國民教育階段特殊教育課程綱要總綱。
- 四、本校課程發展委員會決議。
- 五、本校課程發展委員會之健康與體育領域課程小組會議決議。

肆、基本理念

體育的目標旨在培養學生具備良好的體適能，而不是塑造一個競賽的勝利者「贏」而已。也可以說，受過良好體育薰陶的學生，不論其天份如何，皆應有機會參與身體活動，發展適合其年齡應有的運動技能，是身心健全且健康快樂的。它重視學生的自主學習和個別差異。教師透過良好的課程規劃、教材選擇與教學方法來滿足學生不同的需求，培養學生成為成功的學習者。

「健康與體育」的目標在培養學生擁有良好適能，生活在健康的環境中，同時擁有支持的法規與人群。鼓勵學生藉著健康行為的養成、運動行為的培養與鍛鍊改善自己的健康，同時在與別人互動中影響他人、社區與環境，以達到全人健康的目的。

國民教育階段九年一貫課程起將健康教育與體育合併成一個學習領域，不單是在課程改革中具有劃時代的意義，更在新世紀的國家整體競爭力中，擔負起教育的重要使命。七大學習領域之中，唯有「健康與體育」跟生命的延續息息相關。在我們提倡生涯規劃、終身學習的同時，如果沒有健康的身心，一切都將是空談。其最重要的理念在培養學生的基本能力，讓學習的成果與日常生活相互結合，替代過去追求雖理想但難以實現的「標準」，以及遙不可及的理論。

伍、現況分析

四、師資陣容：

低年級以級任教師為主，中、高年級部分由科任教師擔任。

五、學生部分：

一、二、三、四年級課程依據十二年國民基本教育綱要實施；五、六年級依據九年一貫課程綱要實施。

六、實施方式：

5. 依據學校總體行事規劃課程目標，並依領域課程小組選用符合學校願景教材研擬課程規劃及進度。

6. 依選用教材，教師可依學生實際需要及能力有調整、刪減教學活動之能力。

陸、課程目標

五、上學期：

11. 熟練羽球、排球和籃球運動，並在活動過程中培養合群的態度。
12. 學會維持良好人際關係的方法，能適當的化衝突、拒絕他人不合理的要求。
13. 認識原住民舞蹈特色，並學習接納與尊重不同文化。
14. 選購標示完整的食品、藥品與運動產品，並表現理性、負責任的消費行為。
15. 了解武術運動的動作要領，並在活動中體驗兩性互動及相處模式。

六、下學期：

13. 學習團隊合作的運動項目，並展現肢體的協調能力。
14. 探究珍惜醫療資源的方法，了解就醫的權益和義務及正確用藥的原則。
15. 學會控制身體的能力，熟練田徑運動的規則和國術的基本技能。
16. 認識並愛惜自我，學習拒絕網路不當誘惑。
17. 掌握身體律動的技巧，激發肢體創作的的能力。
18. 覺察食品安全的重要性，認識食品中毒相關概念。

柒、實施原則與策略

- 十五、 課程教學進度實施一學年的教學計畫，俾使上、下學期的教學進度作一完整的連接。
- 十六、 課程應以教學活動為核心，確實實施多元評量。
- 十七、 善用協同教學、教師群，達成領域學習目標。
- 十八、 融入十大指定內涵六大議題，於各學習階段實施教學。
- 十九、 評量多元化，學習過程評量重於結果。
- 二十、 計劃應經課程發展委員會通過始得實施，修正時亦同。
- 二十一、 特殊需求學生之能力，指標參照各階段基本學力指標，採加深、加廣、加速、簡化、減量、分解、替代與重整方式進行學習內容的調整。

捌、實施內容（含實施時間與節數、教學方法、評量方式等）

九、教材選編：

9. 教育部審定版：康軒健體第十一冊、第十二冊
10. 自編：三到六年級羽球、游泳。
11. 健康促進學校計畫：
 - 反菸拒檳、反毒教材(四~六年級上下學期各 2 小時)。
 - 營養教育(一~六年級每學年 1 小時)。
 - 視力保健(每學年 1 小時)
12. 心肺復甦術課程：五、六年級，每年至少 2 小時。

十、實施時間與節數：

7. 本學年度分上下兩學期，計學生學習日數約二百天。
8. 課表編排：以週課表領域學習時間排課，排課 40 週，一~六年級每週 3 節。
9. 節數計算：一~六年級二百天學生學習日，每節上課 40 分鐘，每週授課 3 節(120 分鐘)，全年授課約 40 週，共計約 120 節(4800 分鐘)。

十一、教學方法：

9. 採班級教學並依教學群之教學計劃進行。
10. 配合家長、社區共同進行。
11. 重視學生個別差異，讓每個學生都能快樂的學習。
12. 學生學習方式結合體驗學習、自主學習、合作學習、解決問題學習、善用資源與求助學習…等。

十二、評量方式：

7. 評量原則：

健康教學以培養兒童具備良好的健康行為為首要目標，本教材運用各種價值澄清、腦力激盪、遊戲法、陪席式討論、布或紙偶戲、演戲、角色扮演、小組討論、實驗、示範、問答、講述法等多元方式，達成各單元的學習目標；體育教學以培養兒童具備良好的身體適應力為首要目標，本教材以啟發、創造、樂趣化之教學，讓兒童在活動中獲得成就感，並享受運動的樂趣。

8. 評量作法：本校學生學習評量實施計畫採多元評量方式。
9. 評量時機：
 - 教學前—安置性評量。
 - 教學歷程—形成性、診斷性評量。
 - 教學後—總結性評量。

玖、教學資源

七、室內、外活場地：教室、操場、學生活動中心、樂活教室。

八、視聽器材：電腦、觸控屏幕、DVD、收錄音機。

九、資訊設備：VOD 系統。

桃園市八德區八德國小 111 學年度綜合活動學習領域課程計畫

貳、依據

- 六、教育部十二年國民基本教育課程綱要。
- 七、教育部國民中小學九年一貫課程綱要。
- 八、國民教育階段特殊教育課程綱要總綱。
- 九、本校課程發展委員會決議。
- 十、本校課程發展委員會之綜合活動學習領域課程課程小組會議決議。

參、基本理念

二十一世紀的來臨，展望國際與世界，遼闊無邊際，對於萬事萬物皆需要更深入的認識與了解，所謂多元文化，多元學習。「綜合活動」學習領域之「綜合」乃指一切事物中，自然涵融的各類知識；而「活動」則指兼具心智與行為運作的意涵。本領域學習內涵包括引導學生進行實踐、體驗與省思並能驗證應用所知的活動與能力，即培養孩子的基本生活實踐能力。而九年一貫課程的目的在於培育兒童習得帶著走的能力，本領域即是綜合各種能力的呈現，亦是儲存各領域學習的原動力。基於上述理念，綜合活動學習領域課程的落實不容忽視。

參、現況分析

一、師資陣容：

- (一) 以級任老師授課為原則。綜合活動學習領域之實施彈性很大，任何教師只要閱讀教學指引以及相關文獻即能順利教學，目前現行教師皆具有此能力。
- (二) 為滿足新課程綜合活動學習領域的師資，可透過校內之培訓課程培養教師第二專長，若師資不足之處可依課發會委員共同研擬調整培訓外聘或新聘教師。
- (三) 本學習領域中與輔導相關活動、野外休閒相關活動、家庭相關活動可依目前輔導及童軍等師資擔任教學工作。

二、學生部分：

全校目前一、二年級實施十二年國教課程，三至六年級實施九年一貫課程。**八德區**民風純樸，學生家長以工、農居多，學生鄉土文化經驗豐富，三代同堂深具有禮貌知進退的特性。校風開放，且重視品德教育，因此學生生活潑樂觀、積極參與活動且具自律的特性。

三、實施方式

依據學校總體行事規劃課程目標，並依領域課程小組選用符合學校願景之教材，研擬課程規劃及進度。形成教學協同對象，決定主題教學，進行主題教學計畫編擬。依選用教材，教師可依學生實際需要及能力有調整、刪減教學活動之能力。

肆、課程目標

- (一) 實踐體驗所知：透過活動，提供直接體驗與即時反饋機會，從過程中應用所知，增進對自己的了解，能愛人愛己，孝親敬長，關懷弱勢包容異己。
- (二) 省思個人意義：鼓勵在參予各項活動中學習從容表達，並省思自己參予活動及體驗活動意義和機會，從而崇尚道德發揚群性，明辨是非，守法自律。
- (三) 擴展學習經驗：提供開放多元的學習環境，以擴大選擇的訊息範圍來源與學習方式，使其能樂在學習，適應創新並能達成終身學習的理念。
- (四) 鼓勵多元與尊重：藉由多樣性活動，讓學生開展並發覺、分享自己的意義，尊重他人的體驗；並鼓勵學習者，參與社會認清自己的責任進而重視生命，愛鄉愛土，愛國愛家，愛世界。

伍、實施原則與策略

一、原則：

- (一) 課程應以教學活動為核心，確實實施多元評量。
- (二) 善用協同教學、教師群，達成領域學習目標。
- (三) 融入十大指定內涵六大議題、於各學習階段實施教學。
- (四) 評量多元化，學習過程評量重於結果。
- (五) 計劃應經課程發展委員會通過始得實施，修正時亦同。
- (六) 特殊需求學生之能力指標參照各階段基本學力指標，採加深、加廣、加速、簡化、減量、分解、替代與重整方式進行學習內容的調整。

二、策略：

- (一) 教材內容以兒童為中心，生活情境為主體，整合兒童認知心理發展、生活及社會經驗。
- (二) 教學活動應透過教學群運作，結合班級經營目標，以達本課程分段能力指標。
- (三) 觀照各領域間統整、學生適性發展、採多元評量、實施課程評鑑，確保教學品質。

陸、實施內容〈包含實施時間與節數,教學方法,評量方式等等..〉

- 一、學年度開始即擬定上、下學期課程領域教學進度，並於上學期結束後實施課程評鑑，以做為下學期改進教學之依據。

二、實施內容：

(一) 教材選編：教育部審定版

年級	版本	備註
一年級		
二年級		
三年級	康軒	
四年級	南一	
五年級	康軒	
六年級	翰林	

(二) 實施時間與節數：

1. 本學年度分上下兩學期，計學生學習日數約二百天。
2. 課表編排：以週課表領域學習時間排課，排課 40 週。三年級每週 2 節，四年級

每週 2 節，五、六年級每週 3 節。

3. 節數計算：內含學生綜合學習表現、班會、主題教學活動、學校行事活動等。

年級	全學年上課週數	每週上課節數	全學年上課總節數	全學年上課總時間
三年級	40	2	80	3200 分鐘
四年級	40	3	120	4800 分鐘
五年級	40	3	120	4800 分鐘
六年級	40	3	120	4800 分鐘

4. 節數規劃分析表

學年	學期	學校行事與活動					小計	編自、選教材	班級運用	學年運用 主題活動	小計	總節數
		校務行事	教務處行事	訓導處行事	總務處行事	輔導室行事						
三	上	0	0	班會(4)	0	0	4	38	14	4	56	60
	下	0	0	班會(4)	0	親職教育日(4)	8	34	14	4	52	60
	合計	0	0	8	0	4	12	72	28	8	108	120
四	上	0	0	班會(4)	0	0	4	36	16	4	56	60
	下	0	0	班會(4)	0	親職教育日(4)	8	36	12	4	52	60
	合計	0	0	8	0	4	12	72	28	8	108	120
五	上	0	0	班會(4)	0	0	4	50	2	4	56	60
	下	0	0	班會(4)	0	親職教育日(7)	11	44	1	4	49	65
	合計	0	0	8	0	7	15	94	3	8	105	120
六	上	0	0	班會(4)	0	0	4	50	2	4	56	60
	下	0	0	班會(4)	0	親職教育日(7)	11	44	1	4	49	60
	合計	0	0	8	0	7	15	94	3	8	105	120

以上實施內容應包含：品格教育、環境教育（每學年6節）、反毒宣導（每學年4小時）、性別平等教育（每學期6節）、家庭教育（每學年6節）、消費者保護（下學期1節）、人權教育（每學期1節）、級會（3-6年級每學期各4節）、桃園市在地生活化課程（4年級每學年6小時）。

（三）教學方式：

1. 採班級教學並依教學群之教學計劃進行。
2. 配合家長、社區共同進行。
3. 重視學生個別差異，讓每個學生都能快樂的學習。

（四）學生學習：體驗學習、自主學習、合作學習、解決問題學習、善用資源與求助學習。

（五）教學評量：

1. 評量方式：依據本校學生學習評量實施計畫採多元評量方式。習作、學習單、卷宗評量、紙筆評量、口頭評量和主題活動演示（表演、實作等），以及學習精神與態度。
2. 評量時機：教學前—安置性評量、教學歷程—形成性、診斷性評量
教學後—總結性評量

柒、教學資源

一、學資源：

- （一）室內、外活動場地：學生活動中心、圖書室。
- （二）視聽器材：電腦、投影機、DVD、收錄音機、教學提示機，相關影帶。
- （三）資訊設備：網路系統、VOD系統，有線視訊。

二、社區教學資源：

行政機關（市公所）、警察局、三元宮、社區發展委員會、代表會、家長會、里鄰長、相關企、商業。

三、課程實施：

（一）多媒體的運用：

※實施策略

1. 電視化教學：利用電腦、電視、投影機、DVD、收錄音機、教學提示機、相關影帶網路系統、VOD系統、及相關軟體資訊影片等，使教學內容呈現活潑化既多元化。
2. 電視視訊網路：利用校內視訊網路系統，隨時掌握資訊新動向、生活新知，並與學生生活相結合來充實教材內容。
3. 網路資源檔案結合與共享：建立教師教學檔案利用網路資源共享的原則，使教師之間可以充分靈活運用。

※實施效果：

- 1 多元化的學習工具，可提高學生興趣，增加學習效果。
2. 讓學生有應用資訊的能力，掌握生活資訊，增進生活及視覺經驗，以利達成實踐體驗的目標。
3. 多元資訊，多元學習。營造處處學習的文化環境，由情境模擬中引導學生省思，讓活動進行中深具意義。

(二) 空間的多元運用：有效運用室內外活動場地，如學生活動中心、籃球場。

※實施策略：1. 分組活動方式進行 2. 主題教學活動 3. 協同教學 4. 跨領域教學活動。

※實施效果：

1. 研擬教學計劃，以活動方式進行，將現有的空間加以利用，充分讓學生有伸展的空間，可達實際體驗的效果。
2. 安全的空間與完善的設備，讓教師教學安全又方便。
3. 雨天活動使用室內場地，立於教學順利進行，協同教學或跨領域教學不影響其他年段作息，在活動中益於分享所學發揮合作精神與群性的發展。
4. 多元的空間利於戲劇表演、語文發表與角色扮演等活動，可培養自信與情感的表達。

(三) 了解社區資源，並結合資源，透過教學活動，增加學生見聞。

※實施策略：透過實地參觀、訪談、紀錄方式進行。

※實施效果：

1. 了解社區文化特性與地方人物的建樹。
2. 探訪古蹟歷史原由，培養孩子愛鄉愛土的精神。
3. 觀察社區生活環境，探索環境危機，學習自我保護的方法。

捌、本校自 108 學年度起逐年實施十二年國民基本教育，111 學年度一至四年級課程依據十二年國民基本教育綱要實施(一、二年級課程融入生活課程中)；五至六年級依據九年一貫課程綱要實施。

玖、本計畫經課程發展委員會審查通過後實施，修正時亦同。

綜合領域課程計畫：

桃園市八德區八德國民小學 111 學年度【綜合領域】課程計畫			
每週節數	2	設計者	三年級教學團隊
核心素養	A 自主行動	<input type="checkbox"/> A1. 身心素質與自我精進、 <input type="checkbox"/> A2. 系統思考與問題解決、 <input type="checkbox"/> A3. 規劃執行與創新應變	
	B 溝通互動	<input type="checkbox"/> B1. 符號運用與溝通表達、 <input type="checkbox"/> B2. 科技資訊與媒體素養、 <input type="checkbox"/> 3. 藝術涵養與美感素養	
	C 社會參與	<input type="checkbox"/> C1. 道德實踐與公民意識、 <input type="checkbox"/> C2. 人際關係與團隊合作、 <input type="checkbox"/> C3. 多元文化與國際理解	
課程理念	<p>1. 以學生為主體：教材著重由下而上的方式，從學生生活周遭取材，透過親身體驗和探索的方式，引導他們重組和建構自己的生活經驗。</p> <p>2. 注重情意和技能的學習：本教材除提供知識性學習之外，特別重視態度的學習以及能力技能的培養。</p> <p>3. 生活化與活潑化：本教材從學生日常生活空間取材，幫助學生發展自我探索的能力，使其成為一個生活研究者；同時，藉由多元化、活潑化、活動化的教學策略，讓學生更能快樂的學習。</p>		

	<p>4. 本土化與國際化：本教材兼顧本土與國際，除了讓學生能真實的認識鄉土和世界外，更希望能培養出具備好國民和世界公民的情操。</p> <p>5. 多元化和科技化：本教材除闡示多元文化觀念的重要性之外，亦探討科技發展的意義及其所形成的社會問題，讓學生為因應未來社會生活需要做好準備。</p>	
學習重點	學習表現	<p>三上</p> <p>2b-II-1 體會團隊合作的意義，並能關懷團隊的成員。</p> <p>2b-II-2 「參加團體活動，遵守紀律、重視榮譽感，並展現負責的態度。」</p> <p>1d-II-1 覺察情緒的變化，培養正向思考的態度。</p> <p>1a-II-1 展現自己能力、興趣與長處，並表達自己的想法和感受。</p> <p>3a-II-1 覺察生活中潛藏危機的情境，提出並演練減低或避免危險的方法。</p> <p>2c-II-1 蒐集與整理各類資源，處理個人日常生活問題。</p> <p>三下</p> <p>2a-II-1 覺察自己的人際溝通方式，展現合宜的互動與溝通態度和技巧。</p> <p>1b-II-1 選擇合宜的學習方法，落實學習行動策略。</p> <p>2d-II-1 體察並感知生活中美感的普遍性與多樣性。</p> <p>3d-II-1 覺察生活中環境的問題，探討並執行對環境友善的行動。</p> <p>3c-II-1 參與文化活動，體會文化與生活的關係，並認同與肯定自己的文化。</p>
	學習內容	<p>三上</p> <p>Ad-II-1 情緒的辨識與調適。</p> <p>Ad-II-2 正向思考的策略。</p> <p>Aa-II-3 自我探索的想法和感受。</p> <p>Bb-II-1 團隊合作的意義與重要性。</p> <p>Bb-II-2 關懷團隊成員的行動。</p> <p>Bb-II-3 團體活動的參與態度。</p> <p>Bc-II-1 各類資源的認識與彙整。</p> <p>Bc-II-2 個人日常生活問題所需的資源。</p> <p>Bc-II-3 運用資源處理日常生活問題的行動。</p> <p>Ca-II-1 生活周遭潛藏危機的情境。</p> <p>Ca-II-2 生活周遭危機情境的辨識方法。</p>

		<p>Ca-II-3 生活周遭潛藏危機的處理與演練。</p> <p>三下</p> <p>Ab-II-1 有效的學習方法。</p> <p>Ab-II-2 學習行動。</p> <p>Ba-II-1 自我表達的適切性。</p> <p>Ba-II-2 與家人、同儕及師長的互動。</p> <p>Ba-II-3 人際溝通的態度與技巧。</p> <p>Bd-II-1 生活美感的普遍性與多樣性。</p> <p>Bd-II-2 生活美感的體察與感知。</p> <p>Cb-II-1 服務對象的了解與適切服務。</p> <p>Cb-II-2 服務行動的參與與分享。</p> <p>Cd-II-1 生活中環境問題的覺察。</p> <p>Cd-II-2 環境友善的行動與分享。</p> <p>Cc-II-1 文化活動的參與。</p> <p>Cc-II-2 文化與生活的關係及省思。</p> <p>Cc-II-3 對自己文化的認同與肯定。</p>
--	--	--

	<p>課程架構表：</p> <pre> graph LR A[三年級上學期] --- B[一、當我們同在一起] A --- C[二、情緒觀測站] A --- D[三、自我的探索] A --- E[四、安全的生活] A --- F[五、生活智慧王] B --- B1[1. 認識你我他] B --- B2[2. 共同的任務] C --- C1[1. 情緒大不同] C --- C2[2. 情緒轉個彎] D --- D1[1. 興趣面面觀] D --- D2[2. 興趣分享會] E --- E1[1. 危險搜查隊] E --- E2[2. 居住好安心] F --- F1[1. 家事好幫手] F --- F2[2. 巧手妙趣多] </pre>
--	--

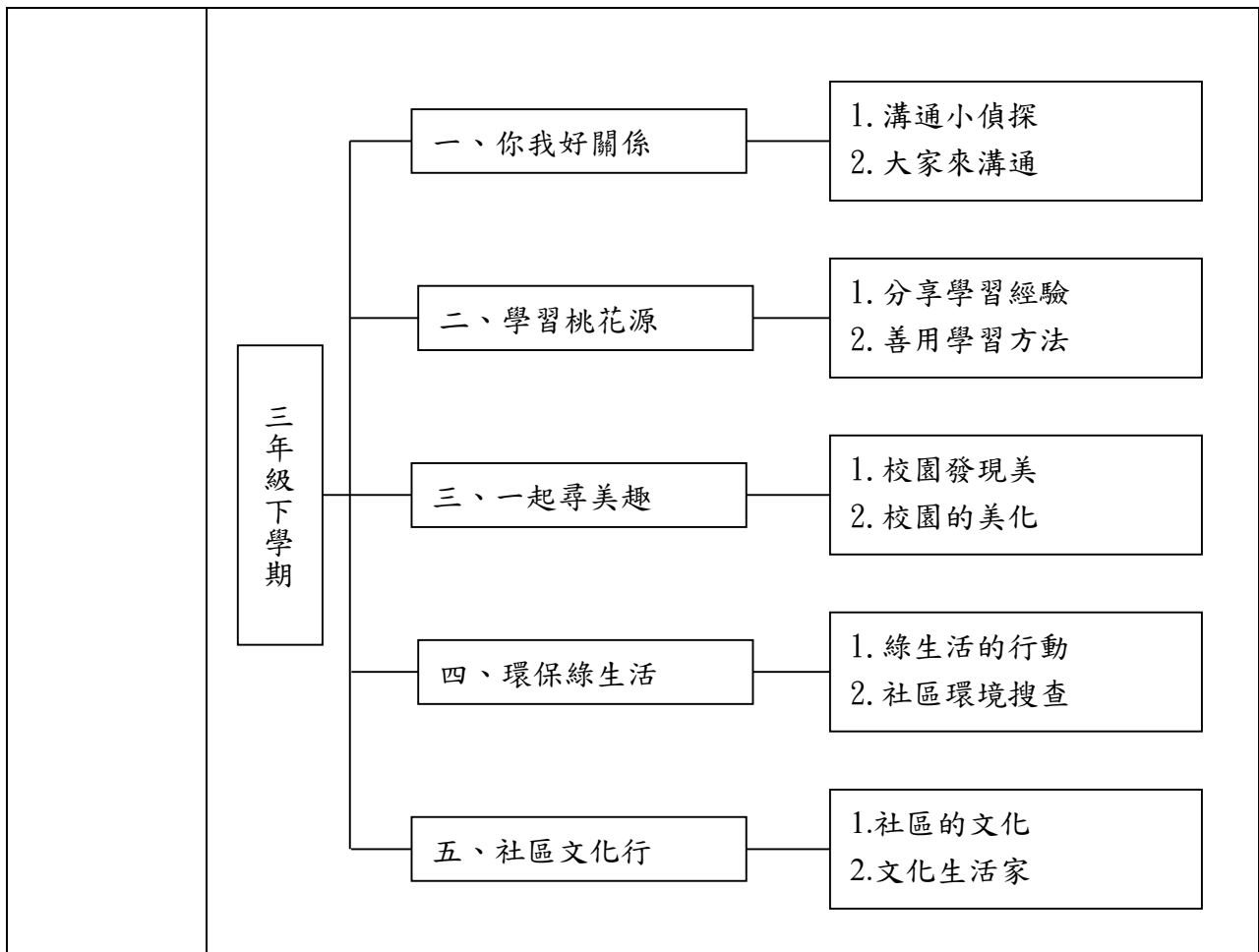

融入之議題

教師視課程內容適時融入以下議題：

◎家庭教育

家 E4 覺察個人情緒並適切表達，與家人及同儕適切互動。

家 E13 熟悉與家庭生活相關的社區資源。

◎性別平等教育

性 E5 認識性騷擾、性侵害、性霸凌的概念及其求助管道。

性 E6 了解圖像、語言與文字的性別意涵，使用性別平等的語言與文字進行溝通。

性 E11 培養性別間合宜表達情感的能力。

性 E13 了解不同社會中的性別文化差異。

◎生涯規劃教育

涯 E2 認識不同的生活角色。

涯 E7 培養良好的人際互動能力。

涯 E8 對工作/教育環境的好奇心。

涯 E9 認識不同類型工作/教育環境。

◎環境教育

環 E1 參與戶外學習與自然體驗，覺知自然環境的美、平衡、與完整性。

環 E9 覺知氣候變遷會對生活、社會及環境造成衝擊。

	<p>環 E10 覺知人類的行為是導致氣候變遷的原因。</p> <p>環 E17 養成日常生活節約用水、用電、物質的行為，減少資源的消耗。</p> <p>◎戶外教育</p> <p>戶 E2 豐富自身與環境的互動經驗，培養對生活環境的覺知與敏感，體驗與珍惜環境的好。</p> <p>戶 E6 學生參與校園的環境服務、處室的服務。</p> <p>戶 E7 參加學校校外教學活動，認識地方環境，如生態、環保、地質、文化等的戶外學習。</p> <p>◎人權教育</p> <p>人 E3 了解每個人需求的不同，並討論與遵守團體的規則。</p> <p>人 E4 表達自己對一個美好世界的想法，並聆聽他人的想法。</p> <p>人 E5 欣賞、包容個別差異並尊重自己與他人的權利。</p> <p>人 E7 認識生活中不公平、不合理、違反規則和健康受到傷害等經驗，並知道如何尋求救助的管道。</p> <p>◎能源教育</p> <p>能 E8 於家庭、校園生活實踐節能減碳的行動。</p> <p>◎多元文化教育</p> <p>多 E2 建立自己的文化認同與意識。</p> <p>多 E6 了解各文化間的多樣性與差異性。</p>
學習目標	<p>三上：</p> <ol style="list-style-type: none"> 1. 共同參與團隊活動，覺察，團隊合作的意義和重要性。並能用實際行動感謝團隊成員。 2. 透過執行團隊任務的過程覺察遵守紀律、尊重他人與重視榮譽的重要性，並省思自己參與團隊活動的態度。 3. 透過經驗分享與案例討論覺察情緒會受到想法的影響，並找出與他人合宜的互動方式。 4. 透過分享自己的壓力經驗省思自身情緒反應與調適方式，並用合宜的正向策略來面對問題。 5. 透過經驗分享，覺察生活中與參與活動時自己能做的事與長處，並表達自己的想法與感受。 6. 透過參與分享會的活動，省思自己展現的興趣與長處，表達自己的想法和感受，並從觀摩他人的表現，願意發展多樣化興趣。 7. 藉由經驗分享與小組合作調查教室、校園內外易發生危險的地方，以演練來探討造成傷害的可能原因思考如何減低或避免發生意外傷害，並進行改造行動，讓校園更安全。 8. 透過檢查與分享，了解居家與社區生活中容易發生的意外傷害的情境，討論如何減低或避免危險的發生，以及在面對危險時的做法與注意事項。

	<p>9. 透過實作與經驗分享，覺察生活中的問題，並能適當運用不同資源解決問題。</p> <p>10. 透過舉辦同樂會的活動表現善用資源解決問題的能力，並與同學分享自己的經驗。</p> <p>三下：</p> <p>1. 透過經驗分享與活動體驗，覺察表達與傾聽方式會影響溝通成效的良窳，進而找出合宜的表達方式來解決生活中的問題。</p> <p>2. 藉由經驗分享與活動體驗，找出合宜的溝通方式、專心聆聽、尊重他人想法，達成團體共識，並總結本單元的學習，將所學的溝通技巧落實生活實踐。</p> <p>3. 透過了解自己擅長或不擅長及學習有困難的課程，聆聽他人分享學習方法，並覺察學習效果與喜歡或不喜歡之間的關係。</p> <p>4. 透過實際運用學習方法解決學習問題，了解如何選擇合宜學習方法進行有效學習，並真正落實學習行動。</p> <p>5. 透過校園發現美活動，能利用多元的方式，表達生活中美的人、事、物，並感知生活中美感的普遍性與多樣性，進而體察生活中美感的殊異性與獨特性。</p> <p>6. 透過校園美化活動，能體察生活中美感的殊異性與獨特性，並能在生活中展現美感，尊重並欣賞他人對美感的不同看法。</p> <p>7. 透過垃圾問題的實例觀察覺察環境面臨的危機，提出垃圾減量的可行方法，並分享行動經驗與感想。</p> <p>8. 觀察記錄社區的環境狀況規劃環境改善行動，分享在環境改善行動中的體驗與心得。</p> <p>9. 透過經驗分享、資料蒐集訪問等方法，調查與了解社區文化活動的種類與其內容，主動參與社區、學校舉辦的文化活動，體會文化活動的意義。</p> <p>10. 透過分享參與文化活動的經過，討論與發現社區裡的文化活動和自己的關係進而體會、省思文化與生活間的關係。</p>
<p>教學與評量說明</p>	<p>一、教材編選與資源(教科書版本、相關資源)</p> <p>(一)教材編選</p> <p>1. 依據領域課程綱要之學習重點融入核心素養的內涵，進行適切的縱向銜接與學科間的橫向統整，避免不必要的重複。</p> <p>2. 將「學習表現」與相關的「學習內容」結合，設計符合整合性、脈絡性、策略性及活用性的學習教材，讓學生得以發展社會領域核心素養。</p> <p>3. 具時代性與前瞻性，考量學生生活經驗及社會脈動，結合相關議題並兼顧多元觀點，回應不同族群與文化的特性，避免刻板印象、偏見、歧視與</p>

威權內容，不落入單一族群或性別的觀點。

4. 能反映當今學界的重要研究成果，避免過多艱澀的定義，或類型化、表淺化、零碎化與教條化的學習素材。

(二) 教材來源

1. 以教育部審定版之教材為主：

年級	出版社	冊數
三年級	南一	一、二冊

2. 以桃園市八德區在地化課程為輔。

(三) 教學資源

- 32、 教科用書及自編教材
- 33、 數位媒材及網路資源
- 34、 圖書館(室)及圖書教室
- 35、 智慧(專科)教室(觸控白板、即時回饋系統)

二、教學方法

- 1. 教學實施依據社會領綱的基本理念、課程目標、核心素養及學習重點，結合各地區自然、族群或文化特色，設計具有探究精神與重視提問的有效教學活動，引導學生學習。
- 2. 採領域教學方式整合學習內容，並以學習表現為依據，設計多元的探究學習進行整合。
- 3. 教學實施以開放多元的態度，強調民主社會中理性溝通、尊重差異的重要性。
- 4. 教學實施靈活運用各種策略，除知識傳授外，亦提供學生實地踏查、參與互動及力行實踐的機會，以培養學生探究、創造與省思的能力，以及主動學習的態度。
- 5. 為提升教學成效，教師將加強社會領域研討與相關領域間的課程聯繫，並依課程需求採協同教學，以促進教學的效果。

三、教學評量

- 1. 學習評量依據社會領域之課程目標、核心素養、學習表現及學習內容，兼重學習歷程與結果，採用紙筆測驗、作業練習、實作評量、田野實察、專題報告、檔案評量等多元形式，以診斷學習問題，並檢視學習成效。
- 2. 評量的內容考量學生身心發展、個別差異及文化差異，配合核心素養及學習表現內涵，不流於零碎的知識記憶，以兼重高層次的認知、情意、技能表現及其在實際生活中的運用，訂定評量標準。
- 3. 教師進行學習評量後，分析評量結果作為教學反思、調整及補救教學的

	參考
--	----

桃園市八德區八德國民小學 111 學年度【綜合領域】課程計畫			
每週節數	2	設計者	四年級教學團隊
核心素養	A 自主行動	<input type="checkbox"/> A1. 身心素質與自我精進、 <input type="checkbox"/> A2. 系統思考與問題解決、 <input type="checkbox"/> A3. 規劃執行與創新應變	
	B 溝通互動	<input type="checkbox"/> B1. 符號運用與溝通表達、 <input type="checkbox"/> B2. 科技資訊與媒體素養、 <input type="checkbox"/> B3. 藝術涵養與美感素養	
	C 社會參與	<input type="checkbox"/> C1. 道德實踐與公民意識、 <input type="checkbox"/> C2. 人際關係與團隊合作、 <input type="checkbox"/> C3. 多元文化與國際理解	
課程理念	<p>1. 以學生為主體：教材著重由下而上的方式，從學生生活周遭取材，透過親身體驗和探索的方式，引導他們重組和建構自己的生活經驗。</p> <p>2. 注重情意和技能的學習：本教材除提供知識性學習之外，特別重視態度的學習以及能力技能的培養。</p> <p>3. 生活化與活潑化：本教材從學生日常生活空間取材，幫助學生發展自我探索的能力，使其成為一個生活研究者；同時，藉由多元化、活潑化、活動化的教學策略，讓學生更能快樂的學習。</p> <p>4. 本土化與國際化：本教材兼顧本土與國際，除了讓學生能真實的認識鄉土和世界外，更希望能培養出具備好國民和世界公民的情操。</p> <p>5. 多元化和科技化：本教材除闡示多元文化觀念的重要性之外，亦探討科技發展的意義及其所形成的社會問題，讓學生為因應未來社會生活需要做好準備。</p>		
學習重點	學習表現	<p>四上</p> <p>1b-II-1 選擇合宜的學習方法，落實學習行動。</p> <p>1d-II-1 覺察情緒的變化，培養正向思考的態度。</p> <p>1c-II-1 覺察工作的意義與重要性。</p> <p>2c-II-1 蒐集與整理各類資源，處理個人日常生活問題。</p> <p>3a-II-1 覺察生活中潛藏危機的情境，提出並演練減低或避免危險的方法。</p> <p>四下</p> <p>2a-II-1 覺察自己的人際溝通方式展現合宜的互動與溝通態度和技巧。</p> <p>2d-II-2 分享自己運用創意解決生活問題的經驗與觀察。</p> <p>3b-II-1 參與學校或社區服務活動，並分享服務心得。</p> <p>3d-II-1 覺察生活中環境的問題，探討並執行對環境友善的行動。</p>	

		3c-II-1 參與文化活動，體會文化與生活的關係，並認同與肯定自己的文化。
	學習內容	<p>四上</p> <p>Ab-II-1 有效的學習方法。</p> <p>Ab-II-2 學習行動。</p> <p>Ad-II-1 情緒的辨識與調適</p> <p>Ad-II-2 正向思考的策略。</p> <p>Ac-II-1 工作的意義。</p> <p>Ac-II-2 各種工作的甘苦。</p> <p>Ac-II-3 各行業對社會的貢獻。</p> <p>Bc-II-1 各類資源的認識與彙整。</p> <p>Bc-II-2 個人日常生活問題所需的資源。</p> <p>Bc-II-3 運用資源處理日常生活問題的行動。</p> <p>Ca-II-1 生活周遭潛藏危機的情境</p> <p>Ca-II-2 生活周遭危機情境的辨識方法。</p> <p>Ca-II-3 生活周遭潛藏危機的處理與演練。</p> <p>四下</p> <p>Ba-II-1 自我表達的適切性。</p> <p>Ba-II-2 與家人、同儕及師長的互動。</p> <p>Ba-II-3 人際溝通的態度與技巧。</p> <p>Bd-II-3 生活問題的創意解決。</p> <p>Cb-II-1 服務對象的了解與適切服務。</p> <p>Cb-II-2 服務行動的參與與分享。</p> <p>Cd-II-1 生活中環境問題的覺察。</p> <p>Cd-II-2 環境友善的行動與分享。</p> <p>Cc-II-1 文化活動的參與。</p> <p>Cc-II-2 文化與生活的關係及省思。</p> <p>Cc-II-3 對自己文化的認同與肯定。</p>
	課程架構表：	

綜合活動四年級上學期

一、學習快易通

- 1.學習有妙方
- 2.學習行動力

二、啟動心能量

- 1.生活事件簿
- 2.生命的舵手

三、行行出狀元

- 1.行業知多少
- 2.工作甘苦談

四、社區好資源

- 1.社區資源探索
- 2.社區便利行

五、危機急轉彎

- 1.護我行動 GO

綜合活動四年級下學期

一、溝通學問大

- 1.溝通有訣竅
- 2.道歉有誠意

二、創意生活家

- 1.生活創意大集合
- 2.問題解決有妙招

三、快樂小志工

- 1.散播助人種子
- 2.校園服務開麥拉

四、地球守衛隊

- 1.環境問題知多少
- 2.環保小推手

五、文化旅行趣

- 1.生活文化快樂 GO

融入之議題

教師視課程內容適時融入以下議題：

	<p>◎家庭教育</p> <p>家E4 覺察個人情緒並適切表達，與家人及同儕適切互動。</p> <p>家E13 熟悉與家庭生活相關的社區資源。</p> <p>◎性別平等教育</p> <p>性E5 認識性騷擾、性侵害、性霸凌的概念及其求助管道。</p> <p>性E6 了解圖像、語言與文字的性別意涵，使用性別平等的語言與文字進行溝通。</p> <p>性E11 培養性別間合宜表達情感的能力。</p> <p>性E13 了解不同社會中的性別文化差異。</p> <p>◎生涯規劃教育</p> <p>涯E2 認識不同的生活角色。</p> <p>涯E7 培養良好的人際互動能力。</p> <p>涯E8 對工作/教育環境的好奇心。</p> <p>涯E9 認識不同類型工作/教育環境。</p> <p>◎環境教育</p> <p>環E1 參與戶外學習與自然體驗，覺知自然環境的美、平衡、與完整性。</p> <p>環E9 覺知氣候變遷會對生活、社會及環境造成衝擊。</p> <p>環E10 覺知人類的行為是導致氣候變遷的原因。</p> <p>環E17 養成日常生活節約用水、用電、物質的行為，減少資源的消耗。</p> <p>◎戶外教育</p> <p>戶E2 豐富自身與環境的互動經驗，培養對生活環境的覺知與敏感，體驗與珍惜環境的好。</p> <p>戶E6 學生參與校園的環境服務、處室的服務。</p> <p>戶E7 參加學校校外教學活動，認識地方環境，如生態、環保、地質、文化等的戶外學習。</p> <p>◎人權教育</p> <p>人E3 了解每個人需求的不同，並討論與遵守團體的規則。</p> <p>人E4 表達自己對一個美好世界的想法，並聆聽他人的想法。</p> <p>人E5 欣賞、包容個別差異並尊重自己與他人的權利。</p> <p>人E7 認識生活中不公平、不合理、違反規則和健康受到傷害等經驗，並知道如何尋求救助的管道。</p> <p>◎能源教育</p> <p>能E8 於家庭、校園生活實踐節能減碳的行動。</p> <p>◎多元文化教育</p> <p>多E2 建立自己的文化認同與意識。</p> <p>多E6 了解各文化間的多樣性與差異性。</p>
學習目標	<p>四上：</p> <p>11. 找到影響學習的內外因素，並加以調整。</p>

12. 培養正確的學習態度及習慣。
13. 運用不同層次的學習策略在學習上。
14. 透過學習自我檢核表覺察自己的學習問題。
15. 找到適合自己的方法落實於學習中，並不斷修正。
16. 辨識自己心情及變化，並覺察合宜表達方式及調節情緒的重要。
17. 覺察自己在面對挑戰時的自我對話，發現想法（自我設限或缺乏信心）會影響情緒。
18. 覺察同樣一件事情，可以有許多不同的思考面向；並蒐集好的行動策略製成行動卡。
19. 找出合宜的行動策略，解決生活中困難。
20. 了解正向思考的重要性，並經由典範故事，學習不同的正向思考策略並加以實踐。
21. 檢核自己生活態度及行為表現，找到需要改進處來加以調整。
22. 透過經驗分享、資料蒐集、訪問等方法，調查與了解家人的職業種類、內容和工作的意義。
23. 藉由職業達人的邀請，知道工作的樂趣與辛苦，進而感謝家人的工作付出。
24. 藉由實作演練工作時的情形，再透過參訪的機構或工廠來了解工作的樂趣與辛苦。
25. 省思各行業的貢獻與重要性，並表達感謝。
26. 認識社區鄰近的機構、資源，並了解其功能。
27. 了解社區資源與機構的使用時機與方法。
28. 能繪製出社區資源地圖。
29. 學習規畫社區資源與機構的踏查活動。
30. 樂於使用社區機構與資源，以增進生活知能。
31. 透過觀察與討論，說出生活中可能潛藏危機的情境。
32. 提出辨識危機的方法並能演練避免危險的方法。
33. 藉由觀察與討論，說出生活中可能潛藏危機的情境。
34. 實際演練找出有效的因應策略，並省思執行結果。

四下：

1. 分享自己與他人互動時的溝通經驗。
2. 覺察自己與他人互動時的溝通方式及對人際的影響。
3. 探討溝通不良的因素，並找出合宜的溝通方式與態度。
4. 探討意見不同時的溝通方式及解決辦法，並自我評估溝通效能。
5. 探討道歉的經驗，歸納出合宜的道歉態度及處理方式。
6. 道歉時，能站在對方立場思考去聆聽互動。

	<ol style="list-style-type: none"> 7. 探討問題發生的原因，找出合宜解決策略並執行。 8. 透過觀察與蒐集，表達生活中解決問題的經驗。 9. 覺察生活中以創意解決問題的不同做法。 10. 認識問題解決步驟，提出解決生活問題的創意策略。 11. 透過實作活動，省思解決生活問題的創意策略。 12. 能對他人的做法表達正向回饋。 13. 透過受助與助人的經驗，覺察他人被服務的需求。 14. 了解服務他人應注意的事項。 15. 建立助人不求回報的觀念。 16. 能做好校園志工事前準備工作。 17. 解決問題並持續服務。 18. 落實助人為樂的服務精神。 19. 透過環境問題的實例觀察，覺察環境遭受破壞的現象。 20. 藉由體驗活動感受環境破壞對生活的影響。 21. 觀察生活周遭推動的環保行動，規畫自己的環境改善行動。 22. 分享在環保行動中的體驗與心得。 23. 透過文化活動的參與經驗分享、資料蒐集等方式，了解文化活動的內容和意義。 24. 藉由討論與分享，知道文化活動與生活上的關係，反思參加文化活動的意義。 25. 實際參加文化活動、訪問參加者來了解文化與生活的關聯性。 26. 省思對自己文化的認同與肯定。 			
<p>教學與評量 說明</p>	<p>一、教材編選與資源(教科書版本、相關資源)</p> <p>(一) 教材編選</p> <ol style="list-style-type: none"> 1. 依據領域課程綱要之學習重點融入核心素養的內涵，進行適切的縱向銜接與學科間的橫向統整，避免不必要的重複。 2. 將「學習表現」與相關的「學習內容」結合，設計符合整合性、脈絡性、策略性及活用性的學習教材，讓學生得以發展社會領域核心素養。 3. 具時代性與前瞻性，考量學生生活經驗及社會脈動，結合相關議題並兼顧多元觀點，回應不同族群與文化的特性，避免刻板印象、偏見、歧視與威權內容，不落入單一族群或性別的觀點。 4. 能反映當今學界的重要研究成果，避免過多艱澀的定義，或類型化、表淺化、零碎化與教條化的學習素材。 <p>(二) 教材來源</p> <ol style="list-style-type: none"> 1. 以教育部審定版之教材為主： <table border="1" data-bbox="432 1962 1305 2016"> <tr> <td style="width: 33%;">年級</td> <td style="width: 33%;">出版社</td> <td style="width: 33%;">冊數</td> </tr> </table>	年級	出版社	冊數
年級	出版社	冊數		

四年級	翰林	三、四冊
2. 以桃園市八德區在地化課程為輔。		
(三) 教學資源		
36、 教科用書及自編教材 37、 數位媒材及網路資源 38、 圖書館(室)及圖書教室 39、 智慧(專科)教室(觸控白板、即時回饋系統)		
二、教學方法		
1. 教學實施依據社會領綱的基本理念、課程目標、核心素養及學習重點，結合各地區自然、族群或文化特色，設計具有探究精神與重視提問的有效教學活動，引導學生學習。		
2. 採領域教學方式整合學習內容，並以學習表現為依據，設計多元的探究學習進行整合。		
3. 教學實施以開放多元的態度，強調民主社會中理性溝通、尊重差異的重要性。		
4. 教學實施靈活運用各種策略，除知識傳授外，亦提供學生實地踏查、參與互動及力行實踐的機會，以培養學生探究、創造與省思的能力，以及主動學習的態度。		
5. 為提升教學成效，教師將加強社會領域研討與相關領域間的課程聯繫，並依課程需求採協同教學，以促進教學的效果。		
三、教學評量		
1. 學習評量依據社會領域之課程目標、核心素養、學習表現及學習內容，兼重學習歷程與結果，採用紙筆測驗、作業練習、實作評量、田野實察、專題報告、檔案評量等多元形式，以診斷學習問題，並檢視學習成效。		
2. 評量的內容考量學生身心發展、個別差異及文化差異，配合核心素養及學習表現內涵，不流於零碎的知識記憶，以兼重高層次的認知、情意、技能表現及其在實際生活中的運用，訂定評量標準。		
3. 教師進行學習評量後，分析評量結果作為教學反思、調整及補救教學的參考		

桃園市八德區八德國民小學 111 學年度【綜合領域】課程計畫			
每週節數	3 節	設計者	五年級教學團隊
核心素養	A 自主行動	<input checked="" type="checkbox"/> A1 身心素質與自我精進 <input type="checkbox"/> A2 系統思考與解決問題 <input type="checkbox"/> A3 規劃執行與創新應變	

	B 溝通互動	<input type="checkbox"/> B1 符號運用與溝通表達 <input type="checkbox"/> B2 科技資訊與媒體素養 <input type="checkbox"/> B3 藝術涵養與美感素養
	C 社會參與	<input checked="" type="checkbox"/> C1 道德實踐與公民意識 <input checked="" type="checkbox"/> C2 人際關係與團隊合作 <input type="checkbox"/> C3 多元文化與國際理解
課程理念	1. 課程編輯的目的考量社會文化、學校教育活動、學習領域知識、教師教學與學生學習經驗等之需要。 2. 課程領域之內涵架構結合以四大主題軸和十二項核心素養之「橫向統整」及「縱向連貫」的完整系統，幫助兒童具備生活實踐的能力。 3. 在課程範圍的安排上兼顧新舊課程內容的融合，豐富課程內涵。 4. 本課程設計的前提是以兒童發展為主體，以生活教育、生命教育、生態教育為課程內涵，發展兒童全人教育為願景。	
學習重點	學習表現	2c-III-1 分析與判讀各類資源，規劃策略以解決日常生活的問題。 2a-II-1 覺察自己的人際溝通方式，展現合宜的互動與溝通態度和技巧。 3c-III-1 尊重與關懷不同的族群，理解並欣賞多元文化。 3d-III-1 實踐環境友善行動，珍惜生態資源與環境。 3a-III-1 辨識周遭環境的潛藏危機，運用各項資源或策略化解危機。
	學習內容	Bc-III-1 各類資源的分析與判讀。 Bc-III-2 媒體對日常生活的影響。 Bc-III-3 運用各類資源解決問題的規劃。 Ba-II-1 自我表達的適切性。 Ba-II-2 與家人、同儕及師長的互動。 Ba-II-3 人際溝通的態度與技巧。 Cc-III-1 不同族群的優勢與困境。 Cc-III-2 與不同族群相處的態度和禮儀。 Cc-III-3 生活在不同文化中的經驗和感受。 Cc-III-4 對不同族群的尊重、欣賞與關懷。 Cd-III-1 生態資源及其與環境的相關。 Cd-III-2 人類對環境及生態資源的影響。 Cd-III-3 生態資源與環境保護行動的執行。 Cd-III-4 珍惜生態資源與環境保護情懷的展現。 Ca-III-1 環境潛藏的危機。 Ca-III-2 辨識環境潛藏危機的方法。 Ca-III-3 化解危機的資源或策略。
	課程架構表：	

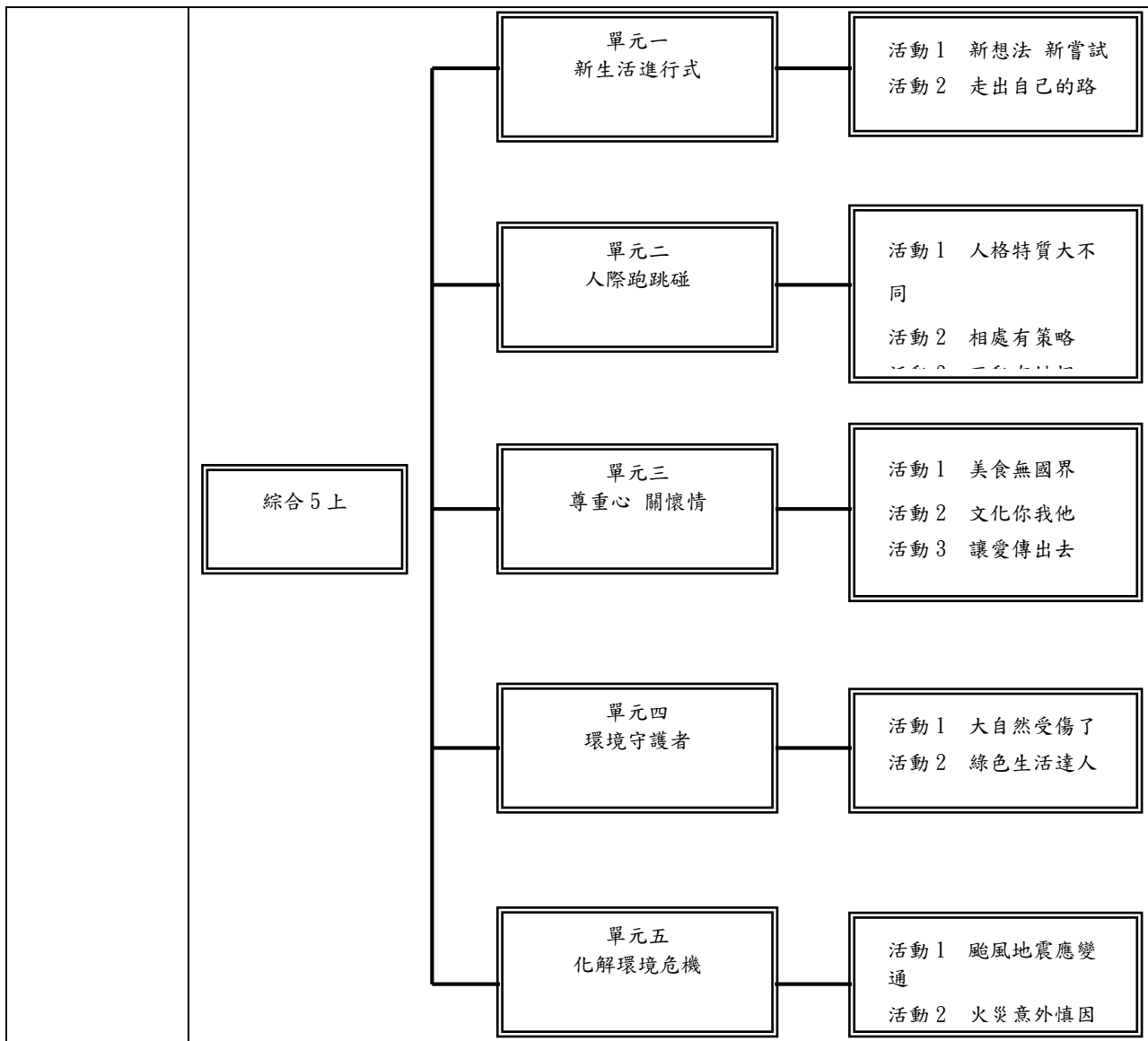

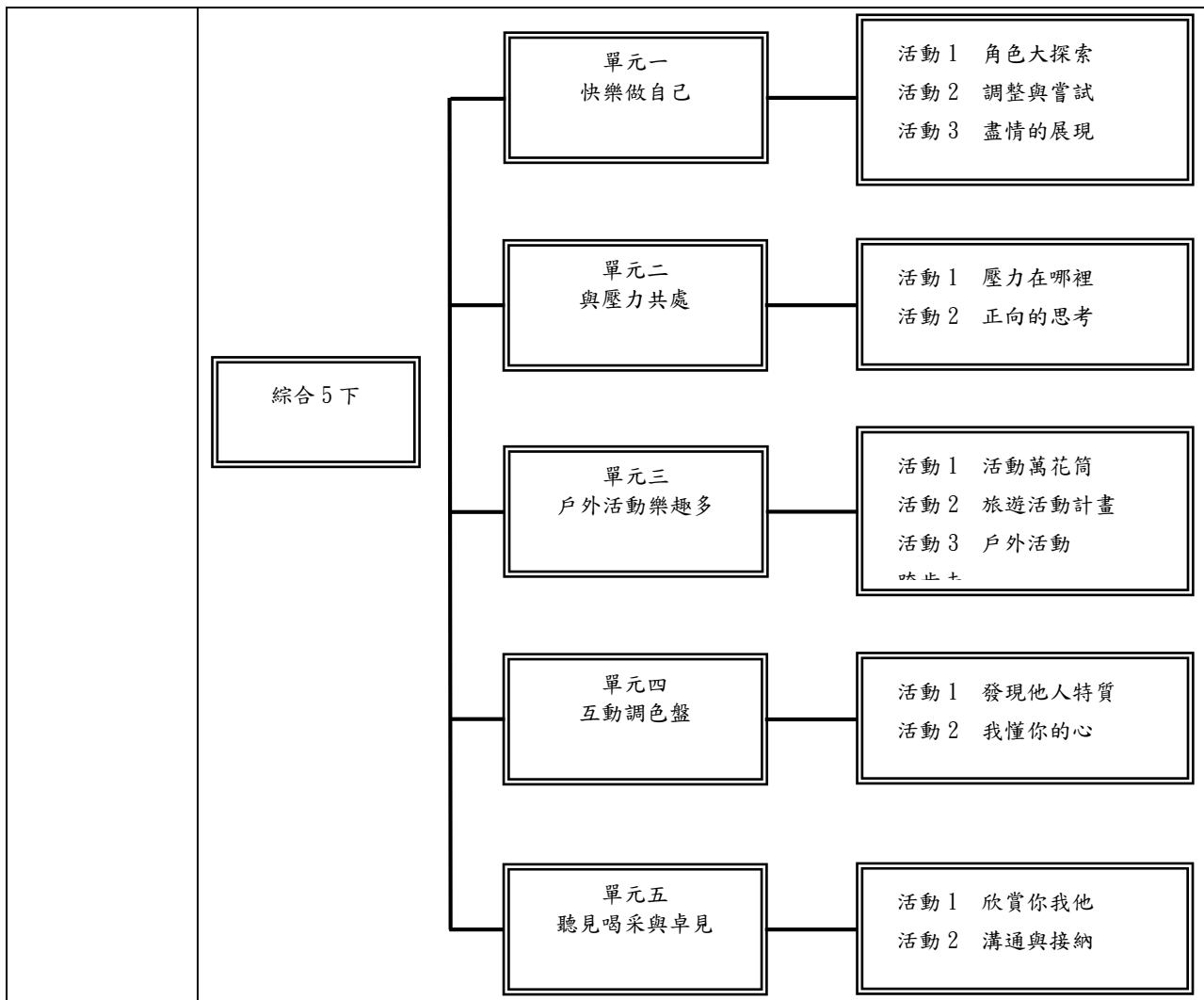

融入之議題	<p>【生涯規劃教育】</p> <p>涯 E4 認識自己的特質與興趣。</p> <p>涯 E6 覺察個人的優勢能力。</p> <p>涯 E7 培養良好的人際互動能力。</p> <p>涯 E9 認識不同類型工作/教育環境。</p> <p>【國際教育】</p> <p>國 E1 了解我國與世界其他國家的文化特質。</p> <p>【多元文化教育】</p> <p>多 E3 認識不同的文化概念，如族群、階級、性別、宗教等。</p> <p>【環境教育】</p> <p>環 E6 覺知人類過度的物質需求會對未來世代造成衝擊。</p> <p>環 E15 覺知能資源過度利用會導致環境汙染與資源耗竭的問題。</p>
-------	---

學習目標	<p>五上：</p> <p>1. 覺察面對新環境的適應問題與感受；思考適應新環境的各種策略；執行適應新環境的策略並檢討修正。</p> <p>2. 了解每個人有不同的特質；察覺與人相處不睦的原因，提出解決策略；</p>
------	---

	<p>客觀分析彼此的想法並考量各方意見，進行有效的溝通；運用合宜的態度與人相處，處理人際問題。</p> <p>3. 理解不同族群的文化與特色；尊重不同族群的感受與想法；關懷不同族群，接納族群間的異同。</p> <p>4. 了解環境異常變化的情形和影響；探索環境保護的具體做法；計算碳足跡，落實綠色生活；持續執行節能減碳活動。</p> <p>5. 主動蒐集資訊，規畫防災檢核項目與應變措施；善用資源或策略，降低或避免環境中潛藏的危險；擬定環境危機的應變策略，實際演練操作。</p> <p>五下：</p> <p>1. 透過知、情、意、行四者合一的內化取向教材，培養兒童帶得走的能力。</p> <p>2. 探索並表現個人在團體中的角色。</p> <p>3. 覺察自己的壓力，能正向面對並克服。</p> <p>4. 從規畫並參與戶外活動中，學習尊重自然和人文環境。</p> <p>5. 與不同性別者互動時，展現合宜的行為。</p> <p>6. 以真誠的態度欣賞並接納他人。</p>
<p>教學與評量說明</p>	<p>一、教材編選與資源(教科書版本、相關資源)</p> <p>(一) 教材編選</p> <p>1. 杜律、簡宛(民88)。如何教養負責任的孩子。臺北市：遠流。</p> <p>2. Howard Gardner(民89)。再建多元智慧(李心瑩譯)。臺北市：遠流。</p> <p>3. 威廉·葛拉瑟(民91)。每個學生都能成功(劉小菁譯)。臺北市：張老師文化。</p> <p>4. 鄭繼超(民92)。孩子就該這樣教。臺北市：婦女與生活社。</p> <p>5. 張秋雯(民95)。國小學童生活適應及相關因素之研究。國立中山大學教育研究所碩士論文，未出版，高雄市。</p> <p>6. 隆·克拉克(民96)。人格特質最重要(譚攸文、侯秀琴譯)。臺北市：雅言。</p> <p>7. 楊思偉總策劃、魏麗敏主編(民99)。綜合活動教材教法。臺北市：五南。</p> <p>8. 李坤珊(民100)。讓孩子安心做自己。臺北市：天下雜誌。</p> <p>9. 山本直美(民101)。共讀繪本，教出全人格的孩子(王華懋譯)。臺北市：時報。</p> <p>10. 約瑟夫·柯內爾(民94)。與孩子分享自然：20週年紀念版(王家祥、張美惠譯)。臺北市：張老師文化。</p>

(二) 教材來源

以教育部審定版之教材為主：

年級	出版社	冊數
五年級	康軒	五、六冊

(三) 教學資源

- 40、教科用書及自編教材
- 41、數位媒材及網路資源
- 42、圖書館(室)及圖書教室
- 43、智慧(專科)教室(觸控白板、即時回饋系統)

二、教學方法

以「教人」的角度切入，則每位學生都有獲得完整人格，擁有豐富生命的機會，於是以達成「全人教育」的目標作為設計綜合活動課程要實現的願景。教師在活動進行中扮演著引導者、協助者的角色，隨時觀察兒童、鼓勵兒童，並適時提供協助；活動結束後，再回饋與統整該活動的重點，以達活動反思之目的。

三、教學評量

活動參與、口頭發表、討論發表、態度評量、訪談紀錄、實作評量、自我省思、學習紀錄

桃園市八德區八德國民小學 111 學年度【綜合領域】學習課程計畫			
每週節數	3 節	設計者	六年級教學團隊
核心素養	A 自主行動	☑A1. 身心素質與自我精進、☑A2. 系統思考與問題解決、☑A3. 規劃執行與創新應變	
	B 溝通互動	☑B1. 符號運用與溝通表達、☑B2. 科技資訊與媒體素養、☑B3. 藝術涵養與美感素養	
	C 社會參與	☑C1. 道德實踐與公民意識、☑C2. 人際關係與團隊合作、☑C3. 多元文化與國際理解	
學習重點	本領域課程目標秉持總綱「自發」、「互動」、「共好」的理念，對應總綱核心素養三面向：「A. 自主行動」、「B. 溝通互動」及「C. 社會參與」，進而轉化為本領域的核心素養，並發展本領域的「主題軸」及「主題項目」。包含「學習表現」與「學習內容」。「學習表		

	<p>現」的內涵是由三個主題軸及十二個主題項目建構而來；「學習內容」則涵蓋本領域的重要概念、知識與原理原則等，提供課程設計、教材發展的參考，並透過教學予以實踐。本學年度的「學習表現」為規劃與執行學習計畫，培養自律與負責的態度。運用生涯資訊，初探自己的生涯發展。覺察生命的變化與發展歷程，實踐尊重和珍惜生命。尊重與關懷不同的族群，理解並欣賞多元文化。持續參與服務活動，省思服務學習的意義，展現感恩、利他的情懷。欣賞並接納自己與他人。分析與判讀各類資源，規劃策略以解決日常生活的問題。實踐環境友善行動，珍惜生態資源與環境。共計八大類別。學習內容則包含學習計畫的規劃與執行。自我管理策略。職業與能力。職業興趣。自然界生命現象與人的關係。團隊運作的問題與解決。團隊合作的技巧。不同族群的優勢與困境。與不同族群相處態度和禮儀。生活在不同文化中的經驗和感受。對不同族群的尊重、欣賞與關懷。對周遭人事物的關懷。服務學習的歷程。感恩、利他情懷。自己與他人特質的欣賞及接納。對自己與他人悅納的表現。各類資源的分析與判讀。運用各類資源解決問題的規劃。自然界生命現象與人的關係。生態資源及其與環境的相關。人類對環境及生態資源的影響。生態資源與環境保護行動的執行。珍惜生態資源與環境保護情懷的展現。</p>
<p>融入之議題</p>	<p>本領域課程設計適切融入性別平等、人權、環境、海洋、品德、生命、法治、科技、資訊、能源、安全、防災、家庭教育、生涯規劃、多元文化、閱讀素養、戶外教育、國際教育、原住民族教育、推動兒童權利公約、跟蹤騷擾防制等議題。</p>
<p>學習目標</p>	<p>一、「生活大富翁」活動，透過生活情境探討、訪問家人等方式，帶領學生覺察時間與金錢運用、規畫的重要性。並擬定運用策略，實際執行。</p> <p>二、「學習天地」旨在透過活動引導學生覺察自己善用的學習方法，並透過教與學引導學生互相學習合適的學習方法；而後透過學習計畫，藉由實 作引導學生進行學習方法的調整，並延伸發展自己的興趣與專長。</p> <p>三、「戶外探索趣」旨在透過計畫與體驗戶外活動，引導學生做中學，透過實際體驗培養學生對自然與人文環境的尊重。</p> <p>四、「多元文化相處之道」旨在透過生活中事例的探索，引導學生發現不同族群在現今環境中的優勢；透過新聞報導、情境，分析了解不同族群可 能面臨的問題與其困境，並引導學生探討面對不同的文化與族群所需要的 的尊重與關懷，完成自身能力能完成的關懷行動。</p> <p>五、藉由資料的蒐集或接受服務的經驗，認識社會服務團體，引導兒童討論具體可行的班級社會服務活動，鼓勵兒童以班級或小組為單位，共同實 踐體驗一項社會服務活動，並從活動中省思分享個人參與社會服務活</p>

教學與評量
說明

動後的體會與感受。
 六、透過昔日照片、學習檔案，回顧過去自己學習的經驗，並發現與欣賞他人的優點，接納他人不同的想法。
 七、兒童能覺察自己在生活中常見的壓力來源，以及面對壓力時的心理和生理反應，並能學習作適當的改善。
 八、兒童能認識各種社會資源及支援系統，以及知道使用的時機。
 九、「珍惜大自然」旨在使學生從生活中或戶外活動體驗中，覺察環境的改變與破壞可能帶來的危害。並能身體力行，珍惜、保護生態環境與資源。

一、教材編選與資源(教科書版本、相關資源)
 (一)教材編選
 掌握下列原則：
 (1)符合本領域基本理念與課程目標，並充分達成各階段的學習重點。
 (2)以展現情意、技能與認知為主要內涵，圖文的編排與選用應適合學生身心發展並兼顧性別平等、人權、環境、海洋教育等相關議題的融入。
 (3)結合生活經驗及校園、社會等重大時事與相關議題，引導學生在生活中實踐、省思與創新。
 (4)適時提供各種提問，引導學生在思辨過程中習得尊重多元、同理關懷、公平正義、永續發展等多元價值。
 (5)教材研發包括教科用書、各類圖書、數位教材、適性學習教材、診斷工具及各種學習資源等，以提供學生更豐富的學習。其內容所使用之符碼和資料須重視性別、族群、文化、階級等各面向之平等理念，並加以檢核，避免潛藏的刻板印象、偏見或歧視。

(二)教材來源

1、以教育部審定版之教材為主：

年級	出版社	冊數
六年級	翰林	七、八冊

(三)教學資源

- 1、教科用書及自編教材
- 2、數位媒材及網路資源
- 3、圖書館(室)及圖書教室
- 4、智慧(專科)教室(觸控白板、即時回饋系統)

二、教學實施

綜合活動領域為強化全體學習者能體驗、省思、實踐與創新，建構內化意義，教學實施應掌握下列教學原則與教學方法：

(一)教學原則

- 1.以學習者為中心：依學生的準備度、興趣、學習風格、多元智能、文化

背景等設計課程與教學活動，提供學生成功的學習經驗。

2. 強化體驗學習：提供多元感官的探索活動，重視情意與技能的涵養及體驗。

驗。

3. 著重省思分享：引導學生省思，並運用多元的方式分享，且即時回饋。

4. 強調生活實踐：學習內涵應與生活充分連結，鼓勵學生於生活中實踐所學。

學。

5. 力行實踐與創新：鼓勵教師透過共同備課、公開授課/觀課、共同議課的運作歷程，研發創新教材和數位學習資源，創新教學實驗或行動研

究，以培養學生學以致用的生活實踐與創新能力。

6. 建構內化意義：著重價值澄清與內化歷程，避免價值觀的灌輸，充分讓學生開展、發掘並分享屬於個人的意義。

7. 教師使用教材及從事教育活動時，具備性別平等意識，破除性別刻板印象，避免性別偏見及性別歧視。

8. 解構刻板框架與實踐突破：促使學生思辨生活中性別、婚姻、家庭、族群、文化、階級等各面向之刻板框架，認識之結構性因素與影響，藉此從內而外，嘗試逐步突破各類框架，於生活中實踐與找尋真實的自我。

(二)教學方法

教學活動設計顧及學生的能力、興趣及多元智能需求，靈活採用各種有效的教學策略，以達成教學目標。教師在選擇教學方法時，應善用不同形態的師生互動模式，循序漸進地引導學生，提升其語文素養。教學應考量學生的生活環境、社區及社會文化脈絡的特殊性，有效利用多元教學媒體與社區資源，適切融入社會議題，以增進學生公民意識與社會參與能力。

運用的教學方法包含：班級教學、小組教學、個別教學、專題探究、實作教學（口說、寫字、寫作）、體驗教學、資訊融入教學。

三、教學評量

引導學生透過體驗、省思、實踐與創新，建構內化意義，並增進「自我與生涯發展」、「生活經營與創新」、「社會與環境關懷」等能力。十二年國民基本教育重視學生素養的養成，因此，進行素養導向的學習評量，不僅是評量學生的知識、技能及態度，兼重學習歷程與結果，更強調學生能整合所學，應用於生活情境中。故學習評量是依據教學目標及學習內容，研擬適切的多元評量方式、工具、內涵與過程，並呈現多元的學習結果，以提供更適性化的教學，促進學生的成長與發展。

(一) 學習評量實施

(1) 高層次紙筆評量：依重要知識與概念性目標及學習興趣、動機與態度

等情意目標，採用活動心得學習單、紙筆評量、問卷、檢核表、評定量表等方式。

(2) 實作與口語評量：依問題解決、技能、參與實踐及言行表現性目標，採書面報告、問答、口頭報告、口語溝通、晤談、實際操作、作品製作、表演、行為觀察等方式。

(3) 檔案評量：依學習目標指導學生彙整或組織紙筆評量及表單、表現評量等資料及相關軼事紀錄，製成檔案，展現學習歷程與成果，進行回饋與反思。

(二) 學習評量應兼顧形成性評量和總結性評量，提供學生了解自己學習的優點，進而發展自我評估和有效學習的能力。

(三) 評量的內容考量學生身心發展、個別差異、文化差異及領域核心素養內涵，並兼顧認知、技能、情意等不同層面的學習表現。

(四) 評量人員除教師外，鼓勵學生進行自我評量，引導學生進行同儕互評。

桃園市八德區八德國民小學 111 學年度數學領域課程計畫

肆、 依據

- 十一、 教育部十二年國民基本教育課程綱要暨數學領域課程綱要。
- 十二、 教育部國民中小學九年一貫課程綱要。
- 十三、 國民教育階段特殊教育課程綱要總綱。
- 十四、 本校課程發展委員會決議。
- 十五、 本校課程發展委員會之數學領域課程小組會議決議。

伍、 基本理念

十二年國民基本教育課程綱要總綱，本於全人教育的精神，以「自發」、「互動」及「共好」為理念，以「成就每一個孩子—適性揚才、終身學習」為願景。數學領域課程綱要呼應《總綱》的理念與願景，從數學是一種語言、一種實用的規律科學、也是一種人文素養出發，課程設計和這些特質密切搭配，應提供每位學生有感的學習機會，培養學生正確使用工具的素養。

陸、 現況分析

一、師資陣容

各班導師為該班級數學教學之任課教師，教材選擇、單元調整及活動設計等，則由數學領域小組負責，並參酌任課教師之意見。

二、學生部分

本校學生在諸位教師認真教學下，絕大部分能夠快樂學習，並在學習當中獲致相當的學習成就；少數學習腳步較慢的學生，則由教師經補救教學加強，不放棄學生的學習。

三、實施方式

（一）教學方面

以與生活連結為中心，配合學生身心與思考型態的發展歷程，提供適合學生能力與興趣的學習方式，據以發展數學學習活動。學習活動盡量使所有學生都能參與，除激盪各式想法、做出明確表達外，同時希望能在社會互動過程中建立數學知識。

（二）評量方面

除紙筆測驗之外，實際操作、數學日記、統整活動…等，均為教師據以評量學生數學學習之依據。

肆、 課程目標

- 一、提供學生適性學習的機會，培育學生探索數學的信心與正向態度。
- 二、培養好奇心及觀察規律、演算、抽象、推論、溝通和數學表述等各項能力。
- 三、培養使用工具，運用於數學程序及解決問題的正確態度。
- 四、培養運用數學思考問題、分析問題和解決問題的能力。

- 五、培養日常生活應用與學習其他領域/科目所需的數學知能。
- 六、培養學生欣賞數學以簡馭繁的精神與結構嚴謹完美的特質。

伍、 實施原則與策略

- 一、教師應引導學生體驗生活情境與數學的連結過程，培養學生能以數學觀點考察周遭事物的習慣，並培養學生觀察問題中的數學意涵、特性與關係，養成以數學的方式，將問題表徵為數學問題再加以解決的習慣，以提高應用數學知識的能力。
- 二、規劃上應強調循序漸進，適時發展差異化教學。數學課程發展可以適當結合性別平等、人權、環境與海洋教育等相關議題，以促進核心素養的涵育及豐富本領域的學習。
- 三、課程發展依學生需求調整，對於學習緩慢的學生，可以降緩教學速度。對學習超前的學生，可以設計加深、加廣的課程、專題探究各類課程。對於學習落後的學生，應規劃補救教學，及時補救。
- 四、教師教學應以學生為主體，以其數學能力發展為考量，鼓勵學生提出多元解法並和他人溝通解題想法。數學學習節奏的疏熟快慢，因人而異，教師應避免將全班學生當做均值的整體，並應透過差異化的教學與評量，分析學生的學習準備度，做適當的診斷、導引與協助。
- 五、特殊需求學生之能力指標參照各階段基本學力指標，採加深、加廣、加速、簡化、減量、分解、替代與重整方式進行學習內容的調整。

陸、 實施內容<包含實施時間與節數,教學方法,評量方式等等..>

(一) 教材選編：

一年級	二年級	三年級	四年級	五年級	六年級
南一版	翰林版	南一版	康軒版	康軒版	南一版

(二) 實施時間與節數：

1. 本學年度分上下兩學期，計學生學習日數約二百天。
2. 課表編排：以週課表領域學習時間排課，排課 40 週。一~六年級每週 4 節。
3. 節數計算：一~六年級約二百天學生學習日，每節上課 40 分鐘，每週授課 4 節，計 160 分鐘，全年授課約 40 週、共計約 160 節（6400 分鐘）。

(三) 教學方式：

1. 採班級教學並依教學群之教學計畫進行。
2. 配合家長、社區共同進行。
3. 重視學生個別差異，讓每個學生都能快樂的學習。

(四) 學生學習：

體驗學習、自主學習、合作學習、解決問題學習、善用資源與求助學習。

(五) 教學評量：

1. 評量方式：依據本校學生學習評量實施計畫採多元評量方式：
 - (1) 習作、學習單；
 - (2) 卷宗評量和紙筆評量；

- (3)口頭評量；
- (4)主題活動演示（如演示、實作等）；
- (5)數學競賽（五年級下學期-5月）；
- (6)學習精神與態度。

2. 評量時機：教學前—安置性評量、教學歷程—形成性、診斷性評量教學後—總結性評量。

數學領域課程計畫：

桃園市八德區八德國民小學 111 學年度【數學領域】課程計畫			
每週節數	4 節	設計者	一年級教學團隊
核心素養	A 自主行動	■ A1 身心素質與自我精進、■ A2 系統思考與解決問題、 □ A3 規劃執行與創新應變	
	B 溝通互動	■ B1 符號運用與溝通表達、□ B2 科技資訊與媒體素養、 ■ B3 藝術涵養與美感素養	
	C 社會參與	■ C1 道德實踐與公民意識、■ C2 人際關係與團隊合作、 □ C3 多元文化與國際理解	
課程理念	透過豐富、有趣生活情境的設計與組織，營造適合國小學生數學解題、數學推理、數學連結、數學溝通的過程，發展有關的數學知識、數學方法及數學興趣與態度，形成高品質的數學素養，奠定終身學習的基礎，以適應二十一世紀多元、充滿資訊及快速改變的時代。		
學習重點	學習表現	n-I-1 理解一千以內數的位值結構，據以做為四則運算之基礎。 n-I-2 理解加法和減法的意義，熟練基本加減法並能流暢計算。 n-I-7 理解長度及其常用單位，並做實測、估測與計算。 n-I-9 認識時刻與時間常用單位。 r-I-1 學習數學語言中的運算符號、關係符號、算式約定。 s-I-1 從操作活動，初步認識物體與常見幾何形體的幾何特徵。	
	學習內容	N-1-1 一百以內的數：含操作活動。用數表示多少與順序。結合數數、位值表徵、位值表。位值單位「個」和「十」。位值單位換算。認識 0 的位值意義。 N-1-2 加法和減法：加法和減法的意義與應用。含「添加型」、「併加型」、「拿走型」、「比較型」等應用問題。加法和減法算式。 N-1-3 基本加減法：以操作活動為主。以熟練為目標。指 1 到 10 之數與 1 到 10 之數的加法，及反向的減法計算。 N-1-5 長度（同 S-1-1）：以操作活動為主。初步認識、直接比較、間接比較（含個別單位）。 N-1-6 日常時間用語：以操作活動為主。簡單日期報讀「幾月幾日」；	

		<p>「明天」、「今天」、「昨天」；「上午」、「中午」、「下午」、「晚上」。簡單時刻報讀「整點」與「半點」。</p> <p>R-1-1 算式與符號：含加減算式中的數、加號、減號、等號。以說、讀、聽、寫、做檢驗學生的理解。適用於後續階段。</p> <p>S-1-1 長度（同 N-1-5）：以操作活動為主。初步認識、直接比較、間接比較（含個別單位）。</p> <p>S-1-2 形體的操作：以操作活動為主。描繪、複製、拼貼、堆疊。</p>
	<p>課程架構表：</p>	<p>課程架構表：</p> <p>第一單元 10 以內的數</p> <p>第二單元 比長短</p> <p>第三單元 排順序、比</p> <p>第四單元 分與合</p> <p>第五單元 方盒、圓</p> <p>第六單元 30 以內的數</p> <p>第七單元 10 以內的加</p> <p>第八單元 10 以內的減</p> <p>第九單元 幾點鐘</p>

	<div style="text-align: center; border: 1px solid black; padding: 5px; width: fit-content; margin: 0 auto;">數學 1 下</div> <div style="margin-left: 200px; margin-top: 20px;"> <ul style="list-style-type: none"> <li style="border: 1px solid black; padding: 5px; width: fit-content; margin-bottom: 10px;">第一單元 50 以內的數 <li style="border: 1px solid black; padding: 5px; width: fit-content; margin-bottom: 10px;">第二單元 18 以內的加 <li style="border: 1px solid black; padding: 5px; width: fit-content; margin-bottom: 10px;">第三單元圖形與分類 <li style="border: 1px solid black; padding: 5px; width: fit-content; margin-bottom: 10px;">第四單元 18 以內的減 <li style="border: 1px solid black; padding: 5px; width: fit-content; margin-bottom: 10px;">第五單元有多長 <li style="border: 1px solid black; padding: 5px; width: fit-content; margin-bottom: 10px;">第六單元 100 以內的 <li style="border: 1px solid black; padding: 5px; width: fit-content; margin-bottom: 10px;">第七單元認識錢幣 <li style="border: 1px solid black; padding: 5px; width: fit-content; margin-bottom: 10px;">第八單元二位數的加 <li style="border: 1px solid black; padding: 5px; width: fit-content; margin-bottom: 10px;">第九單元幾月幾日星 </div>
<p>融入之議題</p>	<p>【人權教育】 人 E5 欣賞、包容個別差異並尊重自己與他人的權利。</p> <p>【生命教育】 生 E6 從日常生活中培養道德感以及美感，練習做出道德判斷以及審美判斷，分辨事實和價值的不同。</p> <p>【安全教育】 安 E4 探討日常生活應該注意的安全。</p> <p>【法治教育】 法 E4 參與規則的制定並遵守之。</p> <p>【品德教育】 品 E3 溝通合作與和諧人際關係。 品 EJU7 欣賞感恩。</p> <p>【家庭教育】 家 E12 規畫個人與家庭的生活作息。 家 E5 了解家庭中各種關係的互動(親子、手足、祖孫及其他親屬等)。</p> <p>【國際教育】 國 E1 了解我國與世界其他國家的文化特質。</p>
<p>學習目標</p>	<p>一上：</p>

	<ol style="list-style-type: none"> 1. 提供學生適性學習的機會，培育學生探索數學的信心與正向態度。 2. 培養好奇心及觀察規律、演算、抽象、推論、溝通和數學表述等各項能力。 3. 培養使用工具，運用於數學程序及解決問題的正確態度。 4. 培養運用數學思考問題、分析問題和解決問題的能力。 5. 培養日常生活應用與學習其他領域/科目所需的數學知能。 6. 培養學生欣賞數學以簡馭繁的精神與結構嚴謹完美的特質。 <p>一下：</p> <ol style="list-style-type: none"> 1. 提供學生適性學習的機會，培育學生探索數學的信心與正向態度。 2. 培養好奇心及觀察規律、演算、抽象、推論、溝通和數學表述等各項能力。 3. 培養使用工具，運用於數學程序及解決問題的正確態度。 4. 培養運用數學思考問題、分析問題和解決問題的能力。 						
<p>教學與評量 說明</p>	<p>一、教材編選與資源(教科書版本、相關資源)</p> <p>(一) 教材編選</p> <p>康軒版國小數學 1 上</p> <ol style="list-style-type: none"> 1. 李國偉、黃文璋、楊德清、劉柏宏 (2013)。教育部提升國民素養實施方案—數學素養研究計劃結案報告。教育部提升國民素養專案辦公室研究計劃成果報告。 2. De Lange, J. (1987). Mathematics insight and meaning. Utrecht, Holland: Rijksuniversiteit. 3. Mayer, R.E. (1987), Educational psychology: A cognitive approach. Boston, MA: Little. Brown. 4. Organization for Economic Cooperation and Development (OECD). (2002). Framework for Mathematics Assessment. Paris: OECD. <p>(二) 教材來源</p> <ol style="list-style-type: none"> 1. 以教育部審定版之教材為主： <table border="1" data-bbox="432 1581 1305 1693"> <thead> <tr> <th>年級</th> <th>出版社</th> <th>冊數</th> </tr> </thead> <tbody> <tr> <td>一年級</td> <td>康軒</td> <td>一、二冊</td> </tr> </tbody> </table> 2. 以桃園市八德區在地化課程為輔。 <p>(三) 教學資源</p> <ol style="list-style-type: none"> 44、 教科用書及自編教材 45、 數位媒材及網路資源 46、 圖書館(室)及圖書教室 47、 智慧(專科)教室(觸控白板、即時回饋系統) 	年級	出版社	冊數	一年級	康軒	一、二冊
年級	出版社	冊數					
一年級	康軒	一、二冊					

	<p>二、教學方法</p> <p>提供適合學生們了解數學概念、數學方法及促進他們發表、溝通、推理所發展的問題情境，進而學習數學解題、數學推理、數學連結、數學溝通，成為數學解題者及有信心於自己的數學能力。</p> <p>三、教學評量</p> <ol style="list-style-type: none"> 1.紙筆測驗 2.口頭回答 3.分組討論 4.實作評量 5.分組報告 6.家庭作業
--	--

桃園市八德區八德國民小學 111 學年度【數學領域】課程計畫			
每週節數	4	設計者	二年級教學團隊
核心素養	A 自主行動	<input type="checkbox"/> A1. 身心素質與自我精進、 <input type="checkbox"/> A2. 系統思考與問題解決、 <input type="checkbox"/> A3. 規劃執行與創新應變	
	B 溝通互動	<input type="checkbox"/> B1. 符號運用與溝通表達	
	C 社會參與	<input type="checkbox"/> C1. 道德實踐與公民意識、 <input type="checkbox"/> C2. 人際關係與團隊合作、 <input type="checkbox"/> C3. 多元文化與國際理解	
課程理念	<p>十二年國民基本教育以「自發」、「互動」及「共好」的理念；以「成就每一個孩子——適性揚才、終身學習」為願景。</p> <p>為了達成上述理念與願景，數學領域課程從「數學是一種語言、一種實用的規律科學、也是一種人文素養」出發，以「啟發學童學習數學的興趣和協助學童知道『如何學』且養成『樂於學』的良好態度」之精神，根據學童的學習方式和思考特徵，設計適宜、活潑的教學遊戲活動，促使師生進行有感覺、有思考的教學，讓學童主動、快樂進行有意義的學習。</p> <p>二上數學課程共安排了「數到 300」、「二位數的加法」、「幾公分」、「二位數的減法」、「容量」、「2、5、4、8 的乘法」、「幾時幾分」、「3、6、7、9 的乘法」、「平面圖形」、「重量」十大單元和兩個「加油小站」。「單元」的學習活動與內容設計，皆以融入學童生活情境的遊戲來進行教學活動。「加油小站」則作為學期中或期末連結和複習已學概念，或開拓新概念學習契機。</p> <p>期望在數學應用的發展越發蓬勃的二十一世紀，數學教育能啟迪學習動機，培養好奇心、探索力、思考力、判斷力與行動力，讓學童願意以積極的態度、持續的動力進行探索與學習對生涯有用的知識與能力，進而獲得足以結合理論與應用的數學素養。</p>		

	<p>學習表現</p> <p>d-I-1 認識分類的模式，能主動蒐集資料、分類，並做簡單的呈現與說明。</p> <p>n-I-1 理解一千以內數的位值結構，據以做為四則運算之基礎。</p> <p>n-I-2 理解加法和減法的意義，熟練基本加減法並能流暢計算。</p> <p>n-I-3 應用加法和減法的計算或估算於日常應用解題。</p> <p>n-I-4 理解乘法的意義，熟練十十乘法，並初步進行分裝與平分的除法活動。</p> <p>n-I-7 理解長度及其常用單位，並做實測、估測與計算。</p> <p>n-I-8 認識容量、重量、面積。</p> <p>n-I-9 認識時刻與時間常用單位。</p> <p>r-I-1 學習數學語言中的運算符號、關係符號、算式約定。</p> <p>r-I-3 認識加減互逆，並能應用與解題。</p> <p>s-I-1 從操作活動，初步認識物體與常見幾何形體的幾何特徵。</p>
<p>學習重點</p>	<p>學習內容</p> <p>D-2-1分類呈現：以操作活動為主。能蒐集、分類、記錄、呈現資料、生活物件或幾何形體。討論分類之中還可以再分類的情形。</p> <p>N-2-11長度：「公分」、「公尺」。實測、量感、估測與計算。單位換算。</p> <p>N-2-12容量、重量、面積：以操作活動為主。此階段量的教學應包含初步認識、直接比較、間接比較（含個別單位）。不同的量應分不同的單元學習。</p> <p>N-2-13鐘面的時刻：以操作活動為主。以鐘面時針與分針之位置認識「幾時幾分」。含兩整時時刻之間的整時點數（時間加減的前置經驗）</p> <p>N-2-13鐘面的時刻：以操作活動為主。以鐘面時針與分針之位置認識「幾時幾分」。含兩整時時刻之間的整時點數（時間加減的前置經驗）。</p> <p>N-2-1一千以內的數：含位值積木操作活動。結合點數、位值表徵、位值表。位值單位「百」。位值單位換算。</p> <p>N-2-2加減算式與直式計算：用位值理解多位數加減計算的原理與方法。初期可操作、橫式、直式等方法並陳，二年級最後歸結於直式計算，做為後續更大位數計算之基礎。直式計算的基礎為位值概念與基本加減法，教師須說明直式計算的合理性。</p> <p>N-2-3解題：加減應用問題。加數、被加數、減數、被減數未知之應用解題。連結加與減的關係（R-2-4）。</p> <p>N-2-4解題：簡單加減估算。具體生活情境。以百位估算為主。</p> <p>N-2-4解題：簡單加減估算。具體生活情境。以百位數估算為主。</p> <p>N-2-6乘法：乘法的意義與應用。在學習乘法過程，逐步發展「倍」的概念，做為統整乘法應用情境的語言。</p> <p>N-2-7十十乘法：乘除直式計算的基礎，以熟練為目標。</p>

		<p>R-2-1大小關係與遞移律：「$>$」與「$<$」符號在算式中的意義，大小的遞移關係。</p> <p>R-2-4加法與減法的關係：加減互逆。應用於驗算與解題。</p> <p>S-2-1物體之幾何特徵：以操作活動為主。進行辨認與描述之活動。藉由實際物體認識簡單幾何形體（包含平面圖形與立體形體），並連結幾何概念（如長、短、大、小等）</p> <p>S-2-1物體之幾何特徵：以操作活動為主。進行辨認與描述之活動。藉由實際物體認識簡單幾何形體（包含平面圖形與立體形體），並連結幾何概念（如長、短、大、小等）。</p> <p>S-2-2簡單幾何形體：以操作活動為主。包含平面圖形與立體形體。辨認與描述平面圖形與立體形體的幾何特徵並做分類。</p> <p>S-2-3直尺操作：測量長度。報讀公分數。指定長度之線段作圖。</p> <p>S-2-4 平面圖形的邊長：以操作活動與直尺實測為主。認識特殊圖形的邊長關係。含周長的計算活動。</p>
--	--	--

課程架構表：

上學期

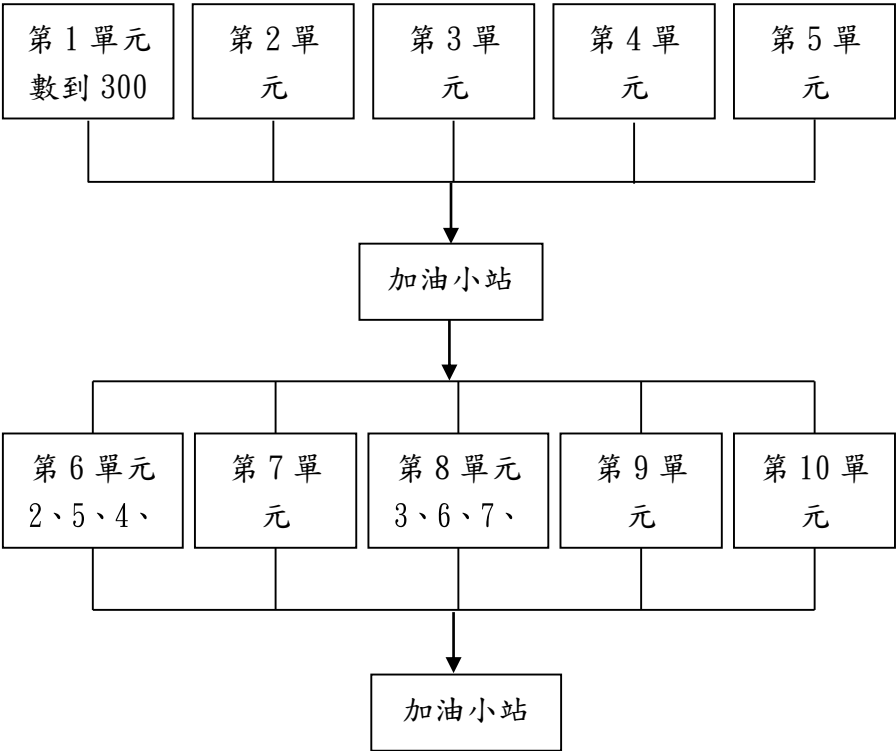

下學期：

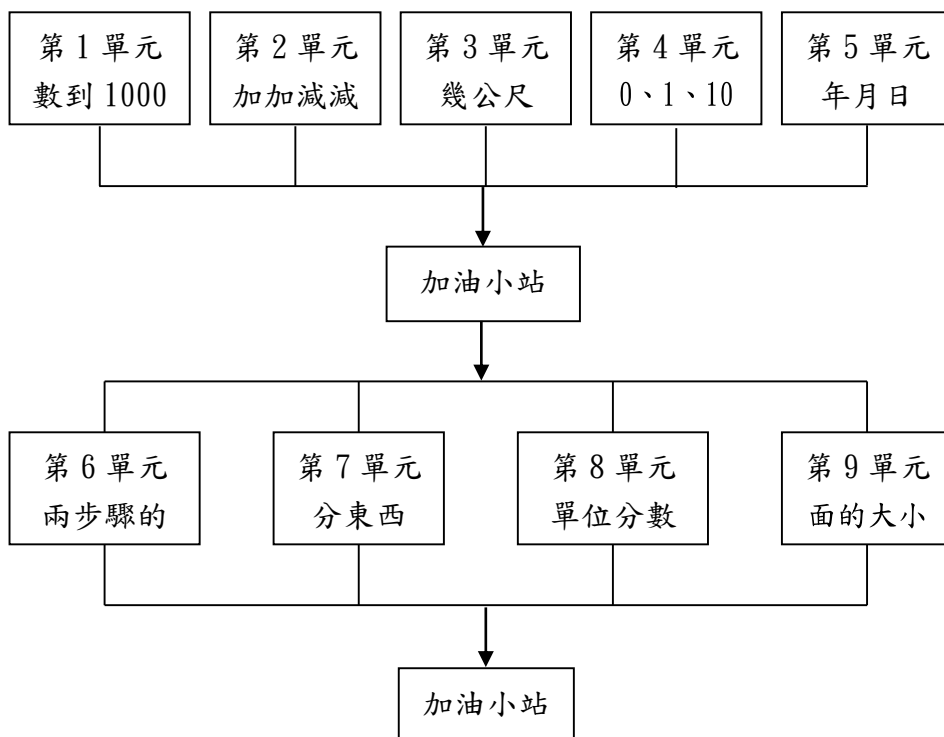

融入之議題

【人權教育】

人 E3 了解每個人需求的不同，並討論與遵守團體的規則。

人 E5 欣賞、包容個別差異並尊重自己與他人的權利。

人 E8 了解兒童對遊戲權利的需求。

【戶外教育】

戶 E1 善用教室外、戶外及校外教學，認識生活環境（自然或人為）。

戶 E3 善用五官的感知，培養眼、耳、鼻、舌、觸覺及心靈對環境的感受能力。

【性別平等教育】

性 E11 培養性別間合宜表達情感的能力。

【品德教育】

品 E3 溝通合作與和諧人際關係。

【科技教育】

科 E1 了解平日常見科技產品的用途與運作方式。

科 E2 了解動手實作的重要性。

科 E4 體會動手實作的樂趣，並養成正向的科技態度。

科 E9 具備與他人團隊合作的能力。

【原住民族教育】

原 E4 認識所在部落/社區民族分佈的概況。

	<p>【生涯規劃教育】</p> <p>涯 E7 培養良好的人際互動能力。</p> <p>涯 E11 培養規劃與運用時間的能力。</p> <p>涯 E12 學習解決問題與做決定的能力。</p> <p>【資訊教育】</p> <p>資 E3 應用運算思維描述問題解決的方法。</p> <p>【閱讀素養教育】</p> <p>閱 E1 認識一般生活情境中需要使用的，以及學習學科基礎知識所應具備的字詞彙。</p> <p>閱 E8 低、中年級以紙本閱讀為主。</p> <p>閱 E11 低年級：能在一般生活情境中，懂得運用文本習得的知識解決問題。</p> <p>閱 E13 願意廣泛接觸不同類型及不同學科主題的文本。</p> <p>【環境教育】</p> <p>環 E3 了解人與自然和諧共生，進而保護重要棲地。</p> <p>環 E5 覺知人類的生活型態對其他生物與生態系的衝擊。</p>
<p>學習目標</p>	<ol style="list-style-type: none"> 1. 透過累加及累減 1、10 的活動，認識 300 以內的數詞序列及兩數的大小比較，並能用 $>$、$<$ 符號表示。 2. 透過定位板認識「百位」的位名，並進行位值單位換算。 3. 透過生活情境，用直式計算解決和在 200 以內的二位數加法問題，並能做二位數的加法估算。 4. 在具體操作情境中，理解 $>$、$=$、$<$ 的意義與認識遞移律，並能用 $>$、$=$、$<$ 的符號來表示。 5. 透過生活情境的操作，同一長度用不同個別單位測量，能理解並說明其數值不同的原因。 6. 認識 1 公分，能以 1 公分為單位進行長度的測量與計算，並能透過具體操作，用公分刻度尺測量線段的長度，並畫出指定長度的線段。 7. 透過生活情境，用直式計算解決被減數在 200 以內的減法問題，並能做二位數的減法估算。 8. 能理解加減互逆，能運用加減互逆關係進行加法、減法的驗算與加、減法的解題，並做二位數加法和減法的應用。 9. 認識容器、容量，經驗容量、液量的概念，並進行容量、液量的直接比較、間接比較與個別單位比較。 10. 能在同數累加的具體情境中，建立「倍」的概念和理解乘法的意義，解決 2、5、4、8 與 3、6、7、9 的整數倍問題、熟悉 2、5、4、8 與 3、6、7、9 的乘法算式和口訣，並利用乘法解決生活中的問題。 11. 透過操作，認識鐘面上每 1 小格的時間是 1 分鐘，並認識鐘面有 12 大格，每大格的時間是 5 分鐘。 12. 以每小格 1 分鐘與每大格 5 分鐘為單位，報讀鐘面上的時刻是幾時幾分，並撥轉出指定的時刻，並能透過觀察，點數兩個時刻之間經過的時間。

	<p>13. 透過簡單形體的操作，認識邊、角、頂點與正三角形、正方形和長方形的邊長關係。</p> <p>14. 認識平面圖形的內部、外部與其周界，並認識其周長、實測周長。</p> <p>15. 認識重量，進行兩物重量的直接比較、重量的間接比較以及個別單位比較。</p>
教學與評量說明	<p>一、教材與相關資源(教材書版本、相關資源) 南一版數學、南一版電子書</p> <p>二、教學方法或策略</p> <ol style="list-style-type: none"> 1. 直接教學法：課程內容由教師直接示範和講解後，才進行模擬、實習和討論等活動。但教師講解前需要周詳的計畫，並給予示範，利用實物，實例、圖片、模型等來引起動機和把理論具體化。 2. 引導式教學法：配合學童興趣和需要，培養、激發其學習動機，啟發、引導學童思考，使學習成為學生的內在需要。 3. 遊戲法：通過遊戲，使學童在做中學，在遊戲中學，以增加教與學愉快氣氛的方式，來提高學習的積極性、主動性，幫助學童對知識的理解和記憶。 4. 多重感覺教學法：廣泛運用感覺器官，讓學童從各種角度感知事物，進而加深對事物理解，以提高教學效果的方法。 5. 協作學習：學童分組，混合不同能力的小組，分工合作的完成相同學習目標。同組學生，透過討論，在商議分工及互相幫助方式，進行學習。 6. 合作學習、圖像組織、討論教學、問題引導、案例研究、專題學習、自我調整學習、體驗學習等教學策略 <p>三、教學評量 觀察評量、操作評量、實作評量、口頭評量、發表評量</p>

桃園市八德區八德國民小學 111 學年度【數學領域】課程計畫			
每週節數	4	設計者	三年級教學團隊
核心素養	A 自主行動	<input type="checkbox"/> A1. 身心素質與自我精進、 <input type="checkbox"/> A2. 系統思考與問題解決、 <input type="checkbox"/> A3. 規劃執行與創新應變	
	B 溝通互動	<input type="checkbox"/> B1. 符號運用與溝通表達、 <input type="checkbox"/> B2. 科技資訊與媒體素養、 <input type="checkbox"/> 3. 藝術涵養與美感素養	
	C 社會參與	<input type="checkbox"/> C1. 道德實踐與公民意識、 <input type="checkbox"/> C2. 人際關係與團隊合作、 <input type="checkbox"/> C3. 多元文化與國際理解	
課程理念	<p>本冊係依據教育部於民國一百零七年頒布的「十二年國民基本教育課程綱要數學領域」之學習重點編輯而成。本書之編輯，重視數學學習脈絡，以數學內在連結及生活外在連結為中心，配合兒童身心的發展，並透過觀察、思考、探究、執行與檢驗，激發其主動思考及潛能，期能培養具有數學素養的下一代。</p>		
學習重點	學習表現	<p>d-II-1 報讀與製作一維表格、二維表格與長條圖，報讀折線圖，並據以做簡單推論。</p> <p>n-II-1 理解一億以內數的位值結構，並據以作為各種運算與估算之基礎。</p> <p>n-II-2 熟練較大位數之加、減、乘計算或估算，並能應用於日</p>	

		<p>常解題。</p> <p>n-II-3 理解除法的意義，能做計算與估算，並能應用於日常解題。</p> <p>n-II-4 解決四則估算之日常應用問題。</p> <p>n-II-6 理解同分母分數的加、減、整數倍的意義、計算與應用。認識等值分數的意義，並應用於認識簡單異分母分數之比較與加減的意義。</p> <p>n-II-8 能在數線標示整數、分數、小數並做比較與加減，理解整數、分數、小數都是數。</p> <p>n-II-9 理解長度、角度、面積、容量、重量的常用單位與換算，培養量感與估測能力，並能做計算和應用解題。認識體積。</p> <p>r-II-2 認識一維及二維之數量模式，並能說明與簡單推理。</p> <p>s-II-1 理解正方形和長方形的面積與周長公式與應用。</p> <p>s-II-4 在活動中，認識幾何概念的應用，如旋轉角、展開圖與空間形體。</p> <p>n-II-3 理解除法的意義，能做計算與估算，並能應用於日常解題。</p> <p>n-II-4 解決四則估算之日常應用問題。</p> <p>n-II-5 在具體情境中，解決兩步驟應用問題。</p> <p>n-II-6 理解同分母分數的加、減、整數倍的意義、計算與應用。認識等值分數的意義，並應用於認識簡單異分母分數之比較與加減的意義。</p> <p>n-II-7 理解小數的意義與位值結構，並能做加、減、整數倍的直式計算與應用。</p> <p>n-II-9 理解長度、角度、面積、容量、重量的常用單位與換算，培養量感與估測能力，並能做計算和應用解題。認識體積。</p> <p>n-II-10 理解時間的加減運算，並應用於日常的時間加減問題。</p> <p>r-II-1 理解乘除互逆，並能應用與解題。</p> <p>s-II-2 認識平面圖形全等的意義。</p> <p>s-II-3 透過平面圖形的構成要素，認識常見三角形、常見四邊形與圓。</p>
	學習內容	<p>D-3-1 一維表格與二維表格：以操作活動為主。報讀、說明與製作生活中的表格。二維表格含列聯表。</p> <p>N-3-1 一萬以內的數：含位值積木操作活動。結合點數、位值表徵、位值表。位值單位「千」。位值單位換算。</p> <p>N-3-11 整數數線：認識數線，含報讀與標示。連結數序、長</p>

	<p>度、尺的經驗，理解在數線上做比較、加、減的意義。</p> <p>N-3-12 長度：「毫米」。實測、量感、估測與計算。單位換算。</p> <p>N-3-12 長度：「毫米」。實測、量感、估測與計算。單位換算。</p> <p>N-3-13 角與角度（同 S-3-1）：以具體操作為主。初步認識角和角度。角度的直接比較與間接比較。認識直角。</p> <p>N-3-16 重量：「公斤」、「公克」。實測、量感、估測與計算。單位換算。</p> <p>N-3-2 加減直式計算：含加、減法多次進、退位。</p> <p>N-3-3 乘以一位數：乘法直式計算。教師用位值的概念說明直式計算的合理性。被乘數為二、三位數。</p> <p>N-3-4 除法：除法的意義與應用。基於 N-2-9 之學習，透過幾個一數的解題方法，理解如何用乘法解決除法問題。熟練十乘範圍的除法，做為估商的基礎。</p> <p>N-3-8 解題：四則估算。具體生活情境。較大位數之估算策略。能用估算檢驗計算結果的合理性。</p> <p>N-3-9 簡單同分母分數：結合操作活動與整數經驗。簡單同分母分數比較、加、減的意義。牽涉之分數與運算結果皆不超過 2。以單位分數之點數為基礎，連結整數之比較、加、減。知道「和等於 1」的意義。</p> <p>R-3-2 數量模式與推理 (I)：以操作活動為主。一維變化模式之觀察與推理，例如數列、一維圖表等。</p> <p>S-3-1 角與角度（同 N-3-13）：以具體操作為主。初步認識角和角度。角度的直接比較與間接比較。認識直角。</p> <p>S-3-2 正方形和長方形：以邊與角的特徵來定義正方形和長方形。</p> <p>S-3-4 幾何形體之操作：以操作活動為主。平面圖形的分割與重組。初步體驗展開圖如何黏合成立體形體。知道不同之展開圖可能黏合成同一形狀之立體形體。</p> <p>N-3-5 除一位數：除法直式計算。教師用位值的概念說明直式計算的合理性。被除數為二、三位數。</p> <p>N-3-7 解題：兩步驟應用問題（加減與除、連乘）。連乘、加與除、減與除之應用解題。不含併式。</p> <p>N-3-8 解題：四則估算。具體生活情境。較大位數之估算策略。能用估算檢驗計算結果的合理性。</p> <p>N-3-9 簡單同分母分數：結合操作活動與整數經驗。簡單同分母分數比較、加、減的意義。牽涉之分數與運算結果皆不超過 2。以單位分數之點數為基礎，連結整數之比較、加、減。知道「和等於 1」的意義。</p>
--	---

		<p>N-3-10 一位小數：認識小數與小數點。結合點數、位值表徵、位值表。位值單位「十分位」。位值單位換算。比較、加減（含直式計算）與解題。</p> <p>N-3-14 面積：「平方公分」。實測、量感、估測與計算。</p> <p>N-3-15 容量：「公升」、「毫升」。實測、量感、估測與計算。單位換算。</p> <p>N-3-17 時間：「日」、「時」、「分」、「秒」。實測、量感、估測與計算。時間單位的換算。認識時間加減問題的類型。</p> <p>R-3-1 乘法與除法的關係：乘除互逆。應用於驗算與解題。</p> <p>S-3-3 圓：「圓心」、「圓周」、「半徑」與「直徑」。能使用圓規畫指定半徑的圓。</p> <p>S-3-4 幾何形體之操作：以操作活動為主。平面圖形的分割與重組。初步體驗展開圖如何黏合成立體形體。知道不同之展開圖可能黏合成同一形狀之立體形體。</p>
	課程架構表：	

數學三上

第 1 章 10000 以內的數

第 2 章 角與形狀

第 3 章 10000 以內的加減

遊戲中學數學(一)

第 4 章 乘法

第 5 章 毫米與數線

學習加油讚(一)

第 6 章 除法

遊戲中學數學(二)

第 7 章 公斤與公克

第 8 章 分數

第 9 章 列表與規律

學習加油讚(二)

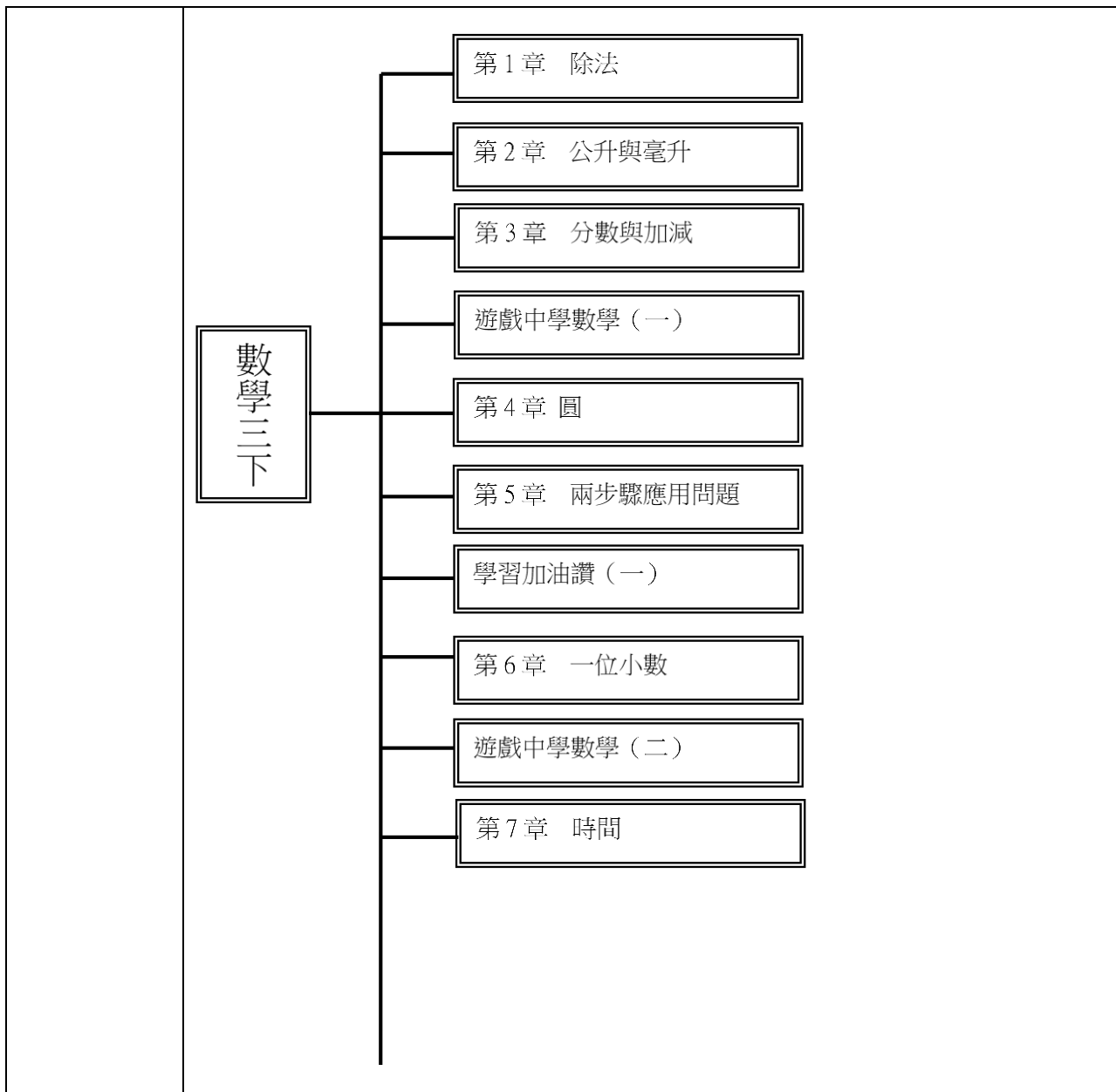

<p>融入之議題</p>	<p>上學期</p> <p>【品德教育】</p> <p>品 E3 溝通合作與和諧人際關係。</p> <p>【科技教育】</p> <p>科 E1 了解平日常見科技產品的用途與運作方式。</p> <p>科 E2 了解動手實作的重要性。</p> <p>【家庭教育】</p> <p>家 E9 參與家庭消費行動，澄清金錢與物品的價值。</p> <p>【多元文化教育】</p> <p>多 E2 建立自己的文化認同與意識。</p> <p>【閱讀素養教育】</p> <p>閱 E3 熟悉與學科學習相關的文本閱讀策略。</p>
--------------	--

	<p>【戶外教育】 戶 E1 善用教室外、戶外及校外教學，認識生活環境（自然或人為）。</p> <p>【原住民族教育】 原 E10 原住民族音樂、舞蹈、服飾、建築與各種工藝技藝實作。</p> <p>下學期</p> <p>【環境教育】 環 E1 參與戶外學習與自然體驗，覺知自然環境的美、平衡、與完整性。</p> <p>【品德教育】 品 E3 溝通合作與和諧人際關係。</p> <p>【科技教育】 科 E2 了解動手實作的重要性。</p> <p>【閱讀素養教育】 閱 E3 熟悉與學科學習相關的文本閱讀策略。</p> <p>【戶外教育】 戶 E1 善用教室外、戶外及校外教學，認識生活環境（自然或人為）。</p>
學習目標	<p>上學期</p> <ol style="list-style-type: none"> 1. 認識 10000 以內的數，使用錢幣進行數數和做數，解決 10000 以內兩數的大小比較和應用。 2. 認識角和直角，進行角的大小比較，並由邊長和角的特性，認識正方形和長方形。 3. 熟練 10000 以內加減的直式計算及估算。利用加減互逆做驗算。 4. 熟練二、三位數乘以一位數的計算，並解決生活中乘法與加、減的兩步驟問題。 5. 認識毫米及毫米和公分的化聚與比較，進行長度複名數的加減。認識數線，在數線上做加、減計算。 6. 理解除法的意義，學習以乘法解決除法問題，學習除法直式計算。 7. 能用秤測量物體的重量，報讀物體的重量，進行公斤和公克換算以解決重量比較和加減的問題。 8. 認識簡單同分母分數，理解分數和 1 的關係，以單位分數為計數單位進行合成分解及大小比較。 9. 能報讀生活中常見一維、二維表格。觀察簡單規律的圖案、數字、圖形，並找出下一個。 <p>下學期</p> <ol style="list-style-type: none"> 1. 能做二、三位數除以一位數的除法直式計算。 2. 認識容量單位「公升」、「毫升」及其關係，並作相關的實測、估測與計算。 3. 能在具體情境中，認識單位分數的累積，並解決同分母分數的比較與加減問題。

	<p>4. 認識圓心、半徑與直徑，並使用圓規畫圓。</p> <p>5. 解決生活中的兩步驟問題，包括加、減與除和連乘問題。</p> <p>6. 認識和比較一位小數，並用直式做一位小數的加減計算，解決生活中的問題。</p> <p>7. 能認識時間單位「日」、「時」、「分」、「秒」及其間的關係與簡單換算，並做時間與時刻的計算。</p> <p>8. 運用乘除互逆的觀念於驗算與解題；解決乘法估算問題。</p> <p>9. 認識面積的意義，並能使用平方公分描述圖形面積的大小。</p>						
<p>教學與評量 說明</p>	<p>一、教材編選與資源(教科書版本、相關資源)</p> <p>(一) 教材編選</p> <p>1. 依據教育部民國一百零七年頒布的十二年國民基本教育課程綱要數學領域編輯而成。</p> <p>2. 本教科書的組織重點在於有效的發展數學概念。</p> <p>3. 備課用書提供綜合而實用的支援，以確保教師有效地教學。</p> <p>(二) 教材來源</p> <p>1. 以教育部審定版之教材為主：</p> <table border="1" data-bbox="432 958 1305 1070"> <tr> <td>年級</td> <td>出版社</td> <td>冊數</td> </tr> <tr> <td>三年級</td> <td>翰林</td> <td>三、四冊</td> </tr> </table> <p>(三) 教學資源</p> <p>1. 教科用書及自編教材</p> <p>2. 數位媒材及網路資源</p> <p>3. 圖書館(室)及圖書教室</p> <p>4. 智慧(專科)教室(觸控白板、即時回饋系統)</p> <p>二、教學方法</p> <p>1. 操作教學：透過操作建立量感。</p> <p>2. 合作學習：透過分組合作，培養學生表達數學和分享的能力。</p> <p>3. 重視舊經驗與新知識的連結：學習新知識前，先複習舊經驗。</p> <p>4. 強調數學與生活的連結：利用數學知識解決生活問題。</p> <p>5. 透過遊戲熟練計算方法：中年級需熟練基本的加、減、乘、除計算，透過桌遊讓學生熟練此計算。</p> <p>6. 透過數學繪本、探索中學數學、數學園地加深加廣學習：利用數學繪本營造故事情境、擴展生活經驗，引發數學學習之知識、情意與技能的連結。</p> <p>三、教學評量</p> <p>口頭討論</p> <p>口頭報告</p> <p>口頭評量</p>	年級	出版社	冊數	三年級	翰林	三、四冊
年級	出版社	冊數					
三年級	翰林	三、四冊					

作業評量 紙筆測驗 紙筆評量 習作評量 實作評量 課堂問答
--

桃園市八德區八德國民(中)小學 <u>111</u> 學年度【數學】課程計畫			
每週節數	4	設計者	四年級教學團隊
核心素養	A 自主行動	<input type="checkbox"/> A1. 身心素質與自我精進、 <input type="checkbox"/> A2. 系統思考與問題解決、 <input type="checkbox"/> A3. 規劃執行與創新應變	
	B 溝通互動	<input type="checkbox"/> B1. 符號運用與溝通表達、 <input type="checkbox"/> B2. 科技資訊與媒體素養、 <input type="checkbox"/> B3. 藝術涵養與美感素養	
	C 社會參與	<input type="checkbox"/> C1. 道德實踐與公民意識、 <input type="checkbox"/> C2. 人際關係與團隊合作、 <input type="checkbox"/> C3. 多元文化與國際理解	
課程理念	<p>十二年國民基本教育以「自發」、「互動」及「共好」的理念；以「成就每一個孩子——適性揚才、終身學習」為願景。</p> <p>為了達成上述理念與願景，數學領域課程從「數學是一種語言、一種實用的規律科學、也是一種人文素養」出發，以「啟發學童學習數學的興趣和協助學童知道『如何學』且養成『樂於學』的良好態度」之精神，根據學童的學習方式和思考特徵，設計適宜、活潑的教學遊戲活動，促使師生進行有感覺、有思考的教學，讓學童主動、快樂進行有意義的學習。</p> <p>四上數學課程共安排了「一億以內的數」、「乘法」、「角度」、「除法」、「三角形」、「分數」、「數量關係」、「整數四則」、「小數」和「長度」十大單元和兩個「加油小站」。「單元」的學習活動與內容設計，皆以融入學童生活情境的遊戲來進行教學活動。「加油小站」則作為學期中或期末連結和複習已學概念，或開拓新概念學習契機。</p> <p>期望在數學應用的發展越發蓬勃的二十一世紀，數學教育能啟迪學習動機，培養好奇心、探索力、思考力、判斷力與行動力，讓學童願意以積極的態度、持續的動力進行探索與學習對生涯有用的知識與能力，進而獲得足以結合理論與應用的數學素養。</p> <p>四下數學課程共安排了「統計圖表」、「分數的加減和整數倍」、「概數」、「小數乘以整數」、「四邊形」、「周長和面積」、「等值分數」、「時間的加減」、「立方公分」等單元和兩個「加油小站」。「單元」的學習活動與內容設計，皆以融入學童生活情境的遊戲來進行教學活動。「加油小站」則作為學期中或期末連結和複習已學概念，或開拓新概念學習契機。</p> <p>期望在數學應用的發展越發蓬勃的二十一世紀，數學教育能啟迪學習</p>		

	<p>動機，培養好奇心、探索力、思考力、判斷力與行動力，讓學童願意以積極的態度、持續的動力進行探索與學習對生涯有用的知識與能力，進而獲得足以結合理論與應用的數學素養。</p>	
<p>學習重點</p>	<p>學習表現</p>	<p>四上</p> <p>n-Ⅱ-1理解一億以內數的位值結構，並據以作為各種運算與估算之基礎。</p> <p>n-Ⅱ-2熟練較大位數之加、減、乘計算或估算，並能應用於日常解題。</p> <p>n-Ⅱ-3理解除法的意義，能做計算與估算，並能應用於日常解題。</p> <p>n-Ⅱ-5在具體情境中，解決兩步驟應用問題。</p> <p>n-Ⅱ-6理解同分母分數的加、減、整數倍的意義、計算與應用。認識等值分數的意義，並應用於認識簡單異分母分數之比較與加減的意義。</p> <p>n-Ⅱ-8能在數線標示整數、分數、小數並做比較與加減，理解整數、分數、小數都是數。</p> <p>n-Ⅱ-9理解長度、角度、面積、容量、重量的常用單位與換算，培養量感與估測能力，並能做計算和應用解題。認識體積。</p> <p>r-Ⅱ-2認識一維及二維之數量模式，並能說明及簡單推理。</p> <p>r-Ⅱ-3理解兩步驟問題的併式計算與四則混合計算之約定。</p> <p>r-Ⅱ-4認識兩步驟計算中加減與部分乘除計算的規則並能應用。</p> <p>n-Ⅱ-7理解小數的意義與位值結構，並能做加、減、整數倍的直式計算與應用。</p> <p>s-Ⅱ-2認識平面圖形全等的意義。</p> <p>s-Ⅱ-3透過平面圖形的構成要素，認識常見三角形、常見四邊形與圓。</p> <p>s-Ⅱ-4在活動中，認識幾何概念的應用，如旋轉角、展開圖與空間形體。</p> <p>四下</p> <p>d-Ⅱ-1報讀與製作一維表格、二維表格與長條圖，報讀折線圖，並據以做簡單推論。</p> <p>n-Ⅱ-10理解時間的加減運算，並應用於日常的時間加減問題。</p>

		<p>n-II-4 解決四則估算之日常應用問題。</p> <p>n-II-6 理解同分母分數的加、減、整數倍的意義、計算與應用。認識等值分數的意義，並應用於認識簡單異分母分數之比較與加減的意義。</p> <p>n-II-7 理解小數的意義與位值結構，並能做加、減、整數倍的直式計算與應用。</p> <p>n-II-9 理解長度、角度、面積、容量、重量的常用單位與換算，培養量感與估測能力，並能做計算和應用解題。認識體積。</p> <p>r-II-5 理解以文字表示之數學公式。</p> <p>s-II-1 理解正方形和長方形的面積與周長公式與應用。</p> <p>s-II-2 認識平面圖形全等的意義。</p> <p>s-II-3 透過平面圖形的構成要素，認識常見三角形、常見四邊形與圓。</p>
學習內容		<p>四上</p> <p>N-4-1 一億以內的數：位值單位「萬」、「十萬」、「百萬」、「千萬」。建立應用大數時之計算習慣，如「30萬1200」與「21萬300」的加減法。</p> <p>N-4-2 較大位數之乘除計算：處理乘數與除數為多位數之乘除直式計算。教師用位值的概念說明直式計算的合理性。</p> <p>N-4-3 解題：兩步驟應用問題（乘除，連除）。乘與除、連除之應用解題。</p> <p>N-4-5 同分母分數：一般同分母分數教學（包括「真分數」、「假分數」、「帶分數」名詞引入）。假分數和帶分數之變換。同分母分數的比較、加、減與整數倍。</p> <p>N-4-7 二位小數：位值單位「百分位」。位值單位換算。比較、計算與解題。用直式計算二位小數的加、減與整數倍。</p> <p>N-4-8 數線與分數、小數：連結分小數長度量的經驗。以標記和簡單的比較與計算，建立整數、分數、小數一體的認識。</p> <p>N-4-9 長度：「公里」。生活實例之應用。含其他長度單位的換算與計算。</p> <p>N-4-10 角度：「度」（同S-4-1）。量角器的操作。實測、估測與計算。以角的合成認識180度到360度之間的角度。「平角」、「周角」。指定角度作圖。</p> <p>R-4-4 數量模式與推理：以操作活動為主。二維變化模式之觀察與推理，如二維數字圖之推理，奇數與偶數，及其</p>

		<p>加、減、乘模式。</p> <p>R-4-1兩步驟問題併式：併式是代數學習的重要基礎。含四則混合計算的約定（由左往右算、先乘除後加減、括號先算）。學習逐次減項計算。</p> <p>R-4-2四則計算規律（I）：兩步驟計算規則。加減混合計算、乘除混合計算。在四則混合計算中運用數的運算性質。</p> <p>S-4-1角度：「度」（同N-4-10）。量角器的操作。實測、估測與計算。以角的合成認識180度到360度之間的角度。「平角」、「周角」。指定角度作圖。</p> <p>S-4-2解題：旋轉角。以具體操作為主，並結合計算。以鐘面為模型討論從始邊轉到終邊所轉的角度。旋轉有兩個方向：「順時針」、「逆時針」。「平角」、「周角」。</p> <p>S-4-6平面圖形的全等：以具體操作為主。形狀大小一樣的兩圖形全等。能用平移、旋轉、翻轉做全等疊合。全等圖形之對應角相等、對應邊相等。</p> <p>S-4-7 三角形：以邊與角的特徵認識特殊三角形並能作圖。如正三角形、等腰三角形、直角三角形、銳角三角形、鈍角三角形。</p> <p>四下</p> <p>D-4-1報讀長條圖與折線圖以及製作長條圖：報讀與說明生活中的長條圖與折線圖。配合其他領域課程，學習製作長條圖。</p> <p>N-4-11面積：「平方公尺」。實測、量感、估測與計算。</p> <p>N-4-12體積與「立方公分」：以具體操作為主。體積認識基於1立方公分之正方體。</p> <p>N-4-13解題：日常生活的時間加減問題。跨時、跨午、跨日、24小時制。含時間單位換算。</p> <p>N-4-4解題：對大數取概數。具體生活情境。四捨五入法、無條件進入、無條件捨去。含運用概數做估算。近似符號「\approx」的使用。</p> <p>N-4-5同分母分數：一般同分母分數教學（包括「真分數」、「假分數」、「帶分數」名詞引入）。假分數和帶分數之變換。同分母分數的比較、加、減與整數倍。</p> <p>N-4-6等值分數：由操作活動中理解等值分數的意義。簡單異分母分數的比較、加、減的意義。簡單分數與小數的互換。</p>
--	--	---

N-4-7二位小數：位值單位「百分位」。位值單位換算。比較、計算與解題。用直式計算二位小數的加、減與整數倍。

R-4-3以文字表示數學公式：理解以文字和運算符號聯合表的數學公式，並能應用公式。可併入其他教學活動（如S-4-3）。

S-4-3正方形與長方形的面積與周長：理解邊長與周長或面積的關係，並能理解其公式與應用。簡單複合圖形。

S-4-5垂直與平行：以具體操作為主。直角是90度。直角常用記號。垂直於一線的兩線相互平行。平行線間距離處處相等。作垂直線；作平行線。

S-4-6平面圖形的全等：以具體操作為主。形狀大小一樣的兩圖形全等。能用平移、旋轉、翻轉做全等疊合。全等圖形之對應角相等、對應邊相等。

S-4-8 四邊形：以邊與角的特徵（含平行）認識特殊四邊形並能作圖。如正方形、長方形、平行四邊形、菱形、梯形。

課程架構表：

四上

課程架構表

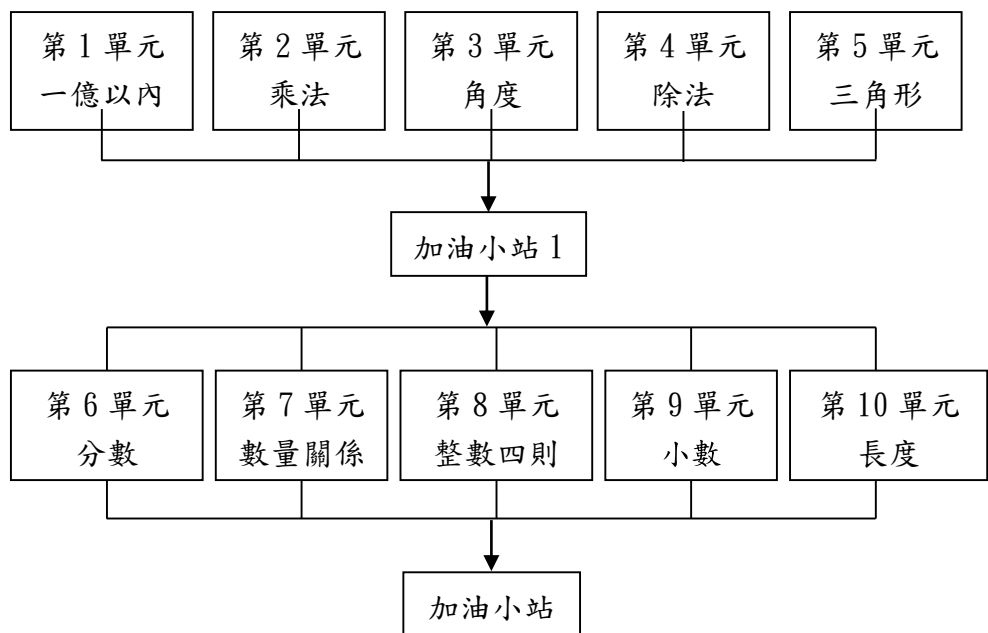

	<p>四下</p> <pre> graph TD U1[第1單元 統計圖表] --- J1[] U2[第2單元 分數的加減 和整數倍] --- J1 U3[第3單元 概數] --- J1 U4[第4單元 小數乘以 整數] --- J1 U5[第5單元 四邊形] --- J1 J1 --> GS1[加油小站] GS1 --> J2[] J2 --- U6[第6單元 周長和面] J2 --- U7[第7單元 等值分數] J2 --- U8[第8單元 時間的加減] J2 --- U9[第9單元 等值分數] J2 --- U10[第10單元 立方公分] U6 --- J3[] U7 --- J3 U8 --- J3 U9 --- J3 U10 --- J3 J3 --> GS2[加油小站] </pre>
<p>融入之議題</p>	<p>四上</p> <p>【人權教育】 人 E3 了解每個人需求的不同，並討論與遵守團體的規則。 人 E4 表達自己對一個美好世界的想法，並聆聽他人的想法。 人 E5 欣賞、包容個別差異並尊重自己與他人的權利。</p> <p>【品德教育】 品 E3 溝通合作與和諧人際關係。 品 E6 同理分享。</p> <p>【科技教育】 科 E2 了解動手實作的重要性。 科 E4 體會動手實作的樂趣，並養成正向的科技態度。 科 E9 具備與他人團隊合作的能力。</p> <p>【生涯規劃教育】 涯 E7 培養良好的人際互動能力。 涯 E12 學習解決問題與做決定的能力。</p> <p>【閱讀素養教育】 閱 E1 認識一般生活情境中需要使用的，以及學習學科基礎知識所應具備的字詞彙。</p> <p>【戶外教育】 戶 E1 善用教室外、戶外及校外教學，認識生活環境（自然或人為）。 戶 E3 善用五官的感知，分別培養眼、耳、鼻、舌、觸覺及心靈的感受能力。</p>

	<p>【環境教育】 環 E1 參與戶外學習與自然體驗，覺知自然環境的美、平衡、與完整性。 環 E3 了解人與自然和諧共生，進而保護重要棲地。</p> <p>【資訊教育】 資 E3 應用運算思維描述問題解決的方法。</p> <p>【閱讀素養教育】 閱 E3 熟悉與學科學習相關的文本閱讀策略。 閱 E13 願意廣泛接觸不同類型及不同學科主題的文本。</p> <p>四下</p> <p>【生涯規劃教育】 涯 E4 認識自己的特質與興趣。</p> <p>【品德教育】 品 E1 良好生活習慣與德行。</p> <p>【安全教育】 安 E9 學習相互尊重的精神。</p> <p>【科技教育】 科 E5 繪製簡單草圖以呈現設計構想。 科 E7 依據設計構想以規劃物品的製作步驟。</p> <p>【國際教育】 國 E4 了解國際文化的多樣性。</p>
學習目標	<p>上學期</p> <ol style="list-style-type: none"> 1. 能透過具體的操作活動，進行一億以內各數的說、讀、聽、寫；從具體情境中，認識一億以內各數的位名與位值，並做數的換算；進行一億以內各數的大小比較、加減。 2. 能在生活情境中，理解並熟練四位數乘以一位數有關的乘法問題；理解並熟練三位數以內乘以二、三位數有關的乘法問題。 3. 能熟練末位是 0 的整數乘法問題；能熟練除數末位是 0 的整數除法問題。 4. 能使用量角器；能認識鈍角、銳角、平角、周角、旋轉角，以及角度的計算。 5. 能透過分具體物活動，能熟練四位數除以一位數的意義，解決除法直式計算問題；能理解並熟練二、三位數除以二位數有關的除法問題；熟練多位數的除法問題。 6. 認識並繪製基本三角形；認識平面圖形全等的意義。 7. 能認識真分數、假分數與帶分數，熟練假分數與帶分數的互換；能將簡單分數標記在數線上。 8. 能觀察二維的數字表格，並找出數字橫向、縱向和斜向的關係。

9. 能察覺圖卡排列的規律，找出方磚排列的規律；察覺、說明和溝通奇數和偶數的加、乘模式。
10. 能將生活情境中兩步驟的整數四則問題用併式記錄，並知道併式的約定。
11. 能知道整數四則的括號問題；知道整數四則的計算約定。
12. 能在測量的情境中，認識二位小數；能在操作具體物的情境中，進行二位小數的換算。
13. 能進行二位小數的大小比較；能解決二位小數的加、減法問題，並理解直式計算。
14. 能透過公分刻度尺的方式來認識小數數線，並標記出小數。
15. 認識 1 公里 (km) 的長度；認識公里和公尺、公里和公分間的關係與換算；公里和公尺的相關計算。

下學期

1. 能透過具體的操作活動，進行一億以內各數的說、讀、聽、寫；從具體情境中，認識一億以內各數的位名與位值，並做數的換算；進行一億以內各數的大小比較、加減。
2. 能在生活情境中，理解並熟練四位數乘以一位數有關的乘法問題；理解並熟練三位數以內乘以二、三位數有關的乘法問題。
3. 能熟練末位是 0 的整數乘法問題；能熟練除數末位是 0 的整數除法問題。
4. 能使用量角器；能認識鈍角、銳角、平角、周角、旋轉角，以及角度的計算。
5. 能透過分具體物活動，能熟練四位數除以一位數的意義，解決除法直式計算問題；能理解並熟練二、三位數除以二位數有關的除法問題；熟練多位數的除法問題。
6. 認識並繪製基本三角形；認識平面圖形全等的意義。
7. 能認識真分數、假分數與帶分數，熟練假分數與帶分數的互換；能將簡單分數標記在數線上。
8. 能觀察二維的數字表格，並找出數字橫向、縱向和斜向的關係。
9. 能察覺圖卡排列的規律，找出方磚排列的規律；察覺、說明和溝通奇數和偶數的加、乘模式。
10. 能將生活情境中兩步驟的整數四則問題用併式記錄，並知道併式的約定。
11. 能知道整數四則的括號問題；知道整數四則的計算約定。
12. 能在測量的情境中，認識二位小數；能在操作具體物的情境中，進行二位小數的換算。
13. 能進行二位小數的大小比較；能解決二位小數的加、減法問題，並理解

	<p>直式計算。</p> <p>14. 能透過公分刻度尺的方式來認識小數數線，並標記出小數。</p> <p>15. 認識1公里(km)的長度；認識公里和公尺、公里和公分間的關係與換算；公里和公尺的相關計算。</p>						
<p>教學與評量 說明</p>	<p>三、教材編選與資源(教科書版本、相關資源)</p> <p>(一)教材編選</p> <ol style="list-style-type: none"> 1. 依據領域課程綱要之學習重點融入核心素養的內涵，進行適切的縱向銜接與學科間的橫向統整，避免不必要的重複。 2. 將「學習表現」與相關的「學習內容」結合，設計符合整合性、脈絡性、策略性及活用性的學習教材，讓學生得以發展社會領域核心素養。 3. 具時代性與前瞻性，考量學生生活經驗及社會脈動，結合相關議題並兼顧多元觀點，回應不同族群與文化的特性，避免刻板印象、偏見、歧視與威權內容，不落入單一族群或性別的觀點。 4. 能反映當今學界的重要研究成果，避免過多艱澀的定義，或類型化、表淺化、零碎化與教條化的學習素材。 <p>(二)教材來源</p> <ol style="list-style-type: none"> 1. 以教育部審定版之教材為主： <table border="1" data-bbox="391 1055 1259 1167"> <tr> <td>年級</td> <td>出版社</td> <td>冊數</td> </tr> <tr> <td>四年級</td> <td>南一</td> <td>七、八冊</td> </tr> </table> 2. 以桃園市八德區在地化課程為輔。 <p>(三)教學資源</p> <p>南一版數學教科用書及自編教材 南一版電子書及網路資源 圖書館(室)及圖書教室 智慧(專科)教室(觸控白板、即時回饋系統)</p> <p>二、教學方法或策略</p> <ol style="list-style-type: none"> 1. 直接教學法：課程內容由教師直接示範和講解後，才進行模擬、實習和討論等活動。但教師講解前需要周詳的計畫，並給予示範，利用實物，實例、圖片、模型等來引起動機和把理論具體化。 2. 引導式教學法：配合學童興趣和需要，培養、激發其學習動機，啟發、引導學童思考，使學習成為學生的內在需要。 3. 遊戲法：通過遊戲，使學童在做中學，在遊戲中學，以增加教與學愉快氣氛的方式，來提高學習的積極性、主動性，幫助學童對知識的理解和記憶。 4. 多重感覺教學法：廣泛運用感覺器官，讓學童從各種角度感知事物，進而加深對事物理解，以提高教學效果的方法。 5. 協作學習：學童分組，混合不同能力的小組，分工合作的完成相同學習目標。同組學生，透過討論，在商議分工及互相幫助方式，進行學習。 	年級	出版社	冊數	四年級	南一	七、八冊
年級	出版社	冊數					
四年級	南一	七、八冊					

6. 合作學習、圖像組織、討論教學、問題引導、案例研究、專題學習、自我調整學習、體驗學習等教學策略
三、教學評量 觀察評量、操作評量、實作評量、口頭評量、發表評量

桃園市八德區八德國民小學 111 學年度【數學領域】課程計畫			
每週節數	4 節	設計者	五年級教學團隊
核心素養	A 自主行動	<input checked="" type="checkbox"/> A1 身心素質與自我精進 <input checked="" type="checkbox"/> A2 系統思考與解決問題 <input checked="" type="checkbox"/> A3 規劃執行與創新應變	
	B 溝通互動	<input checked="" type="checkbox"/> B1 符號運用與溝通表達 <input checked="" type="checkbox"/> B2 科技資訊與媒體素養 <input type="checkbox"/> B3 藝術涵養與美感素養	
	C 社會參與	<input checked="" type="checkbox"/> C1 道德實踐與公民意識 <input checked="" type="checkbox"/> C2 人際關係與團隊合作 <input type="checkbox"/> C3 多元文化與國際理解	
課程理念	<p>數學課程發展以生活為中心，配合各階段學生的身心與思考型態的發展歷程，提供適合學生能力與興趣的學習方式。學習活動讓所有學生都能積極參與討論，激盪各種想法，激發創造力，明確表達想法，強化合理判斷的思維與理性溝通的能力，期在社會互動的過程中建立數學知識。</p>		
學習重點	學習表現	n-II-8 能在數線標示整數、分數、小數並做比較與加減，理解整數、分數、小數都是數。 n-III-1 理解數的十進位值結構，並能據以延伸認識更大與小。 n-III-2 在具體情境中，解決三步驟以上之常見應用問題。 n-III-3 認識因數、倍質最大公小的意義計算與應用。 n-III-4 理解約分、擴通的意義，並應用於異母數加減。 n-III-11 認識量的常用單位及其換算，並處理相關應用問題。 s-III-1 理解三角形、平行四邊與梯的面積計算。 s-III-2 認識圓周率的意義，理解面積、長扇形與弧之計算方式。 s-III-3 從操作活動，理解空間中面與的關係簡單立體形性質。 s-III-5 以簡單推理，解幾何形體的性質。 r-III-1 理解各種計算規則（含分配律），並協助四混合與應用題。理解各種計算規則（含分配律），並協助四混合與應用題。	
	學習內容	N-4-8 數線與分數、小數：連結分小數長度量的經驗。以標記和簡單的比較與計算，建立整數、分數、小數一體的認識。 N-5-1 十進位的位值系統：「兆位」至「千分位」。整合整數與小數。理解基於位值系統可延伸表示更大的數和更小的數。 N-5-2 解題：多步驟應用問題。除「平均」之外，原則上為三步驟解題應用。	

		<p>N-5-3 公因數和公倍數：因數、倍數、公因數、公倍數、最大公因數、最小公倍數的意義。</p> <p>N-5-4 異分母分數：用約分、擴分處理等值分數並做比較。用通分做異分母分數的加減。養成利用約分化簡分數計算習慣。</p> <p>N-5-16 解題：時間的乘除問題。在分數和小數學習的範圍內，解決與時間相關的乘除問題。</p> <p>S-5-1 三角形與四邊形的性質：操作活動與簡單推理。含三角形三內角和為 180 度。三角形任意兩邊和大於第三邊。平行四邊形的對邊相等、對角相等。</p> <p>S-5-2 三角形與四邊形的面積：操作活動與推理。利用切割重組，建立面積公式，並能應用。</p> <p>S-5-7 球、柱體與錐體：以操作活動為主。認識球、(直)圓柱、(直)角柱、(直)角錐、(直)圓錐。認識柱體和錐體之構成要素與展開圖。檢查柱體兩底面平行；檢查柱體側面和底面垂直，錐體側面和底面不垂直。</p> <p>R-5-2 四則計算規律 (II)：乘除混合計算。「乘法對加法或減法的分配律」。將計算規律應用於簡化混合計算。熟練整數四則混合計算。</p>
	課程架構表：	

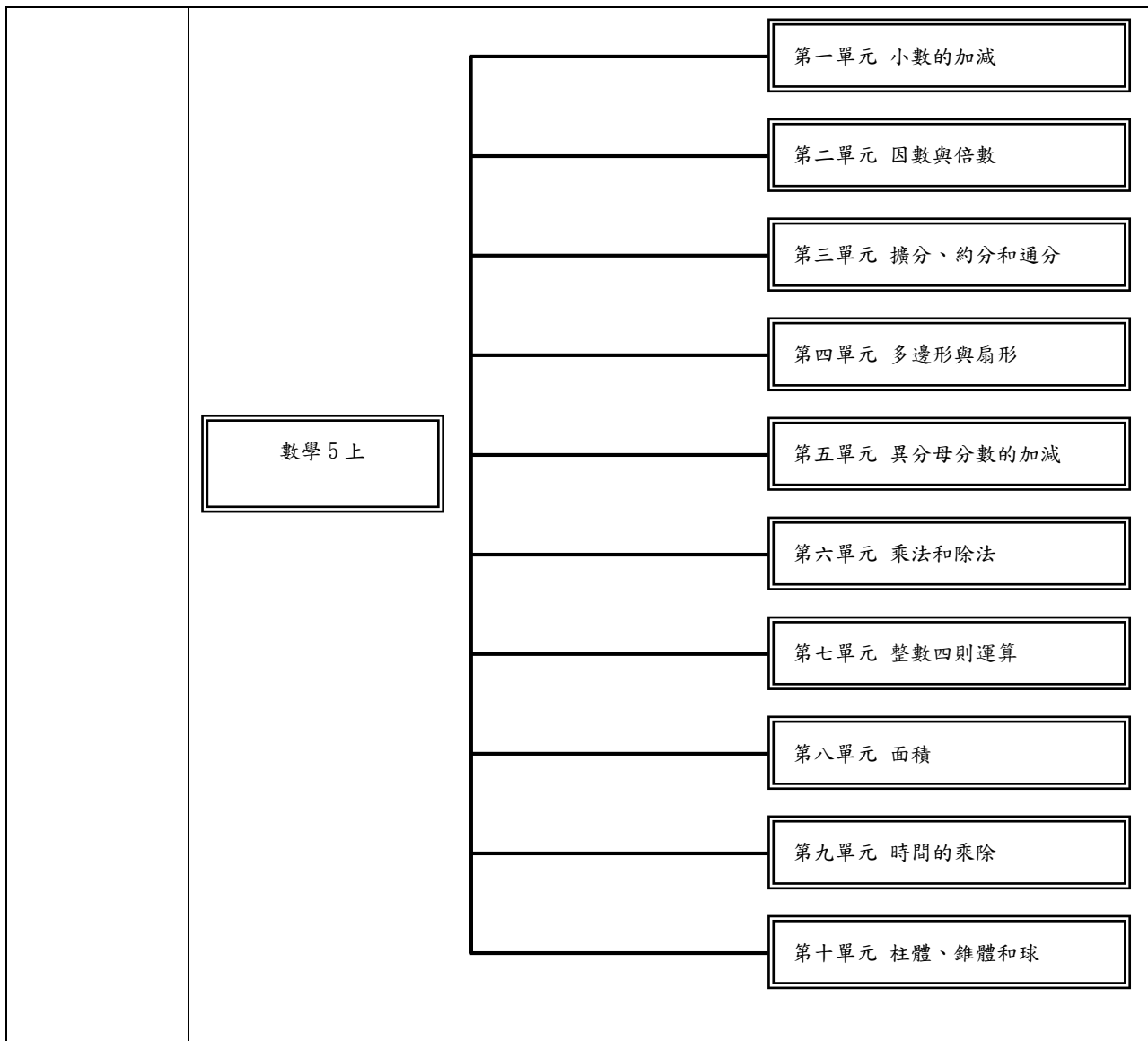

	<div style="display: flex; align-items: center; justify-content: center;"> <div style="border: 1px solid black; padding: 5px; margin-right: 20px;">數學 5 下</div> <div style="display: flex; flex-direction: column; gap: 10px;"> <div style="border: 1px solid black; padding: 5px;">第一單元 體積</div> <div style="border: 1px solid black; padding: 5px;">第二單元 分數的計算</div> <div style="border: 1px solid black; padding: 5px;">第三單元 容積</div> <div style="border: 1px solid black; padding: 5px;">第四單元 小數的乘法</div> <div style="border: 1px solid black; padding: 5px;">第五單元 線對稱圖形</div> <div style="border: 1px solid black; padding: 5px;">第六單元 整數、小數除以整數</div> <div style="border: 1px solid black; padding: 5px;">第七單元 列式與解題</div> <div style="border: 1px solid black; padding: 5px;">第八單元 表面積</div> <div style="border: 1px solid black; padding: 5px;">第九單元 比率與百分率</div> <div style="border: 1px solid black; padding: 5px;">第十單元 生活中的單位與換算</div> </div> </div>
<p>融入之議題</p>	<p>【性別平等教育】 性 E4 認識身體界限與尊重他人的身體自主權。 性 E6 了解圖像、語言與文字的性別意涵，使用性別平等的語言與文字進行溝通。 性 E9 檢視校園中空間與資源分配的性別落差，並提出改善建議。</p> <p>【人權教育】 人 E10 認識隱私權與日常生活的關係。</p> <p>【生涯規劃教育】 涯 E11 培養規劃與運用時間的能力。 涯 E12 學習解決問題與做決定的能力。</p>
<p>學習目標</p>	<p>五上：</p> <ol style="list-style-type: none"> 1. 掌握數、量、形的概念與關係。 2. 培養日常所需的數學素養。 3. 發展形成數學問題與解決數學問題的能力。 4. 發展以數學作為明確表達、理性溝通工具的能力。 5. 培養數學的批判分析能力。

	<p>6. 培養欣賞數學的能力。</p> <p>五下：</p> <ol style="list-style-type: none"> 1. 掌握數、量、形的概念與關係。 2. 培養日常所需的數學素養。 3. 發展形成數學問題與解決數學問題的能力。 4. 發展以數學作為明確表達、理性溝通工具的能力。 5. 培養數學的批判分析能力。 6. 培養欣賞數學的能力。
<p>教學與評量 說明</p>	<p>一、教材編選與資源(教科書版本、相關資源)</p> <p>(一) 教材編選</p> <ol style="list-style-type: none"> 1. http://www.Mtedu.tmtc.edu.tw/教材資源/教案設計/解題取向與引導取向.doc 2. http://www.Mtedu.tmtc.edu.tw/reference-subtopic.asp?t=數學教育名詞釋疑&subt=教學 3. Mayer, R. E. (1978). Educational Psychology: A cognitive approach. Boston, MA: Little, Brown and Company. 4. 林珮如(1992)：國小數學因數解題與迷思概念之研究。國立屏東師範學院數理教育研究所碩士論文。 5. 臺灣省國民學校教師研習會(1998)：國民小學數學科心課程概說(高年級)。臺灣省國民學校教師研習會。 6. 國立教育研究院籌備處(2002)：國小數學教材分析—整數的數量關係。國立教育研究院籌備處。 7. 陳清義(1996)：國小五年級學生因數、倍數問題學習瓶頸之研究。臺北市立師範學院(臺灣)初等教育研究所碩士論文。 8. Close, G. S. (1982) Children's Understanding of Angles at the Primary/Secondary Transfer Stage. Lond South Bank Polytechnic。 9. Dickson, L., Brown, M., and Gibson, O. (1984) Children's Learning Mathematics: A Teacher's Guide(Recent Research. London: Holt, Rinehart and Winston). 10. Shuard, H. (1986) Primary Mathematics Today and Tomorrow. Londow: Longman。

(二) 教材來源

以教育部審定版之教材為主：

年級	出版社	冊數
五年級	康軒	九、十冊

(三) 教學資源

- 48、教科用書及自編教材
- 49、數位媒材及網路資源
- 50、圖書館(室)及圖書教室
- 51、智慧(專科)教室(觸控白板、即時回饋系統)

二、教學方法

以真實生活的題材為中心，讓學生從真實生活中掌握數、量、形的概念與關係；從真實生活情境中，培養其批判、分析和解決問題的能力。並配合數學領域的主張，對於各主題的呈現強調彼此間適合學生的認知發展，同時也加強數學內容與生活及其他領域之間的連結。

三、教學評量

紙筆測驗、實作評量、口頭回答、分組報告、家庭作業、實作評量

桃園市八德區八德國民小學 111 學年度【數學領域】課程計畫

每週節數	4 節	設計者	六年級教學團隊
核心素養	A 自主行動	■ A1 身心素質與自我精進 ■ A2 系統思考與解決問題 <input type="checkbox"/> A3 規劃執行與創新應變	
	B 溝通互動	■ B1 符號運用與溝通表達 <input type="checkbox"/> B2 科技資訊與媒體素養 ■ B3 藝術涵養與美感素養	
	C 社會參與	■ C1 道德實踐與公民意識 ■ C2 人際關係與團隊合作 <input type="checkbox"/> C3 多元文化與國際理解	
課程理念	數學課程發展以生活為中心，配合各階段學生的身心與思考型態的發展歷程，提供適合學生能力與興趣的學習方式。學習活動讓所有學生都能積極參與討論，激盪各種想法，激發創造力，明確表達想法，強化合理判斷的思維與理性溝通的能力，期在社會互動的過程中建立數學知識。		

學習重點	學習表現	<p>n-III-3 認識因數、倍數、質數、最大公因數、最小公倍數的意義、計算與應用。</p> <p>n-III-6 理解分數乘法和除法的意義、計算與應用。</p> <p>n-III-10 嘗試將較複雜的情境或模式中的數量關係以正確算式表述，並據以推理或解題。</p> <p>r-III-3 觀察情境或模式中的數量關係，並用文字或符號正確表述，協助推理與解題。</p> <p>n-III-7 理解小數乘法和除法的意義，並能做直式計算與應用。</p> <p>n-III-8 理解以四捨五入取概數，並進行合理估算。</p> <p>d-II-1 報讀與製作一維表格、二維表格與長條圖，報讀折線圖，並據以作簡單推論。</p> <p>d-III-1 報讀圓形圖，製作折線圖與圓形圖，並據以簡單推論。</p> <p>s-III-2 認識圓周率的意義，理解圓面積、圓周長、扇形面積與弧長之計算方式。</p> <p>a-IV-2 理解一元一次方程式及其解的意義，能以等量公理與移項法則求解和驗算，並能運用到日常生活的情境解決問題。</p> <p>n-III-9 理解比例關係的意義，並能據以觀察、表述、計算與解題，如比率、比例尺、速度、基準量等。</p> <p>n-IV-4 理解比、比例式、正比、反比和連比的意義和推理，並能運用到日常生活的情境解決問題。</p> <p>s-III-7 認識平面圖形縮放的意義與應用。</p>
	學習內容	<p>N-6-1 20 以內的質數和質因數分解：小於 20 的質數與合數。2、3、5 的質因數判別法。以短除法做質因數的分解。</p> <p>N-6-2 最大公因數與最小公倍數：質因數分解法與短除法。兩數互質。運用到分數的約分與通分。</p> <p>N-6-3 分數的除法：整數除以分數、分數除以分數的意義。最後理解除以一數等於乘以其倒數之公式。</p> <p>N-6-9 解題：由問題中的數量關係，列出恰當的算式解題(同 R-6-4)。可包含 (1) 較複雜的模式(如座位排列模式)；(2) 較複雜的計數：乘法原理、加法原理或其混合；(3) 較複雜之情境：如年齡問題、流水問題、和差問題、雞兔問題。連結 R-6-2、R-6-3。</p> <p>R-6-4 解題：由問題中的數量關係，列出恰當的算式解題(同 N-6-9)。可包含 (1) 較複雜的模式(如座位排列模式)；(2) 較複雜的計數：乘法原理、加法原理或其混合；(3) 較複雜之情境：如年齡問題、流水問題、和差問題、雞兔問題。連結 R-6-2、R-6-3。</p> <p>N-6-4 小數的除法：整數除以小數、小數除以小數的意義。直式計算。教師用位值的概念說明直式計算的合理性。處理商一定比被除數小的錯誤類型。</p>

		<p>D-4-1 報讀長條圖與折線圖以及製作長條圖：報讀與說明生活中的長條圖與折線圖。配合其他領域課程，學習製作長條圖。</p> <p>D-5-1 製作折線圖：製作生活中的折線圖。</p> <p>S-6-3 圓周率、圓周長、圓面積、扇形面積：用分割說明圓面積公式。求扇形弧長與面積。知道以下三個比相等：(1) 圓心角：360；(2) 扇形弧長：圓周長；(3) 扇形面積：圓面積，但應用問題只處理用(1)求弧長或面積。</p> <p>A-7-3 一元一次方程式的解法與應用：等量公理；移項法則；驗算；應用問題。</p> <p>N-6-6 比與比值：異類量的比與同類量的比之比值的意義。理解相等的比中牽涉到的兩種倍數關係（比例思考的基礎）。解決比的應用問題。</p> <p>N-7-9 比與比例式：比；比例式；正比；反比；相關之基本運算與應用問題，教學情境應以有意義之比值為例。</p> <p>S-6-1 放大與縮小：比例思考的應用。「幾倍放大圖」、「幾倍縮小圖」。知道縮放時，對應角相等，對應邊成比例。</p> <p>S-6-2 解題：地圖比例尺。地圖比例尺之意義、記號與應用。地圖上兩邊長的比和實際兩邊長的比相等。</p>
	課程架構表：	

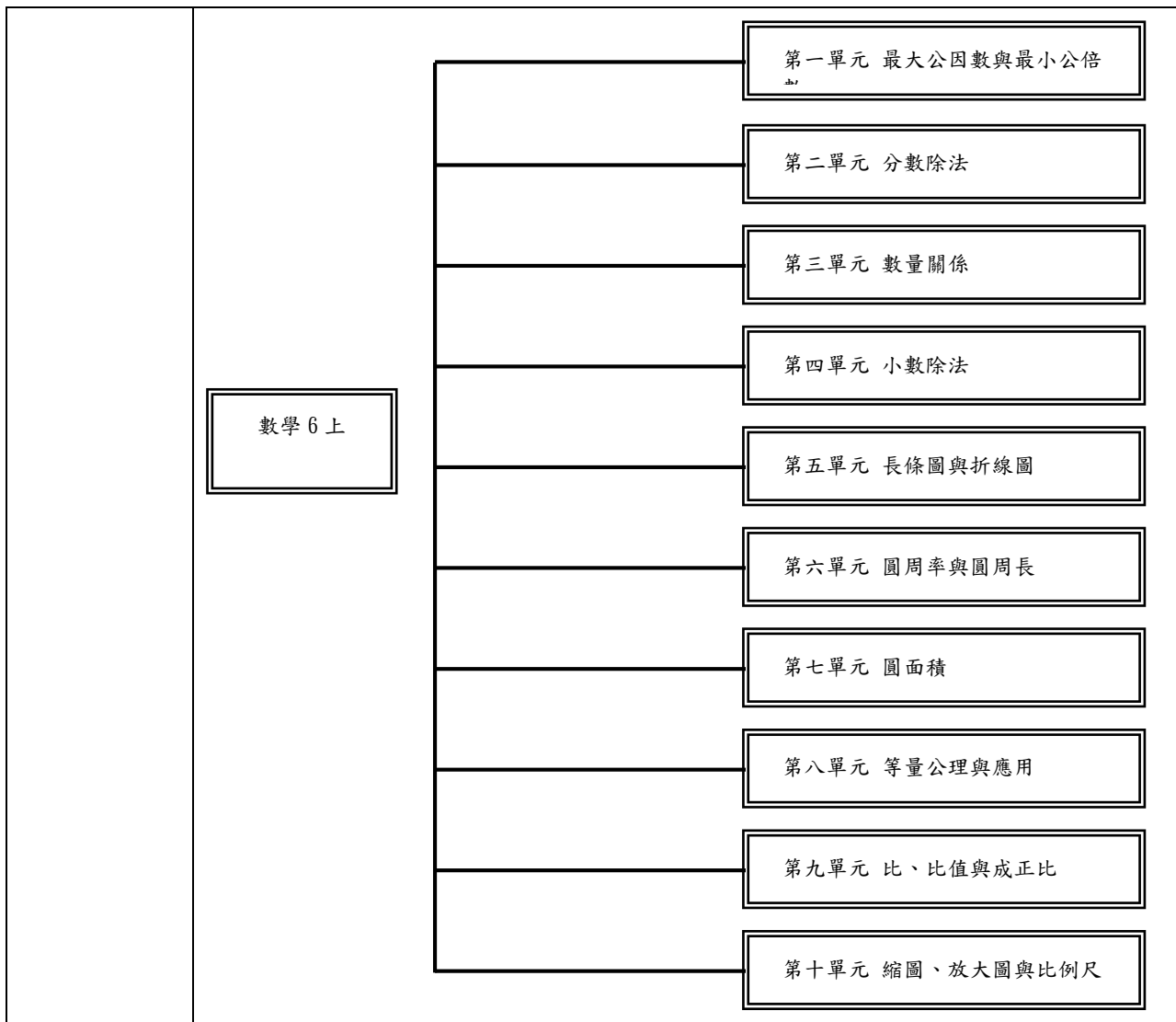

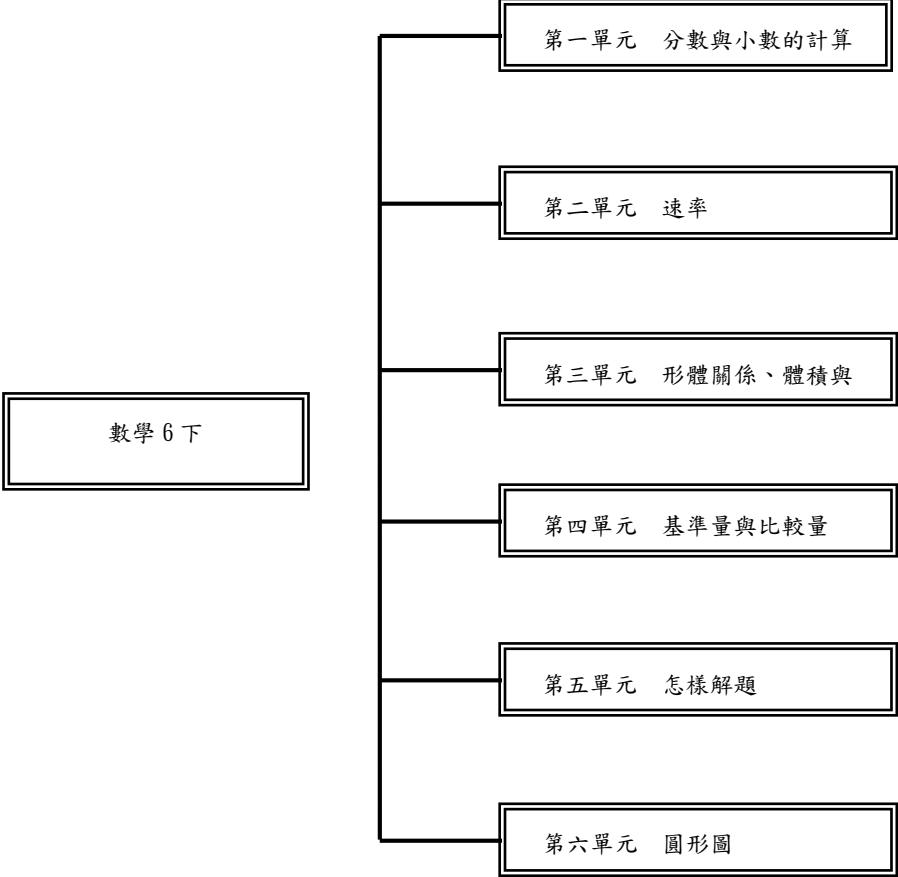
	<div style="text-align: center;">  </div>
<p>融入之議題</p>	<p>【人權教育】 人 E5 欣賞、包容個別差異並尊重自己與他人的權利。</p> <p>【品德教育】 品 E3 溝通合作與和諧人際關係。 品 EJU7 欣賞感恩。</p> <p>【生命教育】 生 E6 從日常生活中培養道德感以及美感，練習做出道德判斷以及審美判斷，分辨事實和價值的不同。 生 E7 發展設身處地、感同身受的同理心及主動去愛的能力，察覺自己從他者接受的各種幫助，培養感恩之心。</p> <p>【安全教育】 安 E4 探討日常生活應該注意的安全。</p> <p>【國際教育】 國 E1 了解我國與世界其他國家的文化特質。</p> <p>【法治教育】 法 E4 參與規則的制定並遵守之。</p> <p>【家庭教育】 家 E5 了解家庭中各種關係的互動(親子、手足、祖孫及其他親屬等)。 家 E12 規畫個人與家庭的生活作息。</p>

<p>學習目標</p>	<p>六上：</p> <ol style="list-style-type: none"> 1. 掌握數、量、形的概念與關係。 2. 培養日常所需的數學素養。 3. 發展形成數學問題與解決數學問題的能力。 4. 發展以數學作為明確表達、理性溝通工具的能力。 5. 培養數學的批判分析能力。 6. 培養欣賞數學的能力。 <p>六下：</p> <ol style="list-style-type: none"> 1. 掌握數、量、形的概念與關係。 2. 培養日常所需的數學素養。 3. 發展形成數學問題與解決數學問題的能力。 4. 發展以數學作為明確表達、理性溝通工具的能力。 5. 培養數學的批判分析能力。 6. 培養欣賞數學的能力。
<p>教學與評量說明</p>	<p>一、教材編選與資源(教科書版本、相關資源)</p> <p>(一) 教材編選</p> <p>109 康軒版 6 上數學</p> <ol style="list-style-type: none"> 1. Good, Phillip I. and Hardin, James W. (2003). Common Errors in Statistics (and How to Avoid Them). Wiley. . ISBN 0-471-46068-0. 2. Wilkinson, Leland. (2005). The Grammar of Graphics, 2nd edition. Springer. ISBN 0-387-24544-8. 3. Stevens, S. S. (1957). On the psychophysical law. Psychological Review 64(3):153 - 181. PMID 13441853. 4. User:Schutz. (2007). Example of a pie chart, along with a bar plot showing the same data and indicating that the pie chart is not the best possible chart for this particular dataset. “http://en.wikipedia.org/wiki/File:Piecharts.svg” for Wikipedia on 28 August 2007. 5. 楊壬孝(1989)：國中小學生分數概念的發展。國科會專題研究報告。 6. 國立教育研究院籌備處(2002)：國小數學教材分析—分數的概念與運算。國立教育研究院籌備處。 7. 國立教育研究院籌備處(2002)：國小數學教材分析—整數的數量關係。國立教育研究院籌備處。 8. 臺灣省國民小學校教師研習會(1998)：國民小學數學科新課程概說(高年級)。臺灣省國民小學校教師研習會。 9. 教育部(1999)：國民中小學九年一貫數學能力指標暫行綱要。教育部。

10. 教育部(2003)：國民中小學九年一貫課程綱要——數學學習領域。教育部。

(二) 教材來源

以教育部審定版之教材為主：

年級	出版社	冊數
六年級	康軒	十一、十二冊

(三) 教學資源

- 52、教科用書及自編教材
- 53、數位媒材及網路資源
- 54、圖書館(室)及圖書教室
- 55、智慧(專科)教室(觸控白板、即時回饋系統)

二、教學方法

數學課程發展以生活為中心，配合各階段學生的身心與思考型態的發展歷程，提供適合學生能力與興趣的學習方式。學習活動讓所有學生都能積極參與討論，激盪各種想法，激發創造力，明確表達想法，強化合理判斷的思維與理性溝通的能力，期在社會互動的過程中建立數學知識。

三、教學評量

紙筆測驗、實作評量、口頭回答、分組報告、家庭作業、實作評量

桃園市八德區八德國民小學 111 學年度藝術與人文學習領域

課程計畫

壹、依據

1. 教育部十二年國民基本教育課程綱要暨藝術領域課程綱要。
2. 教育部國民中小學九年一貫課程綱要。
3. 國民教育階段特殊教育課程綱要總綱。
4. 本校課程發展委員會決議。
5. 本校課程發展委員會之藝術學習領域課程小組會議決議。

貳、基本理念

6. 培養學生藝術學習與人文素養，啟發藝術潛能與人格健全發展為目的
7. 透過廣泛而全面的藝術教育使學生在參與音樂、視覺、表演藝術學習活動中，讓學生了解藝術與社會文化之相互關係。
8. 鼓勵學生學習創作和表達其觀念與情感、分析、了解、批評，反省其作品意涵的感受與經驗所象徵的意義。
9. 提供學生機會探索生活環境中的人事物，運用感官知覺觀察週遭的事物變化，從中思考與生活、社會、文化與藝術的關連，鼓勵以經驗為起點發表創作，即探索→觀察→思考→表現。
10. 跨學科界線以文化的觀點來看藝文課程，讓藝術與人文課程的內涵面向，涵蓋表現試探、基本概念、藝術與歷史文化、藝術與生活。
11. 重視藝術啟發學生對環境的感受並引導內在的成長，讓藝術內化於生活。

參、現況分析

甲、師資陣容

- (一)以專任專科（視覺藝術、音樂）教師為主，擔任藝文教學教師以大專院校音樂系或是美術相關科系教師為主，統整課程融入協同教學、教師群教學以達教學相長。
- (二)相關教師經由研習、研討、實作、進修…以精進專業領域

學養，從中分享學習和增長教學知能。

乙、學生部分

- i. 九年一貫課程實施重視多元能力的發展，並引導學生多方觸探，嘗試運用不同媒材，並自信的表現。八德區民風純樸，昔日學生家長以工、農居多，學生鄉土文化經驗豐富，三代同堂深具禮貌與知進退的特性。
- ii. 這幾年來，因重劃區的規畫，學生不只人數增多，家長職業別也漸趨多元化，學校校風開放，不只重視品格教育，更強調學生要多元發展，學生富有活潑樂觀、積極參與活動且具自律的特性，素質佳並對藝文活動饒具創意與興趣。

丙、規劃方式

- i. 目前以五位藝文專任教師擔任教學(兩位音樂教師、三位美術教師)，其餘節數由具有藝文教學素養的級任教師或行政人員擔任教學。
- ii. 教材主要以教育部審定版，經藝術領域小組審核提請課發會覆審後定案使用。
- iii. 彈性配合節慶、地方慶典、鄉土、社區、學校行事活動作課程增刪。
- iv. 以每週三節課進行視覺藝術、音樂、表演藝術教學，視覺藝術以每週2節為原則，音樂一節，且教師會視教學內容作彈性統整。

肆、課程目標

- 一、表現與試探：使每位學生能自我探索，覺知環境與個人的關係，運用媒材與形式，從事藝術表現，以豐富生活與心靈。
- 二、基本概念：使每位學生能對媒材技法有基礎的認識與運用，並運用藝術語言來詮釋表現。
- 三、藝術與歷史文化：培養審美與理解藝術表現的能力，使每位學生能透過審美及文化活動，體認各種藝術價值、風格及其歷史文化脈絡，珍視藝術文物與作品，並熱忱參與多元文化的藝術活動。
- 四、藝術與生活：藝術內化於生活，並實踐與應用於生活，使每位學生能了解藝術與生活的關連，透過藝術活動增強對環境的知覺；認識藝術行業，擴展藝術的視野，尊重與了解藝術創作，並能身體力行，提升心靈層次，促使身心靈皆能達到真善美的境界。

伍、實施原則與策略

- 丁、課程設計以學生為中心，考量學生的經驗，依據藝術領域分段能力指標，及學校條件、社會資源、家長期望、學生需求等因素，擬訂學年課程實施計畫。其內容包括：「目標、每週教學進度、教材、教學活動設計、評量、教學資源」等項目，實施多元評量。
- 戊、經由課發會決議採用教育部審定通過之選編教材。
- 己、組成教學研究小組，改進教學並促進專業成長，善用協同教學、教師群，達成領域學習目標。
- 庚、教師教學善用學校及社區資源，鼓勵學生應用資訊科技的能力，以探索體驗學習、發揮想像與創意，共同合作創作與表現。
- 辛、融入十大指定內涵與相關議題於各學習階段實施教學。
- 壬、評量多元化，學習過程評量重於結果。
- 癸、計畫皆經課程發展委員會通過始得實施，修正時亦同
- 11、特殊需求學生之能力指標參照各階段基本學力指標，採加深、加廣、加速、簡化、減量、分解、藉由替代與重整等方式進行學習內容的調整。」

陸、實施內容（含實施時間與節數、教學方法、評量方式等）

一、理念：

- (一)教材內容以學生為中心，符合學生生活美感經驗為主體，整合學生經驗與認知心理發展、生活及社會經驗，以提升美感行為態度。
- (二)教學活動應透過教學群運作，結合班級經營目標，以達本課程分段能力指標。
- (三)重視各領域的課程聯繫、學生適性發展、採多元評量、實施課程評鑑，確保教學品質。
- (四)課程設計內容以視覺藝術、音樂、表演藝術為主，重視階段化、系統化，並以表現試探、基本概念、藝術與歷史文化、藝術與生活為內容統整為原則。
- (五)藝術與人文活動之課程設計，幫助學生溝通觀念和表達情感，鼓勵發展語彙，建立概念、批判思考與創作之統整能力。

柒、實施內容：

(一)教材選編：

1. 版本:以教育部審定版為原則，三、四、五、六年級使用康軒版，較符合學生能力、需要、興趣、生活經驗及學校人力與物力資源、文化特色。教師可依學生探究的深入程度、涉及的問題範圍，將學習活動加深加廣，具有

彈性的調整空間。

2. 選編教材之技能分述如下：

- (1) 視覺藝術：包含媒體、技術與過程的了解與應用；造型要素、構成功能的使用知識等範疇。
- (2) 音樂：包含音樂欣賞、音感、認譜、歌唱、樂器、演奏等範疇。
- (3) 表演藝術：包含肢體與聲音的表達、藝術展演等範疇。
- (4) 其他：綜合藝術之基本技能等。

(二)實施時間與節數：

1. 本學年度分上下兩學期，總計學生學習日數約二百天。
2. 課表編排：以週課表領域學習時間排課，排課 40 週。三、四、五、六年級每週三節藝術課程。
3. 節數計算：三、四、五、六年級二百天學生學習日，每節上課 40 分鐘每週授課三節計 120 分鐘，全年授課約 40 週、共計約 120 節（4800 分鐘）。

(三)教學實施：

1. 教學設計

1. 教學目標能適切兼顧知識、技能、情意等範疇，符合本領域之基本理念。
2. 教學模式應符合教學原理，引導學生主動學習藝術的態度。
3. 教學活動掌握將藝術內化於生活為原則。
4. 教學活動安排，符合藝術學科學習時所應建構概念的順序性。
5. 教學設計考慮學生學習的動機、興趣、經驗、能力及程度等個別差異，並安排適性化的個別教學。

2. 教學方法

- (1) **在學習情境方面**：教師應營造有意義的學習情境，引發學習動機和歷程，鼓勵學生主動學習，引導學生發現、探究、試驗和發明，並負起學習責任。
- (2) **在發展技能方面**：要能提供良好的示範供學生觀摩理解技能，在各種情境實作的教學中提供學生充裕的時間和機會，尊重學生對主題的詮釋與解決問題的方式，並於學生有合適的表現時，給予立即稱讚。
- (3) **在教學概念方面**：顧及學生的能力、經驗與發展階段，銜接先前的藝術教學及學習風格。第一階段做自發、自由的嘗試與發現（低年級）；第二階段（中年

級) 著重特定、具體和實用的概念之了解；第三階段(高年級) 強調具體概念之應用。

- (4) **在培養態度方面**：教師熱心、積極、開放的學習指導態度最能影響學生。當學生學習遭遇困難時，適時引導，鼓勵學生持續努力。尊重每一位學生的獨特表現，具體而真誠的回應學生，認同學生的努力。
- (5) **在教學方式方面**：將資訊融入藝術教學，運用多元而彈性教學方法與策略，包含各種視覺藝術教學法、音樂教學法、表演藝術教學法等，充分熟悉，靈活應用，以達成分段能力指標為目的。
- (6) **學生學習方面**：鼓勵藝術文化體驗學習、自主學習、合作學習、解決問題的能力與態度、善用資源與求助學習。

捌、教學評量

(一) 評量目的

判斷教學活動是否達成目標，教師蒐集資料加以客觀評量，以正確了解課程設計的適切性，並評估每位學生的學習先備經驗、學習現況、學習結果及學習遷移。評量所得，做為教師加強與補救教學的參考依據。

(二) 評量的範圍

1. 學生學習成果的評量

- (1) 探索與表現的學習成果評量。
- (2) 審美與理解的教學成果評量。
- (3) 實踐與應用的教學成果評量。

2. 教師教學品質的評量

- (1) 教學前：教師針對自己選定教學單元，進行教材分析、技法示範、準備工作、熟練媒體操作等工作。
- (2) 教學中：教師自己必須熟悉教學目標，評估學生起點行為，引導階段與發展階段之形成性評量。
- (3) 教學後：包含教師對教學成效之檢討，學生作品、展演、學習遷移、總結性及補救教學之評量等。

3. 課程設計的評量

- (1) 領域課程設計之評量。
- (2) 各單元內容、技法、觀念等之組織，是否具有順序性、連續性、統整性之評量。
- (3) 活動設計是否具有多元性、多樣性、活潑、生動之評量。
- (4) 考慮學生的學習動機、興趣及能力上的個別差異，評

量方式是否確實、具體、可行性之評量。

(三)評量方法

本領域教學評量可兼顧「量」與「質」的評量，且可視教學目標、教學範圍、教學方法、教學流程之需要，採取教師評量、學生互評、學生自評等方式，並應用：觀察、問答、晤談、檢核表、討論…等方式評量，且可酌採相對解釋法與自我比較法等彈性評量措施。

(四)評量方式：本校學生學習評量採多元評量方式。

1. 卷宗評量和紙筆評量
2. 口頭評量
3. 主題活動演示（表演、實作等）
4. 學習精神與態度。

(五)評量時機

1. 教學前—安置性評量
2. 教學歷程—形成性、診斷性評量
3. 教學後—總結性評量

柒、教學資源

- 一、運用社會資源，與家長建立夥伴關係，相互配合進行教學。
- 二、瞭解學校空間場域特性(禮堂、活動中心、展演視聽教室)，有效運用空間實施教學與展演。
- 三、運用資訊設備，將資訊融入教學，增進學生視覺欣賞經驗，以利擴展學生視野。本校教學設備充足，有電子白板、平板、電腦教學設備等，提供學生做電腦音樂與電腦繪圖之實作。
- 四、申請行政資源，支援戶外觀摩參觀教學。

捌、本校自 108 學年度起逐年實施十二年國民基本教育，111 學年度一至四年級課程依據十二年國民基本教育綱要實施；五至六年級依據九年一貫課程綱要實施。

拾、本計畫經課程發展委員會審查通過後實施，修正時亦同。

桃園市八德區八德國民小學 111 學年度【藝術領域】課程計畫			
每週節數	3 節	設計者	三年級教學團隊
核心素養	A 自主行動	<input type="checkbox"/> A1. 身心素質與自我精進、 <input type="checkbox"/> A2. 系統思考與問題解決、 <input type="checkbox"/> A3. 規劃執行與創新應變	
	B 溝通互動	<input type="checkbox"/> B1. 符號運用與溝通表達、 <input type="checkbox"/> B2. 科技資訊與媒體素養、 <input type="checkbox"/> B3. 藝術涵養與美感素養	
	C 社會參與	<input type="checkbox"/> C1. 道德實踐與公民意識、 <input type="checkbox"/> C2. 人際關係與團隊合作、 <input type="checkbox"/> C3. 多元文化與國際理解	
課程理念	1. 以學生為主體：		

	<p>教材著重由下而上的方式，從學生生活周遭取材，透過親身體驗和探索的方式，引導他們重組和建構自己的生活經驗。</p> <p>2. 注重情意和技能的學習： 本教材除提供知識性學習之外，特別重視態度的學習以及能力技能的培養。</p> <p>3. 生活化與活潑化： 本教材從學生日常生活空間取材，幫助學生發展自我探索的能力，使其成為一個生活研究者；同時，藉由多元化、活潑化、活動化的教學策略，讓學生更能快樂的學習。</p> <p>4. 本土化與國際化： 本教材兼顧本土與國際，除了讓學生能真實的認識鄉土和世界外，更希望能培養出具備好國民和世界公民的情操。</p> <p>5. 多元化和科技化： 本教材除闡示多元文化觀念的重要性之外，亦探討科技發展的意義及其所形成的社會問題，讓學生為因應未來社會生活需要做好準備。</p>																											
學習重點	學習表現	<table border="1"> <tr> <td colspan="2" data-bbox="580 1106 1430 1155">表現</td> </tr> <tr> <td data-bbox="580 1155 756 1249">1-II-1</td> <td data-bbox="756 1155 1430 1249">能透過聽唱、聽奏及讀譜，建立與展現歌唱及演奏的基本技巧。</td> </tr> <tr> <td data-bbox="580 1249 756 1299">1-II-2</td> <td data-bbox="756 1249 1430 1299">能探索視覺元素，並表達自我感受與想像。</td> </tr> <tr> <td data-bbox="580 1299 756 1348">1-II-3</td> <td data-bbox="756 1299 1430 1348">能試探媒材特性與技法，進行創作。</td> </tr> <tr> <td data-bbox="580 1348 756 1397">1-II-4</td> <td data-bbox="756 1348 1430 1397">能感知、探索與表現表演藝術的元素和形式。</td> </tr> <tr> <td data-bbox="580 1397 756 1496">1-II-5</td> <td data-bbox="756 1397 1430 1496">能依據引導，感知與探索音樂元素，嘗試簡易的即興，展現對創作的興趣。</td> </tr> <tr> <td data-bbox="580 1496 756 1545">1-II-6</td> <td data-bbox="756 1496 1430 1545">能使用視覺元素與想像力，豐富創作主題。</td> </tr> <tr> <td data-bbox="580 1545 756 1594">1-II-7</td> <td data-bbox="756 1545 1430 1594">能創作簡短的表演。</td> </tr> <tr> <td data-bbox="580 1594 756 1644">1-II-8</td> <td data-bbox="756 1594 1430 1644">能結合不同的媒材，以表演的形式表達想法。</td> </tr> <tr> <td colspan="2" data-bbox="580 1644 1430 1693">鑑賞</td> </tr> <tr> <td data-bbox="580 1693 756 1792">2-II-1</td> <td data-bbox="756 1693 1430 1792">能使用音樂語彙、肢體等多元方式，回應聆聽的感受。</td> </tr> <tr> <td data-bbox="580 1792 756 1890">2-II-2</td> <td data-bbox="756 1792 1430 1890">能發現生活中的視覺元素，並表達自己的情感。</td> </tr> <tr> <td data-bbox="580 1890 756 1989">2-II-3</td> <td data-bbox="756 1890 1430 1989">能表達參與表演藝術活動的感知，以表達情感。</td> </tr> </table>	表現		1-II-1	能透過聽唱、聽奏及讀譜，建立與展現歌唱及演奏的基本技巧。	1-II-2	能探索視覺元素，並表達自我感受與想像。	1-II-3	能試探媒材特性與技法，進行創作。	1-II-4	能感知、探索與表現表演藝術的元素和形式。	1-II-5	能依據引導，感知與探索音樂元素，嘗試簡易的即興，展現對創作的興趣。	1-II-6	能使用視覺元素與想像力，豐富創作主題。	1-II-7	能創作簡短的表演。	1-II-8	能結合不同的媒材，以表演的形式表達想法。	鑑賞		2-II-1	能使用音樂語彙、肢體等多元方式，回應聆聽的感受。	2-II-2	能發現生活中的視覺元素，並表達自己的情感。	2-II-3	能表達參與表演藝術活動的感知，以表達情感。
表現																												
1-II-1	能透過聽唱、聽奏及讀譜，建立與展現歌唱及演奏的基本技巧。																											
1-II-2	能探索視覺元素，並表達自我感受與想像。																											
1-II-3	能試探媒材特性與技法，進行創作。																											
1-II-4	能感知、探索與表現表演藝術的元素和形式。																											
1-II-5	能依據引導，感知與探索音樂元素，嘗試簡易的即興，展現對創作的興趣。																											
1-II-6	能使用視覺元素與想像力，豐富創作主題。																											
1-II-7	能創作簡短的表演。																											
1-II-8	能結合不同的媒材，以表演的形式表達想法。																											
鑑賞																												
2-II-1	能使用音樂語彙、肢體等多元方式，回應聆聽的感受。																											
2-II-2	能發現生活中的視覺元素，並表達自己的情感。																											
2-II-3	能表達參與表演藝術活動的感知，以表達情感。																											

學習內容	2-II-4	能認識與描述樂曲創作背景，體會音樂與生活的關聯。
	2-II-5	能觀察生活物件與藝術作品，並珍視自己與他人的創作。
	2-II-6	能認識國內不同型態的表演藝術。
	2-II-7	能描述自己和他人作品的特徵。
	實踐	
	3-II-1	能樂於參與各類藝術活動，探索自己的藝術興趣與能力，並展現欣賞禮儀。
	3-II-2	能觀察並體會藝術與生活的關係。
	3-II-3	能為不同對象、空間或情境，選擇音樂、色彩、布置、場景等，以豐富美感經驗。
	3-II-4	能透過物件蒐集或藝術創作，美化生活環境。
	3-II-5	能透過藝術表現形式，認識與探索群己關係及互動。
	表現	
	音 E-II-1	多元形式歌曲，如：獨唱、齊唱等。基礎歌唱技巧，如：聲音探索、姿勢等。
	音 E-II-2	簡易節奏樂器、曲調樂器的基礎演奏技巧。
	音 E-II-3	讀譜方式，如：五線譜、唱名法、拍號等。
	音 E-II-4	音樂元素，如：節奏、力度、速度等。
	音 E-II-5	簡易即興，如：肢體即興、節奏即興、曲調即興等。
	視 E-II-1	色彩感知、造形與空間的探索。
	視 E-II-2	媒材、技法及工具知能。
	視 E-II-3	點線面創作體驗、平面與立體創作、聯想創作。
	表 E-II-1	人聲、動作與空間元素和表現形式。
表 E-II-2	開始、中間與結束的舞蹈或戲劇小品。	
表 E-II-3	聲音、動作與各種媒材的組合。	
鑑賞		
音 A-II-1	器樂曲與聲樂曲，如：獨奏曲、臺灣歌謠、藝術歌曲，以及樂曲之創作背景或歌詞內涵。	
音 A-II-2	相關音樂語彙，如節奏、力度、速度等描述音樂元素之音樂術語，或相關之一般性用語。	
音 A-II-3	肢體動作、語文表述、繪畫、表演等回應方式。	

		視 A-II-1	視覺元素、生活之美、視覺聯想。
		視 A-II-2	自然物與人造物、藝術作品與藝術家。
		視 A-II-3	民俗活動。
		表 A-II-1	聲音、動作與劇情的基本元素。
		表 A-II-2	國內表演藝術團體與代表人物。
		表 A-II-3	生活事件與動作歷程。
		實踐	
		音 P-II-1	音樂活動、音樂會禮儀。
		音 P-II-2	音樂與生活。
		視 P-II-1	在地及各族群藝文活動、參觀禮儀。
		視 P-II-2	藝術蒐藏、生活實作、環境布置。
		表 P-II-1	展演分工與呈現、劇場禮儀。
		表 P-II-2	各類形式的表演藝術活動。
		表 P-II-3	廣播、影視與舞臺等媒介。
		表 P-II-4	劇場遊戲、即興活動、角色扮演。
	課程架構表：		

<p>藝術 3上 (第1冊)</p>	<p>第一單元 音樂在哪裡？</p>	<p>第一課 向朋友說哈囉 第二課 找朋友玩遊戲 第三課 小小愛笛生</p>
	<p>第二單元 走向大自然</p>	<p>第一課 和動物一起玩 第二課 大自然的音樂家 第三課 小小愛笛生</p>
	<p>第三單元 彩色的世界</p>	<p>第一課 察「顏」觀「色」 第二課 搭一座彩虹橋 第三課 色彩大拼盤 第四課 送你一份禮物 第五課 我的天空 第六課 藝術家的天空</p>
	<p>第四單元 質感探險家</p>	<p>第一課 生活中的紋路 第二課 畫出觸摸的感覺 第三課 紋路質感印印看 第四課 我的質感大怪獸 第五課 和土做朋友 第六課 土板大集合</p>
	<p>第五單元 身體魔法師</p>	<p>第一課 信任好朋友 第二課 觀察你我他 第三課 不一樣的情緒 第四課 小小雕塑家</p>
	<p>第六單元 Go! Go! 運動會</p>	<p>第一課 熱鬧的運動會 第二課 大家一起來加油</p>

	<p style="text-align: center;">藝術 3 下 (第 2 冊)</p> <ul style="list-style-type: none"> 第一單元 春天音樂會 <ul style="list-style-type: none"> 第一課 美麗的春天 第二課 大家來唱 第三課 小小愛笛生 第二單元 溫馨的旋律 <ul style="list-style-type: none"> 第一課 美妙的樂音 第二課 感恩的季節 第三課 小小愛笛生 第三單元 線條會說話 <ul style="list-style-type: none"> 第一課 我是修復大師 第二課 畫筆大集合 第三課 多變的線條 第四課 線條的感覺 第五課 線條扭一扭 第六課 髮型設計大賽 第七課 雨中風景 第八課 編織的巨人 第四單元 形狀魔術師 <ul style="list-style-type: none"> 第一課 形狀躲貓貓 第二課 三角形拼排趣 第三課 圓舞曲 第四課 方塊舞 第五課 反反覆覆創造美 第六課 蓋印我的房子 第七課 如影隨形 第八課 翻轉形狀 第五單元 我是大明星 <ul style="list-style-type: none"> 第一課 跟著音樂動一動 第二課 我的身體會說話 第三課 物品猜一猜 第四課 喜怒哀懼四重奏 第六單元 與動物有約 <ul style="list-style-type: none"> 第一課 動物模仿秀 第二課 動物探索頻道 第三課 臺灣動物大集
<p>融入之議題</p>	<p>教師視課程內容適時融入以下議題：性別平等、人權、環境、海洋、品德、生命、法治、科技、資訊、能源、安全、防災、家庭教育、生涯規劃、多元文化、閱讀素養、戶外教育、國際教育、原住民族教育、桃園市</p>

	國小在地化課程等
學習目標	<ul style="list-style-type: none"> ● 三上： <ol style="list-style-type: none"> 1. 透過演唱與肢體活動，體驗不同的節奏。 2. 欣賞直笛樂曲，引發學習直笛的動機。 3. 透過樂曲中音樂符號的運用，認識音樂基礎概念。 4. 透過欣賞或歌詞意境，感受大自然千變萬化的風貌。 5. 善用演唱與肢體活動，將不同音樂作多元的展現。 6. 能透過觀察和討論進行色彩之探索，表達自我感受與想像。 7. 能運用工具知能及嘗試技法以進行創作。 8. 能使用色彩元素與工具並運用想像力創作主題。 9. 能發現藝術家作品中的視覺元素與色彩的關係、進行視覺聯想、表達自己的情感。 10. 能透過物件蒐集進行色彩組合的生活實作，以美化生活環境。 11. 能透過擦印與壓印，擷取收集物體的表面紋路。 12. 嘗試用不同方式表現質感。 13. 能藉由觸覺感官探索，感知物件的表面質感。 14. 能欣賞不同質感，並進行想像與創作。 15. 能運用創意，為生活物件加入創意與趣味。 16. 培養觀察與模仿能力。 17. 強化手眼協調與大小肢體控制力。 18. 增進同儕間信任感，建立良好的群我關係。 19. 觀察與了解班級特色，表現班級精神。 20. 訓練觀察力與想像力。 21. 培養豐富的創作力。 ● 三下： <ol style="list-style-type: none"> 1. 透過演唱、創作活動與欣賞活動，了解音樂家如何運用樂曲描寫春天與歡樂的氣氛。 2. 感受三拍子的律動。 3. 透過欣賞、演唱與肢體律動，感受不同樂曲的音樂風格，體驗旋律之美。 4. 透過欣賞或歌詞意境來培養感恩的情懷。 5. 能透過觀察和討論發現線條的特性。 6. 能理解不同工具特色並嘗試創作。 7. 能發現藝術作品中的線條表現並表達自己的情感。 8. 藉由幾何形狀進行排列、組合、繪製、拼組，成為富有反覆、節奏的作品。 9. 能察覺生活中自然物與人造物的形狀，並表達想法，欣賞生活物件與藝術作品中形狀構成之美。

	<p>10. 能將自己創作的線條與形狀作品用來美化生活環境。</p> <p>11. 觀察人的喜怒哀懼情緒，並學習用聲音表情和肢體表現出來。</p> <p>12. 將表演與生活情境結合，培養問題解決能力。</p> <p>13. 以不同藝術技巧表現動物的特徵。</p> <p>14. 培養觀察造形的能力及以不同藝術方式創作的的能力。</p> <p>15. 透過欣賞藝術作品，聯想動物的特徵與行為，進而愛護動物並關心環境。</p>						
<p>教學與評量 說明</p>	<p>一、教材編選與資源(教科書版本、相關資源)</p> <p>(一) 教材編選</p> <ol style="list-style-type: none"> 1. 依據領域課程綱要之學習重點融入核心素養的內涵，進行適切的縱向銜接與學科間的橫向統整，避免不必要的重複。 2. 將「學習表現」與相關的「學習內容」結合，設計符合整合性、脈絡性、策略性及活用性的學習教材，讓學生得以發展藝術領域核心素養。 3. 具時代性與前瞻性，考量學生生活經驗及社會脈動，結合相關議題並兼顧多元觀點，回應不同族群與文化的特性，避免刻板印象、偏見、歧視與威權內容，不落入單一族群或性別的觀點。 4. 能反映當今學界的重要研究成果，避免過多艱澀的定義，或類型化、表淺化、零碎化與教條化的學習素材。 <p>(二) 教材來源</p> <ol style="list-style-type: none"> 1. 以教育部審定版之教材為主： <table border="1" data-bbox="432 1245 1305 1357"> <tr> <td>年級</td> <td>出版社</td> <td>冊數</td> </tr> <tr> <td>三年級</td> <td>康軒</td> <td>一、二冊</td> </tr> </table> 2. 以桃園市八德區在地化課程為輔。 <p>(三) 教學資源</p> <ol style="list-style-type: none"> 1. 教科用書及自編教材 2. 數位媒材及網路資源 3. 圖書館(室)及圖書教室 4. 智慧(專科)教室(觸控白板、即時回饋系統) <p>二、教學方法</p> <ol style="list-style-type: none"> 1. 教學實施依據藝術領綱的基本理念、課程目標、核心素養及學習重點，結合各地區自然、族群或文化特色，設計具有探究精神與重視提問的有效教學活動，引導學生學習。 2. 採領域教學方式整合學習內容，並以學習表現為依據，設計多元的探究學習進行整合。 	年級	出版社	冊數	三年級	康軒	一、二冊
年級	出版社	冊數					
三年級	康軒	一、二冊					

	<p>3. 教學實施以開放多元的態度，強調民主社會中理性溝通、尊重差異的重要性。</p> <p>4. 教學實施靈活運用各種策略，除知識傳授外，亦提供學生實地踏查、參與互動及力行實踐的機會，以培養學生探究、創造與省思的能力，以及主動學習的態度。</p> <p>5. 為提升教學成效，教師將加強藝術領域研討與相關領域間的課程聯繫，並依課程需求採協同教學，以促進教學的效果。</p> <p>三、教學評量</p> <p>1. 學習評量依據藝術領域之課程目標、核心素養、學習表現及學習內容，兼重學習歷程與結果，採用紙筆測驗、作業練習、實作評量、專題報告、檔案評量等多元形式，以診斷學習問題，並檢視學習成效。</p> <p>2. 評量的內容考量學生身心發展、個別差異及文化差異，配合核心素養及學習表現內涵，不流於零碎的知識記憶，以兼重高層次的認知、情意、技能表現及其在實際生活中的運用，訂定評量標準。</p> <p>3. 教師進行學習評量後，分析評量結果作為教學反思、調整及補救教學的參考</p>
--	--

桃園市八德區八德國民小學 111 學年度【藝術領域】課程計畫			
每週節數	3 節	設計者	四年級教學團隊
核心素養	A 自主行動	<input type="checkbox"/> A1. 身心素質與自我精進、 <input type="checkbox"/> A2. 系統思考與問題解決、 <input type="checkbox"/> A3. 規劃執行與創新應變	
	B 溝通互動	<input type="checkbox"/> B1. 符號運用與溝通表達、 <input type="checkbox"/> B2. 科技資訊與媒體素養、 <input type="checkbox"/> B3. 藝術涵養與美感素養	
	C 社會參與	<input type="checkbox"/> C1. 道德實踐與公民意識、 <input type="checkbox"/> C2. 人際關係與團隊合作、 <input type="checkbox"/> C3. 多元文化與國際理解	
課程理念	<p>1. 以學生為主體： 教材著重由下而上的方式，從學生生活周遭取材，透過親身體驗和探索的方式，引導他們重組和建構自己的生活經驗。</p> <p>2. 注重情意和技能的學習： 本教材除提供知識性學習之外，特別重視態度的學習以及能力技能的培養。</p> <p>3. 生活化與活潑化： 本教材從學生日常生活空間取材，幫助學生發展自我探索的能力，使其成為一個生活研究者；同時，藉由多元化、活潑化、活動化的教學策略，讓學生更能快</p>		

	<p>樂的學習。</p> <p>4. 本土化與國際化： 本教材兼顧本土與國際，除了讓學生能真實的認識鄉土和世界外，更希望能培養出具備好國民和世界公民的情操。</p> <p>5. 多元化和科技化： 本教材除闡示多元文化觀念的重要性之外，亦探討科技發展的意義及其所形成的社會問題，讓學生為因應未來社會生活需要做好準備。</p>			
學習重點	學習表現	<p>表現</p>		
		<table border="1"> <tr> <td data-bbox="588 683 758 772">1-II-1</td> <td data-bbox="758 683 1426 772">能透過聽唱、聽奏及讀譜，建立與展現歌唱及演奏的基本技巧。</td> </tr> </table>	1-II-1	能透過聽唱、聽奏及讀譜，建立與展現歌唱及演奏的基本技巧。
		1-II-1	能透過聽唱、聽奏及讀譜，建立與展現歌唱及演奏的基本技巧。	
		<table border="1"> <tr> <td data-bbox="588 781 758 824">1-II-2</td> <td data-bbox="758 781 1426 824">能探索視覺元素，並表達自我感受與想像。</td> </tr> </table>	1-II-2	能探索視覺元素，並表達自我感受與想像。
		1-II-2	能探索視覺元素，並表達自我感受與想像。	
		<table border="1"> <tr> <td data-bbox="588 833 758 875">1-II-3</td> <td data-bbox="758 833 1426 875">能試探媒材特性與技法，進行創作。</td> </tr> </table>	1-II-3	能試探媒材特性與技法，進行創作。
		1-II-3	能試探媒材特性與技法，進行創作。	
		<table border="1"> <tr> <td data-bbox="588 884 758 927">1-II-4</td> <td data-bbox="758 884 1426 927">能感知、探索與表現表演藝術的元素和形式。</td> </tr> </table>	1-II-4	能感知、探索與表現表演藝術的元素和形式。
		1-II-4	能感知、探索與表現表演藝術的元素和形式。	
		<table border="1"> <tr> <td data-bbox="588 936 758 1025">1-II-5</td> <td data-bbox="758 936 1426 1025">能依據引導，感知與探索音樂元素，嘗試簡易的即興，展現對創作的興趣。</td> </tr> </table>	1-II-5	能依據引導，感知與探索音樂元素，嘗試簡易的即興，展現對創作的興趣。
		1-II-5	能依據引導，感知與探索音樂元素，嘗試簡易的即興，展現對創作的興趣。	
		<table border="1"> <tr> <td data-bbox="588 1034 758 1077">1-II-6</td> <td data-bbox="758 1034 1426 1077">能使用視覺元素與想像力，豐富創作主題。</td> </tr> </table>	1-II-6	能使用視覺元素與想像力，豐富創作主題。
		1-II-6	能使用視覺元素與想像力，豐富創作主題。	
		<table border="1"> <tr> <td data-bbox="588 1086 758 1128">1-II-7</td> <td data-bbox="758 1086 1426 1128">能創作簡短的表演。</td> </tr> </table>	1-II-7	能創作簡短的表演。
		1-II-7	能創作簡短的表演。	
		<table border="1"> <tr> <td data-bbox="588 1137 758 1180">1-II-8</td> <td data-bbox="758 1137 1426 1180">能結合不同的媒材，以表演的形式表達想法。</td> </tr> </table>	1-II-8	能結合不同的媒材，以表演的形式表達想法。
		1-II-8	能結合不同的媒材，以表演的形式表達想法。	
		<p>鑑賞</p>		
		<table border="1"> <tr> <td data-bbox="588 1240 758 1330">2-II-1</td> <td data-bbox="758 1240 1426 1330">能使用音樂語彙、肢體等多元方式，回應聆聽的感受。</td> </tr> </table>	2-II-1	能使用音樂語彙、肢體等多元方式，回應聆聽的感受。
		2-II-1	能使用音樂語彙、肢體等多元方式，回應聆聽的感受。	
<table border="1"> <tr> <td data-bbox="588 1339 758 1429">2-II-2</td> <td data-bbox="758 1339 1426 1429">能發現生活中的視覺元素，並表達自己的情感。</td> </tr> </table>	2-II-2	能發現生活中的視覺元素，並表達自己的情感。		
2-II-2	能發現生活中的視覺元素，並表達自己的情感。			
<table border="1"> <tr> <td data-bbox="588 1438 758 1527">2-II-3</td> <td data-bbox="758 1438 1426 1527">能表達參與表演藝術活動的感知，以表達情感。</td> </tr> </table>	2-II-3	能表達參與表演藝術活動的感知，以表達情感。		
2-II-3	能表達參與表演藝術活動的感知，以表達情感。			
<table border="1"> <tr> <td data-bbox="588 1536 758 1626">2-II-4</td> <td data-bbox="758 1536 1426 1626">能認識與描述樂曲創作背景，體會音樂與生活的關聯。</td> </tr> </table>	2-II-4	能認識與描述樂曲創作背景，體會音樂與生活的關聯。		
2-II-4	能認識與描述樂曲創作背景，體會音樂與生活的關聯。			
<table border="1"> <tr> <td data-bbox="588 1635 758 1724">2-II-5</td> <td data-bbox="758 1635 1426 1724">能觀察生活物件與藝術作品，並珍視自己與他人的創作。</td> </tr> </table>	2-II-5	能觀察生活物件與藝術作品，並珍視自己與他人的創作。		
2-II-5	能觀察生活物件與藝術作品，並珍視自己與他人的創作。			
<table border="1"> <tr> <td data-bbox="588 1733 758 1776">2-II-6</td> <td data-bbox="758 1733 1426 1776">能認識國內不同型態的表演藝術。</td> </tr> </table>	2-II-6	能認識國內不同型態的表演藝術。		
2-II-6	能認識國內不同型態的表演藝術。			
<table border="1"> <tr> <td data-bbox="588 1785 758 1827">2-II-7</td> <td data-bbox="758 1785 1426 1827">能描述自己和他人作品的特徵。</td> </tr> </table>	2-II-7	能描述自己和他人作品的特徵。		
2-II-7	能描述自己和他人作品的特徵。			
<p>實踐</p>				
<table border="1"> <tr> <td data-bbox="588 1888 758 1977">3-II-1</td> <td data-bbox="758 1888 1426 1977">能樂於參與各類藝術活動，探索自己的藝術興趣與能力，並展現欣賞禮儀。</td> </tr> </table>	3-II-1	能樂於參與各類藝術活動，探索自己的藝術興趣與能力，並展現欣賞禮儀。		
3-II-1	能樂於參與各類藝術活動，探索自己的藝術興趣與能力，並展現欣賞禮儀。			
<table border="1"> <tr> <td data-bbox="588 1986 758 2029">3-II-2</td> <td data-bbox="758 1986 1426 2029">能觀察並體會藝術與生活的關係。</td> </tr> </table>	3-II-2	能觀察並體會藝術與生活的關係。		
3-II-2	能觀察並體會藝術與生活的關係。			

	3-II-3	能為不同對象、空間或情境，選擇音樂、色彩、布置、場景等，以豐富美感經驗。
	3-II-4	能透過物件蒐集或藝術創作，美化生活環境。
	3-II-5	能透過藝術表現形式，認識與探索群己關係及互動。
學習內容	表現	
	音 E-II-1	多元形式歌曲，如：獨唱、齊唱等。基礎歌唱技巧，如：聲音探索、姿勢等。
	音 E-II-2	簡易節奏樂器、曲調樂器的基礎演奏技巧。
	音 E-II-3	讀譜方式，如：五線譜、唱名法、拍號等。
	音 E-II-4	音樂元素，如：節奏、力度、速度等。
	音 E-II-5	簡易即興，如：肢體即興、節奏即興、曲調即興等。
	視 E-II-1	色彩感知、造形與空間的探索。
	視 E-II-2	媒材、技法及工具知能。
	視 E-II-3	點線面創作體驗、平面與立體創作、聯想創作。
	表 E-II-1	人聲、動作與空間元素和表現形式。
	表 E-II-2	開始、中間與結束的舞蹈或戲劇小品。
	表 E-II-3	聲音、動作與各種媒材的組合。
	鑑賞	
	音 A-II-1	器樂曲與聲樂曲，如：獨奏曲、臺灣歌謠、藝術歌曲，以及樂曲之創作背景或歌詞內涵。
	音 A-II-2	相關音樂語彙，如節奏、力度、速度等描述音樂元素之音樂術語，或相關之一般性用語。
	音 A-II-3	肢體動作、語文表述、繪畫、表演等回應方式。
	視 A-II-1	視覺元素、生活之美、視覺聯想。
	視 A-II-2	自然物與人造物、藝術作品與藝術家。
	視 A-II-3	民俗活動。
	表 A-II-1	聲音、動作與劇情的基本元素。
	表 A-II-2	國內表演藝術團體與代表人物。
	表 A-II-3	生活事件與動作歷程。
	實踐	
	音 P-II-1	音樂活動、音樂會禮儀。
	音 P-II-2	音樂與生活。
	視 P-II-1	在地及各族群藝文活動、參觀禮儀。

		視 P-II-2	藝術蒐藏、生活實作、環境布置。
		表 P-II-1	展演分工與呈現、劇場禮儀。
		表 P-II-2	各類形式的表演藝術活動。
		表 P-II-3	廣播、影視與舞臺等媒介。
		表 P-II-4	劇場遊戲、即興活動、角色扮演。
	課程架構表：		

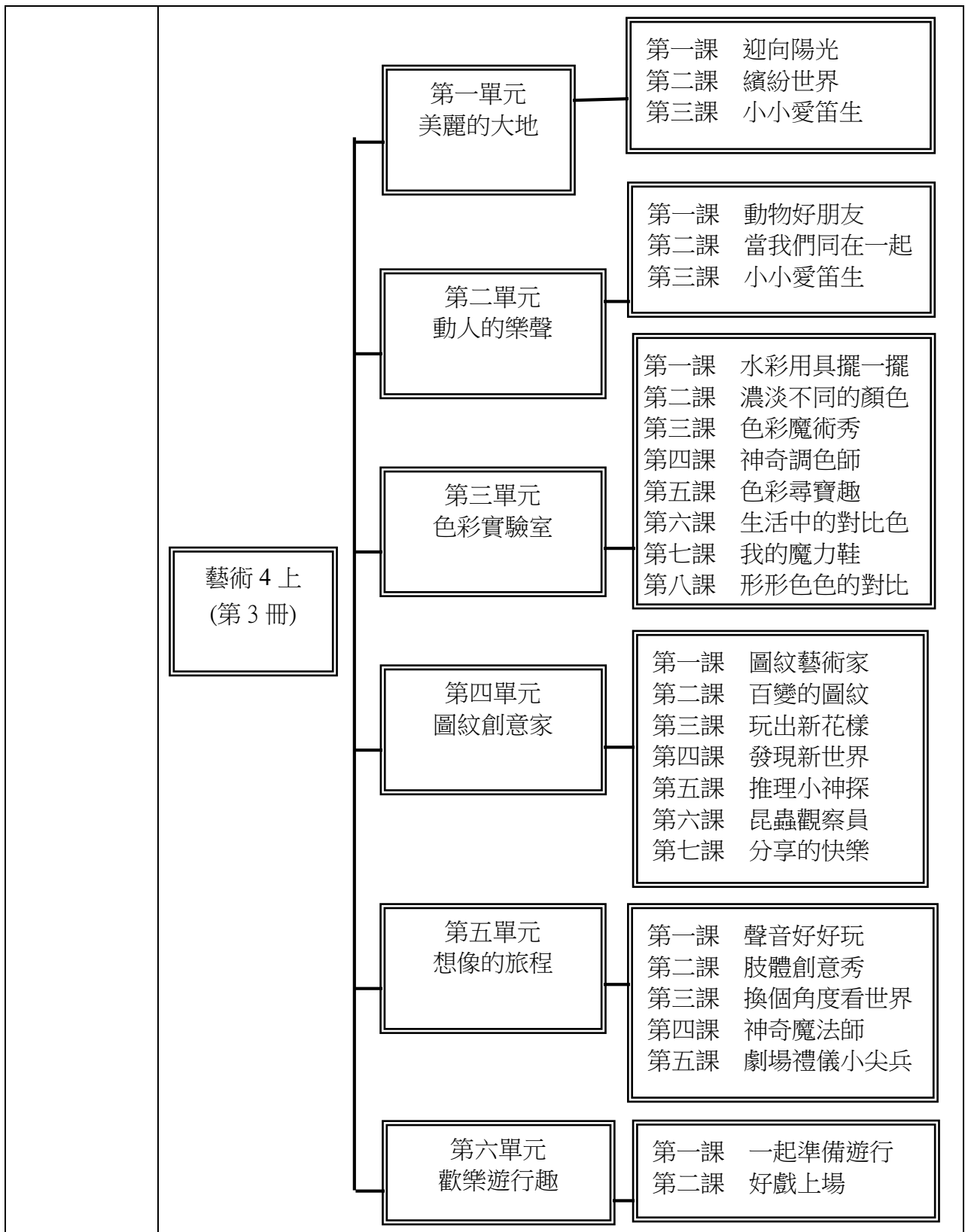

	<div style="display: flex; align-items: center; justify-content: center;"> <div style="border: 1px solid black; padding: 5px; margin-right: 20px;">藝術 4 下 (第 4 冊)</div> <div style="display: flex; flex-direction: column; align-items: center;"> <div style="border: 1px solid black; padding: 5px; margin-bottom: 10px;">第一單元 春天的樂章</div> <div style="border: 1px solid black; padding: 5px; margin-bottom: 10px;">第二單元 大地在歌唱</div> <div style="border: 1px solid black; padding: 5px; margin-bottom: 10px;">第三單元 好玩的房子</div> <div style="border: 1px solid black; padding: 5px; margin-bottom: 10px;">第四單元 魔幻聯想趣</div> <div style="border: 1px solid black; padding: 5px; margin-bottom: 10px;">第五單元 光影好好玩</div> <div style="border: 1px solid black; padding: 5px;">第六單元 溫馨感恩情</div> </div> <div style="display: flex; flex-direction: column; align-items: center; margin-left: 20px;"> <div style="border: 1px solid black; padding: 5px; margin-bottom: 10px;">第一課 春之歌 第二課 來歡唱 第三課 小小愛笛生</div> <div style="border: 1px solid black; padding: 5px; margin-bottom: 10px;">第一課 溫暖心甜蜜情 第二課 山野之歌 第三課 小小愛笛生</div> <div style="border: 1px solid black; padding: 5px; margin-bottom: 10px;">第一課 房子追追追 第二課 房子的個性 第三課 紙的遊戲場 第四課 讓紙站起來 第五課 製造紙房子的工具材料 第六課 房子的組合 第七課 設計它的家</div> <div style="border: 1px solid black; padding: 5px; margin-bottom: 10px;">第一課 翻轉「視」界 第二課 想像力超展開 第三課 異想天開 第四課 變大變小變變變 第五課 移花接木創新意 第六課 乾坤大挪移</div> <div style="border: 1px solid black; padding: 5px; margin-bottom: 10px;">第一課 影子開麥拉 第二課 光影特效師 第三課 影子博物館 第四課 紙影偶劇場</div> <div style="border: 1px solid black; padding: 5px;">第一課 暖心小劇場 第二課 「花」現美好的禮物 第三課 傳遞感恩心</div> </div> </div>
融入之議題	<p>教師視課程內容適時融入以下議題：性別平等、人權、環境、海洋、品德、生命、法治、科技、資訊、能源、安全、防災、家庭教育、生涯規劃、多元文化、閱讀素養、戶外教育、國際教育、原住民族教育、桃園市國小在地化課程等</p>
學習目標	<ul style="list-style-type: none"> ● 四上： <ol style="list-style-type: none"> 1. 演唱 C 大調與 G 大調的歌曲，辨識不同的調號。

2. 欣賞小提琴演奏的樂曲，感受樂曲風格與樂器音色的變化。
3. 透過演唱與肢體律動，體驗音樂節奏。
4. 透過欣賞或歌詞意境來認識臺灣在地文化之美。
5. 能正確使用水性顏料與工具，體驗調色、混色。
6. 能調出不同色彩並進行創作。
7. 能觀察對比色的特性，找出生活環境中的各種對比色。
8. 能運用色彩特性設計生活物件。
9. 能透過搜集與壓印物品，擷取圖紋並進行創作。
10. 嘗試用不同方式表現圖紋。
11. 透過觀察和討論發現圖紋的特性。
12. 了解藝術創作與圖紋的關係。
13. 能運用創意，為生活物件加入創意與趣味。
14. 能與他人分享自己的創意。
15. 培養想像力與創意。
16. 用不同角度觀察物品，並變化物品獲得樂趣。
17. 創作一則有開頭、中間、結尾的表演。
18. 了解劇場禮儀。
19. 認識遊行的意義及準備工作。
20. 製作頭部與身體的裝扮道具。
21. 培養參與藝術活動的興趣。
22. 規畫活動，學習團隊合作。

● 四下：

1. 演唱 G 大調歌曲，認識固定唱名與首調唱名。
2. 欣賞陶笛與管弦樂團演奏的樂曲，感受不同樂器的音色之美。
3. 認識斷奏與非圓滑奏的演奏技巧，並運用在樂曲的演奏上。
4. 透過演唱與肢體律動，體驗大自然的美好。
5. 藉由欣賞音樂家或樂器演奏來認識音樂符號與術語。
6. 能觀察房屋的就地取材現象，並討論材料的相異性。
7. 能試探與發現空間的特性，運用工具知能及嘗試技法。
8. 能應用不同工具及媒材，進行空間創作。
9. 能觀察建築作品中的視覺元素進行聯想，並珍視自己與他人的創作。
10. 能體會藝術與生活的關係，進行家室空間實作與環境布置。
11. 變換物件角度，進行聯想接畫。
12. 運用拼貼手法，將人事時地物進行巧妙組合，創作別出心裁的作品。
13. 感知公共藝術中比例變化所產生的特殊效果。
14. 賞析藝術品、文物中的靈獸造型，並瞭解文化意涵。

15. 設計生活小物，添加生活趣味。
16. 蒐集物件聯想創作，豐富生活創意。
17. 了解光影效果在藝術創作上的應用。
18. 培養豐富的想像力與創作能力。
19. 以多元藝術活動展現光影的變化。
20. 能透過聽唱、讀譜、肢體表演、創作，展現基本技巧及知識，察覺自己接受的幫助，培養感恩之心。
21. 透過藝術途徑，表達心中的想法、愛及感謝，體認群己互助關係。
22. 增進與人之間良好溝通，建立良好互動關係。

教學與評量
說明

一、教材編選與資源(教科書版本、相關資源)

(一) 教材編選

5. 依據領域課程綱要之學習重點融入核心素養的內涵，進行適切的縱向銜接與學科間的橫向統整，避免不必要的重複。
6. 將「學習表現」與相關的「學習內容」結合，設計符合整合性、脈絡性、策略性及活用性的學習教材，讓學生得以發展藝術領域核心素養。
7. 具時代性與前瞻性，考量學生生活經驗及社會脈動，結合相關議題並兼顧多元觀點，回應不同族群與文化的特性，避免刻板印象、偏見、歧視與威權內容，不落入單一族群或性別的觀點。
8. 能反映當今學界的重要研究成果，避免過多艱澀的定義，或類型化、表淺化、零碎化與教條化的學習素材。

(二) 教材來源

1. 以教育部審定版之教材為主：

年級	出版社	冊數
四年級	康軒	三、四冊

2. 以桃園市八德區在地化課程為輔。

(三) 教學資源

5. 教科用書及自編教材
6. 數位媒材及網路資源
7. 圖書館(室)及圖書教室
8. 智慧(專科)教室(觸控白板、即時回饋系統)

二、教學方法

6. 教學實施依據藝術領綱的基本理念、課程目標、核心素養及學習重點，結合各地區自然、族群或文化特色，設計具有探究精神與重視提問的有效教學活動，引導學生學習。

	<p>7. 採領域教學方式整合學習內容，並以學習表現為依據，設計多元的探究學習進行整合。</p> <p>8. 教學實施以開放多元的態度，強調民主社會中理性溝通、尊重差異的重要性。</p> <p>9. 教學實施靈活運用各種策略，除知識傳授外，亦提供學生實地踏查、參與互動及力行實踐的機會，以培養學生探究、創造與省思的能力，以及主動學習的態度。</p> <p>10. 為提升教學成效，教師將加強藝術領域研討與相關領域間的課程聯繫，並依課程需求採協同教學，以促進教學的效果。</p> <p>三、教學評量</p> <p>4. 學習評量依據藝術領域之課程目標、核心素養、學習表現及學習內容，兼重學習歷程與結果，採用紙筆測驗、作業練習、實作評量、專題報告、檔案評量等多元形式，以診斷學習問題，並檢視學習成效。</p> <p>5. 評量的內容考量學生身心發展、個別差異及文化差異，配合核心素養及學習表現內涵，不流於零碎的知識記憶，以兼重高層次的認知、情意、技能表現及其在實際生活中的運用，訂定評量標準。</p> <p>6. 教師進行學習評量後，分析評量結果作為教學反思、調整及補救教學的參考</p>
--	--

桃園市八德區八德國民小學 111 學年度【藝術領域】課程計畫			
每週節數	3 節	設計者	五年級教學團隊
核心素養	A 自主行動	<input type="checkbox"/> A1. 身心素質與自我精進、 <input type="checkbox"/> A2. 系統思考與問題解決、 <input type="checkbox"/> A3. 規劃執行與創新應變	
	B 溝通互動	<input type="checkbox"/> B1. 符號運用與溝通表達、 <input type="checkbox"/> B2. 科技資訊與媒體素養、 <input type="checkbox"/> B3. 藝術涵養與美感素養	
	C 社會參與	<input type="checkbox"/> C1. 道德實踐與公民意識、 <input type="checkbox"/> C2. 人際關係與團隊合作、 <input type="checkbox"/> C3. 多元文化與國際理解	
課程理念	<p>1. 以學生為主體： 教材著重由下而上的方式，從學生生活周遭取材，透過親身體驗和探索的方式，引導他們重組和建構自己的生活經驗。</p> <p>2. 注重情意和技能的學習： 本教材除提供知識性學習之外，特別重視態度的學習以及能力技能的培養。</p> <p>3. 生活化與活潑化： 本教材從學生日常生活空間取材，幫助學生發展自我</p>		

	<p>探索的能力，使其成為一個生活研究者；同時，藉由多元化、活潑化、活動化的教學策略，讓學生更能快樂的學習。</p> <p>4. 本土化與國際化： 本教材兼顧本土與國際，除了讓學生能真實的認識鄉土和世界外，更希望能培養出具備好國民和世界公民的情操。</p> <p>5. 多元化和科技化： 本教材除闡示多元文化觀念的重要性之外，亦探討科技發展的意義及其所形成的社會問題，讓學生為因應未來社會生活需要做好準備。</p>		
學習重點	學習表現	表現	
		1-III-1	能透過聽唱、聽奏及讀譜，進行歌唱及演奏，以表達情感。
		1-III-2	能使用視覺元素和構成要素，探索創作歷程。
		1-III-3	能學習多元媒材與技法，表現創作主題。
		1-III-4	能感知、探索與表現表演藝術的元素、技巧。
		1-III-5	能探索並使用音樂元素，進行簡易創作，表達自我的思想與情感。
		1-III-6	能學習設計思考，進行創意發想和實作。
		1-III-7	能構思表演的創作主題與內容。
		1-III-8	能嘗試不同創作形式，從事展演活動。
		鑑賞	
		2-III-1	能使用適當的音樂語彙，描述各類音樂作品及唱奏表現，以分享美感經驗。
		2-III-2	能發現藝術作品中的構成要素與形式原理，並表達自己的想法。
		2-III-3	能反思與回應表演和生活的關係。
		2-III-4	能探索樂曲創作背景與生活的關聯，並表達自我觀點，以體認音樂的藝術價值。
		2-III-5	能表達對生活物件及藝術作品的看法，並欣賞不同的藝術與文化。
2-III-6	能區分表演藝術類型與特色。		
2-III-7	能理解與詮釋表演藝術的構成要素，並表達意見。		
實踐			

學習內容	3-III-1	能參與、記錄各類藝術活動，進而覺察在地及全球藝術文化。
	3-III-2	能了解藝術展演流程，並表現尊重、協調、溝通等能力。
	3-III-3	能應用各種媒體蒐集藝文資訊與展演內容。
	3-III-4	能與他人合作規劃藝術創作或展演，並扼要說明其中的美感。
	3-III-5	能透過藝術創作或展演覺察議題，表現人文關懷。
	表現	
	音 E-III-1	多元形式歌曲，如：輪唱、合唱等。基礎歌唱技巧，如：呼吸、共鳴等。
	音 E-III-2	樂器的分類、基礎演奏技巧，以及獨奏、齊奏與合奏等演奏形式。
	音 E-III-3	音樂元素，如：曲調、調式等。
	音 E-III-4	音樂符號與讀譜方式，如：音樂術語、唱名法等。記譜法，如：圖形譜、簡譜、五線譜等。
	音 E-III-5	簡易創作，如：節奏創作、曲調創作、曲式創作等。
	視 E-III-1	視覺元素、色彩與構成要素的辨識與溝通。
	視 E-III-2	多元的媒材技法與創作表現類型。
	視 E-III-3	設計思考與實作。
	表 E-III-1	聲音與肢體表達、戲劇元素(主旨、情節、對話、人物、音韻、景觀)與動作元素(身體部位、動作/舞步、空間、動力/時間與關係)之運用。
	表 E-III-2	主題動作編創、故事表演。
	表 E-III-3	動作素材、視覺圖像和聲音效果等整合呈現。
	鑑賞	
	音 A-III-1	器樂曲與聲樂曲，如：各國民謠、本土與傳統音樂、古典與流行音樂等，以及樂曲之作曲家、演奏者、傳統藝師與創作背景。
	音 A-III-2	相關音樂語彙，如曲調、調式等描述音樂元素之音樂術語，或相關之一般性用語。
音 A-III-3	音樂美感原則，如：反覆、對比等。	
視 A-III-1	藝術語彙、形式原理與視覺美感。	
視 A-III-2	生活物品、藝術作品與流行文化的特質。	

		視 A-III-3	民俗藝術。
		表 A-III-1	家庭與社區的文化背景和歷史故事。
		表 A-III-2	國內外表演藝術團體與代表人物。
		表 A-III-3	創作類別、形式、內容、技巧和元素的組合。
		實踐	
		音 P-III-1	音樂相關藝文活動。
		音 P-III-2	音樂與群體活動。
		視 P-III-1	在地及全球藝文展演、藝術檔案。
		視 P-III-2	生活設計、公共藝術、環境藝術。
		表 P-III-1	各類形式的表演藝術活動。
		表 P-III-2	表演團隊職掌、表演內容、時程與空間規劃。
		表 P-III-3	展演訊息、評論、影音資料。
		表 P-III-4	議題融入表演、故事劇場、舞蹈劇場、社區劇場、兒童劇場。

課程架構表：

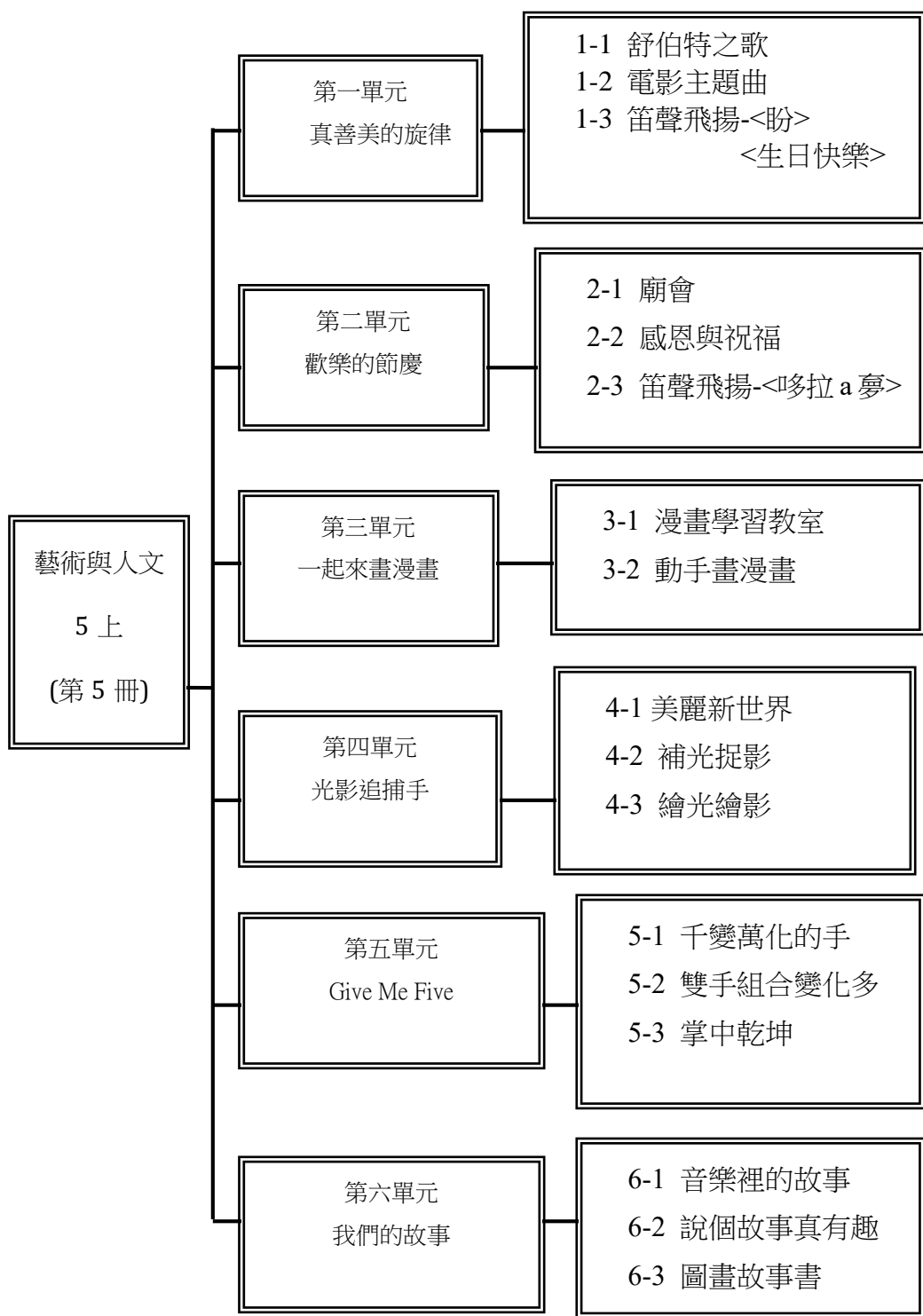

	<div style="text-align: center; border: 1px solid black; padding: 5px; width: fit-content; margin: 0 auto;"> 藝術與人文 5下 (第6冊) </div> <div style="display: flex; justify-content: space-around; margin-top: 20px;"> <div style="border: 1px solid black; padding: 5px; text-align: center;"> 第一單元 管弦樂說故事 </div> <div style="border: 1px solid black; padding: 5px;"> 1-1 彼得與狼 1-2 熱鬧的市集 1-3 笛聲飛揚-<波斯市場> </div> </div> <div style="display: flex; justify-content: space-around; margin-top: 20px;"> <div style="border: 1px solid black; padding: 5px; text-align: center;"> 第二單元 我的家鄉我的歌 </div> <div style="border: 1px solid black; padding: 5px;"> 2-1 寶島風情 2-2 童年的回憶 2-3 笛聲飛揚-<秋蟬> </div> </div> <div style="display: flex; justify-content: space-around; margin-top: 20px;"> <div style="border: 1px solid black; padding: 5px; text-align: center;"> 第三單元 有趣的字 </div> <div style="border: 1px solid black; padding: 5px;"> 3-1 文字大觀園 3-2 文字藝術家 </div> </div> <div style="display: flex; justify-content: space-around; margin-top: 20px;"> <div style="border: 1px solid black; padding: 5px; text-align: center;"> 第四單元 奇幻空間 </div> <div style="border: 1px solid black; padding: 5px;"> 4-1 有趣的空間 4-2 換個角度看空間 4-3 建築中的空間 4-4 小小建築師 </div> </div> <div style="display: flex; justify-content: space-around; margin-top: 20px;"> <div style="border: 1px solid black; padding: 5px; text-align: center;"> 第五單元 熱鬧的慶典 </div> <div style="border: 1px solid black; padding: 5px;"> 5-1 慶典嘉年華 5-2 搖頭擺尾舞獅陣 5-3 我們的舞獅祭 </div> </div> <div style="display: flex; justify-content: space-around; margin-top: 20px;"> <div style="border: 1px solid black; padding: 5px; text-align: center;"> 第六單元 自然之美 </div> <div style="border: 1px solid black; padding: 5px;"> 6-1 探索自然之美 6-2 大自然的樂章 6-3 自然與神話 </div> </div>
<p>融入之議題</p>	<p>教師視課程內容適時融入以下議題：性別平等、人權、環境、海洋、品德、生命、法治、科技、資訊、能源、安全、防災、家庭教育、生涯規劃、多元文化、閱讀素養、戶外教育、國際教育、原住民族教育、桃園市國小在地化課程等</p>
<p>學習目標</p>	<ul style="list-style-type: none"> ● 五上： <ol style="list-style-type: none"> 1. 演唱藝術歌曲，認識音樂家舒伯特。 2. 演唱F大調歌曲，認識降記號及F大調音階。 3. 欣賞鋼琴五重奏，認識變奏曲及樂團編制。 4. 演唱東西方節慶歌曲，感受不同的風格，探索詮釋與表現的方法。 5. 欣賞並演唱福佬、客家、原住民族歌。

6. 認識傳統打擊樂器，探索物品的材質、音色進行創作。
7. 欣賞進行曲與圓舞曲，感受兩種不同節奏的曲風。
8. 能藉由對漫畫家的認識，領略漫畫的豐富內容和人文精神。
9. 能仔細觀察人物，捕捉其形象特色，藉此創造誇張的五官表情。
10. 認識漫畫設計的步驟與誇張變型的手法，並創作出擁有自我風格的漫畫人物。
11. 將漫畫與生活結合，以自己創作的漫畫人物設計作品，並與他人分享。
12. 欣賞以光影為創作媒材或以光影為主題的藝術作品。
13. 利用攝影機拍下的影像作為藝術創作的參考，並學習表現物體的色彩及光影變化。
14. 學習用不同的媒材表現色彩及光影的變化。
15. 認識明度及彩度。
16. 探索手在藝術上的表現及藝術創作上的應用。
17. 了解布袋戲偶的起源。
18. 培養豐富的想像力與創作能力。
19. 運用不同的藝術創作形式來說故事。
20. 探究不同藝術形態表現故事的方法。

● 五下：

1. 欣賞管弦樂曲中的故事及角色與樂器的配對。
2. 認識管弦樂團及樂器的分類。
3. 演唱東西方歌曲，感受不同的風格，探索詮釋與表現的方法。
4. 演唱福佬、客家與原住民歌曲，感受本土歌謠之美。
5. 欣賞與演唱各族群民歌，探索民歌與人們生活文化的關係。
6. 認識自然民歌與創作民歌。
7. 了解東西方文字的演變。
8. 認識文字藝術造形的千變萬化。
9. 創作具個人風格之文字設計。
10. 能留心生活環境周遭的景物空間。
11. 能欣賞藝術裡的空間，並能理解藝術家創作空間的方式。
12. 探討東、西方不同風格的建築，欣賞建築中的空間及建築家的創意。
13. 認識一點透視、兩點透視，運用基本透視圖法設計建築物外觀與室內空間。
14. 透過建築物模型和設計圖，學習建築設計及延伸創作。
15. 利用冰棒棍和現成物創作出理想的建築或夢想的樂園。
16. 了解慶典的文化與藝術內涵。
17. 欣賞與展現廟會的特殊人物、活動與現象。

	<p>18. 表現對自然的感覺與印象。</p> <p>19. 培養豐富的想像與創作力。</p> <p>20. 愛護自然環境，感受自然之美。</p>						
<p>教學與評量 說明</p>	<p>一、教材編選與資源(教科書版本、相關資源)</p> <p>(一) 教材編選</p> <ol style="list-style-type: none"> 1. 依據領域課程綱要之學習重點融入核心素養的內涵，進行適切的縱向銜接與學科間的橫向統整，避免不必要的重複。 2. 將「學習表現」與相關的「學習內容」結合，設計符合整合性、脈絡性、策略性及活用性的學習教材，讓學生得以發展藝術領域核心素養。 3. 具時代性與前瞻性，考量學生生活經驗及社會脈動，結合相關議題並兼顧多元觀點，回應不同族群與文化的特性，避免刻板印象、偏見、歧視與威權內容，不落入單一族群或性別的觀點。 4. 能反映當今學界的重要研究成果，避免過多艱澀的定義，或類型化、表淺化、零碎化與教條化的學習素材。 <p>(二) 教材來源</p> <ol style="list-style-type: none"> 1. 以教育部審定版之教材為主： <table border="1" data-bbox="432 1055 1305 1167"> <thead> <tr> <th>年級</th> <th>出版社</th> <th>冊數</th> </tr> </thead> <tbody> <tr> <td>五年級</td> <td>康軒</td> <td>五、六冊</td> </tr> </tbody> </table> 2. 以桃園市八德區在地化課程為輔。 <p>(三) 教學資源</p> <ol style="list-style-type: none"> 9. 教科用書及自編教材 10. 數位媒材及網路資源 11. 圖書館(室)及圖書教室 12. 智慧(專科)教室(觸控白板、即時回饋系統) <p>二、教學方法</p> <ol style="list-style-type: none"> 11. 教學實施依據藝術領綱的基本理念、課程目標、核心素養及學習重點，結合各地區自然、族群或文化特色，設計具有探究精神與重視提問的有效教學活動，引導學生學習。 12. 採領域教學方式整合學習內容，並以學習表現為依據，設計多元的探究學習進行整合。 13. 教學實施以開放多元的態度，強調民主社會中理性溝通、尊重差異的重要性。 14. 教學實施靈活運用各種策略，除知識傳授外，亦提供學生實地踏查、參與互動及力行實踐的機會，以培養學生探究、創造與省思 	年級	出版社	冊數	五年級	康軒	五、六冊
年級	出版社	冊數					
五年級	康軒	五、六冊					

	<p>的能力，以及主動學習的態度。</p> <p>15. 為提升教學成效，教師將加強藝術領域研討與相關領域間的課程聯繫，並依課程需求採協同教學，以促進教學的效果。</p> <p>三、教學評量</p> <p>7. 學習評量依據藝術領域之課程目標、核心素養、學習表現及學習內容，兼重學習歷程與結果，採用紙筆測驗、作業練習、實作評量、專題報告、檔案評量等多元形式，以診斷學習問題，並檢視學習成效。</p> <p>8. 評量的內容考量學生身心發展、個別差異及文化差異，配合核心素養及學習表現內涵，不流於零碎的知識記憶，以兼重高層次的認知、情意、技能表現及其在實際生活中的運用，訂定評量標準。</p> <p>9. 教師進行學習評量後，分析評量結果作為教學反思、調整及補救教學的參考</p>
--	---

桃園市八德區八德國民小學 111 學年度【藝術領域】課程計畫			
每週節數	3 節	設計者	六年級教學團隊
核心素養	A 自主行動	<input type="checkbox"/> A1. 身心素質與自我精進、 <input type="checkbox"/> A2. 系統思考與問題解決、 <input type="checkbox"/> A3. 規劃執行與創新應變	
	B 溝通互動	<input type="checkbox"/> B1. 符號運用與溝通表達、 <input type="checkbox"/> B2. 科技資訊與媒體素養、 <input type="checkbox"/> B3. 藝術涵養與美感素養	
	C 社會參與	<input type="checkbox"/> C1. 道德實踐與公民意識、 <input type="checkbox"/> C2. 人際關係與團隊合作、 <input type="checkbox"/> C3. 多元文化與國際理解	
課程理念	<p>1. 以學生為主體： 教材著重由下而上的方式，從學生生活周遭取材，透過親身體驗和探索的方式，引導他們重組和建構自己的生活經驗。</p> <p>2. 注重情意和技能的學習： 本教材除提供知識性學習之外，特別重視態度的學習以及能力技能的培養。</p> <p>3. 生活化與活潑化： 本教材從學生日常生活空間取材，幫助學生發展自我探索的能力，使其成為一個生活研究者；同時，藉由多元化、活潑化、活動化的教學策略，讓學生更能快樂的學習。</p> <p>4. 本土化與國際化： 本教材兼顧本土與國際，除了讓學生能真實的認識鄉土和世界外，更希望能培養出具備好國民和世界公民</p>		

	<p>的情操。</p> <p>5. 多元化和科技化： 本教材除闡示多元文化觀念的重要性之外，亦探討科技發展的意義及其所形成的社會問題，讓學生為因應未來社會生活需要做好準備。</p>	
學習重點	學習表現	表現
		1-III-1 能透過聽唱、聽奏及讀譜，進行歌唱及演奏，以表達情感。
		1-III-2 能使用視覺元素和構成要素，探索創作歷程。
		1-III-3 能學習多元媒材與技法，表現創作主題。
		1-III-4 能感知、探索與表現表演藝術的元素、技巧。
		1-III-5 能探索並使用音樂元素，進行簡易創作，表達自我的思想與情感。
		1-III-6 能學習設計思考，進行創意發想和實作。
		1-III-7 能構思表演的創作主題與內容。
		1-III-8 能嘗試不同創作形式，從事展演活動。
		鑑賞
		2-III-1 能使用適當的音樂語彙，描述各類音樂作品及唱奏表現，以分享美感經驗。
		2-III-2 能發現藝術作品中的構成要素與形式原理，並表達自己的想法。
		2-III-3 能反思與回應表演和生活的關係。
		2-III-4 能探索樂曲創作背景與生活的關聯，並表達自我觀點，以體認音樂的藝術價值。
		2-III-5 能表達對生活物件及藝術作品的看法，並欣賞不同的藝術與文化。
		2-III-6 能區分表演藝術類型與特色。
		2-III-7 能理解與詮釋表演藝術的構成要素，並表達意見。
		實踐
		3-III-1 能參與、記錄各類藝術活動，進而覺察在地及全球藝術文化。
		3-III-2 能了解藝術展演流程，並表現尊重、協調、溝通等能力。
3-III-3 能應用各種媒體蒐集藝文資訊與展演內容。		
3-III-4 能與他人合作規劃藝術創作或展演，並扼要說明其中的美感。		

		3-III-5	能透過藝術創作或展演覺察議題，表現人文關懷。
學習內容	表現		
	音 E-III-1	多元形式歌曲，如：輪唱、合唱等。基礎歌唱技巧，如：呼吸、共鳴等。	
	音 E-III-2	樂器的分類、基礎演奏技巧，以及獨奏、齊奏與合奏等演奏形式。	
	音 E-III-3	音樂元素，如：曲調、調式等。	
	音 E-III-4	音樂符號與讀譜方式，如：音樂術語、唱名法等。記譜法，如：圖形譜、簡譜、五線譜等。	
	音 E-III-5	簡易創作，如：節奏創作、曲調創作、曲式創作等。	
	視 E-III-1	視覺元素、色彩與構成要素的辨識與溝通。	
	視 E-III-2	多元的媒材技法與創作表現類型。	
	視 E-III-3	設計思考與實作。	
	表 E-III-1	聲音與肢體表達、戲劇元素(主旨、情節、對話、人物、音韻、景觀)與動作元素(身體部位、動作/舞步、空間、動力/時間與關係)之運用。	
	表 E-III-2	主題動作編創、故事表演。	
	表 E-III-3	動作素材、視覺圖像和聲音效果等整合呈現。	
	鑑賞		
	音 A-III-1	器樂曲與聲樂曲，如：各國民謠、本土與傳統音樂、古典與流行音樂等，以及樂曲之作曲家、演奏者、傳統藝師與創作背景。	
	音 A-III-2	相關音樂語彙，如曲調、調式等描述音樂元素之音樂術語，或相關之一般性用語。	
	音 A-III-3	音樂美感原則，如：反覆、對比等。	
	視 A-III-1	藝術語彙、形式原理與視覺美感。	
	視 A-III-2	生活物品、藝術作品與流行文化的特質。	
	視 A-III-3	民俗藝術。	
	表 A-III-1	家庭與社區的文化背景和歷史故事。	
	表 A-III-2	國內外表演藝術團體與代表人物。	
	表 A-III-3	創作類別、形式、內容、技巧和元素的組合。	
	實踐		
	音 P-III-1	音樂相關藝文活動。	
	音 P-III-2	音樂與群體活動。	

	視 P-III-1	在地及全球藝文展演、藝術檔案。
	視 P-III-2	生活設計、公共藝術、環境藝術。
	表 P-III-1	各類形式的表演藝術活動。
	表 P-III-2	表演團隊職掌、表演內容、時程與空間規劃。
	表 P-III-3	展演訊息、評論、影音資料。
	表 P-III-4	議題融入表演、故事劇場、舞蹈劇場、社區劇場、兒童劇場。

課程架構表：

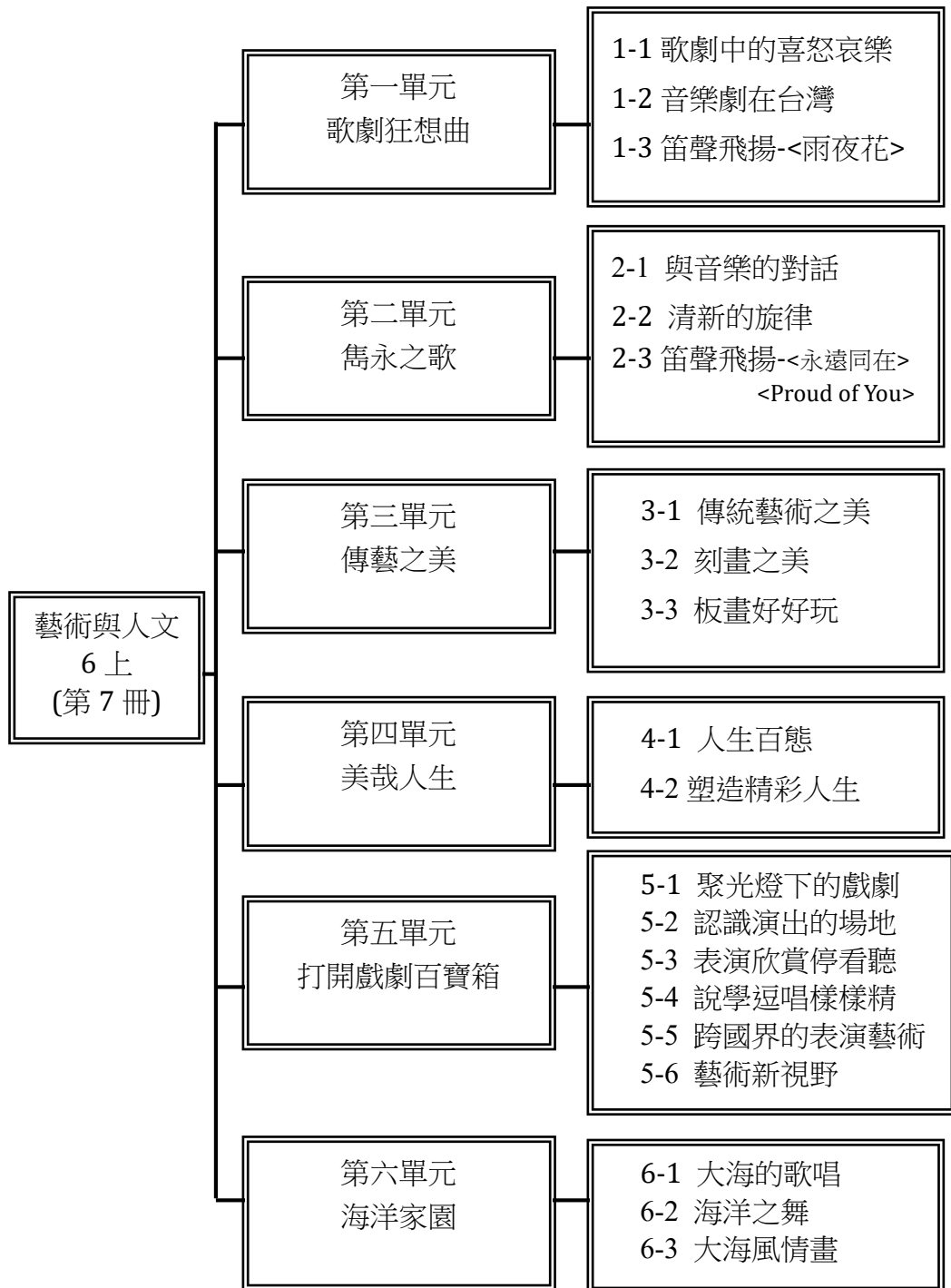

	<div style="display: flex; align-items: center; justify-content: center;"> <div style="border: 1px solid black; padding: 5px; margin-right: 20px; text-align: center;"> 藝術與人文 6 8 </div> <div style="display: flex; flex-direction: column; align-items: center;"> <div style="margin-bottom: 10px;"> <div style="border: 1px solid black; padding: 5px; text-align: center;">第一單元 音樂聯合國</div> <div style="border: 1px solid black; padding: 5px; margin-left: 20px;"> 1-1 唱歌謠看世界 1-2 樂器嘉年華 1-3 笛聲飛揚-<我的小笛子> </div> </div> <div style="margin-bottom: 10px;"> <div style="border: 1px solid black; padding: 5px; text-align: center;">第二單元 美好的時光</div> <div style="border: 1px solid black; padding: 5px; margin-left: 20px;"> 2-1 夏日輕歌 2-2 歌詠家鄉 2-3 笛聲飛揚-<搖嬰仔歌> -<青海青> </div> </div> <div style="margin-bottom: 10px;"> <div style="border: 1px solid black; padding: 5px; text-align: center;">第三單元 藝術萬花筒</div> <div style="border: 1px solid black; padding: 5px; margin-left: 20px;"> 3-1 藝術漫遊 3-2 公共藝術在校園 3-3 送給母校的禮物 </div> </div> <div style="margin-bottom: 10px;"> <div style="border: 1px solid black; padding: 5px; text-align: center;">第四單元 設計幻想曲</div> <div style="border: 1px solid black; padding: 5px; margin-left: 20px;"> 4-1 生活中的好設計 4-2 秀出好設計 </div> </div> <div style="margin-bottom: 10px;"> <div style="border: 1px solid black; padding: 5px; text-align: center;">第五單元 躍上伸展台</div> <div style="border: 1px solid black; padding: 5px; margin-left: 20px;"> 5-1 有故事的戲服 5-2 「衣」起環遊世界 5-3 造型設計變變變 5-4 決戰造型伸展臺 </div> </div> <div> <div style="border: 1px solid black; padding: 5px; text-align: center;">第六單元 珍重再見</div> <div style="border: 1px solid black; padding: 5px; margin-left: 20px;"> 6-1 點點滴滴的回憶 6-2 美麗的印記 6-3 祝福的樂聲 </div> </div> </div> </div>
<p>融入之議題</p>	<p>教師視課程內容適時融入以下議題：性別平等、人權、環境、海洋、品德、生命、法治、科技、資訊、能源、安全、防災、家庭教育、生涯規劃、多元文化、閱讀素養、戶外教育、國際教育、原住民族教育、桃園市國小在地化課程等</p>
<p>學習目標</p>	<ul style="list-style-type: none"> ● 六上： <ol style="list-style-type: none"> 1. 認識歌劇，認識音樂家浦契尼並欣賞歌劇中的詠唱調。 2. 認識並欣賞臺灣音樂劇《四月望雨》，並欣賞劇中的歌曲。 3. 感受東西方不同風格的音樂劇，並詮釋表現歌曲。 4. 認識國樂團及樂器的音色，欣賞國樂曲，感受樂曲中的情境。 5. 欣賞宮崎駿電影配樂，感受不同情境的背景音樂。

	<ol style="list-style-type: none"> 6. 欣賞各國傳統藝術作品，並認識其特色。 7. 欣賞版畫之美並認識其製作方式。 8. 運用速寫表現人體基本動態。 9. 欣賞藝術作品中人物動態與美感。 10. 運用多元媒材技法，完成表現人物肢體語言與肢體之美的雕塑作品並紀錄自己的感受。 11. 認識東方與西方之表演藝術的異同，對表演藝術有更深層的認識。 12. 了解各種舞台的形式與劇場空間、欣賞藝文的注意事項等。 13. 認識並欣賞傳統的說唱藝術—相聲。 14. 表現海洋的各種風貌。 15. 認識並表現海洋與人的關係及故事。 <p>● 六下：</p> <ol style="list-style-type: none"> 1. 演唱世界歌謠，感受多樣的風土民情。 2. 演唱 a 小調歌曲，認識 a 小調音階。 3. 認識特色音階，以直笛即興創作曲調。 4. 欣賞獨特的傳統器樂，感受濃厚的民族風采。 5. 演唱歌曲感受臺灣民歌風格，喚起對本土歌謠的興趣。 6. 欣賞變奏曲認識變奏曲風格，感受梆笛的音色，認識本土音樂家馬水龍。 7. 直笛習奏呂泉生的作品，探索詮釋的方法。 8. 認識當代藝術：複合媒材、裝置藝術、公共藝術、地景藝術。 9. 認識當代藝術的表現、美感、風格。 10. 學習觀察、分析、討論、表達、應用。 11. 對環境周遭留心注意，擁有愛護與感恩的心情。 12. 能從器物的演變中了解設計與生活的關係。 13. 了解設計的意義，試著運用設計來改善解決生活中的各種問題。 14. 能欣賞生活中的好設計產品，並感受設計的巧思創意。 15. 能以設計的思考與方法，創作表現自己獨特的設計作品。 16. 創作具個人創意的設計草圖及模型作品，並與他人分享。 17. 探討服裝的纖維名稱及其特質。 18. 分析不同民族文化服裝特色。 19. 能欣賞並感受不同服裝文化差異。 20. 發揮創意，動手完成各項角色造形設計。 21. 設計畢業典禮活動，規畫與布置典禮場地。 22. 運用多元的藝術形式，表達畢業的感受與想法。 23. 熱忱參與畢業活動。企劃能力與舞臺技巧。
教學與評量	一、教材編選與資源(教科書版本、相關資源)

說明

(一) 教材編選

5. 依據領域課程綱要之學習重點融入核心素養的內涵，進行適切的縱向銜接與學科間的橫向統整，避免不必要的重複。
6. 將「學習表現」與相關的「學習內容」結合，設計符合整合性、脈絡性、策略性及活用性的學習教材，讓學生得以發展藝術領域核心素養。
7. 具時代性與前瞻性，考量學生生活經驗及社會脈動，結合相關議題並兼顧多元觀點，回應不同族群與文化的特性，避免刻板印象、偏見、歧視與威權內容，不落入單一族群或性別的觀點。
8. 能反映當今學界的重要研究成果，避免過多艱澀的定義，或類型化、表淺化、零碎化與教條化的學習素材。

(二) 教材來源

1. 以教育部審定版之教材為主：

年級	出版社	冊數
六年級	康軒	七、八冊

2. 以桃園市八德區在地化課程為輔。

(三) 教學資源

13. 教科用書及自編教材
14. 數位媒材及網路資源
15. 圖書館(室)及圖書教室
16. 智慧(專科)教室(觸控白板、即時回饋系統)

二、教學方法

16. 教學實施依據藝術領綱的基本理念、課程目標、核心素養及學習重點，結合各地區自然、族群或文化特色，設計具有探究精神與重視提問的有效教學活動，引導學生學習。
17. 採領域教學方式整合學習內容，並以學習表現為依據，設計多元的探究學習進行整合。
18. 教學實施以開放多元的態度，強調民主社會中理性溝通、尊重差異的重要性。
19. 教學實施靈活運用各種策略，除知識傳授外，亦提供學生實地踏查、參與互動及力行實踐的機會，以培養學生探究、創造與省思的能力，以及主動學習的態度。
20. 為提升教學成效，教師將加強藝術領域研討與相關領域間的課程聯繫，並依課程需求採協同教學，以促進教學的效果。

三、教學評量

	<ol style="list-style-type: none">10. 學習評量依據藝術領域之課程目標、核心素養、學習表現及學習內容，兼重學習歷程與結果，採用紙筆測驗、作業練習、實作評量、專題報告、檔案評量等多元形式，以診斷學習問題，並檢視學習成效。11. 評量的內容考量學生身心發展、個別差異及文化差異，配合核心素養及學習表現內涵，不流於零碎的知識記憶，以兼重高層次的認知、情意、技能表現及其在實際生活中的運用，訂定評量標準。12. 教師進行學習評量後，分析評量結果作為教學反思、調整及補救教學的參考
--	---

桃園市八德區八德國民小學 111 學年度社會學習領域課程計畫

壹、依據

- 一、教育部十二年國民基本教育課程綱要暨社會學習領域課程綱要
- 二、教育部國民中小學九年一貫課程綱要。
- 三、國民教育階段特殊教育課程綱要總綱。
- 四、本校課程發展委員會決議。
- 五、本校課程發展委員會之社會領域課程小組會議決議。

貳、基本理念

以學生為主體，以生活經驗為重心，培養現代國民所需的基本能力及素養。個人不能離群而索居，教育則是協助個人發展潛能、實現自我、適應環境並進而改善環境的一種社會化歷程，因此，社會學習領域之學習乃是國民教育階段不可或缺的學習領域。

社會學習領域是統整自我、人與人、人與環境間互動關係所產生的知識領域。廣義而言，人的環境包括：自然的物理環境(如山、川、平原等)；人造的物質環境(如漁獵、游牧和農耕所使用的工具，商業用的貨幣，工業用的機器設備，交通用的車子、輪船等)；人造的社會環境(如家庭、學校、社區、國家等組織以及政治、法律、教育等制度)；自我(如反省與表達)與超自然的精神環境(如哲學、宗教、道德、藝術等)。第一種環境屬於人生的「生存」(survival)層面，與自然科學、地理學有關。第二種環境屬於人生的「生計」(living)層面，從「縱」的方面來看，它與歷史學有關，從「橫」的方面來看，它與經濟學有關。第三種環境屬於人生的「生活」(life)層面，主要與政治學、法律學及社會學等學科(disciplines)有關。第四種環境屬於人生的「生命」(existence)層面，涉及每一個人存在的意義與價值，與哲學、道德、宗教、藝術等處理精神層面的學科有關。

人的生存、生計、生活與生命四大層面彼此互有關連，而社會學習領域正是整合這幾個層面間互動關係的一種統整性領域。

參、現況分析

師資陣容：一般教師擔任。

學生部分：三～六年級全體學生參與學習。

教材選編：以下授課版本外，另有桃園市八德區在地化課程為輔(在地化課程-廟宇如三元宮)

年級	三年級	四年級	五年級	六年級
版本	翰林版	翰林版	南一版	南一版

肆、課程目標

- 一、了解本土與他區的環境與人文特徵、差異性及面對的問題。
- 二、了解人與社會、文化和生態環境之多元交互關係，以及環境保育和資源開發的重要性。
- 三、充實社會科學之基本知識。
- 四、培養對本土與國家的認同、關懷及世界觀。
- 五、培養民主素質、法治觀念以及負責的態度。
- 六、培養了解自我與自我實現之能力，發展積極、自信與開放的態度。
- 七、發展批判思考、價值判斷及解決問題的能力。
- 八、培養社會參與、做理性決定以及實踐的能力。

九、培養表達、溝通以及合作的能力。

十、培養探究之興趣以及研究、創造和處理資訊之能力。

【說明】：第一至三項目標偏重認知層面，第四至六項目標偏重情意層面，第七至十項目標偏重技能層面。

伍、實施原則與策略

一、課程應以素養為導向教學活動為核心，確實實施多元評量。

二、善用協同教學、教師群，達成領域學習目標。

三、融入十大指定內涵六大議題、於各學習階段實施教學。

四、評量多元化，學習過程評量重於結果。

五、計劃應經課程發展委員會通過始得實施，修正時亦同。

六、特殊需求學生之能力指標，參照各階段基本能力指標，採加深、加廣、加速、簡化、減量、分解、替代與重整方式進行學習內容的調整。

陸、實施內容

一、理念：

(一)教材內容以學生為中心，生活情境為主體，整合學生認知心理發展、生活及社會經驗。

(二)教學活動應透過教學群運作，結合班級經營目標，以達本課程分段能力指標。

(三)觀照各領域間統整、學生適性發展、採多元評量、實施課程評鑑，確保教學品質。

(四)本土化、科技化與國際化，強化學生認同本土和建立生命共同體為主要目標，探究科技發展

的意義及其所形成的社會議題並進行國際性的學習與交流。

二、課程內容：

(一)課程時間：

1.節數：一個學年度以40週來說，三、四、五、六年級每週3節，共120節。

2.分鐘數：一節40分鐘，120節，共4800分鐘。

3.桃園市八德區在地化課程(在地化課程-廟宇如神三元宮)。

年級 領域節數	一年級	二年級	三年級	四年級	五年級	六年級
社會領域			3	3	3	3
桃園市 在地化教材			融入《品桃園》6節			
				融入《賞桃園》6節		

(二)教學方式：採班級教學並依教學計畫進行，重視學生個別差異，讓每個學生都能快樂的學習。

(三)學習方式：如體驗學習、自主學習、合作學習、解決問題學習、求助學習等。

(四)教學評量：

1.評量方式：依據本校學生學習評量實施計畫採多元評量方式。

2. 評量時機：教學前—前置性評量、教學中—形成性評量、教學後—總結性評量。

柒、教學資源

一、學校的教學資源：

- (一) 教學場地：如班級教室、專科教室、學生活動中心。
- (二) 教學用具：如照片、圖表等。
- (三) 教學視聽設備：如電腦、投影機、DVD、CD 等。

二、社區的教學資源：

- (一) 公家機關：如區公所、戶政事務所、警察局、社區發展委員會、八德圖書館、里長辦公處等。
- (二) 地方產業：如八德蔬菜產銷班、宏亞食品股份有限公司等。
- (三) 地方古蹟：如三元宮。

捌、本校自 108 學年度起逐年實施十二年國民基本教育，111 學年度一至四年級課程依據十二年國民基本教育綱要實施；五至六年級依據九年一貫課程綱要實施。

玖、本計畫經課程發展委員會審查通過後實施，修正時亦同。

桃園市八德區八德國民小學 111 學年度【社會】領域學習課程計畫				
每週節數	3 節	設計者	三年級教學團隊	
核心素養	A 自主行動	☑A1. 身心素質與自我精進、☑A2. 系統思考與問題解決、□A3. 規劃執行與創新應變		
	B 溝通互動	☑B1. 符號運用與溝通表達、□B2. 科技資訊與媒體素養、☑B3. 藝術涵養與美感素養		
	C 社會參與	☑C1. 道德實踐與公民意識、☑C2. 人際關係與團隊合作、☑C3. 多元文化與國際理解		
學習重點	一、學習表現			
	社會領域的「學習表現」包含認知歷程、情意態度與技能行動，以「理解及思辨」、「態度及價值」和「實作及參與」做為領域的共同架構，再依各教育階段及領域/科目的特性，加以展現。社會領域學習表現的構面及項目			
	構面	1. 理解及思辨	2. 態度及價值	3. 實作及參與
項目	a. 覺察說明 b. 分析詮釋 c. 判斷創新	a. 敏覺關懷 b. 同理尊重 c. 自省珍視	a. 問題發現 b. 資料蒐整與應用 c. 溝通合作 d. 規劃執行	
二、學習內容				
「學習內容」強調領域/科目的知識內涵，社會領域依各教育階段及領域/科目的特性，陳述其基礎的學習內容，並注重學習階段間的縱向連貫，避免不必要的重複。教師、學校、地方政府或出版社得依其專業需求與特性，與「學習表現」雙向結合後進行適當的轉化，以發展有效教學、適性學習。				

融入之議題	性別平等教育、家庭教育、環境教育、品德教育、海洋教育、科技教育、能源教育、人權教育、原住民教育、生命教育、法治教育、資訊教育、安全教育、防災教育、生涯規劃教育、多元文化教育、閱讀素養教育、戶外教育、國際教育、推動兒童權利公約等。
學習目標	<p>社會領域課程旨在培育學生面對未來、開展不同生涯所需的公民素養，其目標如下：</p> <p>一、上學期之學習目標：</p> <ol style="list-style-type: none"> 1. 認識不同的家庭組成類型。 2. 認識家庭的功能與自己的關係。 3. 介紹自己的家庭生活與教育特色。 4. 認識其他家庭的特色。 5. 尊重不同家庭的差異。 6. 認識與家人相處時應有的態度與做法。 7. 認識自己在家庭中應達成的責任。 8. 認識自己在家庭中應享有的權利。 9. 了解自己在家中的責任與權利關係。 10. 認識家庭成員相處問題的發生原因。 11. 學習面對家庭成員相處問題的方法與態度。 12. 認識不同的家庭活動。 13. 認識影響家庭活動安排的因素。 14. 主動參與家庭活動。 15. 了解家人為家庭的付出項目。 16. 認識家庭的主要收入來源。 17. 認識家庭的主要支出項目。 18. 感謝家人的付出。 19. 學習面對家庭經濟問題的態度與方法。 20. 學習面對家庭環境變化的做法。 21. 學習因應家人期待的做法。 22. 學習關懷其他家庭的做法。 23. 了解學習時享有學校組織的服務與使用設施的權利。 24. 了解學習過程中應盡的義務。 25. 實踐學習過程中應盡的義務。 26. 了解主動學習的意義。 27. 學習有效率的學習。 28. 培養良好學習態度以保障學習。 29. 認識學校的多元學習活動。 30. 在學習活動中，體會競爭、成長與關懷。 31. 學習擬定學習計畫。

32. 培養良好的學習態度以保障學習。
33. 了解團體活動的意義。
34. 認識團體活動的類型。
35. 了解團體活動的功能。
36. 知道參與團體活動的正確態度。
37. 認識學校服務學習的內容，並主動爭取加入服務團體。
38. 以實際行動感謝服務團體，並學習其犧牲奉獻的精神。
39. 了解班級服務的內容，並主動分擔服務工作。
40. 從參與學校的自治活動中培養民主觀念。
41. 透過開班會，學習處理班級的公共事務。
42. 經由班級幹部的選舉過程，了解任期制。
43. 認識自治市小市長應負的責任及義務。
44. 關心家庭及學校環境與設施的安全問題，並提出改進的建議。
45. 覺察除了享有權利也應盡到個人義務，維護家庭及學校環境。
46. 注意在校內外活動時的安全，並知道如何處理危機事件。
47. 知道學校的安全地圖。
48. 認識安全地圖的圖例與意義。
49. 培養與人相處時，互相尊重及理性溝通的態度。
50. 知道遭遇家庭暴力和校園霸凌時的處理方法。
51. 了解每個人的特點不大相同。
52. 培養與別人相處的合適態度。
53. 了解兩性生理的差異。
54. 解生理差異造成日常生活需求的不同。
55. 了解傳統社會對兩性的期待與要求。
56. 了解現代社會下兩性在各方面的變化。
57. 尊重不同個體的喜好與觀點。
58. 能學習如何與不同觀點與喜好的個體建立和諧的關係。
59. 培養獨立判斷的能力。
60. 辨識生活中常見的偏見。
61. 了解現代社會兩性在職業選擇的變化。
62. 了解個人的態度和付出是達成夢想的關鍵。

二、下學期之學習目標

1. 說出居住地方的類型。
2. 說出居住地方的自然環境特性。
3. 說出居住地方的人文環境特性。
4. 比較不同地方的生活方式。
5. 比較居住地方從前與現在環境的差異。
6. 訪談地方居民，了解地方特色和改變。

7. 辨認周遭環境在地圖上的方位。
8. 找出居住地方主要場所在地圖上的位置。
9. 從地址或地名找出地方特色。
10. 了解民俗是如何透過生活累積而形成。
11. 認識因不同生活方式而形成的不同民俗。
12. 了解民俗和我們的生活密不可分。
13. 了解慶典是如何形成的。
14. 認識不同居住地方的慶典。
15. 培養尊重不同文化的慶典。
16. 了解自然資源與人文資源的意義與內涵。
17. 認識居住地方的自然資源。
18. 認識居住地方的人文資源。
19. 了解地方資源與早期居民生活的關係。
20. 認識早期社會的工作型態。
21. 認識現在社會的工作型態。
22. 認識現在社會生活方式的改變。
23. 了解地方資源遭到破壞的原因。
24. 培養愛護地方資源的觀念。
25. 學習愛護地方資源的方法。
26. 認識住家附近不同類型的商店。
27. 了解商店如何滿足我們日常生活的需求。
28. 認識交易的方式。
29. 認識貨幣的演變。
30. 了解購物前擬定購物清單的重要性。
31. 分析影響選擇購物地點的因素。
32. 認識商品包裝與標示。
33. 了解維護消費權益的方法。
34. 認識綠色消費。
35. 知道落實綠色消費的做法。
36. 了解管理金錢的方式。
37. 做有智慧的消費決定。
38. 認識地方的政府組織及其服務事項。
39. 認識地方的民間組織及其服務事項。
40. 了解政府和民間組織合作的好處。
41. 認識地方的志工團體及其服務事項。
42. 知道地方居民使用公共資源的權利與義務。
43. 主動參與地方組織召開的會議。
44. 了解應對地方上為我們服務的人表達感謝。

45. 認識不同的地方問題對生活的影響。
46. 了解地方問題的形成原因。
47. 發現居住地方的問題。
48. 認識居民對地方問題的不同意見。
49. 主動關心地方問題。
50. 認識社區團體對地方問題的不同意見。
51. 知道提出地方問題改善方法有不同的探究方式。
52. 了解改善地方問題的不同方法。
53. 了解形成社區共識的方式。
54. 主動參與地方問題的改善行動。

**教學
與評
量說
明**

一、教材編選

(一) 社會領域之教材編選或教科用書編寫應依據學習重點，融入核心素養的內涵，進行適切的縱向銜接與學科間的橫向統整，避免不必要的重複。

(二) 「學習內容」中的各主題軸/主題、項目及條目，並不代表教材各冊次與各章節之名稱及順序。編選教材或編寫教科用書時，可重新安排組合各項學習內容，形成各具特色的教材架構，但須以領綱基本理念為依據，並遵守以下教材編選所示要點。

(三) 為落實各學習階段的「學習表現」，編選教材或編寫教科用書時，應將「學習表現」與相關的「學習內容」結合，設計符合整合性、脈絡性、策略性及活用性的學習教材，讓學生得以發展社會領域核心素養。

(四) 教材編選或教科用書編寫應具時代性與前瞻性，考量學生生活經驗及社會脈動，結合相關議題並兼顧多元觀點，回應不同族群與文化的特性，避免刻板印象、偏見、歧視與威權內容，文字敘寫不應落入單一族群或性別的觀點；同時，若干文化習俗潛藏之偏見與歧視，應加以檢視與省思。

(五) 教材編選或教科用書編寫應能反映當今學界的重要研究成果，避免過多艱澀的定義，或類型化、表淺化、零碎化與教條化的學習素材。

(六) 教材編選或教科用書編寫應衡量社會領域於各教育階段實際授課節數或學分數，注意整體學習內容分量的適切性。

(七) 學校得因應地區特性、學生特質與需求，選擇或自編教材。全年級或全校且全學期使用之自編自選教材，應送學校課程發展委員會審查。

(八) 國小之教材編選或教科用書編寫採領域統整課程設計，除應選擇合適之主題以發展統整性教材外，每一個單元至少設計一項探究活動，每學期另需統整該學期所學內容，至少規劃一個主題探究與實作單元。

(九) 第二學習階段的教材編選強調生活經驗的統整性，以自己為核心拓展至家庭、學校、社區、家鄉，並藉由認識家鄉培養愛鄉愛土的情懷。

二、教材來源

1. 以教育部審定版之教材為主：

年級	出版社	冊數
三年級	翰林	第一冊、第二冊

2. 以桃園市八德區在地化課程教材為輔。

三、教學資源

(一) 學校應依主管機關公布之設備基準，建置社會領域或歷史、地理、公民與社會的專科教室，並充實必要的教學設備與物品。

(二) 學校可運用研究機構、社區、產業、民間組織等資源，或與各界人力資源協力合作，以精進課程與教學。

(三) 學校可因應校本特色，建置社會領域教學資源分享平台，支援課程發展與教學研究。

(四) 學校應依設備基準及學校課程計畫等，提供歷史考察、田野實察或其他形式探究學習所需之各種軟、硬體設備及相關行政支持。

四、教學方法

(一) 教師應依據社會領綱的基本理念、課程目標、核心素養及學習重點，結合各地區自然、族群或文化特色，設計具有探究精神與重視提問的有效教學活動，引導學生學習。

(二) 在國小採領域教學方式整合學習內容，並以學習表現為依據，設計多元的探究學習進行整合。

(三) 教學實施應以開放多元的態度，強調民主社會中理性溝通、尊重差異的重要性。

(四) 教學實施宜靈活運用各種策略，除了知識傳授外，更需提供學生實地踏查、參與互動及力行實踐的機會，以培養學生探究、創造與省思的能力，以及主動學習的態度。

(五) 為提升教學成效，教師宜藉由教學研究會或專業學習社群，加強社會領域內的研討與相關領域間的課程聯繫，可開設跨領域/科目之專題、實作或探索體驗課程，並依課程需求採協同教學，以促進教學的效果。

(六) 為強化課程的整合與應用，教師可依學生學習需求，彈性實施歷史考察、田野實察或其他形式的探究學習，活動方式宜多元靈活，其主題可視教學環境或學生特性而調整深度與廣度，並可利用彈性學習時間或課餘時間進行。

教師實施探究學習課程與教學時，應引導學生以誠信、同理或客觀等原則進行，並須尊重與維護探究對象的相關權益。

五、教學評量

(一) 學習評量應依據社會領域之課程目標、核心素養、學習表現及學習內容，兼重學習歷程與結果，採用紙筆測驗、作業練習、實作評量、田野實察、專題報告、檔案評量等多元形式，以診斷學習問題，並檢視學習成效。

(二) 評量的內容應考量學生身心發展、個別差異及文化差異，配合核心素養及學習表現內涵，勿流於零碎的知識記憶，而應兼重高層次的認知、情意、技能表現及其在實際生活中的運用，訂定評量標準。

(三) 教師進行學習評量後，須分析評量結果作為教學反思、調整及補救教學的參考。

桃園市八德區八德國民小學 111 學年度【社會領域】課程計畫			
每週節數	3	設計者	四年級教學團隊
核心素養	A 自主行動	<input type="checkbox"/> A1. 身心素質與自我精進、 <input checked="" type="checkbox"/> A2. 系統思考與問題解決、 <input checked="" type="checkbox"/> A3. 規劃執行與創新應變	
	B 溝通互動	<input checked="" type="checkbox"/> B1. 符號運用與溝通表達、 <input type="checkbox"/> B2. 科技資訊與媒體素養、 <input checked="" type="checkbox"/> B3. 藝術涵養與美感素養	
	C 社會參與	<input type="checkbox"/> C1. 道德實踐與公民意識、 <input checked="" type="checkbox"/> C2. 人際關係與團隊合作、 <input checked="" type="checkbox"/> C3. 多元文化與國際理解	
課程理念	1. 以學生為學習主體，考量不同背景（包括文化、族群、城鄉、性別及身心特質等）學生的多元生活經驗，並兼顧生涯探索及發展，提供自主學習空間。 2. 顧及不同地區、族群及學校類型的特色，提供課程發展之彈性。 3. 透過多重策略達成社會領域內的縱向連貫、區隔與橫向整合。		
學習重點	學習表現	1a-II-2 分辨社會事物的類別或先後順序。 1a-II-3 舉例說明社會事物與環境的互動、差異或變遷現象。 1b-II-1 解釋社會事物與環境之間的關係。 2a-II-1 關注居住地方社會事物與環境的互動、差異與變遷等問題。 2a-II-2 表達對居住地方社會事物與環境的關懷。 2b-II-1 體認人們對生活事物與環境有不同的感受，並加以尊重。 2b-II-2 感受與欣賞不同文化的特色。 2c-II-1 省思個人的生活習慣與在群體中的角色扮演，尊重人我差異，避免對他人產生偏見。 3b-II-1 透過適當的管道蒐集與學習主題相關的資料，並判讀其正確性。	

	3b-II-3 整理資料，製作成簡易的圖表，並加以說明。
學習內容	<p>Aa-II-2 不同群體（可包括年齡、性別、族群、階層、職業、區域或身心特質等）應受到理解、尊重與保護，並避免偏見。</p> <p>Ab-II-1 居民的生活方式與空間利用，和其居住地方的自然、人文環境相互影響。</p> <p>Ab-II-2 自然環境會影響經濟的發展，經濟的發展也會改變自然環境。</p> <p>Af-II-1 不同文化的接觸和交流，可能產生衝突、合作和創新，並影響在地的生活與文化。</p> <p>Bb-II-1 居民的生活空間與生活方式具有地區性的差異。</p> <p>Bc-II-1 各個族群有不同的命名方式、節慶與風俗習慣。</p> <p>Ca-II-1 居住地方的環境隨著社會與經濟的發展而改變。</p> <p>Ca-II-2 人口分布與自然、人文環境的變遷相互影響。</p> <p>Cb-II-1 居住地方不同時代的重要人物、事件與文物古蹟，可以反映當地的歷史變遷。</p>

課程架構表：

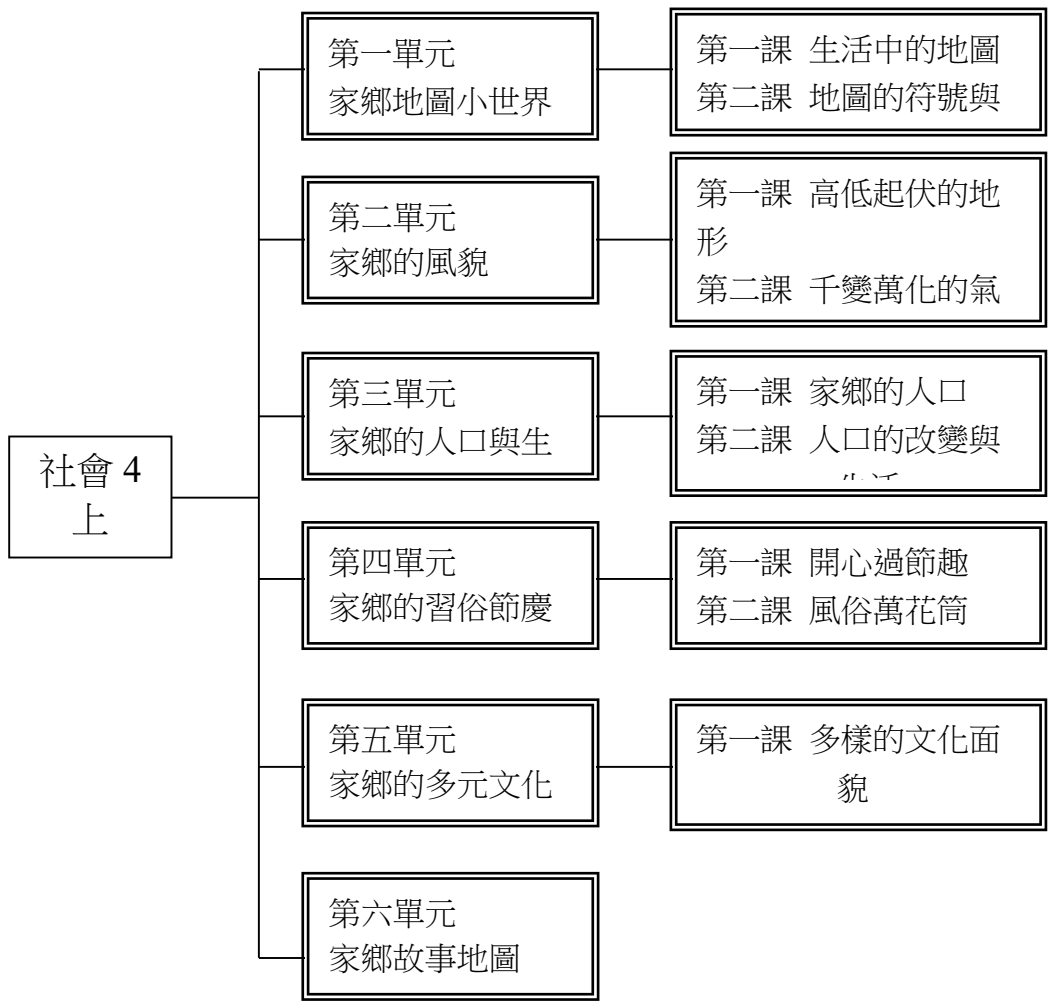

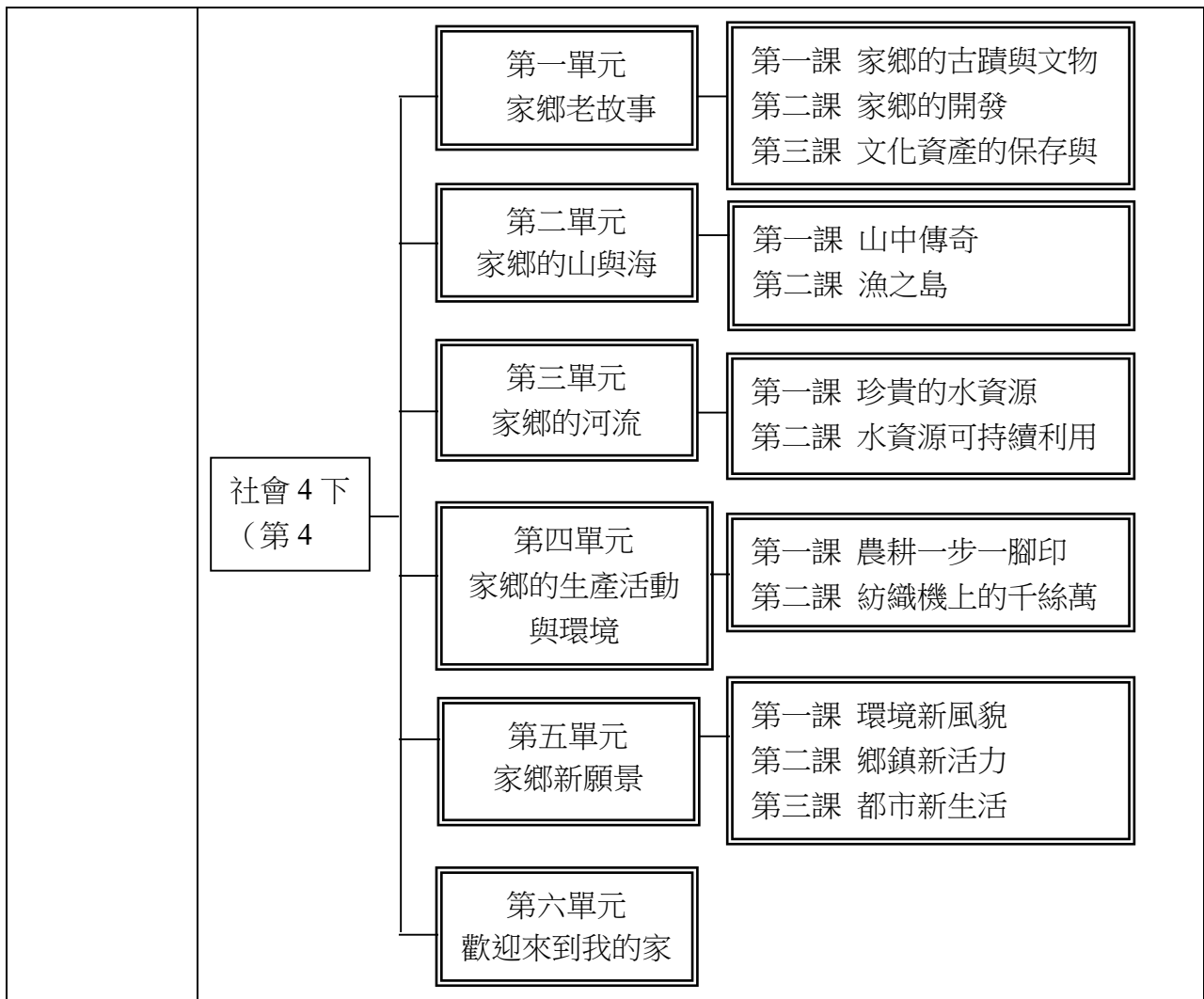

融入之議題

【人權教育】

人 E5 欣賞、包容個別差異並尊重自己與他人的權利。

人 E6 覺察個人的偏見，並避免歧視行為的產生。

【環境教育】

環 E1 參與戶外學習與自然體驗，覺知自然環境的美、平衡、與完整性。

環 E3 了解人與自然和諧共生，進而保護重要棲地。

環 E8 認識天氣的溫度、雨量要素與覺察氣候的趨勢及極端氣候的現象。

【科技教育】

科 E1 了解平日常見科技產品的用途與運作方式。

【多元文化教育】

多 E1 了解自己的文化特質。

多 E2 建立自己的文化認同與意識。

多 E3 認識不同的文化概念，如族群、階級、性別、宗教等。

多 E4 理解到不同文化共存的事實。

多 E5 願意與不同文化背景的人相處，並發展群際關係。

多 E6 了解各文化間的多樣性與差異性。

	<p>【原住民族教育】</p> <p>原 E6 了解並尊重不同族群的歷史文化經驗。</p>
學習目標	<p>四上：</p> <ol style="list-style-type: none"> 1. 能了解地圖的多樣功能、以及標示的圖例和方位。 2. 能分辨家鄉地形景觀的特色，家鄉發展可能會受到地形與氣候的影響。 3. 能了解自然及人文環境影響人口數量的變化，人口年齡組成的變化影響社會的情況，及關懷高齡人口。 4. 感受與欣賞各族群不同文化的特色，了解不同文化的生命禮俗。 5. 理解不同文化存在，彼此之間包容、尊重，從交流中獲得新的合作和創新。 6. 能實際探究已得知的家鄉故事，利用所學的知識技能，進行更深刻的訪問，獲得更多家鄉的歷史故事。 <p>四下：</p> <ol style="list-style-type: none"> 1. 體會家鄉開發的艱辛，並了解家鄉城鎮的形成與教育發展；藉由認識、探訪古蹟與文物，知曉家鄉歷史變遷、古蹟與文物的特色及價值，且懂得欣賞與愛護家鄉的古蹟與文物。 2. 覺察早期原住民族與漢人對山林利用的差異與對環境影響；理解臺灣早期林場與傳統的捕魚方式；藉由時事議題討論今日原住民族狩獵文化與環境保育兩難議題；運用曼陀羅思考法摘錄新科技與設備對漁業的改變和影響；理解林場的開發所帶動的經濟發展與聚落形成的連動關係；透過簡報製作介紹臺灣各地觀光漁港及重要慶典活動；分析科學與技術研發對山林與海洋資源的運用產生轉變和影響；認識無痕山林和漁業文化祭典並能付諸行動；理解政府對山林與海洋資源的管理政策隨時代產生的變遷。 3. 說明早期水資源對居民生活及經濟活動的重要性，並理解經濟發展後產生水資源不足的現象；理解使水資源循環利用的各種方式，且能在生活中實踐履行；澄清及珍視自己對環境的影響力，具備改變生活方式的態度。 4. 舉例說明隨著社會變遷，人們發展不同農耕方法，影響自然環境與生活；關注因愛護環境觀念與科技技術融入，農業發展有嘗試性轉變；表達主動參與農事活動及關心食物來源的態度；解釋因技術進步，製造不同纖維的紡織品，均有其功能與特性；解釋紡織製造因觀念與技術轉變，從而改變自然環境與生活；培養珍惜衣物資源的態度，嘗試以不同方法延續舊衣物使用。 5. 關注經濟開發會造成環境的問題，並嘗試提出解決的方法；解釋產業與環境之間的關係；觀察都市新舊發展，探究都市與環境產生改變的原因；體認都市發展面臨的問題，學習尊重不同意見的看法；探究個人生活習慣與方式的選擇，對環境產生的影響；培養對居住地的關懷。 6. 關注並統整居住地方的自然、人文特色及其影響家鄉居民的生活方式，製作多元的圖文呈現方式，且能加以說明；透過同儕合作，體驗彼此意見與感受的交流，並說出其異同之處。
教學與評量說明	<p>一、教材編選與資源(教科書版本、相關資源)</p> <p>(一) 教材編選</p> <ol style="list-style-type: none"> 1. 即以十二年國民基本教育「自發」、「互動」及「共好」之理念，和「自主行動」、「溝通互動」、「社會參與」核心素養三大面向為要旨，希冀培育具現代公民素養與核心能力之新世代公民，達成「適性揚才、終身學習」的願景。 2. 以學習者的生活圈為基礎，循序漸進，從家庭、學校、社區、縣市、臺灣及世

界的空間範圍，配合學習者身心發展逐漸擴充，學習內容以「互動與關聯」、「差異與多元」、「變遷與因果」及「選擇與責任」等四個主題軸為架構，重視多元文化、人權、全球關懷、海洋教育、戶外教育等議題，每學期六個單元的主題課程，組織結構力求嚴謹，課本與習作的編排強調學習者如何進行思考、探究，並且能運用所學於生活之中，使其日後在開展不同生涯時，皆能創新應變，正向思考，人人都能成為社會中有價值的現代公民。

(二) 教材來源

1. 以教育部審定版之教材為主：

翰林版國小社會 4 上教材

翰林版國小社會 4 下教材

桃園市政府教育局：桃園市政府教育局發行「推動國小在地化教材」《品桃園》及《賞桃園》。

(三) 教學資源

56、教科用書及自編教材

57、數位媒材及網路資源

58、圖書館(室)及圖書教室

59、智慧(專科)教室(觸控白板、即時回饋系統)

二、教學方法

1. 為了因應未來社會快速變遷的需求，教材內容除了提供學生知識性的學習，也要重視態度的學習與能力的培養。

2. 教材內容雖然難以面面俱到，但教師可在教學活動過程中，觀察學生學習情形，並做成紀錄，進而調整教學策略。

3. 教師於教學過程中，應採取教學方法多元、教學媒體創意化和教學空間擴大化等策略，引導學生完成有效及完整的學習。

三、教學評量

口頭評量

習作評量

實作評量

桃園市八德區八德國民小學 111 學年度【社會】領域學習課程計畫			
每週節數	3 節		設計者 五年級教學團隊
核心素養	A 自主行動	☑A1. 身心素質與自我精進、☑A2. 系統思考與問題解決、□A3. 規劃執行與創新應變	
	B 溝通互動	☑B1. 符號運用與溝通表達、☑B2. 科技資訊與媒體素養、☑B3. 藝術涵養與美感素養	

	C 社會參與	☑C1. 道德實踐與公民意識、☑C2. 人際關係與團隊合作、☑C3. 多元文化與國際理解										
學習重點	<p>學習重點包含「學習表現」與「學習內容」二部分，提供課程設計、教材發展、教科用書審查及學習評量的架構，並透過教學加以實踐。「學習表現」與「學習內容」可以有不同。</p> <p>一、學習表現</p> <p>社會領域的「學習表現」包含認知歷程、情意態度與技能行動，以「理解及思辨」、「態度及價值」和「實作及參與」做為領域的共同架構，再依各教育階段及領域/科目的特性，加以展現。社會領域學習表現的構面及項目的共同架構如下：</p> <table border="1" data-bbox="347 568 1284 860"> <tr> <td data-bbox="347 568 432 667">構面</td> <td data-bbox="432 568 699 667">1. 理解及思辨</td> <td data-bbox="699 568 983 667">2. 態度及價值</td> <td data-bbox="983 568 1284 667">3. 實作及參與</td> </tr> <tr> <td data-bbox="347 667 432 860">項目</td> <td data-bbox="432 667 699 860">a. 覺察說明 b. 分析詮釋 c. 判斷創新</td> <td data-bbox="699 667 983 860">a. 敏覺關懷 b. 同理尊重 c. 自省珍視</td> <td data-bbox="983 667 1284 860">a. 問題發現 b. 資料蒐整與應用 c. 溝通合作 d. 規劃執行</td> </tr> </table> <p>二、學習內容</p> <p>國民小學教育階段的學習內容以「互動與關聯」、「差異與多元」、「變遷與因果」及「選擇與責任」等四個主題軸為統整架構，統整「歷史」、「地理」、「公民與社會」三學科的相關學習主題。</p> <p>此四個主題軸在闡釋社會領域是統整有關自我、他人、環境之間相互產生關聯的知識。</p> <p>(一)「互動與關聯」：在探究社會中個人與群體、人與自然環境，以及人在社會環境與制度（如：政治與法律、經濟活動、科技發展、全球議題等）的互動情形，並探討其關聯性，也強調尊重、合作、永續等價值的重要性。</p> <p>(二)「差異與多元」：在探究個體、群體組織（如：居民、家庭、族群等）在生活環境、社會與文化的差異，也強調尊重多元的重要。</p> <p>(三)「變遷與因果」：在探究不同的時間與空間條件下，各種社會事物與環境間的變遷過程，並強調其因果關係。</p> <p>(四)「選擇與責任」：在探究多元社會中，個人在追求自身發展、參與社會的經濟活動及公共事務時，必須做出合宜的選擇，並負起應盡之責任。</p>				構面	1. 理解及思辨	2. 態度及價值	3. 實作及參與	項目	a. 覺察說明 b. 分析詮釋 c. 判斷創新	a. 敏覺關懷 b. 同理尊重 c. 自省珍視	a. 問題發現 b. 資料蒐整與應用 c. 溝通合作 d. 規劃執行
構面	1. 理解及思辨	2. 態度及價值	3. 實作及參與									
項目	a. 覺察說明 b. 分析詮釋 c. 判斷創新	a. 敏覺關懷 b. 同理尊重 c. 自省珍視	a. 問題發現 b. 資料蒐整與應用 c. 溝通合作 d. 規劃執行									
融入之議題	包含性別平等、人權、環境、海洋、品德、生命、法治、科技、資訊、能源、安全、防災、家庭教育、生涯規劃、多元文化、閱讀素養、戶外教育、國際教育、原住民族教育、推動兒童權利公約等議題。											
學習目標	<p>一、發展個人的主體意識，以及自律自治、自發精進與自我實現的素養。</p> <p>二、提升獨立思考、價值判斷、理性決定與創新應變的素養。</p> <p>三、發展民主社會所需之溝通互動、團隊合作、問題解決及社會參與等公民</p>											

	<p>實踐的素養。</p> <p>四、增進對歷史、地理、公民與社會學科及領域知識的探究與理解能力。</p> <p>五、發展跨學科的分析、思辨、統整、評估與批判的能力。</p> <p>六、培養對於族群、社會、地方、國家和世界等多重公民身分的敏察覺知，並涵育具有肯認多元、重視人權和關懷全球永續的責任意識。</p>						
<p>教學與評量 說明</p>	<p>一、教材編選</p> <p>(一) 社會領域之教材編選或教科用書編寫應依據學習重點，融入核心素養的內涵，進行適切的縱向銜接與學科間的橫向統整，避免不必要的重複。</p> <p>(二) 「學習內容」中的各主題軸/主題、項目及條目，並不代表教材各冊次與各章節之名稱及順序。編選教材或編寫教科用書時，可重新安排組合各項學習內容，形成各具特色的教材架構</p> <p>(三) 為落實各學習階段的「學習表現」，編選教材或編寫教科用書時，應將「學習表現」與相關的「學習內容」結合，設計符合整合性、脈絡性、策略性及活用性的學習教材，讓學生得以發展社會領域核心素養。</p> <p>(四) 教材編選或教科用書編寫應具時代性與前瞻性，考量學生生活經驗及社會脈動，結合相關議題並兼顧多元觀點，回應不同族群與文化的特性，避免刻板印象、偏見、歧視與威權內容，文字敘寫不應落入單一族群或性別的觀點；同時，若干文化習俗潛藏之偏見與歧視，應加以檢視與省思。</p> <p>(五) 教材編選或教科用書編寫應能反映當今學界的重要研究成果，避免過多艱澀的定義，或類型化、表淺化、零碎化與教條化的學習素材。</p> <p>二、教學實施</p> <p>(一) 依據社會領綱的基本理念、課程目標、核心素養及學習重點，結合各地區自然、族群或文化特色，設計具有探究精神與重視提問的有效教學活動，引導學生學習。</p> <p>(二) 採領域教學方式整合學習內容。</p> <p>(三) 教學實施應以開放多元的態度，強調民主社會中理性溝通、尊重差異的重要性。</p> <p>(四) 教學實施宜靈活運用各種策略，除了知識傳授外，更需提供學生實地踏查、參與互動及力行實踐的機會，以培養學生探究、創造與省思的能力，以及主動學習的態度。</p> <p>三、教學資源</p> <p>(一) 學校應依主管機關公布之設備基準，建置社會領域或歷史、地理、公民與社會的專科教室，並充實必要的教學設備與物品。</p> <p>(二) 學校可運用研究機構、社區、產業、民間組織等資源，或與各界人力資源協力合作，以精進課程與教學。</p> <p>(三) 學校可因應校本特色，建置社會領域教學資源分享平台，支援課程發展與教學研究。</p> <p>(四) 教材來源以教育部審定版之教材為主，以桃園市八德區推動在地化課程教材為輔。</p> <table border="1" data-bbox="405 1883 1275 1998"> <tr> <td>年級</td> <td>出版社</td> <td>冊數</td> </tr> <tr> <td>五年級</td> <td>南一</td> <td>五、六冊</td> </tr> </table>	年級	出版社	冊數	五年級	南一	五、六冊
年級	出版社	冊數					
五年級	南一	五、六冊					

	<p>四、教學評量</p> <p>(一) 學習評量應依據社會領域之課程目標、核心素養、學習表現及學習內容，兼重學習歷程與結果，採用紙筆測驗、作業練習、實作評量、田野實察、專題報告、檔案評量等多元形式，以診斷學習問題，並檢視學習成效。</p> <p>(二) 評量的內容應考量學生身心發展、個別差異及文化差異，配合核心素養及學習表現內涵，勿流於零碎的知識記憶，而應兼重高層次的認知、情意、技能表現及其在實際生活中的運用，訂定評量標準。</p> <p>(三) 教師進行學習評量後，須分析評量結果作為教學反思、調整及補救教的參考。</p>
--	---

桃園市八德區八德國民小學 111 學年度【社會】領域學習課程計畫											
每週節數	3 節	設計者	六年級教學團隊								
核心素養	A 自主行動	☑A1. 身心素質與自我精進、☑A2. 系統思考與問題解決、☑A3. 規劃執行與創新應變									
	B 溝通互動	☑B1. 符號運用與溝通表達、☑B2. 科技資訊與媒體素養、☑B3. 藝術涵養與美感素養									
	C 社會參與	☑C1. 道德實踐與公民意識、☑C2. 人際關係與團隊合作、☑C3. 多元文化與國際理解									
學習重點	<p>學習重點包含「學習表現」與「學習內容」二部分，提供課程設計、教材發展、教科用書審查及學習評量的架構，並透過教學加以實踐。「學習表現」與「學習內容」可以有不同。</p> <p>一、學習表現</p> <p>社會領域的「學習表現」包含認知歷程、情意態度與技能行動，以「理解及思辨」、「態度及價值」和「實作及參與」做為領域的共同架構，再依各教育階段及領域/科目的特性，加以展現。社會領域學習表現的構面及項目的共同架構如下：</p> <table border="1" style="width: 100%; border-collapse: collapse;"> <tr> <td style="width: 10%;">構面</td> <td style="width: 30%;">1. 理解及思辨</td> <td style="width: 30%;">2. 態度及價值</td> <td style="width: 30%;">3. 實作及參與</td> </tr> <tr> <td>項目</td> <td>a. 覺察說明 b. 分析詮釋 c. 判斷創新</td> <td>a. 敏覺關懷 b. 同理尊重 c. 自省珍視</td> <td>a. 問題發現 b. 資料蒐整與應用 c. 溝通合作 d. 規劃執行</td> </tr> </table> <p>二、學習內容</p> <p>國民小學教育階段的學習內容以「互動與關聯」、「差異與多元」、「變遷與因果」及「選擇與責任」等四個主題軸為統整架構，統整「歷史」、「地理」、「公民與社會」三學科的相關學習主題。</p> <p>此四個主題軸在闡釋社會領域是統整有關自我、他人、環境之間相互產生關聯的知識。</p> <p>(一)「互動與關聯」：在探究社會中個人與群體、人與自然環境，以及人在社會環境與制度（如：政治與法律、經濟活動、科技發</p>			構面	1. 理解及思辨	2. 態度及價值	3. 實作及參與	項目	a. 覺察說明 b. 分析詮釋 c. 判斷創新	a. 敏覺關懷 b. 同理尊重 c. 自省珍視	a. 問題發現 b. 資料蒐整與應用 c. 溝通合作 d. 規劃執行
	構面	1. 理解及思辨	2. 態度及價值	3. 實作及參與							
	項目	a. 覺察說明 b. 分析詮釋 c. 判斷創新	a. 敏覺關懷 b. 同理尊重 c. 自省珍視	a. 問題發現 b. 資料蒐整與應用 c. 溝通合作 d. 規劃執行							

	<p>展、全球議題等)的互動情形，並探討其關聯性，也強調尊重、合作、永續等價值的重要性。</p> <p>(二)「差異與多元」：在探究個體、群體組織(如：居民、家庭、族群等)在生活環境、社會與文化的差異，也強調尊重多元的重要。</p> <p>(三)「變遷與因果」：在探究不同的時間與空間條件下，各種社會事物與環境間的變遷過程，並強調其因果關係。</p> <p>(四)「選擇與責任」：在探究多元社會中，個人在追求自身發展、參與社會的經濟活動及公共事務時，必須做出合宜的選擇，並負起應盡之責任。</p>
融入之議題	包含性別平等、人權、環境、海洋、品德、生命、法治、科技、資訊、能源、安全、防災、家庭教育、生涯規劃、多元文化、閱讀素養、戶外教育、國際教育、原住民族教育、推動兒童權利公約等議題。
學習目標	<p>一、發展個人的主體意識，以及自律自治、自發精進與自我實現的素養。</p> <p>二、提升獨立思考、價值判斷、理性決定與創新應變的素養。</p> <p>三、發展民主社會所需之溝通互動、團隊合作、問題解決及社會參與等公民實踐的素養。</p> <p>四、增進對歷史、地理、公民與社會學科及領域知識的探究與理解能力。</p> <p>五、發展跨學科的分析、思辨、統整、評估與批判的能力。</p> <p>六、培養對於族群、社會、地方、國家和世界等多重公民身分的敏察覺知，並涵育具有肯認多元、重視人權和關懷全球永續的責任意識。</p>
教學與評量說明	<p>一、教材編選</p> <p>(一)社會領域之教材編選或教科用書編寫應依據學習重點，融入核心素養的內涵，進行適切的縱向銜接與學科間的橫向統整，避免不必要的重複。</p> <p>(二)「學習內容」中的各主題軸/主題、項目及條目，並不代表教材各冊次與各章節之名稱及順序。編選教材或編寫教科用書時，可重新安排組合各項學習內容，形成各具特色的教材架構</p> <p>(三)為落實各學習階段的「學習表現」，編選教材或編寫教科用書時，應將「學習表現」與相關的「學習內容」結合，設計符合整合性、脈絡性、策略性及活用性的學習教材，讓學生得以發展社會領域核心素養。</p> <p>(四)教材編選或教科用書編寫應具時代性與前瞻性，考量學生生活經驗及社會脈動，結合相關議題並兼顧多元觀點，回應不同族群與文化的特性，避免刻板印象、偏見、歧視與威權內容，文字敘寫不應落入單一族群或性別的觀點；同時，若干文化習俗潛藏之偏見與歧視，應加以檢視與省思。</p> <p>(五)教材編選或教科用書編寫應能反映當今學界的重要研究成果，避免過多艱澀的定義，或類型化、表淺化、零碎化與教條化的學習素材。</p> <p>二、教學實施</p> <p>(一)依據社會領綱的基本理念、課程目標、核心素養及學習重點，結合各地區自然、族群或文化特色，設計具有探究精神與重視提問的有效教學活動，引導學生學習。</p> <p>(二)採領域教學方式整合學習內容。</p>

(三) 教學實施應以開放多元的態度，強調民主社會中理性溝通、尊重差異的重要性。

(四) 教學實施宜靈活運用各種策略，除了知識傳授外，更需提供學生實地踏查、參與互動及力行實踐的機會，以培養學生探究、創造與省思的能力，以及主動學習的態度。

三、教學資源

(一) 學校應依主管機關公布之設備基準，建置社會領域或歷史、地理、公民與社會的專科教室，並充實必要的教學設備與物品。

(二) 學校可運用研究機構、社區、產業、民間組織等資源，或與各界人力資源協力合作，以精進課程與教學。

(三) 學校可因應校本特色，建置社會領域教學資源分享平台，支援課程發展與教學研究。

(四) 教材來源以教育部審定版之教材為主。

年級	出版社	冊數
六年級	南一	七、八冊

四、教學評量

(一) 學習評量應依據社會領域之課程目標、核心素養、學習表現及學習內容，兼重學習歷程與結果，採用紙筆測驗、作業練習、實作評量、田野實察、專題報告、檔案評量等多元形式，以診斷學習問題，並檢視學習成效。

(二) 評量的內容應考量學生身心發展、個別差異及文化差異，配合核心素養及學習表現內涵，勿流於零碎的知識記憶，而應兼重高層次的認知、情意、技能表現及其在實際生活中的運用，訂定評量標準。

(三) 教師進行學習評量後，須分析評量結果作為教學反思、調整及補救教的參考。

一、特殊教育班各年級各領域/科目課程計畫

特殊教育班級各領域學習課程之課程計畫

本校特殊教育班設班情形			
班型		班級數	學生人數
<input type="checkbox"/> 集中式特教班			
<input checked="" type="checkbox"/> 分散式資源班	<input checked="" type="checkbox"/> 身心障礙類	2	62
	<input type="checkbox"/> 資賦優異類		
<input checked="" type="checkbox"/> 巡迴輔導班	<input checked="" type="checkbox"/> 身心障礙類	2	2
	<input type="checkbox"/> 資賦優異類		

(二)分散式資源班(身心障礙類)

本校特殊教育學生接受特殊教育服務分組概況(依各校情況自行調整增刪)				
年級	科目	課程安排節數 (抽離/外加)	學生人數	概況(學生障別/人數、組別等)
一	特需學習策略-國語	外加 1 節	5	A 組：自閉症 3 人、疑似學障 1 人、疑似智能障礙 1 人 謝 0 凱、劉 0 梧、蔡 0 宇、林 0 濤、蘇 0 凡
一	特需學習策略-數學	外加 1 節	5	A 組：自閉症 3 人、疑似學障 1 人、疑似智能障礙 1 人 謝 0 凱、劉 0 梧、蔡 0 宇、林 0 濤、蘇 0 凡
一	特需功能性動作	外加 1 節	4	B 組：自閉症 3 人、疑似智能障礙 1 人 謝 0 凱、劉 0 梧、蔡 0 宇、蘇 0 凡
二	特需學習策略-國語	外加 2 節	4	A 組：自閉症 3/疑似學障 1 李 0 蓁、林 0 霆、黃 0 舒、曾 0 豪
二	特需學習策略-數學	外加 2 節	4	A 組：自閉症 3/疑似學障 1 李 0 蓁、林 0 霆、黃 0 舒、曾 0 豪

三	特需學習策略-國語	外加 2 節	5	A 組：學障 3 人、其他障礙 1 人、自閉症 1 人 林 0 麒、許 0 捷、曾 0 宸、 廖 0 軒、林 0 芸
三	特需學習策略-數學	外加 2 節	5	A 組：學障 3 人、其他障礙 1 人、自閉症 1 人 林 0 麒、許 0 捷、曾 0 宸、 廖 0 軒、林 0 芸
三	國語	抽離 5 節	4	B 組：學障 4 人 廖 0 鈞、林 0 璿、田 0 綸、 邱 0 佑
三	數學	抽離 4 節	4	B 組：學障 4 人 廖 0 鈞、林 0 璿、田 0 綸、 邱 0 佑
四	國語	抽離 5 節	3	A 組：學障 2/情障 1 陳 0 宏、丁 0 言、曹 0 愷
四	數學	抽離 4 節	4	A 組：學障 2/情障 2 陳 0 宏、丁 0 言、曹 0 愷、 邱 0 旭
四	國語	抽離 5 節	5	B 組：自閉症 1/學障 4 駱 0 渝、游 0 翔、游 0 綸、 呂 0 龍、郭 0 哲
四	數學	抽離 4 節	5	B 組：自閉症 1/學障 4 駱 0 渝、游 0 翔、游 0 綸、 呂 0 龍、郭 0 哲
五	國語	外加 1 節	3	A 組：自閉 1/學障 2 陶 0 燁、蔡 0 承、周 0 恩
五	國語	外加 2 節	6	B 組：學障 3/智能障礙 1/ 腦麻 1/其他障礙 1 李 0 諺、曹 0 郡、張廷璋、 廖 0 鉉、廖 0 好、祁 0 蓁
五	國語	抽離 6 節	5	C 組：自閉 1/學障 1/智能 障礙 3 吳 0 廷、謝 0 逸、蕭 0 廷、 李 0 仁、郭 0 哲
五	數學	外加 2 節	4	A 組：自閉 1/學障 2/聽障 1 陶 0 燁、蔡 0 承、周 0 恩、 胡 0 宏

五	數學	外加 2 節	4	B 組：學障 2/智能障礙 1/ 腦麻 1 李○諺、曹○郡、廖○鉉、 廖○好
五	數學	抽離 3 節 外加 1 節	7	C 組：自閉 1/學障 2/智能 障礙 3/其他障礙 1 吳○廷、謝○逸、張○瑋、 蕭○廷、李○仁、郭○哲、 祁○蓁
五	社會技巧	外加 1 節	5	自閉 2/學障 2/情障 1 吳○廷、陶○燁、謝○逸、 李○諺、邱○旭
六	國語	外加 2 節	3	A 組：學障 2 人、情障 1 人 梁○原、曾○濤、楊○云
六	數學	外加 2 節	3	B 組：學障 1 人、情障 1 人、聽障 1 人 梁○原、曾○濤、王○恩
六	國語	抽離 5 節 外加 1 節	5	C 組：學障 5 人 張○澄、李○綾、陳○瑋、 韓○、高○慈
六	國語	抽離 5 節 外加 1 節	4	D 組：學障 2 人、智障 1 人、語障 1 人 方○振、林○璿、吳○桐、 余○瑄
六	數學	抽離 3 節 外加 1 節	6	C 組：學障 6 人 張○澄、李○綾、陳○瑋、 韓○、高○慈、楊○云
六	數學	抽離 3 節 外加 1 節	4	D 組：學障 2 人、智障 1 人、語障 1 人 方○振、林○璿、吳○桐、 余○瑄

以調整部定各領域課程計畫為原則，課程調整前應先評估特殊需求學生之身心特質與學習需求，了解學生的起點行為和先備能力，再分析課程目標與學生需求及能力之適配性。調整原則及作法可依下列四大向度進行調整：

【學習內容】方面	(一)針對身心障礙學生可採「分解」、「替代」及「重整」的方式來調整各教育階段之各領域/科目之學習重點，再根據調整過後之學習表現及學習內容，以課程與教材鬆綁的方式安排學
----------	---

	<p>習節數與決定學習內容。</p> <p>(二)身心障礙學生之課程及教材應保持彈性，得視每位身心障礙學生之個別差異，採上述一種或多種方式進行調整，並經個別化教育計畫會議決議是否需彈性增減各領域/科目之節數，再由學校特殊教育推行委員會同意後執行。</p> <p>(三)特定領域/科目學習功能輕微或嚴重缺損的學生依其身心狀況及能力先參照原學習階段之該領域/科目的學習重點，再採分解、替代與重整方式進行調整，再根據調整過後之指標編選教材。</p>
【學習歷程】 方面	<p>(一)依身心障礙學生的個別需要，善用各種能引發其學習潛能之學習策略，並適度提供各種線索及提示，採工作分析、多元感官、直接教學、合作學習、合作教學、多層次教學或區分性教學(個別化教學)等教學方法，並配合講述、示範、發問、運用多媒體、圖解、操作、實驗、角色扮演等不同的策略及活動進行教學。</p> <p>(二)視身心障礙學生需要提供適性教材調整與教育輔助器材協助學習，以激發並維持特殊需求學生的學習興趣與動機。</p>
【學習環境】 方面	<p>(一)以提供特殊需求學生安全、安心且無障礙的學習環境為首要考量。</p> <p>(二)依據個別學生之身心狀況與需求，進行教室採光、通風、溫度、教室布置、教學設備資源、教室位置、動線規劃、學習區、座位安排等物理環境的調整。</p> <p>(三)提供所需的人力、輔具與行政資源與自然支持。</p>
【學習評量】 方面	<p>(一)依學生之個別化教育計畫實施多元評量，包括學生起點行為之評估及持續性的形成性評量，並依據學年與學期教育目標作總結性評量。</p> <p>(二)評量得採動態評量、檔案評量、實作評量、生態評量、課程本位評量、同儕評量、自我評量等多元評量的方式，充分瞭解各類身心障礙學生的學習歷程與成效，以作為課程設計及改進教學的參考。</p> <p>(三)教師視各領域或科目之特性、教學目標與內容、學生的學習優勢管道及個別需求提供適當之評量或服務，如評量時間調整(提早入場或延長測驗時間)、評量環境調整(如隔離角、資源教室等)、評量方式調整(如紙筆、口試、指認、實作、點字試卷、放大試卷、電子試題、有聲試題、觸覺圖形試題、提供試卷並報讀或專人協助書寫等)與其他的形式調整。</p> <p>(四)特定領域/科目具有學習功能缺損的學生，該領域/科目評量的內容或通過之標準需依據學校特殊教育推行委員會所議決</p>

	<p>之個別化教育計畫執行，包括得進行內容難易度、題型、題數增刪等調整方式，或是根據試題與考生之適配性調整計分比重。</p>
--	--

二、各年級各領域/科目課程教學進度表

桃園市八德區八德國民小學 111學年度第一學期各領域教學進度總表【一年級】~~~十二年國教課程(一年級)

週別 日期	領域學習課程-20 /週										
	國語 (6)	語文(7)						數學(4)	生活(6)	健康與體育(3)	
		(1)				新住 民語	臺灣 手語			體育(2)	健康 (1)
		本土語		客	原						
閩南	閩東										
一 08/30 09/03	一 手拉手	一、禮貌的囡仔1.心肝仔囡【家庭教育】	/	一、大家來上課(1)	海岸阿美、賽考利克泰雅語：一、你好嗎?	越南語：第一課我的名字	/	第一單元10以內的數4【人權教育】【品德教育】	一、我上一年級了 1.上學去【人權教育】【品德教育】	第一冊第四單元：愛上體育課活動一：體育課好好玩【安全教育】	第一冊第一單元：成長變變變活動一：長大真好【安全教育】
二 09/05 09/10	二 排一排	一、禮貌的囡仔1.心肝仔囡【家庭教育】	/	一、大家來上課(1)	海岸阿美、賽考利克泰雅語：一、你好嗎?	越南語：第一課我的名字	/	第一單元10以內的數4【人權教育】【品德教育】	一、我上一年級了 2.學校的一天【人權教育】【安全教育】	第一冊第四單元：愛上體育課活動一：體育課好好玩【安全教育】	第一冊第一單元：成長變變變活動一：長大真好【安全教育】
三 09/12 09/17	三 來數數	一、禮貌的囡仔1.心肝仔囡【家庭教育】	/	一、大家來上課(1)	海岸阿美、賽考利克泰雅語：一、你好嗎?	越南語：第一課我的名字	/	第二單元比長短4【品德教育】	一、我上一年級了 3.放學了【安全教育】	第一冊第四單元：愛上體育課活動二：暖身操【安全教育】	第一冊第一單元：成長變變變活動一：長大真好【安全教育】

四 09/19 09/24	四找一找 統整活動一	一、禮貌的囡仔2. 來去讀冊 【品德教育】		二、寫字膠畫圖(1)	海岸阿美、賽考利克泰雅語： 一、你好嗎？	越南語： 第一課 我的名字		第二單元比長短 4 【品德教育】	二、我的新學校 1. 新生活新朋友 【性別平等教育】 【品德教育】 【生涯規劃教育】	第一冊第四單元：愛上體育課 活動三：安全遊樂園 【安全教育】	第一冊第一單元：成長變變變 活動一：清潔衛生好習慣 【安全教育】
五 09/26 10/01	五 雨來了	一、禮貌的囡仔2. 來去讀冊 【品德教育】		二、寫字膠畫圖(1)	海岸阿美、賽考利克泰雅語： 二、我是學生	越南語： 第一課 我的名字		第三單元排順序、比多少 4 【生命教育】	二、我的新學校 1. 新生活新朋友 【品德教育】 【生涯規劃教育】	第一冊第四單元：愛上體育課 活動三：安全遊樂園 【安全教育】	第一冊第一單元：成長變變變 活動一：清潔衛生好習慣 【生命教育】
六 10/03 10/08	六 山坡上的學校	一、禮貌的囡仔2. 來去讀冊 【品德教育】		二、寫字膠畫圖(1)	海岸阿美、賽考利克泰雅語： 二、我是學生	越南語： 第二課- 請坐		第三單元排順序、比多少 4 【生命教育】	二、我的新學校 2. 新校園新發現 【環境教育】 【品德教育】	第一冊第五單元：我的身體真神奇 活動一：身體造型遊戲 【安全教育】	第一冊第一單元：成長變變變 活動一：清潔衛生好習慣 【生命教育】
七 10/10 10/15	七 值日生	一、禮貌的囡仔2. 來去讀冊 【品德教育】		單元活動一 (1)	海岸阿美、賽考利克泰雅語： 二、我是學生	越南語： 第二課- 請坐		第四單元分與合 4 【安全教育】	三、大樹高小花香 1. 我愛小花 【環境教育】 【戶外教育】	第一冊第五單元：我的身體真神奇 活動一：身體造型遊戲 【安全教育】	第一冊第一單元：成長變變變 活動一：清潔衛生好習慣 【生命教育】

八 10 /17 10/2 2	八 運動會 統整活動二	二、我的鉛筆 盒子3. 鉛筆 【品德 教育】		三、白 兔仔 (1)	海岸阿 美、賽考 利克泰雅 語： 二、我是 學生	越南語： 第二課- 請坐		第四單元分與 合 4 【安全教育】	三、大樹高小 花香 2.和樹做朋友 【環境教育】 【戶外教育】	第一冊第五單 元：我的身體真 神奇 活動二：墊上模 仿秀 【安全教育】	第一冊第一單 元：成長變變變 活動一：清潔衛 生好習慣 【生命教育】
九 10 /24 10/2 9	九 做卡片	二、我的鉛筆 盒子3. 鉛筆 【品德 教育】		三、白 兔仔 (1)	海岸阿 美、賽考 利克泰雅 語： 三、請起 立	越南語： 第二課- 請坐		第五單元方 盒、圓罐、球 4 【國際教育】	三、大樹高小 花香 2.和樹做朋友 【環境教育】 【戶外教育】	第一冊第五單 元：我的身體真 神奇 活動三：唱跳樂 趣多 【安全教育】	第一冊第二單 元：快樂上下學 活動一：安全紅 綠燈 【安全教育】
十 10 /31 11/0 5	來閱讀：紙飛機	二、我的鉛筆 盒子3. 鉛筆 【品德 教育】		三、白 兔仔 (1)	海岸阿 美、賽考 利克泰雅 語： 三、請起 立	越南語： 第二課- 請坐		第五單元方 盒、圓罐、球 4 【國際教育】	四、聲音的世 界 1.生活中的聲 音 【人權教育】	第一冊第五單 元：我的身體真 神奇 活動四：動物拳 【安全教育】	第一冊第二單 元：快樂上下學 活動一：安全紅 綠燈 【安全教育】
十 一 11 /07 11/1 2	一 小小羊	二、我的鉛筆 盒子3. 鉛筆 【品德 教育】 【家庭 教育】		四、數 字歌 (1)	海岸阿 美、賽考 利克泰雅 語： 三、請 起立	越南 語： 第三課- 我的家		第六單元 30 以 內的數 4 【法治教育】	四、聲音的世 界 1.生活中的聲 音 【人權教育】 【品德教育】	第一冊第五單 元：我的身體真 神奇 活動四：動物拳 【安全教育】	第一冊第二單 元：快樂上下學 活動一：安全紅 綠燈 【安全教育】

十二 11 /14 11/1 9	二 奶奶家	三、古錐的動物 4. 鳥仔 【環境教育】		四、數字歌 (1)	海岸阿美、賽考利克泰雅語： 三、請起立	越南語： 第三課- 我的家		第六單元 30 以內的數 4 【法治教育】	四、聲音的世界 2. 聲音好好玩 【科技教育】	第一冊第六單元：走走跑跑 活動一：跟著節奏走 【安全教育】	第一冊第二單元：快樂上下學 活動一：安全紅綠燈 【安全教育】
十三 11 /21 11/2 6	三 種花	三、古錐的動物 4. 鳥仔 【環境教育】		四、數字歌 (1)	海岸阿美、賽考利克泰雅語： 四、你是誰？	越南語： 第三課- 我的家		第六單元 30 以內的數 4 【法治教育】	四、聲音的世界 3. 聲音模仿秀 【科技教育】	第一冊第六單元：走走跑跑 活動一：跟著節奏走 【安全教育】	第一冊第二單元：快樂上下學 活動二：我們是好同學 【生命教育】
十四 11 /28 12/0 3	統整活動一	三、古錐的動物 4. 鳥仔 【環境教育】		單元活動二 (1)	海岸阿美、賽考利克泰雅語： 四、你是誰？	越南語： 第三課- 我的家		第七單元 10 以內的加法 4 【家庭教育】	五、玩具總動員 1. 我們的玩具王國 【性別平等教育】 【科技教育】	第一冊第六單元：走走跑跑 活動二：奔跑吧 【安全教育】	第一冊第二單元：快樂上下學 活動二：我們是好同學 【生命教育】
十五 12 /05	四 請問	三、古錐的動物 5. 數字歌 【閱讀素養】		五、遽遽大 (1)	海岸阿美、賽考利克泰雅語： 四、你是誰？	越南語： 第三課- 我的家		第七單元 10 以內的加法 4 【家庭教育】	五、玩具總動員 2. 玩具同樂會 【科技教育】	第一冊第六單元：走走跑跑 活動二：奔跑吧 【安全教育】	第一冊第二單元：快樂上下學 活動三：我們的健康中心 【生命教育】

12/10											
十六 12/12 /12/17	五 七彩滑梯	三、古錐的動物 5. 數字歌 【閱讀素養】		五、遽遽大 (1)	海岸阿美、賽考利克泰雅語： 四、你是誰？	越南語： 第四課- 爺爺您好		第七單元 10 以內的加法 4 【家庭教育】	五、玩具總動員 2. 玩具同樂會 【人權教育】 【法治教育】	第一冊第七單元：大球小球真好玩 活動一：滾球高手 【安全教育】	第一冊第三單元：營養的食物 活動一：食物調色盤 【生命教育】
十七 12/19 12/24	六 秋千	三、古錐的動物 5. 數字歌 【閱讀素養】		五、遽遽大 (1)	海岸阿美、賽考利克泰雅語： 五、我們是女生	越南語： 第四課- 爺爺您好		第八單元 10 以內的減法 4 【法治教育】	五、玩具總動員 3. 珍惜玩具 【品德教育】 【生涯規劃教育】	第一冊第七單元：大球小球真好玩 活動一：滾球高手 【安全教育】	第一冊第三單元：營養的食物 活動一：食物調色盤 【生命教育】
十八 12/26 12/31	七 回音	三、古錐的動物 5. 數字歌 【閱讀素養】		單元活動三 (1)	海岸阿美、賽考利克泰雅語： 五、我們是女生	越南語： 第四課- 爺爺您好		第八單元 10 以內的減法 4 【法治教育】	六、新年快樂 1. 新年到 【家庭教育】	第一冊第七單元：大球小球真好玩 活動一：滾球高手 【安全教育】	第一冊第三單元：營養的食物 活動一：食物調色盤 【生命教育】

十九 01 /19 01/0 7	統整活動二	傳統念 謠～一 放雞 【閱讀 素養】	/	童謠— 老阿伯，鬚 赤赤、頭放雞 (1) (1)	海岸阿 美、賽 考利克 泰雅 語： 五、我 們是女 生	越南 語： 第四課— 爺爺您 好	/	第八單元 10 以 內的減法 4 【法治教育】	六、新年快樂 1. 新年到 【多元文化教育】	第一冊第七單 元：大球小球真 好玩 活動一：滾球高 手 【安全教育】	第一冊第三單 元：營養的食物 活動二：飲食好 習慣 【生命教育】
二十 01 /09 01/1 4	文章閱讀： 妹妹寫的字	歡喜來 過節～ 農曆過 年 【多元 文化】	/	搞麼 个？ (1)	海岸阿 美、賽 考利克 泰雅 語： 五、我 們是女 生	越南 語： 第四課— 爺爺您 好	/	第九單元幾點 鐘 4 【家庭教育】	六、新年快樂 2. 過新年 【多元文化教育】	第一冊第七單 元：大球小球真 好玩 活動二：傳球遊 戲 【安全教育】	第一冊第三單 元：營養的食物 活動二：飲食好 習慣 【生命教育】
二十一 01 /16 01/1 9	總複習週	歡喜來 過節～ 農曆過 年 【多元 文化】	/	出任務 囉！ (1)	海岸阿 美、賽 考利克 泰雅 語： 五、我 們是女 生	越南 語： 第四課— 爺爺您 好	/	第九單元幾點 鐘 4 【家庭教育】	六、新年快樂 2. 過新年 【家庭教育】 【多元文化教育】	第一冊第七單 元：大球小球真 好玩 活動二：傳球遊 戲 【安全教育】	第一冊第三單 元：營養的食物 活動二：飲食好 習慣 【生命教育】

桃園市八德區八德國民小學 111 學年度第二學期各領域教學進度總表【一年級】~~~十二年國教課程(一年級)

週別 日期	領域學習課程-20 /週										
	國語 (6)		語文(7)			數學(4)		生活(6)		健康與體育(3)	
			(1)								
		本土語			新住		臺灣		體育(2)		健康 (1)

		閩南	閩東	客	原	民語	手語				
一 02/1 1 02/1 8	一 小花狗	第一單元歡喜去學校第一課學校的圖書館		一、油菜花 (1)	海岸阿美、賽考利克泰雅語：六、我的狗	越南語：第一課-我們的學校很美麗		第一單元 50 以內的數 4 【生命教育】	第二冊第一單元：我愛看書我的書朋友 【人權教育】 【閱讀素養教育】	單元四、跳一跳、動一動活動一、伸展一下 【安全教育】	單元一、心情追追追活動一、情緒調色盤 【家庭教育】
二 02/2 0 02/2 5	二 找春天	第一單元歡喜去學校第一課學校的圖書館		一、油菜花 (1)	海岸阿美、賽考利克泰雅語：六、我的狗	越南語：第一課-我們的學校很美麗		第一單元 50 以內的數 4 【生命教育】	第二冊第一單元：我愛看書我的書朋友 【人權教育】 【閱讀素養教育】	單元四、跳一跳、動一動活動二、長大真好 【安全教育】	單元一、心情追追追活動一、情緒調色盤 【家庭教育】
三 02/2 7 03/0 4	三 和春天一樣	第一單元歡喜去學校第一課學校的圖書館		一、油菜花 (1)	海岸阿美、賽考利克泰雅語：六、我的狗	越南語：第一課-我們的學校很美麗		第二單元 18 以內的加法 4 【法治教育】	第二冊第一單元：我愛看書快樂小書蟲 【人權教育】 【閱讀素養教育】	單元四、跳一跳、動一動活動三、我愛唱跳 【安全教育】	單元一、心情追追追活動二、情緒處理機 【家庭教育】
四 03/ 06 03/1 1	統整活動一	第一單元歡喜去學校第一課學校的圖書館		二、麼个蟲仔 (1)	海岸阿美、賽考利克泰雅語：六、我的狗	越南語：第一課-我們的學校很美麗		第二單元 18 以內的加法 4 【法治教育】	第二冊第二單元：美麗的春天拜訪春天 【戶外教育】	單元五、高手來過招活動一、功夫小子 【安全教育】	單元一、心情追追追活動二、情緒處理機 【人權教育】

五 03/ 13 03/1 8	四 送什麼呢	第二單元彩色的世界 第二課鳥鼠食菽仔	/	二、麼个蟲仔 (1)	海岸阿美、賽考利克泰雅語：七、我的老師在這裡	越南語：第一課-我們的學校很美麗	/	第三單元圖形與分類 4 【安全教育】	第二冊第二單元：美麗的春天 拜訪春天 【戶外教育】	單元五、高手來過招 活動一、功夫小子 【安全教育】	單元二、男女齊步走 活動一、做身體的主人 【性別平等教育】 【人權教育】
六 03/2 0 03/2 5	五窗外的小麻雀	第二單元彩色的世界 第二課鳥鼠食菽仔	/	二、麼个蟲仔 (1)	海岸阿美、賽考利克泰雅語：七、我的老師在這裡	越南語：第二課-鉛筆盒裡有什麼	/	第三單元圖形與分類 4 【安全教育】	第二冊第二單元：美麗的春天 迎接春天 【戶外教育】	單元五、高手來過招 活動二、童玩世界 【多元文化教育】	單元二、男女齊步走 活動一、做身體的主人 【性別平等教育】 【人權教育】
七 03/ 27 04/0 1	六毛毛蟲過河	第二單元彩色的世界 第二課鳥鼠食菽仔	/	單元活動一 (1)	海岸阿美、賽考利克泰雅語：七、我的老師在這裡	越南語：第二課-鉛筆盒裡有什麼	/	第四單元 18 以內的減法 4 【法治教育】	第二冊第三單元：打電話 傳話遊戲 【家庭教育】 【資訊教育】	單元五、高手來過招 活動二、童玩世界 【多元文化教育】	單元二、男女齊步走 活動一、做身體的主人 【性別平等教育】 【人權教育】
八 04/ 03 04/0 8	統整活動二	第二單元彩色的世界 第二課鳥鼠食菽仔	/	三、貓仔好洗面 (1)	海岸阿美、賽考利克泰雅語：七、我的老師在這裡	越南語：第二課-鉛筆盒裡有什麼	/	第四單元 18 以內的減法 4 【法治教育】	第二冊第三單元：打電話 電話好幫手 【家庭教育】 【資訊教育】	單元六、我愛運動 活動一、常運動好處多、活動二、運動場地大探索 【安全教育】	單元二、男女齊步走 活動一、做身體的主人 【性別平等教育】 【人權教育】

九 04/ 10 04/1 5	來閱讀： 魯班造傘	第二單元彩色的世界第三課美麗的學校		三、貓仔好洗面(1)	海岸阿美、賽考利克泰雅語：八、這是什麼？	越南語：第二課-鉛筆盒裡有什麼		第五單元有多長 4	第二冊第三單元：打電話我會打電話 【家庭教育】 【資訊教育】	單元六、高手來過招 活動三、動出好體力 【安全教育】	單元二、男女齊步走 活動二、超級比一比 【性別平等教育】
十 04/ 17 04/2 2	複習週	第二單元彩色的世界第三課美麗的學校		三、貓仔好洗面(1)	海岸阿美、賽考利克泰雅語：八、這是什麼？	越南語：第二課-鉛筆盒裡有什麼		第五單元有多長 4	第二冊第四單元：我愛我的家人與我 【家庭教育】 【性別平等教育】	單元六、我愛運動 活動四、滾出活力 【安全教育】	單元二、男女齊步走 活動二、超級比一比 【性別平等教育】
十 一 04/ 24 04/2 9	七 借筆	第二單元彩色的世界第三課美麗的學校		單元活動二	海岸阿美、賽考利克泰雅語：八、這是什麼？	越南語：第三課-外公、外婆、您們好嗎？		第六單元 100 以內的數 4 【環境教育】	第二冊第四單元：我愛我的家人與我 【家庭教育】 【性別平等教育】	單元六、我愛運動 活動五、有趣的平衡遊戲 【安全教育】	單元三、疾病小百科 活動一、生病了怎麼辦 【家庭教育】
十 二 05/ 01 05/0 6	八 數不完的泡泡	第二單元彩色的世界第三課美麗的學校		四、彩色個衫(1)	海岸阿美、賽考利克泰雅語：八、這是什麼？	越南語：第三課-外公、外婆、您們好嗎？		第六單元 100 以內的數 4 【環境教育】	第二冊第四單元：我愛我的家人大聲說出我的感謝 【家庭教育】 【性別平等教育】	單元七、球類運動樂趣多 活動一、飛向天空 【安全教育】	單元三、疾病小百科 活動一、生病了怎麼辦 【家庭教育】

十三 05/08 05/13	九 兩張卡片	第三單元我的身軀第四課保護目調		四、彩色个衫(1)	海岸阿美、賽考利克泰雅語：九、我的媽媽	越南語：第三課-外公、外婆、您們好嗎？		第七單元認識錢幣4【家庭教育】	第二冊第五單元：奇妙的水水的遊戲【海洋教育】【安全教育】	單元七、球類運動樂趣多活動二、百發百中【安全教育】	單元三、疾病小百科活動二、用藥停看聽【家庭教育】
十四 05/15 05/20	統整活動三	第三單元我的身軀第四課保護目調		四、彩色个衫(1)	海岸阿美、賽考利克泰雅語：九、我的媽媽	越南語：第三課-外公、外婆、您們好嗎？		第七單元認識錢幣4【家庭教育】	第二冊第五單元：奇妙的水水的遊戲【海洋教育】【安全教育】	單元七、球類運動樂趣多活動二、百發百中【安全教育】	單元三、疾病小百科活動二、用藥停看聽【家庭教育】
十五 05/22 05/27	十 發芽	第三單元我的身軀第四課保護目調		五、熱天果子多(1)	海岸阿美、賽考利克泰雅語：九、我的媽媽	越南語：第三課-外公、外婆、您們好嗎？		第八單元二位數的加減4【多元文化教育】	第二冊第五單元：奇妙的水愛惜水資源【環境教育】	單元七、球類運動樂趣多活動三、拍球樂無窮【安全教育】	單元三、疾病小百科活動二、用藥停看聽【家庭教育】
十六 05/29	十一 鉛筆和橡皮擦	第三單元我的身軀第四課保護目調		五、熱天果子多(1)	海岸阿美、賽考利克泰雅語：九、我的媽媽	越南語：第四課-今天吃什麼？		第八單元二位數的加減4【多元文化教育】	第二冊第五單元：奇妙的水愛惜水資源【環境教育】	單元七、球類運動樂趣多活動三、拍球樂無窮【安全教育】	單元三、疾病小百科活動二、用藥停看聽【家庭教育】

06/03											
十七 06/05 06/10	十二誰能上台	第三單元我的身軀第五課我的身軀		五、熱天果子多(1)	海岸阿美、賽考利克泰雅語：十、紅色的鉛筆	越南語：第四課-今天吃什麼？		第八單元二位數的加減4 【多元文化教育】	第二冊第六單元：快樂一夏過端午 【閱讀素養教育】 【人權教育】 【多元文化教育】	單元七、球類運動樂趣多 活動三、踢踢樂 【安全教育】	單元三、疾病小百科 活動三、疾病知多少 【家庭教育】
十八 06/12 06/17	統整活動四	第三單元我的身軀第五課我的身軀		單元活動三	海岸阿美、賽考利克泰雅語：十、紅色的鉛筆	越南語：第四課-今天吃什麼？		第九單元幾月幾日星期幾4 【生涯規劃教育】	第二冊第六單元：快樂一夏天氣變熱了 【人權教育】 【多元文化教育】	單元七、球類運動樂趣多 活動四、踢踢樂 【安全教育】	單元三、疾病小百科 活動三、疾病知多少 【家庭教育】
十九 06/19 06/24	來閱讀：山頂	第三單元我的身軀第五課我的身軀		火焰蟲 ／ (揚) 蝶仔	海岸阿美、賽考利克泰雅語：十、紅色的鉛筆	越南語：第四課-今天吃什麼？		第九單元幾月幾日星期幾4 【生涯規劃教育】	第二冊第六單元：快樂一夏天氣變熱了 【人權教育】 【多元文化教育】	單元八、玩水樂無窮 活動一、夏日戲水停看聽 【安全教育】	單元三、疾病小百科 活動三、疾病知多少 【家庭教育】

二十 06/26 06/30	總複習	第三單元我的身軀 第五課我的身軀		搞麼个？出任務囉！	海岸阿美、賽考利克泰雅語：十、紅色的鉛筆	越南語：第四課-今天吃什麼？		第九單元幾月幾日星期幾4 【生涯規劃教育】	第二冊第六單元：快樂一夏天氣變熱了 【人權教育】 【多元文化教育】	單元八、玩水樂無窮 活動二、泳池安全知多少 【安全教育】	單元三、疾病小百科 活動三、疾病知多少 【家庭教育】
---------------------------	-----	---------------------	--	-----------	----------------------	----------------	--	--------------------------	---	------------------------------------	----------------------------------

桃園市八德區八德國民小學 111 學年度第一學期各領域教學進度總表【二年級】~~~十二年國教課程(二年級)

週別 日期	領域學習課程-20 /週								
	國語(6)	語文(7)				數學(4)	生活(6)	健康與體育(3)	
		(1)			新住民語			健康(1)	體育(2)
		本土語		原					
閩	客	原	新住民語		健康(1)	體育(2)			
一 08/30 09/03	壹 開心玩遊戲 一、好心情	一、我的心情 1. 歡喜的代誌 【品德教育】	一、仰會(1)	海岸阿美、賽考利克泰雅語：一、我的家人	越南語第一課-下雨天	第1單元數到300 【人權教育】 【科技教育】 【生涯規劃教育】 【閱讀素養教育】	地震來了不慌張	第四單元球類遊戲不思議 第一課控球小奇兵 【人權教育】	第一單元喜歡自己珍愛家人 第一課成長的變化
二 09/05 09/10	一、好心情 二、踩影子	一、我的心情 1. 歡喜的代誌 【品德教育】	一、仰會(1)	海岸阿美、賽考利克泰雅語：一、我的家人	越南語第一課-下雨天	第1單元數到300 【人權教育】 【科技教育】 【生涯規劃教育】	地震來了不慌張	第四單元球類遊戲不思議 第一課控球小奇兵	第一單元喜歡自己珍愛家人 第二課欣賞自己

						育】 【閱讀素養教育】		【人權教育】	【生涯規劃教育】
三 09/12 09/17	二、踩影子 三、謝謝好朋友	一、我的心情 1. 歡喜的代誌 【品德教育】	一、仰會 (1)	海岸阿美、賽考利克泰雅語：一、我的家人	越南語第一課 -下雨天	第2單元二位數的加法 【人權教育】 【環境教育】 【品德教育】 【科技教育】 【生涯規劃教育】 【閱讀素養教育】 【戶外教育】	地震應變有方法	第四單元球類遊戲不思議 第一課控球小奇兵 【人權教育】	第一單元喜歡自己珍愛家人 第二課欣賞自己 【生涯規劃教育】
四 09/19 09/24	三、謝謝好朋友 統整活動一	一、我的心情 1. 歡喜的代誌 【品德教育】	二、愛著麼个衫 (1)	海岸阿美、賽考利克泰雅語：一、我的家人	越南語第一課 -下雨天	第3單元幾公分 【人權教育】 【品德教育】 【科技教育】 【生涯規劃教育】 【閱讀素養教育】	防震大使Go! Go! Go!	第四單元球類遊戲不思議 第一課控球小奇兵 【人權教育】	第一單元喜歡自己珍愛家人 第三課關愛家人 【生涯規劃教育】
五 09/26 10/01	貳 觀察樂趣多 四、水草下的呱呱	二、歡迎來阮兜 2. 狗蟻 in 兜 【家庭教育】	二、愛著麼个衫 (1)	海岸阿美、賽考利克泰雅語：二、早餐	越南語第一課 -下雨天	第3單元幾公分 【人權教育】 【品德教育】 【科技教育】 【生涯規劃教育】 【閱讀素養教育】	防震大使Go! Go! Go!	第四單元球類遊戲不思議 第二課玩球大作戰 【品德教育】	第一單元喜歡自己珍愛家人 第三課關愛家人 【生涯規劃教育】

六 10/03 10/08	四、水草下的呱呱 五、沙灘上的畫	二、歡迎來阮 兜2.狗蟻 in 兜 【家庭教育】	二、愛著麼 个衫(1)	海岸阿美、賽 考利克泰雅 語：二、早餐	越南語第二課 -看書	第4單元二位 數的減法 【人權教育】 【品德教育】 【科技教育】 【生涯規劃教 育】 【閱讀素養教 育】 【戶外教育】	光和影	第四單元球類 遊戲不思議 第二課玩球大 作戰 【品德教育】	第一單元喜歡 自己珍愛家人 第三課關愛家 人 【生涯規劃教 育】
七 10/10 10/15	五、沙灘上的畫	二、歡迎來阮 兜2.狗蟻 in 兜 【家庭教育】	單元活動一 (1)	海岸阿美、賽 考利克泰雅 語：二、早餐	越南語第二課 -看書	第4單元二位 數的減法 【人權教育】 【品德教育】 【科技教育】 【生涯規劃教 育】 【閱讀素養教 育】 【戶外教育】	光影魔法師	第四單元球類 遊戲不思議 第二課玩球大 作戰 【品德教育】	第一單元喜歡 自己珍愛家人 第三課關愛家 人 【生涯規劃教 育】
八 10/17 10/22	六、 草叢裡的星星	二、歡迎來阮 兜3.露螺 【家庭教育】	三、恁相像 (1)	海岸阿美、賽 考利克泰雅 語：二、早餐	越南語第二課 -看書	第5單元容量 【人權教育】 【品德教育】 【科技教育】 【生涯規劃教 育】 【閱讀素養教 育】 【戶外教育】	光影魔法師	第四單元球類 遊戲不思議 第二課玩球大 作戰 【品德教育】	第二單元生活 保健有一套 第一課眼耳鼻 急救站 【安全教育】
九 10/24 10/29	六、 草叢裡的星星 統整活動二	二、歡迎來阮 兜3.露螺 【家庭教育】	三、恁相像 (1)	海岸阿美、賽 考利克泰雅 語：三、我今 年十歲	越南語第二課 -看書	第5單元容量 【人權教育】 【品德教育】 【科技教育】 【生涯規劃教	光影小故事	第五單元跑跳 親水樂	第二單元生活 保健有一套

						育】 【閱讀素養教育】 【戶外教育】		第一課休閒好自在	第一課眼耳鼻急救站 【安全教育】
十 10/31 11/05	來閱讀一： 小蜻蜓低低飛 複習週	二、歡迎來阮兜3. 露螺 【家庭教育】	三、恁相像 (1)	海岸阿美、賽考利克泰雅語： 三、我今年十歲	越南語第二課 -看書	評量週 加油小站一 【人權教育】	泡泡在哪裡	第五單元跑跳 親水樂 第一課休閒好自在	第二單元生活 保健有一套 第一課眼耳鼻急救站 【安全教育】
十一 11/07 11/12	參美食點點名 七、不一樣的故事	二、歡迎來阮兜3. 露螺 【家庭教育】	四、洗身 (1)	海岸阿美、賽考利克泰雅語： 三、我今年十歲	越南語第三課 -玩筷子球	第6單元2、5、4、8的乘法 【性別平等教育】 【人權教育】 【環境教育】 【品德教育】 【生涯規劃教育】 【閱讀素養教育】 【戶外教育】	泡泡在哪裡	第五單元跑跳 親水樂 第二課歡樂跑 跳碰	第二單元生活 保健有一套 第二課照顧我的身體
十二 11/14 11/19	七、不一樣的故事 八、美食分享日	三、美麗的世界4. 玉蘭花 【生命教育】	四、洗身 (1)	海岸阿美、賽考利克泰雅語： 三、我今年十歲	越南語第三課 -玩筷子球	第6單元2、5、4、8的乘法 【性別平等教育】 【人權教育】 【環境教育】	泡泡變變變	第五單元跑跳 親水樂 第二課歡樂跑 跳碰	第二單元生活 保健有一套 第二課照顧我的身體

						【品德教育】 【生涯規劃教育】 【閱讀素養教育】 【戶外教育】			
十三 11/21 11/26	八、美食分享日 九、好味道	三、美麗的世界 4. 玉蘭花 【生命教育】	四、洗身 (1)	海岸阿美、賽考利克泰雅語： 四、你的家在哪裡？	越南語第三課 -玩筷子球	第7單元幾時幾分 【人權教育】 【科技教育】 【生涯規劃教育】 【閱讀素養教育】 【戶外教育】	學校附近有什麼	第五單元跑跳 親水樂 第二課歡樂跑 跳碰	第二單元生活 保健有一套 第二課照顧我的身體
十四 11/28 12/03	九、好味道	三、美麗的世界 4. 玉蘭花 【生命教育】	單元活動二 (1)	海岸阿美、賽考利克泰雅語： 四、你的家在哪裡？	越南語第三課 -玩筷子球	第7單元幾時幾分 【人權教育】 【科技教育】 【生涯規劃教育】 【閱讀素養教育】 【戶外教育】	一起到處去看 看	第五單元跑跳 親水樂 第三課快樂水 世界	第三單元健康的生活環境 第一課學校環境與健康 【環境教育】
十五 12/05 12/10	統整活動三 認識圖書館	三、美麗的世界 5. 蟲的世界 【生命教育】	五、過年 (1)	海岸阿美、賽考利克泰雅語： 四、你的家在哪裡？	越南語第三課 -玩筷子球	第8單元3、6、7、9的乘法 【性別平等教育】 【人權教育】 【環境教育】 【品德教育】 【生涯規劃教育】	一起到處去看 看	第五單元跑跳 親水樂 第三課快樂水 世界	第三單元健康的生活環境 第一課學校環境與健康 【環境教育】

						【閱讀素養教育】 【戶外教育】			
十六 12/12 12/17	肆語文真有趣 十、加加減減	三、美麗的世界 5. 蟲的世界 【生命教育】	五、過年 (1)	海岸阿美、賽考利克泰雅語： 四、你的家在哪裡？	越南語第四課 -舅舅家	第8單元3、6、7、9的乘法 【性別平等教育】 【人權教育】 【環境教育】 【品德教育】 【生涯規劃教育】 【閱讀素養教育】 【戶外教育】	分享學校附近的故事	第六單元全方位動動樂 第一課繩索小玩家	第三單元健康的生活環境 第一課學校環境與健康 【環境教育】
十七 12/19 12/24	十一、奇怪的門	三、美麗的世界 5. 蟲的世界 【生命教育】	五、過年 (1)	海岸阿美、賽考利克泰雅語： 五、你從哪裡來？	越南語第四課 -舅舅家	第9單元平面圖形 【人權教育】 【品德教育】 【閱讀素養教育】 【戶外教育】	耶誕鈴聲響	第六單元全方位動動樂 第一課繩索小玩家	第三單元健康的生活環境 第二課社區環境與健康
十八 12/26 12/31	十二、詠鵝	三、美麗的世界 5. 蟲的世界 【生命教育】	單元活動三 (1)	海岸阿美、賽考利克泰雅語： 五、你從哪裡來？	越南語第四課 -舅舅家	第9單元平面圖形 【人權教育】 【品德教育】 【閱讀素養教育】 【戶外教育】	傳送我的愛	第六單元全方位動動樂 第二課樹樁木頭人	第三單元健康的生活環境 第二課社區環境與健康
十九 01/02 01/07	統整活動四 查字典活動	來唱囡仔歌—— 蠔仔 【品德教育】	童謠—嘴嘟嘟、水打一雙鞋(1)	海岸阿美、賽考利克泰雅語： 五、你從哪裡	越南語第四課 -舅舅家	第10單元重量 【人權教育】 【品德教育】 【科技教育】	五花八門的米食	第六單元全方位動動樂	第三單元健康的生活環境

				來？		【資訊教育】 【生涯規劃教育】 【閱讀素養教育】 【戶外教育】		第三課跳出活力	第二課社區環境與健康
二十 01/09 01/14	來閱讀二： 不簡單的字	來聽囡仔古—— 水仙花的由來 【品德教育】	搞麼个？ (1)	海岸阿美、賽考利克泰雅語： 五、你從哪裡來？	越南語第四課-舅舅家	評量週 加油小站二 【原住民族教育】	創意米食	第六單元全方位動動樂 第四課圓來真有趣	第三單元健康的生活環境 第二課社區環境與健康
二十一 01/16 01/19	總複習	咱來認捌字 【品德教育】	出任務囉！ (1)	一到五課總複習	越南語總複習	總複習	珍惜食物	第六單元全方位動動樂 第四課圓來真有趣	第三單元健康的生活環境 第二課社區環境與健康

桃園市八德區八德國民小學 111 學年度第二學期各領域教學進度總表【二年級】~~~十二年國教課程(二年級)

週別 日期	領域學習課程-20 /週								
	國語 (6)	語文(7)			數學(4)	生活(6)	健康與體育(3)		
		(1)					新住民語	健康 (1)	體育(2)
		本土語							
閩	客	原							
一 02/11 	壹出去走一走 一、種子找新家	第一單元 來食好食	一、月光 (1)	海岸阿美、賽考利克泰雅語：	越南語第一課-我現在在念二年	第1單元數到1000 【人權教	塑膠垃圾好可怕	第五單元球球大作戰	第一單元當我們同在一起

02/18		物第一課 來買菜喔		六、山和溪	級	育】 【科技教 育】 【生涯規劃 教育】 【閱讀素養 教育】		第一課班級 體育活動樂	第一課將心 比心
二 02/20 02/25	二、第一次旅行	第一單元 來食好食 物第一課 來買菜喔	一、月光 (1)	海岸阿美、 賽考利克泰 雅語： 六、山和溪	越南語第 一課-我現 在念二年 級	第1單元數 到1000 【人權教 育】 【科技教 育】 【生涯規劃 教育】 【閱讀素養 教育】	我的減塑行 動	第五單元球 球大作戰 第二課你丟 我接一起跑 【人權教 育】	第一單元當 我們同在一 起 第一課將心 比心
三 02/27 03/04	三、不怕去探 險	第一單元 來食好食 物第一課 來買菜喔	一、月光 (1)	海岸阿美、 賽考利克泰 雅語： 六、山和溪	越南語第一 課-我現在 念二年級	第2單元加 加減減 【人權教 育】 【品德教 育】 【科技教	我的減塑行 動	第五單元球 球大作戰 第二課你丟 我接一起跑 【人權教 育】	第一單元當 我們同在一 起 第一課將心 比心

						育】 【生涯規劃教育】 【閱讀素養教育】 【戶外教育】			
四 03/06 03/11	統整活動一 同音字的辨別	第一單元 來食好食物 第一課 來買菜喔	單元活動一 (1)	海岸阿美、 賽考利克泰 雅語： 六、山和溪	越南語第一 課-我現在 念二年級	第2單元加 加減減 【人權教育】 【品德教育】 【科技教育】 【生涯規劃教育】 【閱讀素養教育】 【戶外教育】	種子藏哪裡	第五單元球 球大作戰 第二課你丟 我接一起跑 【人權教育】	第一單元當 我們同在一 起 第二課真心 交朋友
五 03/13 	貳怎麼做才好 四、一場雨	第一單元 來食好食物 第二課	二、姑婆來 寮(1)	海岸阿美、 賽考利克泰 雅語：	越南語第一 課-我現在 念二年級	第3單元幾 公尺 【人權教	好想種種看	第五單元球 球大作戰	第一單元當 我們同在一 起

03/18		歡喜食甲飽		七、太陽出來了		育】 【科技教育】 【品德教育】 【生涯規劃教育】 【閱讀素養教育】		第三課隔繩樂悠遊	第二課真心交朋友
六 03/20 03/25	五、笑容回來了	第一單元來食好食物第二課歡喜食甲飽	二、姑婆來奈(1)	海岸阿美、賽考利克泰雅語： 七、太陽出來了	越南語第二課-下課了	第3單元幾公尺 【人權教育】 【科技教育】 【品德教育】 【生涯規劃教育】 【閱讀素養教育】	好想種種看	第五單元地球大作戰 第三課隔繩樂悠遊	第二單元飲食行動家 第一課飲食密碼
七 03/27 	六、有禮貌的回答	第一單元來食好食物第	二、姑婆來奈(1)	海岸阿美、賽考利克泰雅語：	越南語第二課-下課了	第4單元0、1、10的乘法	種子用處多	第六單元跑跳戲水趣	第二單元飲食行動家

04/01		二課 歡喜 食甲飽		七、太陽出 來了		【性別平等 教育】 【人權教 育】 【環境教 育】 【品德教 育】 【生涯規劃 教育】 【閱讀素養 教育】 【戶外教 育】		第一課動手 又動腳	第一課飲食 密碼
八 04/03 04/08	統整活動二 認識書信	第一單元來 食好食物第 二課 歡喜 食甲飽	三、拼圖走 去哪(1)	海岸阿美、 賽考利克泰 雅語： 七、太陽出 來了	越南語第二 課-下課了	第4單元 0、1、10的 乘法 【性別平等 教育】 【人權教 育】 【環境教 育】 【品德教	磁鐵妙用多	第六單元跑 跳戲水趣 第一課動手 又動腳	第二單元飲 食行動家 第一課飲食 密碼

						育】 【生涯規劃教育】 【閱讀素養教育】 【戶外教育】			
九 04/10 04/15	統整活動二 來閱讀一： 大家來抱抱	第二單元奇妙的大自然 第三課 月 娘變魔術	三、拼圖走 去哪(1)	海岸阿美、 賽考利克泰 雅語： 八、下雨了	越南語第二 課-下課了	第5單元年 月日 【人權教育】 【品德教育】 【生涯規劃教育】 【閱讀素養教育】	磁鐵找朋友	第六單元跑 跳戲水趣 第二課跑跳 好樂活	第二單元飲 食行動家 第二課健康 飲食習慣
十 04/17 04/22	來閱讀一： 大家來抱抱 複習週	第二單元奇妙的大自然 第三課 月 娘變魔術	三、拼圖走 去哪(1)	海岸阿美、 賽考利克泰 雅語： 八、下雨了	越南語第二 課-下課了	評量週 加油小站一 【人權教育】	磁鐵小創客	第六單元跑 跳戲水趣 第二課跑跳 好樂活	第二單元飲 食行動家 第二課健康 飲食習慣
十一 04/24	參好奇動手做 七、孵蛋的男孩	第二單元奇妙的大自然	單元活動二 (1)	海岸阿美、 賽考利克泰	越南語第三 課-阿姨好	第6單元兩 步驟的乘法	我和家人好 溝通	第六單元跑 跳戲水趣	第三單元齣 齒遠離我

04/29		第三課 月 娘變魔術		雅語： 八、下雨了		【品德教育】 【科技教育】 【生涯規劃教育】 【閱讀素養教育】		第三課我的 水朋友	第一課為什 麼會齧齒
十二 05/01 05/06	八、點亮世界 的人	第二單元奇 妙的大自然 第三課 月 娘變魔術	四、食夜 (1)	海岸阿美、 賽考利克泰 雅語： 八、下雨了	越南語第三 課-阿姨好	第6單元兩 步驟的乘法 【品德教育】 【科技教育】 【生涯規劃教育】 【閱讀素養教育】	我和家人好 溝通	第六單元跑 跳戲水趣 第三課我的 水朋友	第三單元齧 齒遠離我 第二課護齒 好習慣
十三 05/08 05/13	九、動手做做 看	第二單元奇 妙的大自然 第四課 西 北雨	四、食夜 (1)	海岸阿美、 賽考利克泰 雅語： 九、白色的 雲	越南語第三 課-阿姨好	第7單元分 東西 【人權教育】 【科技教育】	我愛家人有 行動	第六單元跑 跳戲水趣 第三課我的 水朋友	第三單元齧 齒遠離我 第二課護齒 好習慣

						<p>【品德教育】</p> <p>【生涯規劃教育】</p> <p>【閱讀素養教育】</p> <p>【戶外教育】</p>			
<p>十四 05/15 05/20</p>	<p>統整活動三 讀課文，說大意</p>	<p>第二單元奇妙的大自然 第四課 西北雨</p>	<p>四、食夜 (1)</p>	<p>海岸阿美、賽考利克泰雅語： 九、白色的雲</p>	<p>越南語第三課-阿姨好</p>	<p>第7單元分東西</p> <p>【人權教育】</p> <p>【科技教育】</p> <p>【品德教育】</p> <p>【生涯規劃教育】</p> <p>【閱讀素養教育】</p> <p>【戶外教育】</p>	<p>感謝家人我愛您</p>	<p>第七單元跳吧！武吧！跳舞吧 第一課劈開英雄路 【安全教育】</p>	<p>第三單元齙齒遠離我 第二課護齒好習慣</p>

<p>十五 05/22 05/27</p>	<p>肆故事有意思 十、醜小鴨</p>	<p>第二單元奇妙的大自然 第四課 西北雨</p>	<p>五、食冰 (1)</p>	<p>海岸阿美、賽考利克泰雅語： 九、白色的雲</p>	<p>越南語第三課-阿姨好</p>	<p>第7單元分東西 【人權教育】 【科技教育】 【品德教育】 【生涯規劃教育】 【閱讀素養教育】 【戶外教育】</p>	<p>惜福愛物好點子</p>	<p>第七單元跳吧！武吧！ 跳舞吧 第一課劈開英雄路 【安全教育】</p>	<p>第四單元保健小學堂 第一課疾病不要來</p>
<p>十六 05/29 06/03</p>	<p>十一、蜘蛛救蛋</p>	<p>第二單元奇妙的大自然 第四課 西北雨</p>	<p>五、食冰 (1)</p>	<p>海岸阿美、賽考利克泰雅語： 九、白色的雲</p>	<p>越南語第四課-你今年幾歲？</p>	<p>第8單元單位分數 【品德教育】 【科技教育】 【生涯規劃教育】 【閱讀素養教育】</p>	<p>準備小市集</p>	<p>第七單元跳吧！武吧！ 跳舞吧！ 第二課平衡好身手 【安全教育】</p>	<p>第四單元保健小學堂 第一課疾病不要來</p>

<p>十七 06/05 06/10</p>	<p>十二、玉兔搗藥</p>	<p>第三單元利便的交通第五課 騎鐵馬</p>	<p>五、食冰(1)</p>	<p>海岸阿美、賽考利克泰雅語： 十、在野地裡</p>	<p>越南語第四課-你今年幾歲？</p>	<p>第8單元單位分數 【品德教育】 【科技教育】 【生涯規劃教育】 【閱讀素養教育】</p>	<p>準備小市集</p>	<p>第七單元跳吧！武吧！跳舞吧！ 第二課平衡好身手 【安全教育】</p>	<p>第四單元保健小學堂 第一課疾病不要來</p>
<p>十八 06/12 06/17</p>	<p>統整活動四故事變一變</p>	<p>第三單元利便的交通第五課 騎鐵馬</p>	<p>單元活動三(1)</p>	<p>海岸阿美、賽考利克泰雅語： 十、在野地裡</p>	<p>越南語第四課-你今年幾歲？</p>	<p>第9單元面的大小與立體 【人權教育】 【科技教育】 【品德教育】 【閱讀素養教育】 【戶外教育】</p>	<p>小市集開張囉！</p>	<p>第七單元跳吧！武吧！跳舞吧！ 第三課跳繩同樂 【生涯規劃教育】</p>	<p>第四單元保健小學堂 第二課去去過敏走</p>

十九 06/19 06/24	來閱讀二： 三隻小豬	第三單元利 便的交通第 五課 騎鐵 馬	童謠—碗公 摺碗、一張 檯(1)	海岸阿美、 賽考利克泰 雅語： 十、在野地 裡	越南語第 四課-你今 年幾歲？	第9單元面 的大小與立 體 【人權教 育】 【科技教 育】 【品德教 育】 【閱讀素 養教育】 【戶外教 育】	快樂的學習	第七單元跳 吧！武吧！ 跳舞吧！ 第四課水滴 的旅行	第四單元保 健小學堂 第二課去去 過敏走
二十 06/26 06/30	總複習	第三單元利 便的交通第 五課 騎鐵 馬	總複習—搞 麼个？ 出任務囉！ (1)	海岸阿美、 賽考利克泰 雅語： 十、在野地 裡	越南語第 四課-你今 年幾歲？	評量週 加油小站二 【人權教 育】 【海洋教 育】	迎向三年級	第七單元跳 吧！武吧！ 跳舞吧！ 第四課水滴 的旅行	第四單元保 健小學堂 第二課去去 過敏走

桃園市八德區八德國民小學 111 學年度第一學期各領域教學進度總表【三年級】~~~十二年國教課程

週別 日期	領域學習課程-25 節/週										
	語文(7)			數學	社會	自然	綜合	藝術(3)			健康與體育(3)
	國語(5)	英語(1)	(1)	(4)	(3)	科學	活動	音樂	視覺藝	表演藝	健康

			本土語文			新住民語			(3)	(2)	(1)	術(1)	術(1)	(1)	(2)
			閩	客	原										
一 08/30 09/03	第一課你好，新朋友	開學預備週 Alphabet, Numbers, Classroom English	一、食食 1. 食 畫 【品德教育】	一、掃把摺 畚斗(1)	海岸阿美、 賽考利克泰 雅語： 一、我的朋友 越南語：第一課-新同學	一、10000 以內的數 1-1 認識 10000 以內 的數 【環境教育】	第一單元 三年級的我的 第一課我的 三年級夥伴 【性別平等 教育】 【人權教育】	一、認識植物 1. 植物與環境 【性別平等教育】 【人權教育】 【環境教育】 【戶外教育】	1. 認識你我他	第一單元 音樂在哪裡 1-1向朋友說哈囉	第三單元 彩色的世界 3-1察「顏 」觀「色	第五單元 身體魔法師 5-1信任好朋友	第四單元 元與繩球同行 第一課 隔繩對戰	第一單元 元飲食 聰明選 第一課 吃出健康	
二 09/05 09/10	第一課你好，新朋友	自我介紹 Starter Unit	一、食食 1. 食 畫 【品德教育】	一、掃把摺 畚斗(1)	海岸阿美、 賽考利克泰 雅語： 一、我的朋友 越南語：第一課-新同學	一、10000 以內的數 1-2 點數錢 幣、1-3 比 大小、練習 園地 【家庭教育】	第一單元 三年級的我的 第一課我的 三年級夥伴、第二課 三年級的改變 【性別平等 教育】 【人權教育】	一、認識植物 1. 植物與環境 【性別平等教育】 【人權教育】 【環境教育】 【戶外教育】	1. 認識你我他	第一單元 音樂在哪裡 1-1向朋友說哈囉	第三單元 彩色的世界 3-2搭一座 彩虹橋	第五單元 身體魔法師 5-1信任好朋友	第四單元 元與繩球同行 第一課 隔繩對戰	第一單元 元飲食 聰明選 第一課 吃出健康	
三 09/12 09/17	第二課我們的約定	自我介紹 Unit 1 What's Your Name?	一、食食 1. 食 畫 【品德教育】	一、掃把摺 畚斗(1)	海岸阿美、 賽考利克泰 雅語： 一、我的朋友 越南語：第一課-新同學	二、角與形 狀 2-1 認識 角、2-2 角 的大小比較 【多元文 化教育】	第一單元 三年級的 我、第二單元 學習真有趣 第二課三年 級的改變、 第一課學習 的主人 【性別平等	一、認識植物 2. 植物的身體 【性別平等教育】 【人權教育】 【環境教育】 【戶外教育】	2. 共同的任務	第一單元 音樂在哪裡 1-1向朋友說哈囉	第三單元 彩色的世界 3-3色 彩大拼盤	第五單元 身體魔法師 5-1信任好朋友	第四單元 元與繩球同行 第二課 玩球完勝	第一單元 元飲食 聰明選 第二課 飲食學問大	

							教育】 【人權教育】 【環境教育】						【人權教育】	
四 09/19 09/24	第三課下課十分鐘	自我介紹 Unit 1 What's Your Name?	一、食食 1. 食畫 【品德教育】	單元活動一(1)	海岸阿美、賽考利克泰 雅語： 一、我的朋友 越南語：第一課-新同學	二、角與形狀 2-3 認識直角、2-4 正方形與長方形 【科技教育】	第二單元學習真有趣 第一課學習的主人 【人權教育】 【環境教育】	一、認識植物 2. 植物的身體 【性別平等教育】 【人權教育】 【環境教育】 【戶外教育】	2. 共同的任務	第一單元音樂在哪裡 1-2 找朋友玩遊戲	第三單元彩色的世界 3-3 色彩大拼盤	第五單元身體魔法師 5-2 觀察你我他	第四單元與繩球同行 第二課玩球完勝 【人權教育】	第一單元飲食聰明選 第二課飲食學問大
五 09/26 10/01	「讀寫練功房」我最愛的一堂課 語文天地一	自我介紹 Unit 1 What's Your Name?	一、食食 2. 下晞的點心 【戶外教育】	二、許願(1)	海岸阿美、賽考利克泰 雅語： 二、老師告訴我們 越南語：第一課-新同學	三、1000 以內的加減 3-1 1000 以內的加法、3-2 1000 以內的減法 【戶外教育】	第二單元學習真有趣 第一課學習的主人 【人權教育】 【環境教育】	一、認識植物 2. 植物的身體 【性別平等教育】 【人權教育】 【環境教育】 【戶外教育】	1. 情緒大不同	第一單元音樂在哪裡 1-2 找朋友玩遊戲	第三單元彩色的世界 3-5 我的天空	第五單元身體魔法師 5-2 觀察你我他	第四單元與繩球同行 第三課跳繩妙變化	第一單元飲食聰明選 第二課飲食學問大

六 10/03 10/08	第四課留住 今天的太陽	自我介紹 Unit 1 What's Your Name?	一、食食 2. 下 晡的點心 【戶外教育】	二、許願 (1)	海岸阿美、 賽考利克泰 雅語： 二、老師告 訴我們 越南語：第 二課-你的 興趣	三、10000 以內的加 減、遊戲中 學數學(一) 3-3 加與 減、遊戲中 學數學(一) 【戶外教 育】	第二單元學 習真有趣 第一課學習 的主人 【人權教 育】 【環境教 育】	一、認識植物 3. 植物與生活 【性別平等教 育】 【人權教育】 【環境教育】 【戶外教育】	1. 情 緒大 不同	第一單元 音樂在哪 裡 1-2找 朋友 玩遊 戲	第三單元 彩色的世 界 3-6藝 術家 的 天 空	第五單元 身體魔法 師 5-2觀 察你 我他	第四單 元與繩 球同行 第三課 跳繩妙 變化	第一單 元飲食 聰明選 第二課 飲食學 問大
七 10/10 10/15	第四課留住 今天的太陽	年齡 Unit 2 How Old Are You?	一、食食 2. 下 晡的點心 【戶外教育】	二、許願 (1)	海岸阿美、 賽考利克泰 雅語： 二、老師告 訴我們 越南語：第 二課-你的 興趣	四、乘法 4-1 二位數 乘以一位 數、4-2 三 位數乘以一 位數 【多元文 化教育】	第二單元學 習真有趣、 第三單元我 的學校生活 第二課快樂 來學習、第 一課班級自 治活動 【人權教 育】 【環境教 育】 【安全教 育】	二、空氣和水 1. 生活中的空氣 和水 【環境教育 】	2. 情 緒轉 個彎	第一單元 音樂在哪 裡 1-3小 小愛 笛生	第三單元 彩色的世 界 3-7大 樹的 衣 裳	第五單元 身體魔法 師 5-3不 一樣 的情 緒	第五單 元跑接 樂悠游 第一課 飛盤擲 接樂	第二單 元生命 的樂章 第一課 生長圓 舞曲 【人權 教育】
八 10/17 10/22	第五課火大 了	年齡 & 節慶教 學 Unit 2 How Old Are You? & Halloween	一、食食 2. 下 晡的點心 【戶外教育】	三、你愛去 哪奈? (1)	海岸阿美、 賽考利克泰 雅語： 二、老師告 訴我們 越南語：第 二課-你的	四、乘法 4-2 三位數 乘以一位 數、4-3 讀	第三單元我 的學校生活 第一課班級 自治活動 【人權教 育】 【法治教 育】	二、空氣和水 2. 空氣和水的特 性 【環境教育 】	2. 情 緒轉 個彎	第一單元 音樂在哪 裡 1-3小 小愛 笛生	第三單元 彩色的世 界 3-7大 樹的 衣 裳	第五單元 身體魔法 師 5-3不 一樣 的情 緒	第五單 元跑接 樂悠游	第二單 元生命 的樂章

					興趣	一讀，算一算 【多元文化教育】	【安全教育】						第一課 飛盤擲 接樂	第一課 生長圓 舞曲 【人權教育】
九 10/24 10/29	第六課我該怎麼辦？	年齡 Unit 2 How Old Are You?	二、行行出狀元 3. 擔仔位 【生涯規劃】	三、你愛去哪寮？(1)	海岸阿美、賽考利克泰雅語： 三、下課了越南語：第二課-你的興趣	五、毫米與數線 5-1 認識毫米、5-2 長度的換算與比較 【科技教育】	第三單元我的學校生活 第一課班級自治活動、第二課校園規範 【人權教育】 【法治教育】 【安全教育】	二、空氣和水 2. 空氣和水的特性 【環境教育】	1. 興趣面面觀	第一單元音樂在哪裡 1-3 小小愛笛生	第四單元質感探險家 4-1 生活中的紋路	第五單元身體魔法師 5-3 不一樣的情緒	第五單元跑接樂悠游 第二課伸展跑步趣 【安全教育】	第二單元生命的樂章 第一課生長圓舞曲 【人權教育】
十 10/31 11/05	語文天地二	年齡 Unit 2 How Old Are You?	二、行行出狀元 3. 擔仔位 【生涯規劃】	三、你愛去哪寮？(1)	海岸阿美、賽考利克泰雅語： 三、下課了越南語：第二課-你的興趣	五、毫米與數線 5-3 長度的加減、5-4 數線 【科技教育】	第三單元我的學校生活 第二課校園規範 【人權教育】 【法治教育】 【安全教育】	二、空氣和水 3. 流動的空氣 【環境教育】	1. 興趣面面觀	第二單元走向大自然 2-1 和動物一起玩	第四單元質感探險家 4-2 畫出觸摸的感覺	第五單元身體魔法師 5-4 小小雕塑家	第五單元跑接樂悠游 第二課伸展跑步趣 【安全教育】	第二單元生命的樂章 第一課生長圓舞曲 【人權教育】

<p>十一 11/07 11/12</p>	<p>第七課最年輕的奶奶</p>	<p>複習一和期中評量 Review 1 & Exam 1</p>	<p>二、行行出狀元 3. 擔仔位 【生涯規劃】</p>	<p>單元活動二 (1)</p>	<p>海岸阿美、賽考利克泰雅語： 三、下課了 越南語：第三課-校園走一走</p>	<p>學習加油讚 (一) 綜合與應用、探索中學數學、看繪本學數學 【閱讀素養教育】</p>	<p>第四單元角色你我他 第一課家庭角色大集合 【家庭教育】 第四單元角色你我他 第一課家庭角色大集合、第二課角色萬花筒 【家庭教育】</p>	<p>三、認識動物 1. 動物的身體 【環境教育】 【海洋教育】</p>	<p>2. 興趣分享會</p>	<p>第二單元走向大自然 2-1和動物一起玩</p>	<p>第四單元質感探險家 4-3紋路質感印看</p>	<p>第五單元身體魔法師 5-4小小雕塑家</p>	<p>第五單元跑接樂悠游 第三課跑步接力傳寶</p>	<p>第二單元生命的樂章 第二課人生進行曲 【家庭教育】</p>
<p>十二 11/14 11/19</p>	<p>第七課最年輕的奶奶</p>	<p>教室常見物品 Unit 3 What's This?</p>	<p>二、行行出狀元 3. 擔仔位 【生涯規劃】</p>	<p>四、去市場買菜 (1)</p>	<p>海岸阿美、賽考利克泰雅語： 三、下課了 越南語：第三課-校園走一走</p>	<p>六、除法 6-1 分裝與除、6-2 平分與除 【戶外教育】</p>	<p>第四單元角色你我他、第五單元健康成長的童年 第二課角色萬花筒、第一課健康活力的童年 【家庭教育】 【性別平等教育】 【人權教育】</p>	<p>三、認識動物 1. 動物的身體 【環境教育】 【海洋教育】</p>	<p>2. 興趣分享會</p>	<p>第二單元走向大自然 2-1和動物一起玩</p>	<p>第四單元質感探險家 4-4我的質感大怪獸</p>	<p>第五單元身體魔法師 5-4小小雕塑家</p>	<p>第五單元跑接樂悠游 第三課跑步接力傳寶</p>	<p>第三單元快樂的社區 第一課社區新體驗</p>

十三 11/21 11/26	第八課魔「髮」哥哥	教室常見物品 Unit 3 What' s This?	二、行行出狀元 4. 咱的英雄 【生涯規劃】	四、去市場買菜(1)	海岸阿美、賽考利克泰 雅語： 四、我發燒了 越南語： 第三課-校園走一走	六、除法、遊戲中學數學(二) 6-3 除法與直式、遊戲中學數學(二) 【品德教育】	第五單元健康成長的童年 第一課健康活力的童年、第二課我的小祕密 【性別平等教育】 【人權教育】	三、認識動物 2. 動物的運動 【環境教育】 【海洋教育】	1. 危險搜查隊	第二單元走向大自然 2-2大自然的音樂家	第四單元質感探險家 4-5和土做朋友	第五單元身體魔法師 5-5神奇攝影師	第五單元跑接樂悠游 第三課跑步接力傳寶	第三單元快樂的社區 第一課社區新體驗
十四 11/28 12/03	第九課穿白袍的醫生伯伯	教室常見物品 Unit 3 What' s This?	二、行行出狀元 4. 咱的英雄 【生涯規劃】	四、去市場買菜(1)	海岸阿美、賽考利克泰 雅語： 四、我發燒了 越南語： 第三課-校園走一走	七、公斤與公克 7-1 認識公斤、7-2 認識公克、7-3 幾公斤幾公克 【多元文化教育】	第五單元健康成長的童年 第三課拒絕歧視與霸凌 【性別平等教育】 【人權教育】	三、認識動物 2. 動物的運動 【環境教育】 【海洋教育】	1. 危險搜查隊	第二單元走向大自然 2-2大自然的音樂家	第四單元質感探險家 4-6土板大集合	第五單元身體魔法師 5-5神奇攝影師	第五單元跑接樂悠游 第四課安全漂浮游 【海洋教育】	第三單元快樂的社區 第一課社區新體驗
十五 12/05 12/10	「讀寫練功房」黑猩猩守護者 語文天地三	教室常見物品 Unit 3 What' s This?	二、行行出狀元 4. 咱的英雄 【生涯規劃】	五、過冬節(1)	海岸阿美、賽考利克泰 雅語： 四、我發燒了 越南語： 第三課-校園走一走	七、公斤與公克 7-4 重量的換算與比較、7-5 重量的計算 【環境教	第六單元打造更美好的校園 【人權教育】	三、認識動物 3. 動物與生活 【環境教育】 【海洋教育】	2. 居住好安心	第五單元身體魔法師 5-5神奇攝影師	第四單元質感探險家 4-7魚形陶板	第五單元身體魔法師 5-5神奇攝影師	第五單元跑接樂悠游 第四課安全漂浮游	第三單元快樂的社區 第二課社區環保

					走	育】							【海洋教育】	
十六 12/12 12/17	第十課哎呀！誤會大了	顏色 Unit 4 What Color Is It?	二、行行出狀元 4. 咱的英雄 【生涯規劃】	五、過冬節(1)	海岸阿美、賽考利克泰雅語： 四、我發燒了 越南語：第四課-踢足球	八、分數 8-1 幾分之幾、8-2 分數與1 【多元文化教育】	第六單元打造更美好的校園 【人權教育】	四、磁鐵 1. 磁力的探討 【性別平等教育】 【人權教育】 【環境教育】	2. 居住好安心	第二單元走向大自然 2-2大自然的音樂家	第四單元質感探險家 4-8杯子大變身	第五單元身體魔法師 5-5神奇攝影師	第六單元元滾翻躍動舞 歡樂第一課 拳腳見功夫	第三單元快樂的社區 第二課 社區環保
十七 12/19 12/24	第十課哎呀！誤會大了	顏色 Unit 4 What Color Is It?	三、方位 5. 去旅行 【閱讀素養】	五、過冬節(1)	海岸阿美、賽考利克泰雅語： 五、運動 越南語：第四課-踢足球	八、分數 8-3 分數的大小比較 【海洋教育】	第六單元打造更美好的校園 【人權教育】	四、磁鐵 1. 磁力的探討 【性別平等教育】 【人權教育】 【環境教育】	1. 家事好幫手	第六單元Go! Go! 運動會 6-1熱鬧的運動會	第六單元Go! Go! 運動會 6-1熱鬧的運動會	第六單元Go! Go! 運動會 6-1熱鬧的運動會	第六單元元滾翻躍動舞 歡樂第一課 拳腳見功夫	第三單元快樂的社區 第二課 社區環保
十八 12/26 12/31	第十一課石虎的告白	顏色 Unit 4 What Color Is It?	三、方位 5. 去旅行 【閱讀素養】	單元活動三(1)	海岸阿美、賽考利克泰雅語： 五、運動 越南語：第四課-踢	九、列表與規律 9-1 生活中的表格、9-2	第六單元打造更美好的校園 【人權教育】	四、磁鐵 2. 磁鐵的特性 【性別平等教育】 【人權教育】 【環境教育】	1. 家事好幫手	第六單元Go! Go! 運動會 6-1熱鬧的運動會	第六單元Go! Go! 運動會 6-1熱鬧的運動會	第六單元Go! Go! 運動會 6-1熱鬧的運動會	第六單元元滾翻躍動舞 歡樂 第三課 社區藥	第三單元快樂的社區 第三課 社區藥

					足球	分類與製作表格 【戶外教育】 【環境教育】							第二課 搖滾翻轉樂	師好朋友
十九 01/02 01/07	第十二課昆蟲的保命妙招	顏色 Unit 4 What Color Is It?	三、方位 5. 去旅行 【閱讀素養】	童謠—羊咩咩(1)	海岸阿美、賽考利克泰雅語： 五、運動 越南語：第四課-踢足球	九、列表與規律 9-3 圖案的規律、9-4 數形的規律 【科技教育】	第六單元打造更美好的校園 【人權教育】	四、磁鐵 3. 磁鐵與生活 【性別平等教育】 【人權教育】 【環境教育】	2. 巧手妙趣多	第六單元 Go! Go! 運動會 6-1熱鬧的運動會	第六單元 Go! Go! 運動會 6-1熱鬧的運動會	第六單元 Go! Go! 運動會 6-1熱鬧的運動會	第六單元 元滾翻 躍動舞 歡樂 第二課 搖滾翻轉樂	第三單元 元快樂的社區 第三課 社區藥師好朋友
二十 01/09 01/14	語文天地四	複習二和期末評量 Review 2 & Exam 2	三、方位 5. 去旅行 【閱讀素養】	搞麼个?(1)	海岸阿美、賽考利克泰雅語： 五、運動 越南語：第四課-踢足球	學習加油讚(二) 綜合與應用、探索中學數學、看繪本學數學 【閱讀素養教育】 【原住民族教育】	第六單元打造更美好的校園 【人權教育】	四、磁鐵 3. 磁鐵與生活 【性別平等教育】 【人權教育】 【環境教育】	2. 巧手妙趣多	第六單元 Go! Go! 運動會 6-1熱鬧的運動會	第六單元 Go! Go! 運動會 6-2大家一起來加油	第六單元 Go! Go! 運動會 6-2大家一起來加油	第六單元 元滾翻 躍動舞 歡樂 第三課 歡欣土風舞 【性別平等教育】	第三單元 元快樂的社區 第三課 社區藥師好朋友

二十一 01/16 01/19	總復習 文化教學 & 總復習 Culture & Final Review	三、方位 5. 去旅行 【閱讀素養】	出任務囉！ (1)	一到五課 總復習 越南語： 第四課- 踢足球	數學園地 生活中的毫 米、一樣不 一樣 【環境教 育】	第六單元打 造更美好的 校園 【人權教 育】	四、磁鐵 3. 磁鐵與生活 【性別平等教 育】 【人權教育】 【環境教育】	2. 巧 手妙 趣多	第六單元 Go! Go! 運動會 6-2大 家一 起來 加油	第六單元 Go! Go! 運動會 6-2大 家一 起來 加油	第六單元 Go! Go! 運動會 6-2大 家一 起來 加油	第六單 元滾翻 躍動舞 歡樂 第三課 歡欣土 風舞 【性別 平等教 育】	第三單 元快樂 的社區 第三課 社區藥 師好朋 友
----------------------------	---	--------------------------	--------------	------------------------------------	--	------------------------------------	--	------------------	--	--	--	---	---

桃園市八德區八德國民小學 111 學年度第二學期各領域教學進度總表【三年級】~~~十二年國教課程

週別 日期	領域學習課程-25 節/週													
	語文(7)					數學 (4)	社會 (3)	自然 科學 (3)	綜合 活動 (2)	藝術 (3)			健康與體育(3)	
	國語(5)	英語(1)	(1)							音樂 (1)	視覺藝 術(1)	表演藝 術(1)	健康 (1)	體育 (2)
			本土語文			新住 民語								
閩	客	原												
一 02/13 02/18	第一課最美 的模樣	開學預備暖身操 Alphabet、ABC Review、 Numbers、 Classroom English、 Starter Unit	第一單元健康 的生活第一課 運動會	一、自行車 (1)	海岸阿 美、賽考 利克泰雅 語： 六、唱歌 和跳舞	一、除法 1-1 二位數 除以一位數 【原住民 族教育】	第一單元 我 居住的地方 第一課我的 好鄰居 【人權教 育】	一、種菜好好 玩 1. 菜園裡的菜 【環境教育】 【品德教育】 【生命教育】	1. 溝 通小 偵探	第一單元 春天音樂 會 1-1美 麗的 春天	第三單元 線條會說 話 3-1我 是修 復大 師	第五單元 我是大明 星 5-1跟 著音 樂動 一動	第四單 元球力 全開 第一課 地板桌 球	第一單 元流感 我不怕 第一課 認識流 感

					越南語： 第一課- 歡迎來作 客			【科技教育】 【能源教育】 【家庭教育】 【戶外教育】						
二 02/20 02/25	第二課玩玩 具	寵物 Unit 1 Is That a Dog?	第一單元健康 的生活第一課 運動會	一、自行車 (1)	海岸阿 美、賽考 利克泰雅 語： 六、唱歌 和跳舞 越南語： 第一課- 歡迎來 作客	一、除法 1-2 三位數 除以一位 數、練習園 地 【原住民 族教育】	第一單元 我 居住的地方 第一課我的 好鄰居、第 二課探訪我 的社區 【人權教 育】	一、種菜好好 玩 2. 照顧蔬菜 【環境教育】 【品德教育】 【生命教育】 【科技教育】 【能源教育】 【家庭教育】 【戶外教育】	1. 溝 通小 偵探	第一單元 春天音樂 會 1-1美 麗的 春天	第三單元 線條會說 話 3-2畫 筆大 集合	第五單元 我是大明 星 5-1跟 著音 樂動 一動	第四單 元球力 全開 第一課 地板桌 球	第一單 元流感 我不怕 第一課 認識流 感
三 02/27 03/04	第三課愛玉 的變身術	寵物 Unit 1 Is That a Dog?	第一單元健康 的生活第一課 運動會	一、自行車 (1)	海岸阿 美、賽考 利克泰雅 語： 六、唱歌 和跳舞 越南語： 第一課- 歡迎來 作客	二、公升與 毫升 2-1 認識毫 升、2-2 認 識公升 【科技教 育】	第一單元 我 居住的地 方、第二單 元 生活的空 間 第二課探訪 我的社區、 第一課都市 的生活空間 【人權教 育】 【環境教 育】	一、種菜好好 玩 2. 照顧蔬菜 【環境教育】 【品德教育】 【生命教育】 【科技教育】 【能源教育】 【家庭教育】 【戶外教育】	2. 大 家來 溝通	第一單元 春天音樂 會 1-1美 麗的 春天	第三單元 線條會說 話 3-3多 變的 線條	第五單元 我是大明 星 5-1跟 著音 樂動 一動	第四單 元球力 全開 第一課 地板桌 球	第一單 元流感 我不怕 第二課 遠離流 感

							【海洋教育】								
四 03/06 03/11	「讀寫練功房」 多多的寶物 語文天地一	寵物 Unit 1 Is That a Dog?	第一單元健康的生活第一課運動會	二、行路愛細義(1)	海岸阿美、賽考利克泰雅語： 六、唱歌和跳舞 越南語：第一課-歡迎來作客	二、公升與毫升 2-3 容量的換算與比較、2-4 容量的計算、練習園地 【家庭教育】	第二單元 生活的空間 第一課、都市的生活空間、第二課 鄉村的生活空間 【環境教育】 【海洋教育】	一、種菜好好玩 2. 照顧蔬菜 【環境教育】 【品德教育】 【生命教育】 【科技教育】 【能源教育】 【家庭教育】 【戶外教育】	2. 大家來溝通	第一單元 春天音樂會 1-2 大家來唱	第三單元 線條會說話 3-4 線條的感覺	第五單元 我是大明星 5-1 跟著音樂動一動	第四單元 球力全開 第二課 躲避球 攻防 【品德教育】	第一單元 流感 我不怕 第二課 遠離流感	
五 03/13 03/18	第四課楊修猜字	寵物 Unit 1 Is That a Dog?	第一單元健康的生活第二課露營	二、行路愛細義(1)	海岸阿美、賽考利克泰雅語： 七、現在是幾點？ 越南語：第一課-歡迎來作客	三、分數與加減 3-1 4 個是、3-2 分數的大小比較 【家庭教育】	第二單元 生活的空間 第二課 鄉村的生活空間、第三課 樸實的鄉村 【環境教育】 【海洋教育】	一、種菜好好玩 3. 蔬菜長大了 【環境教育】 【品德教育】 【生命教育】 【科技教育】 【能源教育】 【家庭教育】 【戶外教育】	1. 分享學習經驗	第一單元 春天音樂會 1-2 大家來唱	第三單元 線條會說話 3-5 線條扭一扭	第五單元 我是大明星 5-2 我的身體會說話	第四單元 球力全開 第二課 躲避球 攻防 【品德教育】	第一單元 流感 我不怕 第二課 遠離流感	

								】						
六 03/20 03/25	第四課楊修 猜字	能力 Unit 2 Can You Swim?	第一單元健康 的生活第二課 露營	二、行路愛細 義(1)	海岸阿 美、賽考 利克泰雅 語： 七、現在 是幾點？ 越南語： 第二課- 參加喜 宴	三、分數與 加減、遊戲 中學數學 (一) 3-3 同分母 分數的加 減、練習園 地、遊戲中 學數學 (一) 【品德教 育】	第二單元 生 活的空間、 第三單元 生 活中的各行 各業 第三課都市 與鄉村的交 流、第一課 為我們服務 的人 【環境教 育】 【海洋教 育】 【生涯規 劃教育】	二、溫度影響 物質的變化 1. 物質受熱的 變化 【性別平等教 育】 【人權教育】 【環境教育】 【海洋教育】 【品德教育】 【閱讀素養 教育】	1. 分 享學 習經 驗	第一單元 春天音樂 會 1-2大 家來 唱	第三單元 線條會說 話 3-6髮 型設 計大 賽	第五單元 我是大明 星 5-2我 的身 體會 說話	第四單 元球力 全開 第二課 躲避球 攻防 【品德 教育】	第一單 元流感 我不怕 第三課 預防傳 染病大 作戰
七 03/27 04/01	第五課唱反 調	能力 Unit 2 Can You Swim?	第一單元健康 的生活第二課 露營	單元活動一(1)	海岸阿 美、賽考 利克泰雅 語： 七、現在 是幾點？ 越南語： 第二課- 參加喜 宴	四、圓 4-1 認識 圓、4-2 使 用圓規 【科技教 育】	第三單元 生 活中的各行 各業 第一課為我 們服務的人、第二課 職業大搜查 【生涯規 劃教育】	二、溫度影響 物質的變化 2. 溫度影響水 的三態 【性別平等教 育】 【人權教育】 【環境教育】	2. 善 用學 習方 法	第一單元 春天音樂 會 1-3小 小愛 笛生	第三單元 線條會說 話 3-7雨 中風 景	第五單元 我是大明 星 5-2我 的身 體會 說話	第四單 元球力 全開 第三課 跑擲大 作戰 【人權 教育】	第二單 元愛護 眼耳口 第一課 近視不 要來

八 04/03 04/08	第六課一飛 冲天	能力 Unit 2 Can You Swim?	第一單元健康 的生活第二課 露營	三、運動會 (1)	海岸阿 美、賽考 利克泰雅 語： 七、現在 是幾點？ 越南語： 第二課- 參加喜 宴	五、兩步驟 應用問題 5-1 加減與 除法兩步驟 問題 【多元文化 教育】 【家庭教 育】	第三單元 生 活中的各行 各業 第二課職業 大搜查 【生涯規 劃教育】	二、溫度影響 物質的變化 2. 溫度影響水 的三態 【性別平等教 育】 【人權教育】 【環境教育】 【海洋教育】 【品德教育】 【閱讀素養 教育】	2. 善 用學 習方 法	第一單元 春天音樂 會 1-3小 小愛 笛生	第三單元 線條會說 話 3-8編 織的 巨人	第五單元 我是大明 星 5-2我 的身 體會 說話	第四單 元球力 全開 第三課 跑擲大 作戰 【人權 教育】	第二單 元愛護 眼耳口 第一課 近視不 要來	
九 04/10 04/15	語文天地二	能力 Unit 2 Can You Swim?	第二單元愛細 膩第三課 緊 緊	三、運動會 (1)	海岸阿美 、賽考利 克泰雅語 ： 八、打電 話 越南語： 第二課- 參加喜宴	五、兩步驟 應用問題 5-2 乘法兩 步驟問題、 練習園地 【家庭教 育】	第三單元 生 活中的各行 各業 第二課職業 大搜查 【生涯規 劃教育】	二、溫度影響 物質的變化 2. 溫度影響水 的三態 【性別平等教 育】 【人權教育】 【環境教育】 【海洋教育】	1. 校 園發 現美	第二單元 溫馨的旋 律 2-1美 妙的 樂音	第四單元 形狀魔術 師 4-1形 狀躲 貓貓	第五單元 我是大明 星 5-3物 品猜 一猜	第四單 元球力 全開 第三課 跑擲大 作戰 【人權 教育】	第二單 元愛護 眼耳口 第二課 健康好 聽力	

									【品德教育】 【閱讀素養教育】						
十 04/17 04/22	第七課井仔 腳鹽田	寵物與我、節慶 教學 Review 1、 Festival	第二單元愛細 膩第三課緊 緊	三、運動會 (1)	海岸阿美、 賽考利克泰 雅語：八、打 電話 越南語：第 二課-參加喜 宴	學習加油讚 (一) 綜合與應 用、探索中 學數學、看 繪本學數學 【閱讀素 養教育】	第三單元生 活中的各行 各業 第二課職業 大搜查 【生涯規 劃教育】	二、溫度影響 物質的變化 3.溫度對生活 的影響 【性別平等教 育】 【人權教育】 【環境教育】 【海洋教育】 【品德教育】 【閱讀素養教 育】	1.校 園發 現美	第二單元 溫馨的旋 律 2-1美 妙的 樂音	第四單元 形狀魔術 師 4-2三 角形 拼排 趣	第五單元 我是大明 星 5-3物 品猜 一猜	第五單 元蹦蹦 跳跳 好體能 第一課 活力體 適能	第二單 元愛護 眼耳口 第二課 健康好 聽力	
十一 04/24 04/29	第七課井仔 腳鹽田	第一次評量、介 紹家人 Exam 1、Unit 3 Who' s She?	第二單元愛細 膩第三課緊 緊	四、踢毽仔 (1)	海岸阿美、 賽考利克泰 雅語：八、打 電話 越南語：第 三課-周 末去哪 裡	六、一位小 數 6-1 認識一 位小數、6-2 小數的大小 比較 【安全教 育】	第四單元生 活與工作的 轉變 第一課生活 的變化 【科技教 育】 【資訊教 育】	三、天氣特派 員 1.認識天氣狀 態 【性別平等教 育】 【人權教育】	2.校 園的 美化	第二單元 溫馨的旋 律 2-2感 恩的 季節	第四單元 形狀魔術 師 4-3圓 舞曲	第五單元 我是大明 星 5-3物 品猜 一猜	第五單 元蹦蹦 跳跳 好體能 第二課 金銀島 探險	第二單 元愛護 眼耳口 第三課 牙齒要 保護	

								【環境教育】 【資訊教育】 【生涯規劃教育】 【閱讀素養教育】 【戶外教育】						
十二 05/01 05/06	第八課和魚 一起游泳	介紹家人 Unit 3 Who's She?	第二單元愛細 膩第三課緊 緊	四、踢毽仔(1)	海岸阿美、 賽考利克 泰雅語：八、 打電話 越南語：第三 課-周末去哪 裡	六、一位小 數 6-3 小數的 加減、練習 園地、遊戲 中學數學 (二) 【品德教育】	第四單元 生 活與工作的 轉變 第二課工作 方式的轉變 【科技教育】 【資訊教育】	三、天氣特派 員 2. 觀測天氣 【性別平等教育】 【人權教育】 【環境教育】 【資訊教育】 【生涯規劃教育】 【閱讀素養教育】 【戶外教育】	2. 校園的 美化	第二單元 溫馨的旋律 2-2感恩的 季節	第四單元 形狀魔術師 4-4方塊 舞	第五單元 我是大明星 5-3物 品猜 一猜	第五單元 元蹦蹦 好體能 第二課 金銀島 探險	第二單元 元愛護 眼耳口 第三課 牙齒要 保護

<p>十三 05/08 05/13</p>	<p>第九課三峽 老街樂藍染</p>	<p>介紹家人 Unit 3 Who's She?</p>	<p>第二單元愛細 膩第四課好 佳哉</p>	<p>四、踢毽仔(1)</p>	<p>海岸阿 美、賽考 利克泰雅 語：九、 拜訪阿公 越南語： 第三課- 周末去哪 裡</p>	<p>七、時間 7-1 1日是24小 時、7-2 1 小時是60分 鐘 【安全教 育】</p>	<p>第四單元生 活與工作的 轉變、第五 單元儲蓄與 消費 第二課工作 方式的轉 變、第一課 儲蓄與消費 生活 【科技教 育】 【資訊教 育】 【環境教 育】</p>	<p>三、天氣特派 員 2. 觀測天氣 【性別平等教 育】 【人權教育】 【環境教育】 【資訊教育】 【生涯規劃教 育】 【閱讀素養教 育】 【戶外教育 】</p>	<p>1. 綠 生活的行 動</p>	<p>第二單元 溫馨的旋 律 2-2感 恩的 季節</p>	<p>第四單元 形狀魔術 師 4-5反 覆 覆創 造美</p>	<p>第五單元 我是大明 星 5-4喜 怒哀 懼四 重奏</p>	<p>第五單 元蹦蹦 跳 好體能 第二課 金銀島 探險</p>	<p>第二單 元愛護 眼耳口 第三課 牙齒要 保護</p>
<p>十四 05/15 05/20</p>	<p>「讀寫練功 房」 騎鐵馬郊遊趣 語文天地三</p>	<p>介紹家人 Unit 3 Who's She?</p>	<p>第二單元愛細 膩第四課好 佳哉</p>	<p>單元活動二(1)</p>	<p>海岸阿 美、賽考 利克泰雅 語：九、 拜訪阿公 越南語： 第三課- 周末去哪 裡</p>	<p>七、時間 7-3 1分鐘 是60秒、7- 4時間的計 算、練習園 地 【多元文 化教育</p>	<p>第五單元儲 蓄與消費 第一課儲蓄 與消費生活 【環境教 育】</p>	<p>三、天氣特派 員 2. 觀測天氣 【性別平等教 育】 【人權教育】 【環境教育】 【資訊教育】 【生涯規劃教 育】 【閱讀素養教 育】</p>	<p>1. 綠 生活的行 動</p>	<p>第二單元 溫馨的旋 律 2-2感 恩的 季節</p>	<p>第四單元 形狀魔術 師 4-6蓋 印我 的房 子</p>	<p>第五單元 我是大明 星 5-4喜 怒哀 懼四 重奏</p>	<p>第五單 元蹦蹦 跳 好體能 第三課 看我好 身手</p>	<p>第三單 元安心 又安全 第一課 安心校 園 【人權 教育】</p>

								育】 【戶外教育】						
十五 05/22 05/27	第十課地球的眼淚	職業 Unit 4 Is He a Teacher?	第二單元愛細膩第四課好佳哉	五、鬧熱過五月節(1)	海岸阿美、賽考利克泰雅語：九、拜訪阿公 越南語：第三課-周末去哪裡	八、乘與除 8-1 乘除關係 【環境教育】	第五單元儲蓄與消費第二課我是消費高手 【環境教育】	三、天氣特派員 3. 天氣與生活 【性別平等教育】 【人權教育】 【環境教育】 【資訊教育】 【生涯規劃教育】 【閱讀素養教育】 【戶外教育】	2. 社區環境搜查	第二單元溫馨的旋律 2-3小小愛笛生	第四單元形狀魔術師 4-7如影隨形	第五單元我是大明星 5-4喜怒哀懼四重奏	第六單元元武現韻律風第一課學校運動會	第三單元元安心又安全第一課安心校園【人權教育】
十六 05/29 06/03	第十課地球的眼淚	職業 Unit 4 Is He a Teacher?	第二單元愛細膩第四課好佳哉	五、鬧熱過五月節(1)	海岸阿美、賽考利克泰雅語：九、拜訪阿公 越南語：第四課-放學回家	八、乘與除 8-2 乘與除的應用、練習園地 【戶外教育】	第六單元小街道觀察家 【環境教育】	四、廚房中的科學 1. 認識調味品 【性別平等教育】 【環境教育】	2. 社區環境搜查	第二單元溫馨的旋律 2-3小小愛笛生	第四單元形狀魔術師 4-8翻轉形狀	第五單元我是大明星 5-4喜怒哀懼四重奏	第六單元元武現韻律風第一課學校運動會	第三單元元安心又安全第二課安全向前行

															【安全教育】
十七 06/05 06/10	第十一課 枯木是大飯店	職業 Unit 4 Is He a Teacher?	第三單元 時間第五課 時間走傷緊	五、鬧熱過五月節(1)	海岸阿美、賽考利克泰雅語： 十、我會畫圖 越南語： 第四課-放學回家	九、面積 9-1 認識平方公分、9-2 用平方公分板算面積 【科技教育】	第六單元 小小街道觀察家 【環境教育】	四、廚房中的科學 2. 菜汁變色了 【性別平等教育】 【環境教育】	1. 社區文化活動	第六單元與動物有約 6-1動物模倣仿秀	第六單元與動物有約 6-1動物模倣仿秀	第六單元與動物有約 6-1動物模倣仿秀	第六單元與動物有約 6-1動物模倣仿秀	第三單元 元武現 韻律風 第二課 大展威武 【安全教育】	
十八 06/12 06/17	第十二課 騎樓	職業 Unit 4 Is He a Teacher?	第三單元 時間第五課 時間走傷緊	單元活動三(1)	海岸阿美、賽考利克泰雅語： 十、我會畫圖 越南語： 第四課-放學回家	九、面積 9-3 數格子算面積、練習園地 【科技教育】	第六單元 小小街道觀察家 【環境教育】	四、廚房中的科學 3. 溶解的現象 【性別平等教育】 【環境教育】	1. 社區文化活動	第六單元與動物有約 6-2動物探索頻道	第六單元與動物有約 6-2動物探索頻道	第六單元與動物有約 6-2動物探索頻道	第六單元與動物有約 6-2動物探索頻道	第三單元 元武現 韻律風 第三課 與毬子同樂 【安全教育】	

<p>十九 06/19 06/24</p>	<p>語文天地四</p>	<p>我的家人、我的 超級巨星 Review 2、 Final Review</p>	<p>第三單元 時間第五課 時間走傷緊</p>	<p>童謠—搖搖雜 雜(1)</p>	<p>海岸阿 美、賽考 利克泰雅 語： 十、我會 畫圖 越南語： 第四課— 放學回家</p>	<p>學習加油讚 (二) 綜合與應 用、探索中 學數學、看 繪本學數學 【閱讀素養 教育】 【防災教 育】 【環境教 育】</p>	<p>第六單元 小 小街道觀察 家 【環境教 育】</p>	<p>四、廚房中的 科學 3. 溶解的現象 【性別平等教 育】 【環境教育 】</p>	<p>2. 文 化生 活饗 宴</p>	<p>第六單元 與動物有 約 6-2動 物探 索頻 道</p>	<p>第六單元 與動物有 約 6-2動 物探 索頻 道</p>	<p>第六單元 與動物有 約 6-2動 物探 索頻 道</p>	<p>第六單 元武現 韻律風 第四課 水舞</p>	<p>第三單 元安心 又安全 第三課 戶外安 全 【安全 教育】</p>
<p>二十 06/26 06/30</p>	<p>語文天地四</p>	<p>第二次評量、文 化單元 Exam 2、 Culture</p>	<p>第三單元 時間第五課 時間走傷緊</p>	<p>總複習—搞麼 個？ 出任務囉！ (1)</p>	<p>海岸阿 美、賽考 利克泰雅 語： 十、我會 畫圖 越南語： 第四課— 放學回家</p>	<p>數學園地 圓形建築 物、喀擦剪 一刀 【國際教 育】</p>	<p>第六單元 小 小街道觀察 家 【環境教 育】</p>	<p>四、廚房中的 科學 3. 溶解的現象 【性別平等教 育】 【環境教育 】</p>	<p>2. 文 化生 活饗 宴</p>	<p>第六單元 與動物有 約 6-3臺 灣動 物大 集合</p>	<p>第六單元 與動物有 約 6-3臺 灣動 物大 集合</p>	<p>第六單元 與動物有 約 6-3臺 灣動 物大 集合</p>	<p>第六單 元武現 韻律風 第四課 水舞</p>	<p>第三單 元安心 又安全 第三課 戶外安 全 【安全 教育】</p>

桃園市八德區八德國民小學 111 學年度第一學期各領域教學進度總表【四年級】~~~十二年國教課程

週別 日期	領域學習課程-25 節/週														
	語文(7)						數學 (4)	社會 (3)	自然 科學 (3)	綜合 活動 (2)	藝術 (3) (康軒)			健康與體育(3) (康軒)	
	國語(5) (康軒)	英語(1) (康軒 wonder world 3)	(1)			新住 民語	(南一)	(翰林)	(南一)	(南一)	音樂 (1)	視覺 藝術 (1)	表演 藝術 (1)	健康 (1)	體育 (2)
			閩 (真平)	客 (康軒)	原										
一 08/30 09/03	單元主題引導 ／第一課水陸 小高手 5 【生涯規畫教 育】 【環境教育】	Get Ready 【閱讀素養教 育】	一、鬥鬧 熱 1. 好 日	第一課蹶 山 1 【環境教 育】 【戶外教 育】	海岸阿 美、賽考 利克泰雅 語： 一、天黑 了	越南語 第一課- 中秋節	第 1 單元一 億以內的數 【人權教 育】 【品德教 育】 【科技教 育】 【生涯規畫 教育】 【閱讀素養 教育】 【戶外教 育】	第一單元 家鄉地圖小 世界 第一課生活 中的地圖 【科技教 育】	一、光和能 源 1. 光的行進 方向 【環境教 育】	一、學習快 易通 1. 學習有妙 方 【生涯規畫 教育】 【家庭教 育】	1-1 迎 向陽 光	3-1 水 彩用 具擺 一擺	5-1 聲 音好 好玩 【人 權教 育】	健康 1 第一單元 食在有營 養 第一課營 養要均衡	體育 2 第四單元 球類遊戲 王 第一課足 球玩家
二 09/05 09/09	第一課水陸小 高手／第二課 下課以後 6 【生涯規畫教 育】 【環境教育】 【人權教育】 【海洋教育】	Unit 1 The Big Wind 【環境教育】	一、鬥鬧 熱 1. 好 日	第一課蹶 山 1 【環境教 育】 【戶外教 育】	海岸阿 美、賽考 利克泰雅 語： 一、天黑 了	越南語 第一課- 中秋 節	第 1 單元一 億以內的數 【人權教 育】 【品德教 育】 【科技教 育】 【生涯規畫 教育】	第一單元 家鄉地圖小 世界 第一課生活 中的地圖、 第二課地圖 的圖例與方 位 【科技教 育】	一、光和能 源 1. 光的行進 方向 【環境教 育】	一、學習快 易通 1. 學習有妙 方 【生涯規畫 教育】 【家庭教 育】	1-1 迎 向陽 光	3-2 濃 淡不 同的 顏色	5-1 聲 音好 好玩 【人 權教 育】 【品 德教 育】	健康 1 第一單元 食在有營 養 第一課營 養要均衡	體育 2 第四單元 球類遊戲 王 第一課足 球玩家

							教育】 【閱讀素養教育】 【戶外教育】	育】					育】 【性別平等教育】		
三 09/12 09/16	第二課下課以後 5 【人權教育】 【海洋教育】	Unit 1 The Big Wind 【品德教育】 【閱讀素養教育】	一、鬥鬧熱 1. 好日	第一課蹶山 1 【環境教育】 【戶外教育】	海岸阿美、賽考利克泰雅語： 一、天黑了	越南語 第一課-中秋節	第2單元乘法 【性別平等教育】 【人權教育】 【環境教育】 【家庭教育】 【品德教育】 【生涯規劃教育】 【閱讀素養教育】 【戶外教育】	第一單元家鄉地圖小世界、第二單元家鄉的風貌 第二課地圖的圖例與方位、第一課高低起伏的地形 【科技教育】 【環境教育】	一、光和能源 2. 太陽與能源 【環境教育】	一、學習快易通 2. 學習行動力 【生涯規劃教育】 【家庭教育】	1-1 迎向陽光	3-3 色彩魔術秀	5-1 聲音好好玩 【人權教育】	健康 1 第一單元食在有營養 第二課認識營養素	體育 2 第四單元球類遊戲王 第一課足球玩家
四 09/19 09/23	第三課我的籃球夢 3 【戶外教育】 【生涯規畫教育】	Unit 1 The Big Wind 【閱讀素養教育】	一、鬥鬧熱 1. 好日	單元活動 一 1 【戶外教育】	海岸阿美、賽考利克泰雅語： 一、天黑了	越南語 第一課-中秋節	第2單元乘法 【性別平等教育】 【人權教育】 【環境教育】 【家庭教育】	第二單元家鄉的風貌 第一課高低起伏的地形、第二課千變萬化的氣候 【環境教育】	一、光和能源 2. 太陽與能源 【環境教育】	一、學習快易通 2. 學習行動力 【生涯規劃教育】 【家庭教育】	1-2 繽紛世界、	3-4 神奇調色師	5-1 聲音好好玩 【人權教育】	健康 1 第一單元食在有營養 第二課認識營養素 第二課壘上攻防	體育 2 第四單元球類遊戲王

							【品德教育】 【生涯規劃教育】 【閱讀素養教育】 【戶外教育】							【品德教育】	
五 09/26 09/30	第三課我的籃球夢／學習地圖一 5 【戶外教育】 【生涯規畫教育】 【人權教育】	Unit 2 Going Back Home 【生涯規劃教育】	一、鬥鬧熱 2. 辦桌	第二課幸福個味緒(道) 1 【家庭教育】 【品德教育】	海岸阿美、賽考利克泰雅語： 二、出太陽	越南語第一課-中秋節	第3單元角度 【人權教育】 【科技教育】 【生涯規劃教育】 【閱讀素養教育】 【戶外教育】	第二單元家鄉的風貌 第二課千變萬化的氣候、第三課各具特色的發展 【環境教育】	一、光和能源 3. 節能減碳 【環境教育】	二、啟動心能量 1. 生活事件簿 【生涯規劃教育】 【性別平等教育】 【家庭教育】	1-2 繽紛世界	3-5 色彩尋寶趣	5-2 肢體創意秀 【人權教育】 【品德教育】	健康1 第一單元食在有營養 第三課聰明選食物	體育2 第四單元球類遊戲王 第二課壘上攻防 【品德教育】
六 10/03 10/07	單元主題引導／第四課永遠的馬偕 5 【生命教育】 【人權教育】	Unit 2 Going Back Home 【生涯規劃教育】 【品德教育】 【閱讀素養教育】	一、鬥鬧熱 2. 辦桌	第二課幸福個味緒(道) 1 【家庭教育】 【品德教育】	海岸阿美、賽考利克泰雅語： 二、出太陽	越南語第二課-胡伯伯	第3單元角度 【人權教育】 【科技教育】 【生涯規劃教育】 【閱讀素養教育】 【戶外教育】	第二單元家鄉的風貌 第三課各具特色的發展 【環境教育】	二、地球的夥伴—日月星辰 1. 太陽、月亮與星星 【人權教育】 【環境教育】 【品德教育】 【閱讀素養教育】	二、啟動心能量 1. 生活事件簿 【生涯規劃教育】 【性別平等教育】 【家庭教育】	1-2 繽紛世界	3-6 生活中的對比色	5-2 肢體創意秀 【人權教育】 【性別平等教育】	健康1 第一單元食在有營養 第三課聰明選食物	體育2 第四單元球類遊戲王 第二課壘上攻防 【品德教育】

七 10/10 10/14	第四課永遠的馬偕／第五課假如給我三天光明 4 【生命教育】 【人權教育】	Unit 2 Going Back Home 1 【閱讀素養教育】	一、鬥鬧熱 2. 辦桌	第二課幸福個味緒(道) 1 【家庭教育】 【品德教育】	海岸阿美、賽考利克泰雅語： 二、出太陽	越南語第二課-胡伯伯	第4單元除法 【性別平等教育】 【人權教育】 【環境教育】 【家庭教育】 【品德教育】 【生涯規劃教育】 【閱讀素養教育】 【戶外教育】	第三單元家鄉的人口與生活 第一課家鄉的人口 【人權教育】	二、地球的夥伴—日月星辰 2. 多變的月亮 【人權教育】 【環境教育】 【品德教育】 【閱讀素養教育】	二、啟動心能量 1. 生活事件簿 2. 生命的舵手 【生涯規劃教育】 【性別平等教育】 【家庭教育】	1-3 小愛笛生	3-7 我的魔力鞋	5-2 肢體創意秀 【人權教育】	健康 1 第二單元拒菸拒酒拒檳榔 第一課菸與煙的真相 【資訊教育】	體育 2 第五單元跑跳過招大進擊 第一課跑動活力躍
八 10/17 10/21	第五課假如給我三天光明／第六課攀登生命的高峰 5 【生命教育】 【人權教育】 【環境教育】	Unit 2 Going Back Home 【閱讀素養教育】	一、鬥鬧熱 2. 辦桌	第三課姐姐個菜園 1 【家庭教育】 【戶外教育】	海岸阿美、賽考利克泰雅語： 二、出太陽	越南語第二課-胡伯伯	第4單元除法 【性別平等教育】 【人權教育】 【環境教育】 【家庭教育】 【品德教育】 【生涯規劃教育】 【閱讀素養教育】	第三單元家鄉的人口與生活 第一課家鄉的人口、第二課人口的改變與生活 【人權教育】	二、地球的夥伴—日月星辰 2. 多變的月亮 【人權教育】 【環境教育】 【品德教育】 【閱讀素養教育】	二、啟動心能量 2. 生命的舵手 【生涯規劃教育】 【性別平等教育】 【家庭教育】	1-3 小愛笛生	3-8 形形色色的對比	5-2 肢體創意秀 3 【人權教育】	健康 1 第二單元拒菸拒酒拒檳榔 第一課菸與煙的真相 【資訊教育】	體育 2 第五單元跑跳過招大進擊 第一課跑動活力躍

							【戶外教育】									
九 10/24 10/28	第六課攀登生命的高峰／學習地圖二5 【生命教育】 【環境教育】	Culture & Festivals Halloween, Review 1 【國際教育】 【品德教育】 【閱讀素養教育】	二、顧安全3. 青紅燈	第三課姐婆个菜園1 【家庭教育】 【戶外教育】	海岸阿美、賽考利克泰雅語： 三、下午	越南語第二課-胡伯伯	第5單元三角形 【人權教育】 【科技教育】 【品德教育】 【生涯規劃教育】 【閱讀素養教育】	第三單元家鄉的人口與生活 第二課人口的改變與生活 【人權教育】	二、地球的夥伴-日月星辰 3. 月相變化與生活 【人權教育】 【環境教育】 【品德教育】 【閱讀素養教育】	三、行行出狀元 1. 行業知多少 【生涯規劃教育】	2-1 動物好朋友	4-1 圖紋藝術家	5-3 換個角度看世界 【人權教育】	健康1 第二單元拒菸拒酒拒檳榔與檳榔 【資訊教育】	體育2 第五單元跑跳過招大進擊 第一課跑動活力躍	
十 10/31 11/04	學習地圖二／閱讀階梯一種樹的人3 【生命教育】 【閱讀素養教育】 【環境教育】	Review 1 【閱讀素養教育】	二、顧安全3. 青紅燈	第三課姐婆个菜園1 【家庭教育】 【戶外教育】	海岸阿美、賽考利克泰雅語： 三、下午	越南語第二課-胡伯伯	評量週 加油小站1	第三單元家鄉的人口與生活 第二課人口的改變與生活 【人權教育】	評量週 二、地球的夥伴-日月星辰 3. 月相變化與生活 【人權教育】 【環境教育】 【品德教育】 【閱讀素養教育】	評量週 三、行行出狀元 1. 行業知多少 【生涯規劃教育】	2-1 動物好朋友	4-2 百變的圖紋	5-3 換個角度看世界 【環境教育】 【人權教育】	健康1 第二單元拒菸拒酒拒檳榔與檳榔 【資訊教育】	體育2 第五單元跑跳過招大進擊 第一課跑動活力躍	

十一 11/07 11/11	閱讀階梯一種樹的人／單元主題引導／第七課美味的一堂課 5 【閱讀素養教育】 【環境教育】 【多元文化教育】	Unit 3 Be Honest 【品德教育】	二、顧安全 3. 青紅燈	單元活動二 1 【戶外教育】	海岸阿美、賽考利克泰雅語： 三、下午	越南語第三課-水上木偶	第6單元分數 【人權教育】 【科技教育】 【資訊教育】 【生涯規劃教育】 【閱讀素養教育】	第四單元不同的習俗節慶 第一課風俗萬花筒 【人權教育】 【多元文化教育】 【原住民族教育】	三、水中世界 1. 水中生物的生長環境 【性別平等教育】 【人權教育】 【環境教育】 【海洋教育】 【戶外教育】	三、行行出狀元 2. 工作甘苦談 【生涯規劃教育】	2-1 動物好朋友	4-3 玩出新花樣	5-4 神奇魔法師 【環境教育】 【人權教育】	健康 1 第二單元拒菸拒酒拒檳榔 第三課向菸、酒、檳榔說不 【法治教育】	體育 2 第五單元跑跳過招大進擊 第二課健康體適能 【戶外教育】
十二 11/14 11/18	第七課美味的一堂課 5 【多元文化教育】	Unit 3 Be Honest 【品德教育】 【閱讀素養教育】	二、顧安全 3. 青紅燈	第四課阿源伯個雜貨店 1 【家庭教育】 【品德教育】 【生涯規劃教育】	海岸阿美、賽考利克泰雅語： 三、下午	越南語第三課-水上木偶	第7單元數量關係 【人權教育】 【品德教育】 【資訊教育】	第四單元不同的習俗節慶 第二課開心過節趣 【人權教育】 【多元文化教育】 【原住民族教育】	三、水中世界 2. 水中生物的外型與構造 【性別平等教育】 【人權教育】 【環境教育】 【海洋教育】 【戶外教育】	三、行行出狀元 2. 工作甘苦談 【生涯規劃教育】	2-2 當我們在一起	4-4 發現新世界	5-4 神奇魔法師 【環境教育】 【人權教育】	健康 1 第二單元拒菸拒酒拒檳榔 第三課向菸、酒、檳榔說不 【法治教育】	體育 2 第五單元跑跳過招大進擊 第二課健康體適能 【戶外教育】

十三 11/21 11/25	第八課建築界的長頸鹿 5 【戶外教育】 【國際教育】	Unit 3 Be Honest 【閱讀素養教育】	三、清氣相 4. 洗身軀	第四課源伯個雜貨店 1 【家庭教育】 【品德教育】 【生涯規劃教育】	海岸阿美、賽考利克泰雅語： 四、阿嬤的生日	越南語第三課-水上木偶	第7單元數量關係 【人權教育】 【品德教育】 【資訊教育】	第四單元不同的習俗節慶、第五單元不同文化的交流與融合 第二課開心過節趣、第一課多樣的文化面貌 【人權教育】 【多元文化教育】 【原住民族教育】	三、水中世界 2. 水中生物的外型與構造 【性別平等教育】 【人權教育】 【環境教育】 【海洋教育】 【戶外教育】	四、社區好資源 1. 社區資源探索 【環境教育】 【家庭教育】 【戶外教育】	2-2 當我們在一起	4-5 推理小神探	5-4 神奇魔法師 【環境教育】 【人權教育】	健康 1 第三單元熱與火的危機 第一課小心灼燙傷 【安全教育】	體育 2 第五單元跑跳過招 大進擊 第三課友善對練
十四 11/28 12/02	第八課建築界的長頸鹿／第九課請到我的家鄉來 5 【戶外教育】 【國際教育】 【多元文化教育】	Unit 3 Be Honest 【閱讀素養教育】	三、清氣相 4. 洗身軀	第四課源伯個雜貨店 1 【家庭教育】 【品德教育】 【生涯規劃教育】	海岸阿美、賽考利克泰雅語： 四、阿嬤的生日	越南語第三課-水上木偶	第8單元整數四則 【性別平等教育】 【人權教育】 【環境教育】 【家庭教育】 【品德教育】 【生涯規劃教育】 【閱讀素養教育】 【戶外教育】	第五單元不同文化的交流與融合 第一課多樣的文化面貌 【人權教育】	三、水中世界 2. 水中生物的外型與構造 【性別平等教育】 【人權教育】 【環境教育】 【海洋教育】 【戶外教育】	四、社區好資源 1. 社區資源探索 2. 社區便利行 【環境教育】 【家庭教育】 【戶外教育】	2-2 當我們在一起	4-6 昆蟲觀察員	5-4 神奇魔法師 【戶外教育】 【人權教育】	健康 1 第三單元熱與火的危機 第一課小心灼燙傷 【安全教育】	體育 2 第五單元跑跳過招 大進擊 第三課友善對練

十五 12/05 12/09	第九課請到我的家鄉來／學習地圖三5 【國際教育】 【多元文化教育】 【環境教育】 【戶外教育】	Unit 4 Earthquake Drill 【防災教育】	三、清氣相 4. 洗身軀	第五課壞銅壞鐵變成寶 1 【環境教育】	海岸阿美、賽考利克泰雅語： 四、阿嬤的生日	越南語 第三課-水上木偶	第8單元整數四則 【性別平等教育】 【人權教育】 【環境教育】 【家庭教育】 【品德教育】 【生涯規劃教育】 【閱讀素養教育】 【戶外教育】	第五單元不同文化的交流與融合 第一課多樣的文化面貌、第二課文化的接觸與融合 【人權教育】	三、水中世界 3. 愛護水域環境 【性別平等教育】 【人權教育】 【環境教育】 【海洋教育】 【戶外教育】	四、社區好資源 2. 社區便利行 【環境教育】 【家庭教育】 【戶外教育】	2-3 小 小愛 笛生	4-7 分 享的快 樂	5-4 神奇 魔法 師 【環 境教 育】 【人 權教 育】	健康 1 第三單元 熱與火的 危機 第二課防 火安全檢 查 【安全教 育】	體育 2 第六單元 嬉游樂舞 鈴 第一課舞 動一身
十六 12/12 12/16	單元主題引導／第十課奇幻旋律 5 【生命教育】 【閱讀素養教育】	Unit 4 Earthquake Drill 【防災教育】 【品德教育】 【閱讀素養教育】	三、清氣相 4. 洗身軀	第五課壞銅壞鐵變成寶 1 【環境教育】	海岸阿美、賽考利克泰雅語： 四、阿嬤的生日	越南語 第四課-牛奶果	第9單元小數 【人權教育】 【品德教育】 【科技教育】 【生涯規劃教育】 【閱讀素養教育】	第五單元不同文化的交流與融合 第二課文化的接觸與融合 【人權教育】	四、電路好好玩 1. 亮不亮，有關係 【性別平等教育】 【人權教育】 【環境教育】	四、社區好資源 2. 社區便利行 【環境教育】 【家庭教育】 【戶外教育】	2-3 小 小愛 笛生	4-7 分 享的快 樂	5-5 劇場 禮儀 小尖 兵 【環 境教 育】 【性 別平 等教 育】 【人 權教 育】	健康 1 第三單元 熱與火的 危機 第二課防 火安全檢 查 【安全教 育】	體育 2 第六單元 嬉游樂舞 鈴 第一課舞 動一身

十七 12/19 12/23	第十課奇幻旋律／第十一課兔子先生等等我 5 【生命教育】 【閱讀素養教育】	Unit 4 Earthquake Drill 【閱讀素養教育】	三、清氣相 5. 摒掃	第五課壞銅壞鐵變成寶 1 【環境教育】	海岸阿美、賽考利克泰雅語： 五、生日	越南語 第四課 -牛奶果	第9單元小數 【人權教育】 【品德教育】 【科技教育】 【生涯規劃教育】 【閱讀素養教育】	第五單元不同文化的交流與融合、第六單元家鄉故事地圖第二課文化的接觸與融合 【人權教育】 【環境教育】	四、電路好玩 1. 亮不亮，有關係 【性別平等教育】 【人權教育】 【環境教育】	五、危機急轉彎 1. 護我行動GO 【性別平等教育】 【人權教育】	6-1 一起準備遊行 3 【人權教育】	6-1 一起準備遊行 3 【人權教育】	6-1 一起準備遊行 【人權教育】	健康 1 第三單元熱與火的危機 第二課防火安全檢查 【安全教育】	體育 2 第六單元嬉游樂舞鈴 第一課舞動一身
十八 12/26 12/30	第十一課兔子先生等等我／第十二課許願椅 4 【生命教育】 【閱讀素養教育】 【人權教育】	Unit 4 Earthquake Drill 【閱讀素養教育】	三、清氣相 5. 摒掃	單元活動 三 1	海岸阿美、賽考利克泰雅語： 五、生日	越南語 第四課 -牛奶果	第10單元長度 【性別平等教育】 【人權教育】 【品德教育】 【生涯規劃教育】 【閱讀素養教育】 【戶外教育】	第六單元家鄉故事地圖家鄉故事地圖 【環境教育】	四、電路好玩 2. 電路的串聯與並聯 【性別平等教育】 【人權教育】 【環境教育】	五、危機急轉彎 1. 護我行動GO 2. 勇敢說出來 【性別平等教育】 【人權教育】	6-1 一起準備遊行 3 【人權教育】	6-1 一起準備遊行 3 【人權教育】	6-1 一起準備遊行 【人權教育】	健康 1 第三單元熱與火的危機 第二課防火安全檢查 【安全教育】	體育 2 第六單元嬉游樂舞鈴 第二課打水遊戲 【海洋教育】
十九 01/02 01/06	第十二課許願椅／學習地圖 四 5 【閱讀素養教育】 【人權教育】 【生涯規畫教育】	Review 2 【閱讀素養教育】	三、清氣相 5. 摒掃	耕種人 1	海岸阿美、賽考利克泰雅語： 五、生日	越南語 第四課 -牛奶果	第10單元長度 【性別平等教育】 【人權教育】 【品德教育】	第六單元家鄉故事地圖家鄉故事地圖 【環境教育】	四、電路好玩 2. 電路的串聯與並聯 【性別平等教育】 【人權教育】	五、危機急轉彎 2. 勇敢說出來 【性別平等教育】 【人權教育】	6-1 一起準備遊行 【人權教育】	6-1 一起準備遊行 【人權教育】	6-1 一起準備遊行 【人權教育】	健康 1 第三單元熱與火的危機 第三課火場應變	體育 2 第六單元嬉游樂舞鈴 第二課打水遊戲 【海洋教育】

	育】						【生涯規劃教育】 【閱讀素養教育】 【戶外教育】		【環境教育】						育】
二十 01/09 01/13	學習地圖四／ 閱讀階梯二國 王的噴泉 3 【生涯規畫教育】 【閱讀素養教育】 【人權教育】	Review 2 【閱讀素養教育】	三、清氣 相 5. 摒 掃	搞麼个？ 1	海岸阿 美、賽考 利克泰雅 語： 五、生日	越南語 第四課 -牛奶 果	評量週 加油小站 2	第六單元家 鄉故事地圖 家鄉故事地 圖 【環境教 育】	評量週 四、電路好 好玩 3. 生活中的 電 【性別平等 教育】 【人權教 育】 【環境教 育】	評量週 五、危機急 轉彎 2. 勇敢說出 來 【性別平等 教育】 【人權教 育】	6-1 一 起準 備遊 行 【人 權教 育】	6-1 一 起準 備遊 行 【人 權教 育】 【國 際教 育】	6-1 一起 準備 遊行 【人 權教 育】 【國 際教 育】	健康 1 第三單元 熱與火的 危機 第三課火 場應變	體育 2 第六單元 嬉游樂舞 鈴 第二課打 水遊戲 【海洋教 育】
二十 一 01/16 01/19	閱讀階梯二國 王的噴泉 3 【閱讀素養教育】 【人權教育】	Review 2 1 【防災教育】	三、清氣 相 5. 摒 掃	出任務 囉！ 1	一到五課 總複習	越南語 第四課 -牛奶 果		第六單元家 鄉故事地圖 家鄉故事地 圖 【環境教 育】			6-2 好 戲上 場 【人 權教 育】	6-2 好 戲上 場 【人 權教 育】	6-2 好戲 上場 【人 權教 育】	健康 1 第三單元 熱與火的 危機 第三課火 場應變	體育 2 第六單元 嬉游樂舞 鈴 第三課轉 動扯鈴

桃園市八德區八德國民小學 111 學年度第二學期各領域教學進度總表【四年級】~~~十二年國教課程

週別 日期	領域學習課程-25 節/週														
	語文(7)						數學 (4)	社會 (3)	自然 科學 (3)	綜合 活動 (2)	藝術 (3) (康軒)			健康與體育(3) (康軒)	
	國語(5) (康軒)	英語(1) (康軒 wonder world 4)	(1)			新住 民語	(南一)	(翰林)	(南一)	(南一)	音樂 (1)	視覺 藝術 (1)	表演 藝術 (1)	健康 (1)	體育 (2)
			閩 (真平)	客 (康軒)	原										
一 02/13 02/17	單元主題引導 ／一、選拔動物之星 4 【人權教育】 【環境教育】	Get Ready 【閱讀素養教育】	一、街頭巷尾 1. 好厝邊	第一課海洋世界 1 【環境教育】 【海洋教育】 【戶外教育】	海岸阿美、賽考利克泰雅語：六、願望	越南語第一課-尊敬	第 1 單元統計圖表 【生涯規劃教育】	第一單元家鄉老故事的開發 【海洋教育】 【原住民族教育】 【戶外教育】	一、生活中有趣的力 1. 物體受力的變化 【環境教育】 【性別平等教育】 【海洋教育】	一、溝通學問大 1. 溝通有訣竅 【性別平等教育】 【人權教育】	1-1 春之歌 【人權教育】 【品德教育】 【戶外教育】	3-1 房子的追追	5-1 影子開麥拉	健康 1 第一單元迎向青春 第一課相處萬花筒	體育 2 第四單元球來球往 第一課桌球擊球趣
二 02/20 02/24	一、選拔動物之星／二、心動不如行動 5 【人權教育】 【環境教育】 【生命教育】	Unit 1 A Dollhouse for Jello 【環境教育】 【能源教育】	一、街頭巷尾 1. 好厝邊	第一課海洋世界 1 【環境教育】 【海洋教育】 【戶外教育】	海岸阿美、賽考利克泰雅語：六、願望	越南語第一課-尊敬	第 1 單元統計圖表 【生涯規劃教育】	第一單元家鄉老故事的開發 【海洋教育】 【原住民族教育】 【戶外教育】	一、生活中有趣的力 1. 物體受力的變化 【環境教育】 【性別平等教育】	一、溝通學問大 1. 溝通有訣竅 【性別平等教育】 【人權教育】	1-1 春之歌、 【人權教育】 【品德教育】	3-2 房子的個性	5-1 影子開麥拉	健康 1 第一單元迎向青春 第一課相處萬花筒	體育 2 第四單元球來球往 第一課桌球擊球趣

								育】	【性別平等教育】 【海洋教育】	育】					
三 02/27 03/03	二、心動不如行動 4 【二、心動不如行動】 【生命教育】 【人權教育】	Unit 1 A Dollhouse for Jello 【閱讀素養教育】	一、街頭巷尾 1. 好厝邊	第一課海洋世界 1 【環境教育】 【海洋教育】 【戶外教育】	海岸阿美、賽考利克泰雅語：六、願望	越南語第一課-尊敬	第 2 單元分數的加減和整數倍 【原住民族教育】	第一單元家鄉老故事第一課家鄉的開發、第二課家鄉的古蹟與文物 【海洋教育】 【原住民族教育】 【戶外教育】	一、生活中有趣的力 2. 力的三要素 【環境教育】 【性別平等教育】 【海洋教育】	一、溝通學問大 2. 道歉有誠意 【性別平等教育】 【人權教育】	1-1 春之歌 【人權教育】 【品德教育】	3-3 紙的遊戲場	5-2 光影特效師	健康 1 第一單元迎向青春 第一課相處萬花筒	體育 2 第四單元球來球往 第二課籃球輕鬆玩 【人權教育】
四 03/06 03/10	三、一束鮮花 5 【戶外教育】 【生命教育】	Unit 1 A Dollhouse for Jello 【品德教育】	一、街頭巷尾 1. 好厝邊	第二課山貓 1 【環境教育】 【戶外教育】	海岸阿美、賽考利克泰雅語：六、願望	越南語第一課-尊敬	第 2 單元分數的加減和整數倍 【原住民族教育】	第一單元家鄉老故事、第二單元家鄉的山與海 第二課家鄉的古蹟與文物、第一課山中傳奇 【海洋教育】 【原住民族教育】 【戶外教育】 【環境教育】	一、生活中有趣的力 2. 力的三要素 【環境教育】 【性別平等教育】 【海洋教育】	一、溝通學問大 2. 道歉有誠意 【性別平等教育】 【人權教育】	1-2 來歡唱、 【人權教育】 【品德教育】 【科技教育】	3-4 讓紙站起來	5-2 光影特效師	健康 1 第一單元迎向青春 第二課青春你我他	體育 2 第四單元球來球往 第二課籃球輕鬆玩 【人權教育】

								育】							
五 03/13 03/17	三、一束鮮花 ／學習地圖一 ／單元主題引 導 5 【戶外教育】 【生命教育】 【生涯規畫教 育】 【閱讀素養教 育】	Unit 1 A Dollhouse for Jello 【閱讀素養教 育】	一、街頭 巷尾 2. 便利商店	第二課山 貓 1 【環境教 育】 【戶外教 育】	海岸阿 美、賽 考利克 泰雅語 ：七、禮 拜天	越南語 第一課 -尊敬	第 3 單元概 數	第二單元家 鄉的山與海 第一課山中 傳奇 【環境教 育】	一、生活中 有趣的力 3.浮力 【環境教 育】 【性別平等 教育】 【海洋教 育】	二、創意生 活家 1.生活創意 大集合 【人權教 育】 【性別平等 教育】	1-2 來 歡唱 【人權教 育】 【品德教 育】 【科技教 育】	3-5 製 造紙 房子的工 具材 料	5-2 光 影特 效師	健康 1 第一單元 迎向青春 期 第二課青 春你我他	體育 2 第四單元 球來球往 第三課球 球來襲
六 03/20 03/24	四、米食飄香 6 【多元文化教 育】 【國際教育】	Unit 2 A Video Call from Boka 【安全教育】 【國際教育】 【多元文化】	一、街頭 巷尾 2. 便利商店	第二課山 貓 1 【環境教 育】 【戶外教 育】	海岸阿 美、賽 考利克 泰雅語 ：七、禮 拜天	越南語 第二課 -生日 快樂	第 3 單元概 數	第二單元家 鄉的山與海 第一課山中 傳奇 【環境教 育】	一、生活中 有趣的力 3.浮力 【環境教 育】 【性別平等 教育】 【海洋教 育】	二、創意生 活家 1.生活創意 大集合 2.問題解決 有妙招 【人權教 育】 【性別平等 教育】	1-2 來 歡唱 【人權教 育】 【科技教 育】	3-6 房 子的 組合	5-3 影 子博 物館	健康 1 第一單元 迎向青春 期 第二課青 春你我他	體育 2 第四單元 球來球往 第四課攻 閃交手

七 03/27 03/31	五、讀書報告 ——藍色小洋 裝 5 【家庭教育】	Unit 2 A Video Call from Boka 【閱讀素養教 育】	一、街頭 巷尾 2. 便利商店	單元活動 一 1 【環境教 育】	海岸阿 美、賽 考利克 泰雅語 ：七、禮 拜天	越南語 第二課 -生日 快樂	第4單元小 數乘以整數 【品德教 育】 【安全教 育】	第二單元家 鄉的山與海 第二課漁之 島 【海洋教 育】	二、昆蟲家 族 1. 認識昆蟲 【環境教 育】 【品德教 育】 【戶外教 育】	二、創意生 活家 2. 問題解決 有妙招 【人權教 育】【性別 平等教育】	1-3 小 小愛 笛生 【人 權教 育】 【科 技教 育】	3-7 設 計它 的家	5-3 影子 博物 館	健康 1 第一單元 迎向青春 期 第三課尊 重與保護 自我 【性別平 等教育】	體育 2 第五單元 投擊奔極 限 第一課傳 接投擲趣
八 04/03 04/07	五、讀書報告 ——藍色小洋 裝／六、我愛 鹿港 4 【家庭教育】 【多元文化教 育】 【閱讀速樣】	Unit 2 A Video Call from Boka 【品德教育】	一、街頭 巷尾 2. 便利商店	第三課利 便个生活 1 【環境教 育】 【安全教 育】	海岸阿 美、賽 考利克 泰雅語 ：七、禮 拜天	越南語 第二課 -生日 快樂	第4單元小 數乘以整數 【品德教 育】 【安全教 育】	第二單元家 鄉的山與 海、第三單 元家鄉的河 流 第二課漁之 島、第一課 珍貴的水資 源 【海洋教 育】 【環境教 育】	二、昆蟲家 族 2. 昆蟲的生 存妙方 【環境教 育】 【品德教 育】 【戶外教 育】	二、創意生 活家 2. 問題解決 有妙招 【人權教 育】【性別 平等教育】	1-3 小 小愛 笛生 【人 權教 育】 【科 技教 育】	3-7 設 計它 的家	5-4 紙影 偶劇 場	健康 1 第一單元 迎向青春 期 第三課尊 重與保護 自我 【性別平 等教育】	體育 2 第五單元 投擊奔極 限 第一課傳 接投擲趣
九 04/10 04/14	六、我愛鹿港 ／學習地圖二 5 【多元文化教 育】 【閱讀素養教 育】	Unit 2 A Video Call from Boka 【閱讀素養教 育】	二、愛寶 惜 3. 烏 白唬	第三課利 便个生活 1 【環境教 育】 【安全教 育】	海岸阿 美、賽 考利克 泰雅語 ：七、禮 拜天	越南語 第二課 -生日 快樂	第5單元四 邊形 【科技教 育】	第三單元家 鄉的河流 第一課珍貴 的水資源 【環境教 育】	二、昆蟲家 族 2. 昆蟲的生 存妙方 【環境教 育】 【品德教 育】 【戶外教	三、快樂小 志工 1. 散播助人 種子 【人權教 育】	2-1 溫 暖心 甜蜜 情 【人 權教 育】	4-1 翻 轉 「視 」界	5-4 紙影 偶劇 場	健康 1 第二單元 天然災害 知多少 第一課天 搖地動 【安全教 育】	體育 2 第五單元 投擊奔極 限 第一課傳 接投擲趣

									育】	【環境教育】 【生涯規劃教育】 【戶外教育】					
十 04/17 04/21	學習地圖二／ 她是我姐姐 4 【閱讀素養教育】 【人權教育】	Review 1 【閱讀素養教育】	二、愛寶 惜 3. 烏 白唬	第三課利 便个生活 1 【環境教育】 【安全教育】	海岸阿 美、賽 考利克 泰雅語 ：八、夏 天	越南語 第二課 -生日 快樂	評量週 加油小站 1	第三單元家 鄉的河流 第二課水資 源可持續利 用 【環境教育】	評量週 二、昆蟲家 族 3. 昆蟲與生 活 【環境教育】 【品德教育】 【戶外教育】	評量週 三、快樂小 志工 1. 散播助人 種子 【人權教育】 【環境教育】 【生涯規劃教育】 【戶外教育】	2-1 溫 暖心 甜蜜 情 【人權教育】	4-2 想 像力 超展 開	5-4 紙影 偶劇場	健康 1 第二單元 天然災害 知多少 第一課天 搖地動 【安全教育】	體育 2 第五單元 投擊奔極 限 第一課傳 接投擲趣
十一 04/24 04/28	她是我姐姐／ 單元主題引導 ／七、未來的 模樣 5 【閱讀素養教育】	Unit 3 Let' s Have Lunch! 【科技教育】	二、愛寶 惜 3. 烏 白唬	第四課圖 書館 1 【戶外教育】	海岸阿 美、賽 考利克 泰雅語 ：八、夏 天	越南語 第三課 -水上 市場	第 6 單元周 長和面積 【安全教育】	第三單元家 鄉的河流 第二課水資 源可持續利 用 【環境教育】	三、水的移 動 1. 水的移動 情形 【性別平等教育】 【人權教	三、快樂小 志工 2. 校園服務 開麥拉 【人權教	2-1 溫 暖心 甜蜜 情 【人權教育】	4-3 異 想天 開	5-4 紙影 偶劇場	健康 1 第二單元 天然災害 知多少 第二課小 救護員	體育 2 第五單元 投擊奔極 限 第二課耐 力小鐵人

	【人權教育】 【國際教育】 【科技教育】								育】 【品德教育】 【閱讀素養教育】	育】 【環境教育】 【生涯規劃教育】 【戶外教育】				【安全教育】	
十二 05/01 05/05	七、未來的模樣／八、小黑的新發現 5 【國際教育】 【科技教育】	Unit 3 Let' s Have Lunch! 【閱讀素養教育】	二、愛寶 惜 3. 烏 白唬	第四課圖 書館 1 【戶外教育】	海岸阿 美、賽 考利克 泰雅語 ：八、夏 天	越南語 第三課 -水上 市場	第 6 單元周 長和面積 【安全教育】	第三單元家 鄉的河流 第二課水資 源可持續利 用 【環境教育】	三、水的移 動 1. 水的移動 情形 【性別平等 教育】 【人權教育】 【品德教育】 【閱讀素養 教育】	三、快樂小 志工 2. 校園服務 開麥拉 【人權教育】 【環境教育】 【生涯規劃 教育】 【戶外教育】	2-2 山 野之歌、 【人權教育】 【戶外教育】	4-4 變 大變小 變變變	5-4 紙影 偶劇場	健康 1 第二單元 天然災害 知多少 第二課小 小救護員 【安全教育】	體育 2 第五單元 投擊奔極 限 第二課耐 力小鐵人
十三 05/08 05/12	八、小黑的新 發現／九、向 太空出發 5 【科技教育】 【資訊教育】	Unit 3 Let' s Have Lunch! 【品德教育】	二、愛寶 惜 4. 欲 按恣	第四課圖 書館 1 【戶外教育】	海岸阿 美、賽 考利克 泰雅語 ：九、颶 風	越南語 第三課 -水上 市場	第 6 單元周 長和面積 【安全教育】	第四單元家 鄉的生產活 動與環境 第一課農耕 一步一腳印 【環境教育】	三、水的移 動 2. 連通管原 理 【性別平等 教育】 【人權教育】	四、地球守 衛隊 1. 環境問題 知多少 【環境教育】	2-2 山 野之歌 【人權教育】 【多元文	4-5 移 花接木 創新意	5-4 紙影 偶劇場	健康 1 第二單元 天然災害 知多少 第三課颶 風來襲 【安全教	體育 2 第五單元 投擊奔極 限 第三課友 善攻防術

									【品德教育】 【閱讀素養教育】	育】 【能源教育】	化教育】			育】	
十四 05/15 05/19	九、向太空出發 5 【科技教育】 【資訊教育】	Unit 3 Let' s Have Lunch! 【閱讀素養教育】	二、愛寶 惜 4. 欲 按怎	單元活動 二 1 【戶外教育】	海岸阿 美、賽 考利克 泰雅語 ：九、颶 風	越南語 第三課 -水上 市場	第 7 單元等 值分數 【國際教 育】	第四單元家 鄉的生產活 動與環境 第一課農耕 一步一腳 印、第二課 紡織機上的 千絲萬縷 【環境教 育】	三、水的移 動 3. 虹吸現象 【性別平等 教育】 【人權教 育】 【品德教 育】 【閱讀素養 教育】	四、地球守 衛隊 1. 環境問題 知多少 2. 環保小推 手 【環境教 育】 【能源教 育】	2-2 山 野之歌 【人權教 育】 【多元文 化教育】	4-5 移 花接木 創新意	5-4 紙影 偶劇場	健康 1 第二單元 天然災害 知多少 第三課友 善攻防術	體育 2 第五單元 投擊奔極 限 第三課颶 風來襲 【安全教 育】
十五 05/22 05/26	學習地圖三／ 單元主題引導 ／十、小青蛙 想看海 5 【人權教育】 【生命教育】	Unit 4 At the Zoo 【環境教育】	二、愛寶 惜 4. 欲 按怎	第五課朗 讀比賽 1 【生命教 育】 【家庭教 育】	海岸阿 美、賽 考利克 泰雅語 ：九、颶 風	越南語 第三課 -水上 市場	第 7 單元等 值分數 【國際教 育】	第四單元家 鄉的生產活 動與環境、 第五單元家 鄉新願景 第二課紡織 機上的千絲 萬縷、第一 課環境新風 貌 【環境教 育】	三、水的移 動 3. 虹吸現象 【性別平等 教育】 【人權教 育】 【品德教 育】 【閱讀素養 教育】	四、地球守 衛隊 2. 環保小推 手 【環境教 育】 【能源教 育】	2-3 小 小愛 笛生 【人權教 育】 【戶 外教 育】	4-6 乾 坤大挪 移	5-4 紙影 偶劇場	健康 1 第三單元 健康方程 式 第一課呼 吸系統	體育 2 第六單元 箱木跳跳 隨花舞 第一課跳 箱平衡木

十六 05/29 06/02	十、小青蛙想看海 5 【人權教育】 【生命教育】	Unit 4 At the Zoo 【閱讀素養教育】	二、愛寶惜 4. 欲按怎	第五課朗讀比賽 1 【生命教育】 【家庭教育】	海岸阿美、賽考利克泰雅語：九、颱風	越南語第四課-外婆的家	第 8 單元時間的加減	第五單元家鄉新願景第一課環境新風貌、第二課鄉鎮新活力 【環境教育】 【環境教育】 【戶外教育】	四、了解臺灣的環境 1. 臺灣的環境 【環境教育】 【海洋教育】 【性別平等教育】	四、地球守衛隊 2. 環保小推手 【環境教育】 【能源教育】	2-3 小愛笛生 【人權教育】 【品德教育】 【戶外教育】	4-6 乾坤大挪移	5-4 紙影偶劇場	健康 1 第三單元健康方程式 第一課呼吸系統	體育 2 第六單元箱木跳跳隨花舞 第一課跳箱平衡木
十七 06/05 06/09	十一、窗前的月光 5 【生涯規畫教育】	Culture & Festivals: Dragon Boat Festival 【閱讀素養教育】	三、日子 5. 時間表	第五課朗讀比賽 1 【生命教育】 【家庭教育】	海岸阿美、賽考利克泰雅語：十、秋天	越南語第四課-外婆的家	第 8 單元時間的加減	第五單元家鄉新願景第二課鄉鎮新活力、第三課都市新生活 【環境教育】 【戶外教育】	四、了解臺灣環境 1. 臺灣的環境 【環境教育】 【海洋教育】 【性別平等教育】	五、文化旅行趣 1. 生活文化快樂 GO 【人權教育】 【性別平等教育】 【多元文化教育】	6-1 暖心小劇場 【人權教育】 【生命教育】	6-1 暖心小劇場 【人權教育】 【生命教育】	6-1 暖心小劇場 【人權教育】 【生命教育】	健康 1 第三單元健康方程式 第二課肺炎防疫通	體育 2 第六單元箱木跳跳隨花舞 第二課線條愛跳舞
十八 06/12 06/16	十一、窗前的月光／十二、如來佛的手掌心 6 【生涯規畫教育】 【人權教育】	Unit 4 At the Zoo 【品德教育】	三、日子 5. 時間表	單元活動 三 1 【多元文化教育】	海岸阿美、賽考利克泰雅語：十、秋天	越南語第四課-外婆的家	第 9 單元立方公分	第五單元家鄉新願景、第六單元歡迎來到我的家鄉 第三課都市新生活 【環境教育】	四、了解臺灣環境 2. 臺灣的災害與防災 【環境教育】 【海洋教育】	五、文化旅行趣 1. 生活文化快樂 GO 【人權教育】	6-1 暖心小劇場 【人權教育】	6-1 暖心小劇場 【人權教育】	6-1 暖心小劇場 【人權教育】	健康 1 第三單元健康方程式 第二課肺炎防疫通	體育 2 第六單元箱木跳跳隨花舞 第二課線條愛跳舞

								育】 【戶外教育】	【性別平等教育】	【性別平等教育】 【多元文化教育】					
十九 06/19 06/23	十二、如來佛的手掌心／學習地圖四 4 【人權教育】 【生命教育】 【閱讀素養教育】	Unit 4 At the Zoo 【閱讀素養教育】	三、日子 5. 時間表	阿啾箭，尾陀陀／ 電視機 1	海岸阿美、賽考利克泰雅語：十、秋天	越南語 第四課 -外婆的家	第 9 單元 立方公分	第六單元 歡迎來到我的家鄉 【人權教育】	四、了解臺灣環境 3. 水土保持的重要性 【環境教育】 【海洋教育】 【性別平等教育】	五、文化旅行趣 2. 文化之美 【人權教育】 【性別平等教育】 【多元文化教育】	6-2 「花」現 美好的禮物 【人權教育】 【環境教育】	6-2 「花」現 美好的禮物 【人權教育】 【環境教育】	6-2 「花」現 美好的禮物 【人權教育】 【環境教育】	健康 1 第三單元 健康方程式 第三課 就醫好習慣	體育 2 第六單元 箱木跳跳 隨花舞 第三課 花之舞
二十 06/26 06/30	南安小熊回家 4 【閱讀素養教育】 【環境教育】 【科技教育】	Review 2 【閱讀素養教育】	三、日子 5. 時間表	搞麼个？ ／出任務 囉！ 1	海岸阿美、賽考利克泰雅語：十、秋天	越南語 第四課 -外婆的家	評量週 加油小站 2	第六單元 歡迎來到我的家鄉 【人權教育】	評量週 四、了解臺灣環境 3. 水土保持的重要性 【環境教育】 【海洋教育】 【性別平等教育】	評量週 五、文化旅行趣 2. 文化之美 【人權教育】 【性別平等教育】 【多元文化教育】	6-3 傳遞感恩心 【人權教育】 【多元文化教育】 【品德教育】	6-3 傳遞感恩心 【人權教育】 【多元文化教育】 【品德教育】	6-3 傳遞感恩心 【人權教育】 【多元文化教育】 【品德教育】	健康 1 第三單元 健康方程式 第三課 就醫好習慣	體育 2 第六單元 箱木跳跳 隨花舞 第三課 花之舞

桃園市八德區八德國民小學 111 學年度第一學期各領域教學進度總表【五年級】~~九年一貫課程

週別 日期	領域學習課程-27 節/週													
	語文(8)					數學 (4)	社會 (3)	自然 與生活科技 (3)	綜合 活動 (3)	藝術與人文(3)			健康與體育(3)	
	國語(5)	英語(2)	本土語文(1)							音樂 (1)	視覺 藝術 (1)	表演 藝術 (1)	健康 (1)	體育 (2)
閩			客	原										
一 08/28 ~ 09/03	一、拔一條河 【生涯發展教育】	Starter Unit 【人權教育】 (2)	閩 一、行行出狀元 1. 阿和人人褒客 一、莊頭个阿婆(1) 【性別平等教育】 原住民： 一、螞蟻			一、小數的 加減(4) 【性別平等教育】 【人權教育】	一、認識我們的臺灣 第1課臺灣小檔案 【資訊教育】 【海洋教育】	1-1 會發光的星球(3) 【人權教育】 【環境教育】 【生涯發展教育】	1-1 新想法 新嘗試 【性別平等教育】	1-1 舒伯特之歌 (1)	3-1 漫畫學習教室(1)	5-1 千變萬化的手(1) 【人權教育】 【性別平等教育】	單元五、 伸出友誼的手 活動1融入新團體 【人權教育】	單元一、 大顯身手 活動1籃球天地 活動2移動傳球變化多 【人權教育】 【性別平等教育】
二 09/04 ~ 09/10	一、拔一條河 【生涯發展教育】 二、從空中看臺灣 【環境教育】 【海洋教育】	Unit 1 You Are the Apple of My Eye 【人權教育】 【家政教育】 【環境教育】 (2)	閩 一、行行出狀元 1. 阿和人人褒客 一、莊頭个阿婆(1) 【性別平等教育】 原住民： 一、螞蟻			一、小數的 加減(4) 【性別平等教育】 【人權教育】	一、認識我們的臺灣 第1課臺灣小檔案 【資訊教育】 【海洋教育】	1-2 太陽位置的變化(3) 【人權教育】 【環境教育】 【生涯發展教育】	1-1 新想法 新嘗試 【性別平等教育】	1-1 舒伯特之歌 (1)	3-1 漫畫學習教室(1)	5-1 千變萬化的手(1) 【人權教育】 【性別平等教育】	單元五、 伸出友誼的手 活動1融入新團體 【人權教育】	單元一、 大顯身手 活動3我是神射手 【性別平等教育】

											育】		
三 09/11 ~ 09/17	二、從空中看臺灣 【環境教育】 【海洋教育】 三、蚊帳大使 【生涯發展教育】	Unit 1 You Are the Apple of My Eye 【人權教育】 【家政教育】 【環境教育】(2)	閩 一、行行出狀元 1. 阿和人人褒客 一、莊頭个阿婆(1) 【性別平等教育】 原住民： 一、螞蟻	二、因數與倍數(4) 【性別平等教育】 【生涯發展教育】	一、認識我們的臺灣 第2課認識經緯度 〈社會放大鏡〉認識臺灣本島的「四極」 【海洋教育】	1-2 太陽位置的變化(3) 【人權教育】 【環境教育】 【生涯發展教育】	1-2 走出自己的路 【性別平等教育】	1-1 舒伯特之歌(1)	3-1 漫畫學習教室(1)	5-1 千變萬化的手(1) 【人權教育】	單元五、伸出友誼的手 活動2無限精采 【生涯發展教育】	單元一、大顯身手 活動3我是神射手 【性別平等教育】	
四 09/18 ~ 09/24	三、蚊帳大使 【生涯發展教育】 統整活動一	Unit 1 You Are the Apple of My Eye 【人權教育】 【家政教育】 【環境教育】(2)	閩 一、行行出狀元 2. 阿伯欲賣餅客 二、人有當多種(1) 【人權教育】 原住民： 一、螞蟻	二、因數與倍數(4) 【生涯發展教育】	二、臺灣的自然環境 第1課臺灣本島的地形 【資訊教育】 【海洋教育】	1-2 太陽位置的變化(1) 1-3 太陽與生活(2) 【人權教育】 【環境教育】 【生涯發展教育】	1-2 走出自己的路 【性別平等教育】	1-1 舒伯特之歌(1)	3-1 漫畫學習教室(1)	5-2 雙手組合變化多(1) 【人權教育】	單元五、伸出友誼的手 活動2無限精采 【生涯發展教育】	單元一、大顯身手 活動3我是神射手 活動4與球共舞 【性別平等教育】	

五 09/25 ~ 10/01	統整活動一 四、不一樣的 醫生 【環境教育】	Unit 2 This Is My Cup of Tea 【人權教育】 【家政教育】 (2)	閩 一、行行出狀元 2. 阿伯欲賣餅 客 二、人有當多種(1) 【人權教育】 原住民： 二、比賽	三、擴分、 約分和通分 (4) 【性別平等 教育】 【生涯發展 教育】	二、臺灣的 自然環境 第2課臺灣 的氣候 【資訊教 育】 【海洋教 育】	1-3 太陽與 生活(1) 2-1 植物 根、莖、葉 的功能(2) 【人權教 育】 【環境教 育】 【生涯發展 教育】	2-1 人格特 質大不同 【性別平等 教育】 【家政教 育】 【人權教 育】	1-2 電 影主 題曲 (1)	3-1 漫 畫學 習教 室(1)	5-2 雙 手組 合變 化多 (1) 【 人 權 教 育 】	單元五、 伸出友誼 的手 活動3天 生我才必 有用 【人權教 育】 【生涯發 展教育】	單元一、 大顯身手 活動4與 球共舞 【性別平 等教育】
六 10/02 ~ 10/08	四、不一樣的 醫生 【環境教育】 五、分享的力 量 【生涯發展教 育】	Unit 2 This Is My Cup of Tea 【人權教育】 【家政教育】 (2)	閩 一、行行出狀元 2. 阿伯欲賣餅 客 二、人有當多種(1) 【人權教育】 原住民： 二、比賽	三、擴分、 約分和通分 (4) 【性別平等 教育】 【生涯發展 教育】 【人權教 育】	二、臺灣的 自然環境 第3課臺灣 本島的海 岸、離島與 河川 【環境教 育】 【海洋教 育】	2-1 植物 根、莖、葉 的功能(3) 【人權教 育】 【環境教 育】 【生涯發展 教育】 【性別平等 教育】 【家政教 育】	2-1 人格特 質大不同 【性別平等 教育】 【家政教 育】 【人權教 育】	1-2 電 影主 題曲 (1)	3-2 動 手畫 漫畫 (1)	5-2 雙 手組 合變 化多 (1) 【 人 權 教 育 】	單元五、 伸出友誼 的手 活動4將 心比心 【人權教 育】 【生涯發 展教育】	單元一、 大顯身手 活動4與 球共舞 【性別平 等教育】
七 10/9 ~ 10/15	五、分享的力 量 【生涯發展教 育】 六、田裡的魔 法師 【生涯發展教 育】	Unit 2 This Is My Cup of Tea 【人權教育】 【家政教育】 (2)	閩 一、行行出狀元 2. 阿伯欲賣餅 客 單元活動一(1) 【品德教育】 原住民： 二、比賽	四、多邊形 與扇形(4) 【性別平等 教育】 【生涯發展 教育】	二、臺灣的 自然環境 〈社會放大 鏡〉一起 「看見台 灣」 【環境教 育】	2-1 植物 根、莖、葉 的功能(1) 2-2 植物的 繁殖(2) 【環境教 育】 【生涯發展 教育】	2-2 相處有 策略 【性別平等 教育】 【家政教 育】 【人權教 育】	1-2 電 影主 題曲 (1)	3-2 動 手畫 漫畫 (1)	5-2 雙 手組 合變 化多 (1) 【 人 權 教 育 】	單元五、 伸出友誼 的手 活動4將 心比心 【人權教 育】 【生涯發 展教育】	單元一、 大顯身手 活動4與 球共舞 【性別平 等教育】

						【性別平等教育】 【家政教育】				教育】		
八 10/16 ~ 10/22	六、田裡的魔法師 【生涯發展教育】 七、從失敗中覺醒 【生涯發展教育】	Unit 2 This Is My Cup of Tea 【人權教育】 【家政教育】 (2)	閩 二、臺灣真正好 3. 公園客 三、寒(冷)著了(1) 【性別平等教育】 原住民： 二、比賽	四、多邊形與扇形(4) 【性別平等教育】 【生涯發展教育】	三、規範面面觀 第1課生活中的規範 【人權教育】	2-2 植物的繁殖(3) 【環境教育】 【生涯發展教育】 【性別平等教育】 【家政教育】	2-3 互動有妙招 【性別平等教育】 【家政教育】 【人權教育】	1-3 笛聲飛揚(1)	3-2 動手畫漫畫(1)	5-3 掌中乾坤(1) 【人權教育】	單元六、成長的喜悅 活動1 男女大不同 活動2 我長大了 【性別平等教育】	單元二、揪團來運動 活動1 攻防之間 【生涯發展教育】
九 10/23 ~ 10/29	七、從失敗中覺醒 【生涯發展教育】 統整活動二	Review 1 【人權教育】 【家政教育】 【環境教育】 (2)	閩 二、臺灣真正好 3. 公園客 、寒(冷)著了(1) 【性別平等教育】 原住民： 三、豐收	五、異分母分數的加減(4) 【性別平等教育】 【生涯發展教育】	三、規範面面觀 第2課生活中的法律 【人權教育】	2-2 植物的繁殖(1) 2-3 植物的分類(2) 【環境教育】 【生涯發展教育】 【性別平等教育】 【家政教育】	3-1 美食無國界 【性別平等教育】 【人權教育】 【海洋教育】	1-3 笛聲飛揚(1)	4-1 美麗新世界(1)	5-3 掌中乾坤(1) 【人權教育】	單元六、成長的喜悅 活動2 我長大了 【性別平等教育】	單元二、揪團來運動 活動1 攻防之間 【生涯發展教育】
十 10/30 ~ 11/05	統整活動二	Review 1 【人權教育】 【家政教育】 【環境教育】 (2)	閩 二、臺灣真正好 3. 公園客 三、寒(冷)著了(1) 【性別平等教育】 原住民：	五、異分母分數的加減(4) 【性別平等教育】 【生涯發展教育】	評量週 三、規範面面觀 〈社會放大鏡〉博愛座	2-3 植物的分類(3) 【環境教育】 【生涯發展教育】	3-2 文化你我他 【性別平等教育】 【人權教育】	2-1 廟會(1)	4-2 捕捉光影(1)	5-3 掌中乾坤(1) 【人權教育】	單元六、成長的喜悅 活動2 我長大了 【性別平	單元二、揪團來運動 活動2 球傳千里 【生涯發

			三、豐收	教育】	給誰坐？ 【人權教育】	【性別平等教育】 【家政教育】	【海洋教育】			教育】	等教育】	展教育】
十一 11/06 ~ 11/12	閱讀階梯一 永不掉落的葉子 八、火星人，你好嗎？ 【資訊教育】 【生涯發展教育】	Unit 3 It's Not My Day! 【生涯發展教育】 【性別平等教育】(2)	閩 二、臺灣真正好 4. 臺灣風景上蓋讚客 單元活動二(1) 【海洋教育】 原住民： 三、豐收	六、乘法和除法(4) 【性別平等教育】 【生涯發展教育】 【人權教育】	四、早期的居民 第1課臺灣的史前文化 【人權教育】 【海洋教育】 【家政教育】	3-1 溶解現象(3) 【環境教育】 【生涯發展教育】 【性別平等教育】 【家政教育】	3-2 文化你我他 【性別平等教育】 【人權教育】 【海洋教育】	2-1 廟會(1)	4-2 捕光捉影(1)	5-3 掌中乾坤(1) 【人權教育】	單元六、成長的喜悅 活動2 我長大了 【性別平等教育】	單元二、揪團來運動 活動2 球傳千里 【生涯發展教育】
十二 11/13 ~ 11/19	八、火星人，你好嗎？ 【資訊教育】 【生涯發展教育】 九、溪谷間的野鳥 【環境教育】	Unit 3 It's Not My Day! 【生涯發展教育】 【性別平等教育】(2)	閩 二、臺灣真正好 4. 臺灣風景上蓋讚客 四、阿爸个旅行計劃(1) 【環境教育】 原住民： 三、豐收	六、乘法和除法(4) 【性別平等教育】 【生涯發展教育】	四、早期的居民 第2課探尋臺灣原住民 【人權教育】 【海洋教育】	3-1 溶解現象(1) 3-2 水溶液的酸鹼性(2) 【環境教育】 【性別平等教育】 【家政教育】 【生涯發展教育】 【人權教育】	3-3 讓愛傳出去 【性別平等教育】 【人權教育】 【海洋教育】	2-1 廟會(1)	4-2 捕光捉影(1)	5-3 掌中乾坤(1) 【人權教育】	單元六、成長的喜悅 活動3 青春補給站 【性別平等教育】 【家政教育】	單元二、揪團來運動 活動2 球傳千里 活動3 一觸即發 【生涯發展教育】

<p>十三 11/20 ~ 11/26</p>	<p>九、溪谷間的野鳥 【環境教育】 十、海豚 【海洋教育】</p>	<p>Unit 3 It's Not My Day! 【生涯發展教育】 【性別平等教育】(2)</p>	<p>閩 二、臺灣真正好 4. 臺灣風景上蓋讚 客 四、阿爸个旅行計劃(1) 【環境教育】 原住民： 四、腳踏車</p>	<p>七、整數四則運算(4) 【性別平等教育】 【生涯發展教育】 【家政教育】</p>	<p>四、早期的居民 第3課探索臺灣的歷史 〈社會放大鏡〉邵族人的神話傳說 一日月潭逐鹿 【資訊教育】 【海洋教育】 【人權教育】 【家政教育】</p>	<p>3-2 水溶液的酸鹼性(3) 【環境教育】 【性別平等教育】 【家政教育】 【生涯發展教育】 【人權教育】</p>	<p>3-3 讓愛傳出去 【性別平等教育】 【人權教育】 【海洋教育】</p>	<p>2-1 廟會(1)</p>	<p>4-2 捕捉光影(1)</p>	<p>5-3 掌中乾坤(1) 【人權教育】</p>	<p>單元六、成長的喜悅 活動3 青春補給站 【性別平等教育】 【家政教育】</p>	<p>單元二、揪團來運動 活動3 一觸即發 【生涯發展教育】</p>
<p>十四 11/27 ~ 12/03</p>	<p>十、海豚 【海洋教育】 統整活動三</p>	<p>Unit 4 They're like Two Peas in a Pod 【人權教育】 【家政教育】 【環境教育】(2)</p>	<p>閩 二、臺灣真正好 4. 臺灣風景上蓋讚 客 四、阿爸个旅行計劃(1) 【環境教育】 原住民： 四、腳踏車</p>	<p>七、整數四則運算(4) 【性別平等教育】 【生涯發展教育】 【家政教育】</p>	<p>五、看見福爾摩沙 第1課「大航海時代」的臺灣 【資訊教育】 【人權教育】 【海洋教育】</p>	<p>3-2 水溶液的酸鹼性(3) 【環境教育】 【性別平等教育】 【家政教育】 【生涯發展教育】 【人權教育】</p>	<p>4-1 大自然受傷了 【環境教育】 【家政教育】 【海洋教育】</p>	<p>2-1 廟會(1)</p>	<p>4-3 繪光繪影(1)</p>	<p>5-3 掌中乾坤(1) 【人權教育】</p>	<p>單元六、成長的喜悅 活動4 珍愛自己 【性別平等教育】 【家政教育】</p>	<p>單元二、揪團來運動 活動4 我愛運動 【生涯發展教育】</p>

十五 12/04 ~ 12/10	統整活動三十一、你想做人魚嗎？ 【環境教育】 【海洋教育】	Unit 4 They' re like Two Peas in a Pod 【人權教育】 【家政教育】 【環境教育】 (2)	閩 三、歡喜過年 5. 正月調客 五、客家名產(1) 【多元文化教育】 原住民： 四、腳踏車	八、面積(4) 【性別平等教育】 【生涯發展教育】	五、看見福爾摩沙第1課「大航海時代」的臺灣 【資訊教育】 【人權教育】 【海洋教育】	3-2 水溶液的酸鹼性(1) 3-3 水溶液的導電性(2) 【環境教育】 【性別平等教育】 【家政教育】 【生涯發展教育】 【人權教育】	4-1 大自然受傷了 【環境教育】 【家政教育】 【海洋教育】	2-2 感恩與祝福(1)	4-3 繪影(1)	5-3 掌中乾坤(1) 【人權教育】	單元六、成長的喜悅 活動5 男生女生做朋友 【性別平等教育】	單元三、大力水手活動1 力量的泉源 【生涯發展教育】
十六 12/11 ~ 12/17	十一、你想做人魚嗎？ 【環境教育】 【海洋教育】 十二、衝破逆境 【生涯發展教育】	Unit 4 They' re like Two Peas in a Pod 【人權教育】 【家政教育】 【環境教育】 (2)	閩 三、歡喜過年 5. 正月調客 五、客家名產(1) 【多元文化教育原住民： 四、腳踏車】	八、面積(4) 【性別平等教育】 【生涯發展教育】	五、看見福爾摩沙第2課鄭氏王朝的統治 【資訊教育】 【人權教育】 【海洋教育】	4-1 力的作用(3) 【資訊教育】 【性別平等教育】 【生涯發展教育】 【人權教育】	4-2 綠色生活達人 【環境教育】 【家政教育】 【海洋教育】	2-2 感恩與祝福(1)	4-3 繪影(1)	5-3 掌中乾坤(1) 【人權教育】	單元六、成長的喜悅 活動5 男生女生做朋友 【性別平等教育】	單元三、大力水手活動2 挺立支撐 【生涯發展教育】
十七 12/18 ~ 12/24	十二、衝破逆境 【生涯發展教育】 十三、想念的季節 【生涯發展教育】	Unit 4 They' re like Two Peas in a Pod 【人權教育】 【家政教育】 【環境教育】 (2)	閩 三、歡喜過年 5. 正月調客 五、客家名產(1) 【多元文化教育】 原住民： 五、搭火車	九、時間的乘除(4) 【性別平等教育】 【生涯發展教育】	五、看見福爾摩沙〈社會放大鏡〉走進臺南孔廟 【資訊教育】 【海洋教育】	4-1 力的作用(3) 【資訊教育】 【性別平等教育】 【生涯發展教育】 【人權教育】	4-2 綠色生活達人 【環境教育】 【家政教育】 【海洋教育】	2-3 笛聲飛揚(1)	4-3 繪影(1)	5-3 掌中乾坤(1) 【人權教育】	單元七、安全行、平安動行的安全 活動2 乘車安全 【人權教育】 【生涯發	單元三、大力水手活動3 力拔山河 【生涯發展教育】

														展教育】	
十八 12/25 ~ 12/31	十三、想念的 季節 【生涯發展教 育】 十四、小樹 【環境教育】 【家政教育】	Review 2 【生涯發展教 育】 【性別平等教 育】 【家政教育】 【環境教育】 【人權教育】 (2)	閩 三、歡喜過年 5. 正月調 客 單元活動三(1) 原住民： 五、搭火車	九、時間的 乘除(4) 【性別平等 教育】 【生涯發展 教育】	六、唐山過 臺灣 第1課先民 的拓荒開墾 【環境教 育】 【人權教 育】	4-1 力的作 用(2) 4-2 物體運 動的快慢(1) 【資訊教 育】 【性別平等 教育】 【生涯發展 教育】 【人權教 育】	5-1 颱風地 震應變通 【性別平等 教育】 【人權教 育】 【海洋教 育】	6-1 音 樂裡 的故 事(3) 【人 權教 育】	6-1 音 樂裡 的故 事(3) 【人 權教 育】	6-1 音 樂裡 的故 事(3) 【人 權教 育】	單元七、 安全行、 平安動 活動2乘 車安全 【人權教 育】 【生涯發 展教育】	單元三、 大力水手 活動3力 拔山河 【生涯發 展教育】			
十九 111年 01/01 ~ 01/07	十四、小樹 【環境教育】 【家政教育】	Review 2 【生涯發展教 育】 【性別平等教 育】 【家政教育】 【環境教育】 【人權教育】 (2)	閩 俗語、歡喜來過年——二九暝 客 童謠—掌牛哥仔面黃黃(1) 【人權教育】 原住民： 五、搭火車	十、柱體、 錐體和球(4) 【性別平等 教育】 【生涯發展 教育】	六、唐山過 臺灣 第2課清代 漢人的社會 文化 【人權教 育】	4-2 物體運 動的快慢(1) 4-3 摩擦力 (2) 【資訊教 育】 【性別平等 教育】 【生涯發展 教育】 【人權教 育】	5-1 颱風地 震應變通 【性別平等 教育】 【人權教 育】 【海洋教 育】	6-2 說 個故 事真 有趣 (3) 【人 權教 育】	6-2 說 個故 事真 有趣 (3) 【人 權教 育】	6-2 說 個故 事真 有趣 (3) 【人 權教 育】	單元七、 安全行、 平安動 活動2乘 車安全 【人權教 育】 【生涯發 展教育】	單元四、 躍動精靈 活動1彈 跳遊戲 【生涯發 展教育】			

<p>二十 01/08 ~ 01/14</p>	<p>統整活動四</p>	<p>Final Review 【生涯發展教育】 【人權教育】 【性別平等教育】(2)</p>	<p>閩 古詩吟唱——金縷衣、閩南語歌欣賞 ——天燈 客 童謠—擎遮仔(1) 【環境教育】 原住民： 五、搭火車</p>	<p>十、柱體、錐體和球(4) 【性別平等教育】 【生涯發展教育】</p>	<p>評量週 六、唐山過臺灣 〈社會放大鏡〉讀諺語 —認識清領前期的臺灣社會 【環境教育】 【海洋教育】</p>	<p>4-3 摩擦力 (3) 【資訊教育】 【性別平等教育】 【生涯發展教育】 【人權教育】</p>	<p>5-2 火災意外慎因應 【性別平等教育】 【人權教育】 【海洋教育】</p>	<p>6-2 說 個故事真有趣 (3) 【人權教育】</p>	<p>6-2 說 個故事真有趣 (3) 【人權教育】</p>	<p>6-2 說 個故事真有趣 (3) 【人權教育】</p>	<p>單元七、安全行、平安活動 3 安全救援系統 【人權教育】</p>	<p>單元四、躍動精靈活動 2 跳躍高手 【生涯發展教育】</p>
<p>二十一 01/15 ~ 01/19</p>	<p>閱讀階梯二 珍惜水資源</p>	<p>Culture: Food Festivals 【生涯發展教育】 【人權教育】(2)</p>	<p>閩 咱來熟似語詞俗句型 客 俗諺(1) 【人權教育】 原住民： 五、搭火車</p>	<p>十、柱體、錐體和球(4) 【性別平等教育】 【生涯發展教育】</p>		<p>4-3 摩擦力 (3) 科學閱讀 【資訊教育】 【性別平等教育】</p>	<p>5-2 火災意外慎因應 【性別平等教育】 【人權教育】 【海洋教育】</p>	<p>6-3 圖 畫故事書 (3) 【人權教育】</p>	<p>6-3 圖 畫故事書 (3) 【人權教育】</p>	<p>6-3 圖 畫故事書 (3) 【人權教育】</p>	<p>單元七、安全行、平安活動 3 安全救援系統 【人權教育】</p>	<p>單元四、躍動精靈活動 2 跳躍高手 活動 3 剪式跳高 【生涯發展教育】</p>

桃園市八德區八德國民小學 111 學年度第二學期各領域教學進度總表【五年級】~~~九年一貫課程

週別 日期	領域學習課程-27 節/週													
	語文(8)					數學 (4)	社會 (3)	自然 與生活科技 (3)	綜合 活動 (3)	藝術與人文 (3)			健康與體育(3)	
	國語(5)	英語(2)	本土語文(1)							音樂 (1)	視覺 藝術 (1)	表演 藝術 (1)	健康 (1)	體育 (2)
			閩	客	原									
一 02/12 ~ 02/18	一、名人記趣 【生涯發展教育】	Unit 1 It's a Piece of Cake 【家政教育】 【性別平等教育】 【環境教育】	閩 一、快樂的囡仔時 1. 歌睏日 客 一、注意安全 原住民： 六、在路上			一、體積(4) 【環境教育】	一、外力衝擊與現代化 第1課重啟國際貿易 【家政教育】 【海洋教育】	1-1 星星與星座(2) 1-2 觀測星空(1) 【資訊教育】 【人權教育】	1-1 角色大探索(3) 【生涯發展教育】	1-1 彼得與狼(1)	3-1 文字大觀園(1)	5-1 慶典嘉年華(1) 【人權教育】 【性別平等教育】	單元六、飲食面面觀 活動1 飲食學問大	單元一、持拍大進擊 活動1 桌球對對碰 【生涯發展教育】
二 02/19 ~ 02/25	一、名人記趣 【生涯發展教育】 二、秋江獨釣 【生涯發展教育】	Unit 1 It's a Piece of Cake 【家政教育】 【性別平等教育】 【環境教育】	閩 一、快樂的囡仔時 1. 歌睏日 客 一、注意安全 原住民： 六、在路上			一、體積(4) 【環境教育】	一、外力衝擊與現代化 第2課列強覬覦下的臺灣 【人權教育】 【海洋教育】	1-2 觀測星空(1) 1-3 星星位置的改變(2) 【資訊教育】 【環境教育】 【生涯發展教育】	1-1 角色大探索(3) 【生涯發展教育】	1-1 彼得與狼(1)	3-1 文字大觀園(1)	5-1 慶典嘉年華(1) 【人權教育】 【性別平等教育】	單元六、飲食面面觀 活動1 飲食學問大 【人權教育】 【家政教育】	單元一、持拍大進擊 活動1 桌球對對碰 【生涯發展教育】

						教育】 【性別平等教育】					別平等教育】	育】	
三 02/26 ~ 03/04	二、秋江獨釣 【生涯發展教育】三、智救養馬人 【家政教育】	Unit 1 It's a Piece of Cake 【家政教育】 【性別平等教育】 【環境教育】	閩 一、快樂的囡仔時 1. 歌睏日客 一、注意安全 原住民： 六、在路上	二、分數的計算(4) 【性別平等教育】 【生涯發展教育】	一、外力衝擊與現代化〈社會放大鏡〉百年傳承好茶香 【家政教育】 【海洋教育】	1-3 星星位置的改變(3) 【資訊教育】 【環境教育】 【生涯發展教育】 【性別平等教育】	1-2 調整與嘗試(3) 【生涯發展教育】	1-1 彼得與狼(1)	3-1 文字大觀園(1)	5-1 慶典嘉年華(1) 【人權教育】	單元六、飲食面面觀 活動2 世界飲食大不同 【人權教育】 【家政教育】	單元一、持拍大進擊 活動1 桌球對碰 【生涯發展教育】	
四 03/05 ~ 03/11	三、智救養馬人 【家政教育】 統整活動一	Unit 2 We're in the Same Boat 【家政教育】 【性別平等教育】 【環境教育】	閩 一、快樂的囡仔時 2. 鬥陣來 tshit4 tho5 客 二、來福氣 原住民： 六、在路上	二、分數的計算(4) 【性別平等教育】 【生涯發展教育】	二、太陽旗下的臺灣 第1課殖民統治 【人權教育】 【海洋教育】	2-1 氧氣(3) 【環境教育】	1-3 盡情的展現(3) 【生涯發展教育】	1-1 彼得與狼(1)	3-1 文字大觀園(1)	5-2 搖頭擺尾舞獅陣(1) 【人權教育】	單元六、飲食面面觀 活動2 世界飲食大不同 【人權教育】 【家政教育】	單元一、持拍大進擊 活動2 樂活桌球館 【生涯發展教育】	

<p>五 03/1 ~ 03/18</p>	<p>統整活動一 四、故宮挖 「寶」趣 【資訊教育】</p>	<p>Unit 2 We' re in the Same Boat 【家政教育】 【性別平等教 育】 【環境教育】</p>	<p>閩 一、快樂的囡仔時 2. 鬥陣來 tshit4 tho5 客 二、來福氣 原住民： 七、台灣的山</p>	<p>三、容積(4) 【生涯發展 教育】 【環境教 育】</p>	<p>二、太陽旗 下的臺灣 第2課經濟 發展 【人權教 育】</p>	<p>2-2 二氧化 碳(3) 【環境教 育】 【生涯發展 教育】</p>	<p>2-1 壓力在 哪裡(3) 【生涯發展 教育】</p>	<p>1-1 彼 得與 狼(1)</p>	<p>3-2 文 字藝 術師 (1)</p>	<p>5-2 搖 頭擺 尾舞 獅陣 (1) 【 人 權 教 育 】</p>	<p>單元六、 飲食面面 觀 活動3 買得用 心吃得 安心 【家政教 育】</p>	<p>單元一、 持拍大進 擊 活動2樂 活桌球館 【生涯發 展教育】</p>
<p>六 03/19 ~ 03/25</p>	<p>四、故宮挖 「寶」趣 【資訊教育】 五、恆久的美 【家政教 育】</p>	<p>Unit 2 We' re in the Same Boat 【家政教育】 【性別平等教 育】 【環境教育】</p>	<p>閩 一、快樂的囡仔時 2. 鬥陣來 tshit4 tho5 客 二、來福氣 原住民： 七、台灣的山</p>	<p>三、容積(4) 【生涯發展 教育】 【環境教 育】</p>	<p>二、太陽旗 下的臺灣 第3課社會 變遷 〈社會放大 鏡〉臺北府 北門的時空 跨越 【人權教 育】 【海洋教 育】</p>	<p>2-2 二氧化 碳(3) 【環境教 育】 【生涯發展 教育】</p>	<p>2-1 壓力在 哪裡(3) 【生涯發展 教育】</p>	<p>1-2 熱 鬧的 市集 (1)</p>	<p>3-2 文 字藝 術師 (1)</p>	<p>5-2 搖 頭擺 尾舞 獅陣 (1) 【 人 權 教 育 】</p>	<p>單元六、 飲食面面 觀 活動3 買得用 心吃得 安心 【家政教 育】</p>	<p>單元一、 持拍大進 擊 活動2樂 活桌球館 活動3飛 天白梭 【生涯發 展教育】</p>
<p>七 03/26 ~ 04/01</p>	<p>五、恆久的美 【家政教育】 六、戲迷 【資訊教育】</p>	<p>Review 1 【家政教育】 【性別平等教 育】 【環境教育】</p>	<p>閩 一、快樂的囡仔時 2. 鬥陣來 tshit4 tho5 客 單元活動一 【家政教育】 原住民： 七、台灣的山</p>	<p>四、小數的 乘法(4) 【家政教 育】 【人權教 育】</p>	<p>三、中華民 國在臺灣 第1課從權 威到民主化 【人權教 育】</p>	<p>2-2 二氧化 碳(2) 2-3 鐵生鏽 (1) 【環境教 育】 【生涯發展 教育】</p>	<p>2-2 正向的 思考(3) 【家政教 育】 【生涯發展 教育】</p>	<p>1-2 熱 鬧的 市集 (1)</p>	<p>3-2 文 字藝 術師 (1)</p>	<p>5-2 搖 頭擺 尾舞 獅陣 (1) 【 人 權 教 育 】</p>	<p>單元六、 飲食面面 觀 活動4 飲食安 全自己 把關 【家政教 育】 【環境教</p>	<p>單元二、 矯健好身 手 活動1後 滾翻 【生涯發 展教育】</p>

											育】	育】
八 04/02 ~ 04/08	六、戲迷 【資訊教育】 七、舞動美麗 人生 【資訊教育】	Review 1 【家政教育】 【性別平等教 育】 【環境教育】	閩 二、咱的故鄉 3. 迎媽祖 客 三、焗龍還生趣 【家政教育】 原住民： 七、台灣的山	四、小數的 乘法(4) 【家政教 育】 【人權教 育】	三、中華民 國在臺灣 第2課民主 政治的運作 【性別平等 教育】 【人權教 育】	2-3 鐵生鏞 (3) 【環境教 育】	2-2 正向的 思考(3) 【家政教 育】 【生涯發展 教育】	1-3 笛 聲飛 揚(1) 】	3-2 文 字藝 術師 (1)	5-2 搖 頭擺 尾舞 獅陣 (1) 【 人 權 教 育	單元六、 飲食面面 觀 活動4 飲食安 全自己 把關 活動5 消費小 達人 【家政教 育】 【環境教 育】	單元二、 矯健好身 手 活動2滾 翻分腿 【生涯發 展教育】
九 04/09 ~ 04/15	七、舞動美麗 人生 【資訊教育】 統整活動二	Review 1 【家政教育】 【性別平等教 育】 【環境教育】	閩 二、咱的故鄉 3. 迎媽祖 客 三、焗龍還生趣 【家政教育】 原住民： 八、問路	五、線對稱 圖形(4) 【海洋教 育】	三、中華民 國在臺灣 〈社會放大 鏡〉理性參 與民主政治 【人權教 育】	2-3 鐵生鏞 (3) 【資訊教 育】 【環境教 育】	3-1 活動萬 花筒(3) 【資訊教 育】	2-1 寶 島風 情(1)	4-1 有 趣的 空間 (1)	5-2 搖 頭擺 尾舞 獅陣 (1) 【 人 權 教 育	單元六、 飲食面面 觀 活動4 飲食安 全自己 把關 活動5 消費小 達人 【家政教 育】 【環境教 育】	單元二、 矯健好身 手 活動1後 滾翻 【生涯發 展教育】

<p>十 04/16 ~ 04/22</p>	<p>統整活動二 閱讀階梯一、 要挑最大的</p>	<p>Unit 3 Face the Music 【生涯發展教 育】 【性別平等教 育】</p>	<p>閩 二、咱的故鄉 3. 迎媽祖 客 三、焗龍還生趣 【家政教育】 原住民： 八、問路</p>	<p>六、整數、 小數除以整 數(4) 【家政教 育】 【海洋教 育】</p>	<p>評量週 四、臺灣的 社會變遷與 文化 第1課臺灣 社會的變遷 【性別平等 教育】 【環境教 育】 【家政教 育】 【人權教 育】</p>	<p>3-1 動物如 何求生存(3) 【資訊教 育】 【環境教 育】</p>	<p>3-2 旅遊活 動計畫(3) 【資訊教 育】 【海洋教 育】</p>	<p>2-1 寶 島風 情(1)</p>	<p>4-1 有 趣的 空間 (1)</p>	<p>5-2 搖 頭擺 尾舞 獅陣 (1) 【 人 權 教 育 】</p>	<p>單元七、 檳榔物語 活動1紅 脣故事 活動2拒 絕檳榔入 口 【生涯發 展教育】</p>	<p>單元三、 水中健將 活動1安 全悠游 活動2游 泳池須知 【家政教 育】 【海洋教 育】</p>
<p>十一 04/23 ~ 04/29</p>	<p>閱讀階梯一、 要挑最大的 八、動物的尾 巴 【生涯發展 教育】</p>	<p>Unit 3 Face the Music 【生涯發展教 育】 【性別平等教 育】</p>	<p>閩 二、咱的故鄉 4. 「鹿仔港」的由來 客 四、撚麵人仔 【家政教育】 原住民： 八、問路</p>	<p>六、整數、 小數除以整 數(4) 【家政教 育】 【海洋教 育】</p>	<p>四、臺灣的 社會變遷與 文化 第1課臺灣 社會的變遷 【性別平等 教育】 【環境教 育】 【家政教 育】 【人權教 育】</p>	<p>3-1 動物如 何求生存(3) 【資訊教 育】 【環境教 育】</p>	<p>3-3 戶外活 動跨步走(3) 【環境教 育】</p>	<p>2-1 寶 島風 情(1)</p>	<p>4-2 換 個角 度看 空間 (1)</p>	<p>5-2 搖 頭擺 尾舞 獅陣 (1) 【 人 權 教 育 】</p>	<p>單元七、 檳榔物語 活動1紅 脣故事 活動2拒 絕檳榔入 口 【生涯發 展教育】</p>	<p>單元三、 水中健將 活動1安 全悠游 活動2游 泳池須知 【家政教 育】 【海洋教 育】</p>
<p>十二 04/30 ~ 05/06</p>	<p>八、動物的尾 巴 【生涯發展教 育】 九、生命中的 「大石頭」</p>	<p>Unit 3 Face the Music 【生涯發展教 育】 【性別平等教 育】</p>	<p>閩 二、咱的故鄉 4. 「鹿仔港」的由來 客 四、撚麵人仔 【家政教育】 原住民：</p>	<p>七、列式與 解題(4) 【家政教 育】 【生涯發展 教育】</p>	<p>四、臺灣的 社會變遷與 文化 第2課臺灣 的文化傳承 與創新</p>	<p>3-2 動物如 何延續生命 (3) 【資訊教 育】 【性別平等</p>	<p>3-3 戶外活 動跨步走(3) 【環境教 育】</p>	<p>2-1 寶 島風 情(1)</p>	<p>4-3 建 築中 的空 間(1)</p>	<p>5-2 搖 頭擺 尾舞 獅陣 (1) 【 人 權 教 育 】</p>	<p>單元七、 檳榔物語 活動3檳 榔防制總 動員 【環境教</p>	<p>單元三、 水中健將 活動3池 畔「泳」 者 【海洋教</p>

	【生涯發展教育】		八、問路		【資訊教育】 【家政教育】 【人權教育】 【海洋教育】	教育】				人權教育】	育】	育】
十三 05/07 ~ 05/13	九、生命中的「大石頭」 【生涯發展教育】 十、果真如此嗎？ 統整活動三 【生涯發展教育】	Unit 4 Don' t Be a Couch Potato 【家政教育】 【性別平等教育】 【資訊教育】	閩 二、咱的故鄉 4.「鹿仔港」的由來 客 四、撚麵人仔 【家政教育】 原住民： 九、海	七、列式與解題(4) 【家政教育】 【生涯發展教育】	四、臺灣的社會變遷與文化 〈社會放大鏡〉求新求變的臺灣布袋戲 【家政教育】 【生涯發展教育】	3-2 動物如何延續生命(2) 3-3 動物的分類(1) 【生涯發展教育】 【資訊教育】 【性別平等教育】	4-1 發現他人特質(3) 【性別平等教育】	2-1 寶島風情(1)	4-4 小小建築師(1)	5-2 搖頭擺尾舞獅陣(1) 【人權教育】	單元七、檳榔物語活動3檳榔防制總動員 【環境教育】	單元三、水中健將活動3池畔「泳」者 【海洋教育】
十四 05/14 ~ 05/20	十、果真如此嗎？ 統整活動三 【生涯發展教育】 統整活動三	Unit 4 Don' t Be a Couch Potato 【家政教育】 【性別平等教育】 【資訊教育】	閩 二、咱的故鄉 4.「鹿仔港」的由來 客 單元活動二 【家政教育】 原住民： 九、海	八、表面積(4) 【環境教育】 【人權教育】	五、城鄉發展與區域特色 第1課臺灣的城鄉 【海洋教育】	3-3 動物的分類(1) 4-1 生活中常聽見的聲音(2) 【生涯發展教育】 【資訊教育】 【性別平等教育】	4-1 發現他人特質(3) 【性別平等教育】	2-2 童年的回憶(1)	4-4 小小建築師(1)	5-3 我們的舞獅祭(1) 【人權教育】	單元八、樂在其中活動1親親家人 【性別平等教育】 【家政教育】	單元三、水中健將活動4划水換氣 【海洋教育】

十五 05/21 ~ 05/27	統整活動三 十一、湖光山 色 【環境教育】	Unit 4 Don' t Be a Couch Potato 【家政教育】 【性別平等教 育】 【資訊教育】	閩 三、海洋世界 5. 白海豬仔心驚驚 客 五、神奇个手機(仔) 原住民： 九、海	八、表面積 (4) 【環境教 育】 【人權教 育】	五、城鄉發 展與區域特 色 第1課臺灣 的城鄉 【海洋教 育】	4-1 生活 中常聽見的聲 音(3) 【生涯發展 教育】 【資訊教 育】 【性別平等 教育】	4-2 我懂你 的心(3) 【性別平等 教育】	2-2 童 年的回 憶(1)	4-4 小 小建 築師 (1)	5-3 我 們的舞 獅祭(1) 【人 權教 育】	單元八、 樂在其中 活動1 親親家 人 【性別平 等教育】 【家政教 育】	單元三、 水中健將 活動5捷 式聯合 動作 活動6 游泳保 健 【海洋教 育】
十六 05/28 ~ 06/03	十一、湖光山 色 【環境教育】 十二、田園交 響曲 【環境教育】	Review 2 【家政教育】 【資訊教育】 【生涯發展教 育】 【性別平等教 育】	閩 三、海洋世界 5. 白海豬仔心驚驚 客 五、神奇个手機(仔) 原住民： 九、海	九、比率與 百分率(4) 【性別平等 教育】 【生涯發展 教育】	五、城鄉發 展與區域特 色 第2課臺灣 的區域特色 【環境教 育】 【資訊教 育】 【人權教 育】	4-2 樂音(3) 【生涯發展 教育】 【資訊教 育】 【性別平等 教育】	4-2 我懂你 的心(3) 【性別平等 教育】	2-3 笛 聲飛 揚(1)	4-4 小 小建 築師 (1)	5-3 我 們的舞 獅祭(1) 【人 權教 育】	單元八、 樂在其中 活動2 與家人 相聚 【家政教 育】	單元四、 超越自我 活動1跑 在最前 線 活動2 障礙跑 【性別平 等教育】
十七 06/04 ~ 06/10	十二、田園交 響曲 【環境教育】 十三、山豬學 校，飛鼠大學 【環境教育】	Review 2 【家政教育】 【資訊教育】 【生涯發展教 育】 【性別平等教 育】	閩 三、海洋世界 5. 白海豬仔心驚驚 客 五、神奇个手機(仔) 原住民： 十、捕魚	九、比率與 百分率(4) 【性別平等 教育】 【生涯發展 教育】	五、城鄉發 展與區域特 色 〈社會放大 鏡〉昔日的 國防第一線 —金門與馬 祖 【環境教 育】	4-2 樂音(3) 【生涯發展 教育】 【資訊教 育】 【性別平等 教育】	5-1 欣賞你 我他(3) 【人權教 育】 【生涯發展 教育】	6-1 自然 風情 畫 (3) 【人 權教 育】	6-1 自然 風情 畫 (3) 【人 權教 育】	6-1 自然 風情 畫 (3) 【人 權教 育】	單元八、 樂在其中 活動2 與家人 相聚 【家政教 育】	單元四、 超越自我 活動3蹲 踞式起 跑 【性別平 等教育】

十八 06/11 ~ 06/17	十三、山豬學校，飛鼠大學 【環境教育】 十四、湖濱散記 【環境教育】	Final Review 【家政教育】 【資訊教育】 【生涯發展教育】 【性別平等教育】	閩 三、海洋世界 5. 白海豬仔心驚驚 客 單元活動三 【資訊教育】 【家政教育】 原住民： 十、捕魚	十、生活中的單位與換算(4) 【性別平等教育】	六、臺灣的自然資源第1課資源的開發 【資訊教育】 【環境教育】	4-2 樂音(1) 4-3 製作簡易樂器(2) 【環境教育】 【性別平等教育】	5-1 欣賞你我他(3) 【人權教育】 【生涯發展教育】	6-2 大自然的樂章(3) 【人權教育】	6-2 大自然的樂章(3) 【人權教育】	6-2 大自然的樂章(3) 【人權教育】	單元八、樂在其中 活動3 出遊準備 活動4 快樂鐵馬族 【生涯發展教育】 【家政教育】	單元四、超越自我 單元五、足下風雲 活動1 足壇風雲 活動2 前進自如 如 【生涯發展教育】 【性別平等教育】 【資訊教育】
十九 06/18 ~ 06/24	十四、湖濱散記 【環境教育】 統整活動四	Final Review 【家政教育】 【資訊教育】 【生涯發展教育】 【性別平等教育】	閩 俗語、傳統念謠~耕農歌 客 童謠一拍拍手，唱唱歌 原住民： 十、捕魚	十、生活中的單位與換算(4) 【性別平等教育】	六、臺灣的自然資源第2課永續經營 【資訊教育】 【環境教育】	4-3 製作簡易樂器(3) 【環境教育】 【性別平等教育】	5-2 溝通與接納(3) 【人權教育】 【生涯發展教育】	6-3 自然與神話(3) 【人權教育】	6-3 自然與神話(3) 【人權教育】	6-3 自然與神話(3) 【人權教育】	單元八、樂在其中 活動3 出遊準備 活動4 快樂鐵馬族 【生涯發展教育】 【家政教育】	單元五、足下風雲 活動2 前進自如 【生涯發展教育】
二十 06/25 ~ 06/30	統整活動四 閱讀階梯二、蜘蛛的電報線	Culture and Festivals: Transportation Around the World 【家政教育】 【資訊教育】	閩 古詩吟唱~夜雨寄北、閩南語歌欣賞 ~月光掖佇東門城 客 童謠一缺牙耙 原住民： 十、捕魚	十、生活中的單位與換算(4) 【性別平等教育】	評量週 六、臺灣的自然資源〈社會放大鏡〉蘭花王國在臺灣	科學閱讀(3) 【資訊教育】 【性別平等教育】	5-2 溝通與接納(3) 【人權教育】 【生涯發展教育】	6-3 自然與神話(3) 【人權教育】	6-3 自然與神話(3) 【人權教育】	6-3 自然與神話(3) 【人權教育】	單元八、樂在其中 活動4 快樂鐵馬族 【生涯發展教育】	單元五、足下風雲 活動3 傳球遊戲 【生涯發展教育】

		【生涯發展教育】 【性別平等教育】			【環境教育】			育】	權教育】	權教育】	【家政教育】	
--	--	----------------------	--	--	--------	--	--	----	------	------	--------	--

桃園市八德區八德國民小學 111 學年度第一學期各領域教學進度總表【六年級】~~~九年一貫課程

週別 日期	領域學習課程-27 節/週													
	語文(8)					數學 (4)	社會 (3)	自然 與生活科技 (3)	綜合 活動 (3)	藝術與人文 (3)			健康與體育(3)	
	國語(5)	英語(2)	本土語文(1)							音樂 (1)	視覺 藝術 (1)	表演 藝術 (1)	健康 (1)	體育 (2)
			閩	客	原									
一 08/30 09/03	第壹單元旅人之歌 第一課印象花蓮 【資訊教育】 【環境教育】	開學預備週 Get Ready-Phonics Review 【人權教育】	一、對臺灣看世界 1. 伴手	一、狂風同(摺)日頭(1)	一、我回來了	一、最大公因數與最小公倍數(4) 【性別平等教育】 【環境教育】	一、文明的搖籃 第 1 課四大古文明 【人權教育】	1-1 大氣中的水(3) 【資訊教育】	第一單元 生活大富翁 活動一時間 管理師 【生涯發展教育】	1-1 歌劇的喜怒哀樂 【人權教育】 【生涯發展教育】 【資訊教育】	3-1 傳統藝術之美 【人權教育】 【生涯發展教育】 【資訊教育】	5-1 聚光燈下的戲劇 【人權教育】 【生涯發展教育】 【資訊教育】	健康(1) 2-1 人際交流 【生涯發展教育】 【家政教育】	體育(2) 1-1 來打羽球 【生涯發展教育】
二 9/05- 9/09	第壹單元旅人之歌 第二課到不來梅當個樂師吧 【資訊教育】 【生涯發展教育】	開學預備週 Starter Unit 【人權教育】	一、對臺灣看世界 1. 伴手	一、狂風同(摺)日頭(1)	一、我回來了	一、最大公因數與最小公倍數(4) 【性別平等教育】 【環境教育】	一、文明的搖籃 第 1 課四大古文明 【人權教育】	1-1 大氣中的水(3) 【資訊教育】	第一單元 生活大富翁 活動一時間 管理師 【生涯發展教育】	1-1 歌劇的喜怒哀樂 【人權教育】 【生涯發展教育】 【資訊教育】	3-2 刻劃之美 【人權教育】 【資訊教育】	5-1 聚光燈下的戲劇 【人權教育】 【生涯發展教育】 【資訊教育】	健康(1) 2-1 人際交流 【生涯發展教育】 【家政教育】	體育(2) 1-1 來打羽球 【生涯發展教育】

三 9/12- 9/16	第壹單元旅人之歌 第三課旅客留言簿 【環境教育】	國家 Unit 1 Where Are You From? 【環境教育】	一、對臺灣看世界 1. 伴手	一、狂風同(摻)日頭(1)	一、我回來了	一、最大公因數與最小公倍數(4) 【人權教育】 【性別平等教育】	一、文明的搖籃 第 2 課地中海文明 【人權教育】	1-2 認識天氣的變化(3) 【海洋教育】 【資訊教育】	第一單元 生活大富翁 活動二小小理財員 【生涯發展教育】	1-1 歌劇中喜怒哀樂 【生涯發展】 【資訊教育】	3-3 版畫好玩 【生涯發展】 【資訊教育】	5-2 認識演出的場地 【生涯發展】 【資訊教育】	健康(1) 2-1 人際交流【生涯發展教育】 【家政教育】	體育(2) 1-1 來打球【生涯發展教育】
四 9/19- 9/23	第壹單元旅人之歌 第四課遊走在世界的市場裡 【人權教育】 【生涯發展教育】 【資訊教育】	國家 Unit 1 Where Are You From? 【環境教育】	一、對臺灣看世界 2. 出國去觀光	二、地動(1) 【環境教育】 【資訊教育】	一、我回來了	二、分數除法(4) 【人權教育】 【性別平等教育】	一、文明的搖籃 〈社會放大鏡〉 農業發展與國家的擴張 【人權教育】	1-2 認識天氣的變化(2) 1-3 颱風(1) 【海洋教育】 【資訊教育】	第一單元 生活大富翁 活動二小小理財員 【生涯發展教育】	1-1 歌劇中喜怒哀樂 【生涯發展】 【資訊教育】	3-3 版畫好玩 【生涯發展】 【資訊教育】	5-2 認識演出的場地 【生涯發展】 【資訊教育】	健康(1) 2-2 拒絕的藝術 【生涯發展教育】	體育(2) 1-2 排球高手【生涯發展教育】
五 9/26- 9/30	第壹單元旅人之歌 統整活動一 【資訊教育】	國家 Unit 1 Where Are You From? 【環境教育】	一、對臺灣看世界 2. 出國去觀光	二、地動(1) 【環境教育】	二、你喜歡吃什麼	二、分數除法(4) 【人權教育】 【性別平等教育】	二、科技的發展 第 1 課科技的發展與突破 【環境教育】	1-3 颱風(3) 【海洋教育】 【資訊教育】	第二單元 學習天地 活動一學習分享會 【生涯發展教育】	1-2 音樂劇在臺灣 【人權教育】 【生涯發展】	3-3 版畫好好賞看聽 【人權教育】 【生涯發展】	5-3 表演欣停的聽 【人權教育】 【生涯發展】	健康(1) 2-2 拒絕的藝術 【生涯發展教育】	體育(2) 1-2 排球高手【生涯發展教育】

										【資 訊教 育】	【資 訊教 育】	【資 訊教 育】		
六 10/03- 10/07	第貳單元溫情處處 第五課滿修女採訪記 【人權教育】	交通工具 Unit 2 How Do You Go to School? 【生涯發展教育】	一、對臺灣看世界 2. 出國去觀光	二、地動(1) 【環境教育】	二、你喜歡吃什麼	三、數量關係(4) 【家政教育】 【性別平等教育】	二、科技的發展 第 2 課現代科技的發展 【環境教育】	2-1 物質受熱後的變化(3) 【資訊教育】	第二單元 學習天地 活動一 學習分享會、活動二 有效學習 【生涯發展教育】	1-2 音樂劇在臺灣 【人權教育】 【生涯發展】	3-3 版畫好好玩 【人權教育】 【生涯發展】	5-4 跨國界的表演藝術 【人權教育】 【生涯發展】	健康(1) 2-3 化解衝突 【生涯發展教育】	體育(2) 1-3 快打旋風 【生涯發展教育】
七 10/10- 10/14	第貳單元溫情處處 第六課動物世界的溫情 【人權教育】 【性別平等教育】 【資訊教育】	交通工具 Unit 2 How Do You Go to School? 【生涯發展教育】	一、對臺灣看世界 2. 出國去觀光	單元活動一(1) 【環境教育】	二、你喜歡吃什麼	三、數量關係(4) 【環境教育】 【家政教育】	二、科技的發展 (社會放大鏡)從電話到智慧型行動電話 【資訊教育】	2-1 物質受熱後的變化(3) 【性別平等教育】 【資訊教育】 【環境教育】 【生涯發展教育】	第二單元 學習天地 活動二 有效學習 【生涯發展教育】	1-2 音樂劇在臺灣 【人權教育】 【生涯發展】	3-3 版畫好好玩 【人權教育】 【生涯發展】	5-4 跨國界的表演藝術 【人權教育】 【生涯發展】	健康(1) 4-1 消費停看聽 【人權教育】 【家政教育】	體育(2) 1-3 快打旋風 【生涯發展教育】
八 10/17- 10/21	第貳單元溫情處處 第七課助人就是在助己 【環境教育】	交通工具 Unit 2 How Do You Go to School? 【生涯發展教育】	二、進步的科技 3. 電腦會曉揀塗豆	三、桃花開(1)	二、你喜歡吃什麼	四、小數除法(4) 【人權教育】 【性別平等教育】	三、科技的危機與因應 第 1 課科技發展的危機	2-1 物質受熱後的變化(1) 2-2 熱的傳播(2) 【性別平等教育】	第二單元 學習天地 活動三 樂在學習 【生涯發展教育】	1-3 笛聲飛揚 【人權教育】	3-3 版畫好好玩 【人權教育】	5-4 跨國界的表演藝術 【人權教育】	健康(1) 4-1 消費停看聽 【人權教育】 【家政教育】	體育(2) 3-1 原住民舞蹈之美 【生涯發展教育】

							【資訊教育】 【環境教育】 【人權教育】	教育】 【資訊教育】 【環境教育】 【生涯發展教育】 【家政教育】		【生涯發展】	【生涯發展】	【生涯發展】		
九 10/24- 10/28	第貳單元溫情處處 統整活動二 【資訊教育】 【環境教育】	複習一 Review 1 【人權教育】 【生涯發展教育】 【環境教育】	二、進步的科技 3. 電腦會 曉棟塗豆	三、桃花開(1)	三、在餐廳裡	四、小數除法(4) 【人權教育】 【性別平等教育】	三、科技的危機與因應 第 2 課科技的管理與展望 【環境教育】	2-2 熱的傳播(3) 【性別平等教育】 【環境教育】 【生涯發展教育】 【家政教育】	第三單元戶外探索趣活動一整裝待發 【海洋教育】	2-1 與音樂對話 【人權教育】 【生涯發展】	4-1 人態 【人權教育】 【生涯發展】	5-4 跨國界的表演藝術 【人權教育】 【生涯發展】	健康(1) 4-1 消費停看聽 【人權教育】 【家政教育】	體育(2) 3-1 原住民舞蹈之美 【生涯發展教育】
十 10/31- 11/04	閱讀樂園一 用心動腦話科學 【人權教育】 【生涯發展教育】 【資訊教育】 【環境教育】	期中評量 Exam 1 【人權教育】 【生涯發展教育】 【環境教育】	二、進步的科技 3. 電腦會 曉棟塗豆	三、桃花開(1)	三、在餐廳裡	五、長條圖與折線圖(4) 【資訊教育】 【性別平等教育】	評量週 三、科技的危機與因應 〈社會放大鏡〉數位生活安全有保障 【人權教育】	2-3 保溫與散熱(3) 【性別平等教育】 【生涯發展教育】 【環境教育】	第三單元戶外探索趣活動一整裝待發、活動二戶外探索新發現 【海洋教育】	2-1 與音樂對話 【人權教育】 【生涯發展】	4-1 人態 【人權教育】 【生涯發展】	5-4 跨國界的表演藝術 【人權教育】 【生涯發展】	健康(1) 4-1 消費停看聽 【人權教育】 【家政教育】	體育(2) 3-1 原住民舞蹈之美 【生涯發展教育】
十一 11/07- 11/11	第參單元作家與作品——四時有感 第八課春天的雨 【資訊教育】	日常活動 Unit 3 What Do You Do After School? 【生涯發展教育】	二、進步的科技 3. 電腦會曉棟塗豆	單元活動二(1)	三、在餐廳裡	六、圓周率與圓周長(4) 【生涯發展教育】	四、經濟生活 面面觀 第 1 課消費與生產	3-1 多變的大地景觀(3) 【生涯發展教育】 【環境教育】	第三單元戶外探索趣活動二戶外探索新發現 【海洋教育】	2-1 與音樂對話 【人權教育】	4-1 人態 【人權教育】	5-5 說逗樣精 【人權教育】	健康(1) 4-2 消費高手 【人權教育】 【家政教育】	體育(2) 3-2 蛙泳 【生涯發展教育】 【海洋教育】

		育】					【生涯發展教育】 【家政教育】 【資訊教育】			【生涯發展】	【生涯發展】	【生涯發展】		
十二 11/14- 11/18	第參單元作家與作品——四時有感 第九課記得螢火蟲 【資訊教育】 【環境教育】	日常活動 Unit 3 What Do You Do After School? 【生涯發展教育】	三、溫暖的世界 4. 阿川真好禮	四、臺灣風景好(1)	三、在餐廳裡	六、圓周率與圓周長(4) 【性別平等教育】	四、經濟生活面面觀 第2課投資理財 【資訊教育】	3-1 多變的大地景觀(3) 【環境教育】 【性別平等教育】 【海洋教育】	第三單元戶外探索趣活動二戶外探索新發現 【海洋教育】 【環境教育】	2-2 清新的旋律 【人權教育】 【生涯發展】	4-2 塑造精彩人生 【人權教育】 【生涯發展】	5-5 說唱樣樣精 【人權教育】 【生涯發展】	健康(1) 4-2 消費高手	體育(2) 3-2 蛙泳 【生涯發展教育】 【海洋教育】
十三 11/21- 11/25	第參單元作家與作品——四時有感 第十課秋去秋來 【人權教育】	日常活動 Unit 3 What Do You Do After School? 【生涯發展教育】	三、溫暖的世界 4. 阿川真好禮	四、臺灣風景好(1)	四、水果	七、圓面積(4) 【環境教育】	四、經濟生活面面觀 (社會放大鏡)聰明消費有一套 【資訊教育】	3-1 多變的大地景觀(3) 【環境教育】 【性別平等教育】 【海洋教育】	第四單元多元文化相處之道 活動一多元文化在身邊 【資訊教育】 【環境教育】	2-2 清新的旋律 【人權教育】 【生涯發展】	4-2 塑造精彩人生 【人權教育】 【生涯發展】	5-5 說唱樣樣精 【人權教育】 【生涯發展】	健康(1) 6-1 哪裡不一樣? 【性別平等教育】	體育(2) 3-2 蛙泳 【生涯發展教育】 【海洋教育】
十四 11/28- 12/02	第參單元作家與作品——四時有感 第十一課雪的銘印 【資訊教育】	生活作息 Unit 4 What Time Do You Get Up? 【人權教育】	三、溫暖的世界 4. 阿川真好禮	四、臺灣風景好(1)	四、水果	七、圓面積(4) 【性別平等教育】 【家政教育】	五、戰後臺灣的經濟發展 第1課戰後經濟的重建 【資訊教育】 【海洋教育】	3-1 多變的大地景觀(1) 3-2 岩石與礦物(2) 【性別平等教育】	第四單元多元文化相處之道 活動一多元文化在身邊 【資訊教育】 【環境教育】	2-2 清新的旋律 【人權教育】 【生涯發展】	4-2 塑造精彩人生 【人權教育】 【生涯發展】	5-5 說唱樣樣精 【人權教育】 【生涯發展】	健康(1) 6-1 哪裡不一樣? 【性別平等教育】	體育(2) 3-2 蛙泳 【生涯發展教育】 【海洋教育】

										展】	涯發	涯發		
十五 12/05- 12/09	第參單元作家 與作品——四 時有感 統整活動三 【人權教育】 【環境教育】	生活作息 Unit 4 What Time Do You Get Up? 【人權教育】	三、溫暖的 世界 5. 風 俗日頭	五、風車个 故鄉(1) 【人權教 育】	四、水果	八、等量公理 與應用(4) 【人權教育】 【資訊教育】	五、戰後臺灣 的經濟發展 第 2 課挑戰 與轉型 【資訊教育】	3-2 岩石與 礦物(3) 【性別平等 教育】 【環境教育】	第四單元多 元文化相處 之道 活動二尊重 與關懷 【資訊教育】 【環境教育】	2-3 笛 聲飛揚 【人 權教 育】 【生 涯發 展】	4-2 塑 造精 彩人 生 【人 權教 育】 【生 涯發 展】	5-5 說 這 樣精 【人 權教 育】 【生 涯發 展】	健康(1) 6-1 哪裡 不一樣? 【性別平 等教育】	體育(2) 5-1 短距 離快跑
十六 12/12- 12/16	第肆單元藝術 天地 第十二課跳躍 的音符 【性別平等教 育】 【環境教育】	生活作息 Unit 4 What Time Do You Get Up? 【人權教育】	三、溫暖的 世界 5. 風 俗日頭	五、風車个 故鄉(1) 【人權教 育】	四、水果	八、等量公理 與應用(4) 【性別平等 教育】 【人權教育】 【資訊教育】	五、戰後臺灣 的經濟發展 第 2 課挑戰 與轉型 【資訊教育】	3-2 岩石與 礦物(1) 3-3 風化與 土壤(2) 【性別平等 教育】 【資訊教育】 【環境教育】	第四單元多 元文化相處 之道 活動二尊重 與關懷 【資訊教育】 【環境教育】	2-3 笛 聲飛揚 【人 權教 育】 【生 涯發 展】	4-2 塑 造精 彩人 生 【人 權教 育】 【生 涯發 展】	5-3 藝 術新 視野 【人 權教 育】 【生 涯發 展】	健康(1) 6-2 拒絕 騷擾與侵 害【性別 平等教 育】 【人權 教育】	體育(2) 5-2 大隊 接力
十七 12/19- 12/23	第肆單元藝術 天地 第十三課孫翠 鳳和歌仔戲 【性別平等教 育】 【家政教育】 【資訊教育】	節慶教學 Festivals: Chinese New Year 【人權教育】	三、溫暖 的世界 5. 風俗日頭	五、風車个 故鄉(1) 【人權教 育】	五、果樹	九、比、比值 與成正比(4) 【環境教育】 【性別平等 教育】	五、戰後臺灣 的經濟發展 〈社會放大 鏡〉臺灣森林 的珍寶：檜木 【環境教育】	4-1 指北針 和地磁(2) 4-2 電磁鐵 (1) 【性別平等 教育】	第四單元多 元文化相處 之道 活動二尊重 與關懷 【資訊教育】 【環境教育】	6-1 大 海的 歌唱 【性 別平 等教 育】 【生			健康(1) 6-2 拒絕 騷擾與侵 害【性別 平等教 育】 【人權 教育】	體育(2) 5-2 大隊 接力

										涯發 展教 育】				
十八 12/26- 12/30	第肆單元藝術 天地 第十四課蒙娜 麗莎的微笑 【人權教育】 【性別平等教 育】 【家政教育】	複習二 Review 2 【人權教育】 【生涯發展教 育】	三、溫暖 的世界 5. 風俗日頭	單元活動三 (1) 【人權教育】	五、果樹	九、比、比值 與成正比(4) 【生涯發展 教育】 【性別平等 教育】	六、臺灣向前 行 第 1 課臺灣 的國際關係 【人權教育】	4-2 電磁鐵 (3) 【性別平等 教育】	第五單元讓 愛發光 活動一從 「愛」出發 【人權教育】	6-1 大 海的 歌唱 【性 別平 等教 育】 【生 涯發 展教 育】		健康(1) 6-2 拒絕 騷擾與侵 害【性別 平等教 育】 【人權 教育】	體育(2) 5-2 大隊 接力	
十九 1/02- 1/06	第肆單元藝術 天地 統整活動四 【生涯發展教 育】 【資訊教育】	文化教學 New Years Around the World 【人權教育】	俗語、古 詩吟唱— 楓橋夜 泊	童謠—天公落 水(1) 【環境教育】	五、果樹	九、比、比值 與成正比(4) 【生涯發展 教育】 【性別平等 教育】	六、臺灣向前 行 第 2 課讓世 界看見臺灣 【人權教育】 【家政教育】	4-2 電磁鐵 (3) 【性別平等 教育】	第五單元讓 愛發光 活動一從 「愛」出發 【人權教育】		6-2 海 洋 之舞 【性 別平 等教 育】 【生 涯發 展教 育】	健康(1) 6-3 性別 平等與自 我肯定 【性別平 等教育】 【生涯發 展教育】 【人權教 育】	體育(2) 5-3 練武 強體魄 【生涯發 展教育】	
二十 1/09- 1/13	閱讀樂園二 煮酒論英雄 【人權教育】 【生涯發展教 育】 【資訊教育】	期末評量 Exam 2 【人權教育】 【生涯發展教 育】	閩南語歌 欣賞—— 感謝你的 愛	俗諺(1)	五、果樹	十、縮圖、放 大圖與比例 尺(4) 【生涯發展 教育】 【性別平等 教育】	評量週 六、臺灣向前 行〈社會放大 鏡〉從金龍少	4-3 電磁鐵 的應用(3) 【性別平等 教育】 【資訊教育】	第五單元讓 愛發光 活動二把 「愛」傳出去 【人權教育】	6-3 海 洋風 情畫 【性 別平 等教 育】	健康(1) 6-3 性別 平等與自 我肯定 【性別平	體育(2) 5-3 練武 強體魄 【生涯發 展教育】		

						教育】	棒到中華職棒 【家政教育】				育】 【環 境 教 育】		等教育】 【生涯發 展教育】 【人權教 育】	
二十一 1/16- 1/19	總複習 總複習 【生涯發展教 育】 【資訊教育】	期末總複習 Final Review 【人權教育】 【家政教育】 【環境教育】	咱來熟似 語詞俗句 型	總複習(1)	六、冰箱	十、縮圖、放 大圖與比例 尺(4) 【生涯發展 教育】 【性別平等 教育】		4-3 電磁鐵 的應用 自由探究、科 學閱讀(3) 【性別平等 教育】 【資訊教育】	第五單元讓 愛發光 活動二把 「愛」傳出去 【人權教育】		6-3 海 洋 風 情 畫 【 性 別 平 等 教 育】 【 環 境 教 育】		健康(1) 6-3 性別 平等與自 我肯定 【性別平 等教育】 【生涯發 展教育】 【人權教 育】	體育(2) 5-3 練武 強體魄 【生涯發 展教育】

桃園市八德區八德國民小學 111 學年度第二學期各領域教學進度總表【六年級】~~~九年一貫課程

週別 日期	領域學習課程-27 節/週													
	語文(8)					數學 (4)	社會 (3)	自然 與生活科技 (3)	綜合 活動 (3)	藝術與人文(3)			健康與體育(3)	
	國語(5)	英語(2)	本土語文(1)							音樂 (1)	視覺 藝術 (1)	表演 藝術 (1)	健康 (1)	體育 (2)
			閩	客	原									
一 2/13- 2/17	第壹單元巧妙的 語言 第一課不可以 翻魚 【人權教育】 【資訊教育】	開學預備週 Get Ready— Phonics Review 【人權教育】	一、門陣來參 與 1. 門陣做 公益	一、去義民 廟遊寮(1) 【家政教 育】	六、冰箱	一、分數與 小數的計算 【性別平等 教育】 【家政教育】	一、攜手愛地 球 第 1 課全球 環境議題 【環境教育】 【海洋教育】	1-1 認識槓 桿(3) 【性別平等 教育】	單元一、壓力 的出口 活動 1 壓力 紅綠燈 【生涯發展 教育】	1-1 唱 歌謠 看世 界 【人權教 育】	3-1 藝 術漫 遊 【人 服 教 育】	5-1 有 故 事 的 戲 【人 權 教 育】	健康(1) 2-1 守護 醫療資源 【生涯發 展教育】	體育(2) 1-1 攻守 兼備 【生 涯發 展教 育】

								【資訊教育】		育】 【家政教 育】 【資訊教 育】	【家政教 育】 【家政教 育】 【資訊教 育】	【家政教 育】 【家政教 育】 【資訊教 育】	【家政教 育】	
二 2/20- 2/24	第壹單元巧妙的語言 第一課不可以翻魚 【人權教育】 【資訊教育】	開學預備週 Get Ready— Phonics Review 【人權教育】	一、門陣來參與 1. 門陣做公益	一、去義民廟遊寮(1) 【家政教育】	六、冰箱	一、分數與小數的計算 【性別平等教育】 【家政教育】	一、攜手愛地球 第1課全球環境議題 【環境教育】 【海洋教育】	1-1 認識槓(2) 1-2 滑輪與輪軸(1) 【性別平等教育】 【資訊教育】	單元一、壓力的出口 活動1 壓力紅綠燈 【生涯發展教育】	1-1 唱歌謠 看世界 【人權教育】 【家政教育】 【資訊教育】	3-1 藝術漫遊 【人權教育】 【家政教育】 【資訊教育】	5-1 有故事 2-1 守護醫療資源 【生涯發展教育】 【家政教育】	健康(1) 2-1 守護醫療資源 【生涯發展教育】 【家政教育】	體育(2) 1-1 攻守兼備 【生涯發展教育】
三 2/27- 3/03	第壹單元巧妙的語言 第二課橘化為枳 【生涯發展教育】 【資訊教育】 【環境教育】	開學預備週 Starter Unit 【人權教育】	一、門陣來參與 1. 門陣做公益	一、去義民廟遊寮(1) 【家政教育】	六、冰箱	一、分數與小數的計算 【性別平等教育】 【家政教育】	一、攜手愛地球 第2課守護地球家園 【環境教育】 【生涯發展教育】 【海洋教育】	1-2 滑輪與輪軸(3) 【性別平等教育】 【資訊教育】	單元一、壓力的出口 活動1 壓力紅綠燈 【生涯發展教育】	1-1 唱歌謠 看世界 【人權教育】 【家政教育】 【資訊教育】	3-1 藝術漫遊 【人權教育】 【家政教育】 【資訊教育】	5-1 有故事 2-2 就醫即時通 【生涯發展教育】 【人權教育】	健康(1) 2-2 就醫即時通 【生涯發展教育】 【人權教育】	體育(2) 1-1 攻守兼備 【生涯發展教育】

四 3/06- 3/10	第壹單元巧妙的語言 第三課自嘲是最高明的幽默 【人權教育】 【環境教育】	地點 Unit 1 Where Were You Yesterday 【家政教育】	一、鬥陣來參與 1. 鬥陣做公益	二、迎媽祖(1) 【家政教育】	七、蛀牙	二、速率 【人權教育】	一、攜手愛地球 〈社會放大鏡〉海洋垃圾 終結者 海洋吸塵器 【環境教育】 【生涯發展教育】 【海洋教育】	1-2 滑輪與輪軸(2) 1-3 動力的傳送(1) 【性別平等教育】 【資訊教育】	單元一、壓力的出口 活動 2 壓力 停看聽 【生涯發展教育】	1-2 樂器嘉年華 【人權教育】 【家政教育】 【資訊教育】	3-1 藝術漫遊 【人權教育】 【家政教育】 【資訊教育】	5-2 衣環起遊界 【人權教育】 【家政教育】 【資訊教育】	健康(1) 2-3 用藥保安 【生涯發展教育】	體育(2) 1-2 誰「羽」爭鋒 【生涯發展教育】
五 3/13- 3/17	第壹單元 巧妙的語言 統整活動一 【生涯發展教育】 【資訊教育】	地點 Unit 1 Where Were You Yesterday 【家政教育】	二、臺語文真趣味 2. 春天的花蕊	二、迎媽祖(1) 【家政教育】	七、蛀牙	二、速率 【人權教育】	二、全球議題 面面觀 第 1 課全球的社會議題 【人權教育】	1-3 動力的傳送(3) 【性別平等教育】 【資訊教育】	單元一、壓力的出口 活動 2 壓力 停看聽 【生涯發展教育】	1-2 樂器嘉年華 【人權教育】 【家政教育】 【資訊教育】	3-2 公共藝術在 校園 【人權教育】 【家政教育】 【資訊教育】	5-2 衣環起遊界 【人權教育】 【家政教育】 【資訊教育】	健康(1) 2-3 用藥保安 【生涯發展教育】	體育(2) 1-2 誰「羽」爭鋒 【生涯發展教育】
六 3/20- 3/24	第貳單元 萬物有情 第四課我不和你談論 【生涯發展教育】 【資訊教育】 【環境教育】	地點 Unit 1 Where Were You Yesterday 【家政教育】	二、臺語文真趣味 2. 春天的花蕊	二、迎媽祖(1) 【家政教育】	七、蛀牙	二、速率 【人權教育】	二、全球議題 面面觀 第 1 課全球的社會議題 【人權教育】	1-3 動力的傳送(1) 2-1 生活中的微生物(2) 【性別平等教育】	單元二、求助 有一套 活動 1 資源 支援大集合 【人權教育】 【生涯發展教育】 【性別平等教育】	1-2 樂器嘉年華 【人權教育】 【家政教育】	3-3 送給母校的禮物 【人權教育】 【家政教育】	5-3 造型設計 變變變 【人權教育】 【家政教育】	健康(1) 2-3 用藥保安 【生涯發展教育】	體育(2) 1-2 誰「羽」爭鋒 【生涯發展教育】

								【資訊教育】 【環境教育】	教育】	育】 【資 訊教 育】	政教 育】 【資 訊教 育】	政教 育】 【資 訊教 育】		
七 3/27- 3/31	第貳單元萬物有情 第五課留得枇杷聽鳥鳴 【人權教育】 【環境教育】	休閒活動 Unit 2 What Did You Do Yesterday? 【人權教育】	二、臺語文 真趣味 2. 春天的花蕊	單元活動一 (1) 【家政教育】 【資訊教育】	七、蛀牙	三、形體關係、體積與表面積 【性別平等教育】 【家政教育】	二、全球議題 面面觀 第2課全球的經貿議題 【人權教育】	2-1 生活中的微生物(2) 2-2 食物腐壞的原因(1) 【性別平等教育】 【資訊教育】 【環境教育】	單元二、求助 有一套 活動1 資源支援大集合 【人權教育】 【生涯發展教育】 【性別平等教育】	1-2 樂器嘉年華 【人權教育】 【家庭教育】 【家政教育】 【資訊教育】	3-3 送給母校的禮物 【人權教育】 【家政教育】 【資訊教育】	5-3 造型設計變變 【人權教育】 【家政教育】 【資訊教育】	健康(1) 4-1 友誼的橋梁 【性別平等教育】	體育(2) 1-3 攻其不備 【生涯發展教育】
八 4/03- 4/07	第貳單元萬物有情 第六課樹的語言 【人權教育】 【生涯發展教育】 【環境教育】	休閒活動 Unit 2 What Did You Do Yesterday? 【人權教育】	二、臺語文 真趣味 3. 獅伶鳥鼠	三、懶尸个草蟻(仔) (1)	八、稱讚	三、形體關係、體積與表面積 【性別平等教育】 【家政教育】	二、全球議題 面面觀 第2課全球的經貿議題 【人權教育】	2-2 食物腐壞的原因(3) 【性別平等教育】	單元二、求助 有一套 活動2 資源支援連陣 【人權教育】 【生涯發展教育】 【性別平等教育】	1-3 笛聲飛揚 【人權教育】 【家庭教育】 【家政教育】 【資訊教育】	4-1 生活中的好設計 【人權教育】 【家政教育】 【資訊教育】	5-3 造型設計變變 【人權教育】 【家政教育】 【資訊教育】	健康(1) 四、青春進行曲 1. 友誼的橋梁 【性別平等教育】	體育(2) 1-3 攻其不備 【生涯發展教育】

九 4/10- 4/14	第貳單元萬物有情 統整活動二 【生涯發展教育】 【資訊教育】	休閒活動 Unit 2 What Did You Do Yesterday? 【人權教育】 【家政教育】	二、臺語文 真趣味 3. 獅伶鳥鼠	三、懶尸个 草蟻(仔) (1)	八、稱讚	三、形體關係、體積與表面積 【性別平等教育】 【家政教育】	二、全球議題 面面觀 〈社會放大鏡〉淺談「公平貿易」 【人權教育】	2-2 食物腐壞的原因(2) 2-3 保存食物的方法(1) 【性別平等教育】 【海洋教育】	單元二、求助 有一套 活動 2 資源 支援達陣 【人權教育】 【生涯發展教育】 【性別平等教育】	2-1 夏日輕歌 【人權教育】 【家政教育】 【資訊教育】	4-1 生活中的好設計 【人權教育】 【家政教育】 【資訊教育】	5-3 造型設計 【人權教育】 【家政教育】 【資訊教育】	健康(1) 4-2 網路停看聽 【性別平等教育】	體育(2) 1-3 攻其不備 【生涯發展教育】
十 4/17- 4/21	閱讀樂園一 唐吉訶德—— 大戰風車 【生涯發展教育】 【資訊教育】	複習一 Review 1 【生涯發展教育】 【家政教育】	二、臺語文 真趣味 3. 獅伶鳥鼠	三、懶尸个 草蟻(仔)	八、稱讚	四、基準量與比較量 【人權教育】	評量週 三、愛與關懷 的世界 第 1 課人權 問題與保障 【人權教育】	2-3 保存食物的方法(2) 3-1 生物生長的環境(1) 【性別平等教育】 【環境教育】	單元二、求助 有一套 活動 2 資源 支援達陣 【人權教育】 【生涯發展教育】 【性別平等教育】	2-1 夏日輕歌 【人權教育】 【家政教育】 【資訊教育】	4-2 秀出好設計 【人權教育】 【家政教育】 【資訊教育】	5-4 決戰造型 伸臺 【人權教育】 【家政教育】 【資訊教育】	健康(1) 4-2 網路停看聽 【性別平等教育】	體育(2) 1-4 運動安全知多少
十一 4/24- 4/28	第參單元生活與學習 第七課享受過程 【生涯發展教育】	期中評量 Exam 1 【人權教育】 【生涯發展教育】 【家政教育】	二、臺語文 真趣味 3. 獅伶鳥鼠	單元活動二 (1) 【資訊教育】 【生涯規劃教育】	八、稱讚	四、基準量與比較量 【人權教育】	三、愛與關懷 的世界 第 1 課人權 問題與保障 【人權教育】	3-1 生物生長的環境(3) 【環境教育】 【性別平等教育】 【海洋教育】	單元三、共同的回憶 活動 1 時光機 【性別平等教育】	2-1 夏日輕歌 【人權教育】 【家政教育】	4-2 秀出好設計 【人權教育】 【家政教育】	5-4 決戰造型 伸臺 【人權教育】 【家政教育】	健康(1) 4-3 網路沉迷知多少 【生涯發展教育】	體育(2) 3-1 鐵人三項和耐力跑

										育】 【資 訊教 育】	育】 【資 訊教 育】	教 育】 【資 訊教 育】		
十二 5/01- 5/05	第參單元生活與學習 第八課為什麼大家不理我？ 【生涯發展教育】	季節與氣候 Unit 3 What' s Your Favorite Season? 【生涯發展教育】	二、臺語文 真趣味 3. 獅伶鳥鼠	四、鳳凰花開(1)	九、午餐	四、基準量與比較量 【人權教育】	三、愛與關懷的世界 第 2 課守護人權一起來 【人權教育】	3-1 生物生長的環境(3) 【環境教育】 【資訊教育】 【性別平等教育】 【海洋教育】	單元三、共同的回憶 活動 1 時光機 【性別平等教育】	2-2 歌詠家鄉 【人權教育】 【家政教育】 【資訊教育】	4-2 秀出好設計 【人權教育】 【家政教育】 【資訊教育】	5-4 決戰型伸展臺 【人權教育】 【家政教育】 【資訊教育】	健康(1) 4-3 網路沉迷少 【生涯發展教育】	體育(2) 3-2 異程接力 【生涯發展教育】
十三 5/08- 5/12	第參單元生活與學習 第九課用愛心說實話 【生涯發展教育】 【家政教育】	季節與氣候 Unit 3 What' s Your Favorite Season? 【生涯發展教育】	三、感恩祝福 4.我已 經大漢	四、鳳凰花開(1)	九、午餐	五、怎樣解題 【人權教育】 【性別平等教育】	三、愛與關懷的世界 第 2 課守護人權一起來 【人權教育】	3-2 人類活動對環境的影響(3) 【環境教育】 【資訊教育】	單元三、共同的回憶 活動 2 當我們同在一起 【性別平等教育】	2-2 歌詠家鄉 【人權教育】 【家政教育】 【資訊教育】	4-2 秀出好設計 【人權教育】 【家政教育】 【資訊教育】	5-4 決戰型伸展臺 【人權教育】 【家政教育】 【資訊教育】	健康(1) 6-1 餐飲衛生 【家政教育】	體育(2) 3-3 練武好身手 【生涯發展教育】

十四 5/15- 5/19	第參單元生活與學習 統整活動三 【生涯發展教育】 【家政教育】 【資訊教育】	季節與氣候 Unit 3 What's Your Favorite Season? 【生涯發展教育】	三、感恩祝福 4. 我已 經大漢	四、鳳凰花開 (1)	九、午餐	五、怎樣解題 【人權教育】 【性別平等教育】	三、愛與關懷的世界 (社會放大鏡)家扶基金會用愛溫暖世界 【人權教育】	3-2 人類活動對環境的影響(2) 3-3 珍惜自然資源(1) 【環境教育】 【海洋教育】 【性別平等教育】	單元三、共同的回憶 活動 2 當我們們同在一起 【性別平等教育】	2-3 笛聲飛揚 【人權教育】 【家政教育】 【資訊教育】	4-2 秀出好設計 【人權教育】 【家政教育】 【資訊教育】	5-4 決戰型伸臺 【人權教育】 【家政教育】 【資訊教育】	健康(1) 6-2 食安守門員 【家政教育】	體育(2) 3-3 練武好身手 【生涯發展教育】
十五 5/22- 5/26	第肆單元擁抱未來 第十課撐開你的傘 【生涯發展教育】 【資訊教育】	服裝 Unit 4 How Much Is the Coat? 【家政教育】	三、感恩祝福 4. 我已 經大漢	五、勵志个老古人言(1)	九、午餐	五、怎樣解題 【人權教育】 【性別平等教育】	四、公民責任與全球永續 第 1 課邁向世界公民之路 【人權教育】	3-3 珍惜自然資源(3) 【性別平等教育】 【資訊教育】	單元三、共同的回憶 活動 2 當我們們同在一起 【性別平等教育】	6--1 點點滴滴的回憶 【人權教育】 【家政教育】 【資訊教育】			健康(1) 6-3. 食品中毒解密 【生涯發展教育】	體育(2) 5-1 斯洛伐克拍手舞 【生涯發展教育】
十六 5/29- 6/02	第肆單元擁抱未來 第十一課迎風 【生涯發展教育】 【資訊教育】	服裝 Unit4 How Much Is the Coat? 【家政教育】	三、感恩祝福 4. 我已 經大漢	五、勵志个老古人言(1)	十、跌倒	六、圓形圖 【生涯發展教育】 【性別平等教育】	四、公民責任與全球永續 第 1 課邁向世界公民之路 【人權教育】	自由探究(3) 【性別平等教育】 【資訊教育】	單元四、珍惜大自然 活動一大自然的傷痛 【環境教育】	6--2 美麗的印記 【人權教育】			健康(1) 6-3 食品中毒解密 【生涯發展教育】	體育(2) 5-2 方塊舞 【性別平等教育】

										【家政教育】 【資訊教育】				
十七 6/05- 6/09	第肆單元擁抱未來 統整活動四 【生涯發展教育】 【資訊教育】	服裝 Unit 4 How Much Is the Coat? 【家政教育】	俗語、俗語故事	單元活動三(1) 【資訊教育】	十、跌倒	六、圓形圖 【生涯發展教育】 【性別平等教育】	四、公民責任與全球永續 第2課致力全球永續發展 【環境教育】 【人權教育】 【海洋教育】	科學閱讀(3) 【環境教育】	單元四、珍惜大自然 活動一大自然的傷痛 【環境教育】	6-3 祝福的樂聲 【人權教育】 【家政教育】 【資訊教育】			健康(1) 6-4 食品安全之旅 【生涯發展教育】	體育(2) 5-2 方塊舞 【性別平等教育】
十八 6/12- 6/16	閱讀樂園二 冬末午後兩點半的高鐵 【生涯發展教育】 【資訊教育】 【環境教育】	複習二 Review 2 【人權教育】	古詩吟唱 ～黃鶴樓 送孟浩然之廣陵、閩南語歌欣賞 ～思念 有你閣較嬌	畢業週	十、跌倒	畢業週	評量週 四、公民責任與全球永續 〈社會放大鏡〉疫病中的臺灣奇蹟 【人權教育】	畢業週	單元四、珍惜大自然 活動二愛自然做環保 【環境教育】	畢業週	畢業週	畢業週	畢業週	畢業週

十九 6/19- 6/23	總複習 總複習 【生涯發展教 育】 【資訊教育】	文化教學 Sports Around the World 期末評量 Exam 2 【人權教育】 【家政教育】			十、跌倒				第四單元珍 惜大自然 活動二愛自 然做環保 【環境教育】						
二十 6/26- 6/30															

三、融入之議題內容重點

111學年度實施特色課程、主題或教育議題教學活動彙整表
(一到六年級)

編號	特色課程主題 或 教育議題名稱	所屬 領域	實施 時段	實施 對象	融 入 領域/ 科目	節 數	教學重點：含教材 (自編或改編等)教 法、教學資源、配合專 案…等	負責 教師(級 任或科 任)
1	性別平等教育 (獨立授課)	健體 綜合	上下學 期各科 相關課 程內容	一到六 年級	健體 綜合	12	1. 配合教育局辦理宣導 月活動，如性平書籤標 語設計、性侵害防治教 育…等。 2. 參加輔導室辦理之4-6 年級學生性別平等教育 宣導。 3. 性平及情感教育課程 入班巡迴輔導	輔導組長 專輔教師 健康教師 各班導師
2	家庭教育 (獨立授課)	綜合 健體 藝文	上下學 期各科 相關課 程內容	一到六 年級	綜合 藝文 健體	6	1. 111學年上學期期初全 校班親會。 2. 111學年下學期4月時 所舉辦的親職教育日活 動。 3. 111學年上學期8月時 所舉辦之祖孫週活動。 4. 配合家庭教育中心辦 理的相關活動。	輔導組長 專輔教師 健康教師 各班導師
3	環境教育	綜合 自然 藝文	上下學 期各科 相關課 程內容	一到六 年級	綜合 自然 藝文	4	結合戶外教育 影片欣賞 融入領域課程	學務處 各班導師
4	防災教育	綜合 自然 社會	9月、 3月	一到六 年級	綜合 自然 社會	朝會 宣導	融入領域課程 利用影片宣導 實際演練	學務處 各班導師
5	安全教育 (包括交通安全 教育)	生活 綜合 健體	上下學 期各科 相關課 程內容	一到六 年級	生活 綜合 健體	朝會 宣導	融入領域課程 結合桃園市消防局資源	學務處 各班導師
6	家庭暴力防治	綜合 社會	上下學 期各科 相關課 程內容	一到六 年級	綜合 社會	每學 年 至少6 節 (4小 時)	融入領域課程	各班導師 專輔老師
7	品德教育	生活 社會 綜合	每月第 4週	一到六 年級	生活 社會 綜合	朝會 宣導	融入領域課程 配合品格小天使計畫	學務處 各班導師
8	海洋教育	社會	上下學 期各科 相關課 程內容	一到六 年級	社會	融入 各課 程	融入各領域課程	教務處 各班導師
9	能源教育	綜合 自然 社會	上學期	一到六 年級	綜合 自然 社會	朝會 宣導	融入領域課程	學務處 各班導師

10	人權教育	綜合自然社會	上下學期各科相關課程內容	一到六年級	綜合自然社會	融入各課程	融入領域課程 結合時事議題宣導	學務處 各班導師
11	原住民教育	社會	上下學期各科相關課程內容	一到六年級	社會	融入各課程	融入各領域課程	教務處 各班導師
12	生命教育	各領域	上下學期各科相關課程內容	一到六年級	各領域	每學年6節	1. 11月辦理的身障宣導月活動 2. 生命教育課程入班巡迴輔導。 3. 平時融入各領域課程進行教學	輔導組 資源班教師 專輔教師 各班導師
13	法治教育	綜合社會	上下學期各科相關課程內容	一到六年級	綜合社會	朝會宣導	融入領域課程 結合時事議題宣導 結合桃園市警察局資源	學務處 各班導師
14	資訊科技教育	自然與生活科技	上下學期各科相關課程內容	6年級全體同學	彈性課程	融入課程	融入領域課程	資訊科任
15	生涯規劃教育	綜合	上下學期各科相關課程內容	一到六年級	綜合	每學期2節	1. 畢業班升學輔導講座。 2. 生涯規劃教育課程入班巡迴輔導。 3. 每年6月辦理的畢業班與校長、主任有約活動。	專輔教師 各班導師
16	多元文化教育	社會綜合	上下學期各科相關課程內容	一到六年級	社會綜合	融入各課程	融入各領域	教務處 各班導師 科任老師
17	閱讀素養教育	語文綜合	上下學期各科相關課程內容	一到六年級	語文綜合	融入各課程	1. 導師時間 2. 共讀書目或網站 3. 融入各領域	教務處 各班導師
18	戶外教育	綜合自然社會	上學期9月 下學期3月	一到六年級	綜合自然社會	1-5年級4節課 6年級5節	樂活八德課程 結合體驗活動	學務處 各班導師
19	國際教育	語文社會	上下學期各科相關課程內容	一到六年級	語文社會	融入各課程	1. 自編教材 2. 影片或繪本	教務處 各班導師

備註：依據教育部學前及國民教育署 111 年 2 月 22 日臺教國署國字第 1110021718 號函（本局 111 年 2 月 25 日桃教小字第 1110016133 號函計達）指示，依據十二年國民基本教育課程綱要，安全教育為 19 項議題之一，安全教育包括交通安全、水域安全、防墜安全、防災安全、食藥安全等 5 大主題。

四、各年級領域/科目選用之教科書/自編教材表一覽表

年級	教科書選用（含自編）版本										
一年級	領域	語文							數學	生活課程	健康與體育
		國語文	本土語文				新住民語	臺灣手語			
			閩南	閩東	客	原					
111 學年度 選用版本	康軒	真平	◎	康軒	教育部	教育部		康軒	翰林	翰林	

二年級	領域	語文							數學	生活課程	健康與體育
		國語文	本土語文				新住民語	◎			
			閩	◎	客	原					
110 學年度 選用版本	翰林	真平	◎	康軒	教育部	教育部	◎	南一	康軒	康軒	
111 學年度 選用版本	翰林	真平	◎	康軒	教育部	教育部	◎	南一	康軒	康軒	

三年級	領域	語文						數學	社會	自然科學	藝術	生活 / 綜合 活動	健康與體育
		國語文	英語文	本土語文			新						
				閩	客	原							
109 學年度 選用版本	康軒	◎	真平	康軒	教育部	教育部	康軒	◎	◎	◎	翰林	南一	
110 學年度 選用版本	康軒	◎	真平	康軒	教育部	教育部	康軒	◎	◎	◎	翰林	南一	
111 學年度 選用版本	南一	翰林 Here We Go 1	真平	康軒	教育部	教育部	翰林	翰林	南一	康軒	康軒	康軒	

四年級	領域	語文					數學	社會	自然科學	藝術	生活 / 健康與體育
		國語	英語文	本土語文		新					

	文		閩	客	原						綜合活動	育
108 學年度選用版本	翰林		真平	康軒	教育部	教育部	南一	◎	◎	◎	康軒	康軒
109 學年度選用版本	翰林		真平	康軒	教育部	教育部	南一	◎	◎	◎	康軒	康軒
110 學年度選用版本	康軒	康軒 Wonder World	真平	康軒	教育部	教育部	南一	翰林	南一	康軒	南一	康軒
111 學年度選用版本	康軒	康軒 Wonder World 3	真平	康軒	教育部	教育部	南一	翰林	南一	康軒	南一	康軒

五年級	領域	語文				數學	社會	自然與生活科技	藝術與人文	生活 / 綜合活動	健康與體育	
		國語文	英語	本土語文								
				閩	客							原
107 學年度選用版本	康軒	翰林 Ready go	真平	康軒	教育部	南一	◎	◎	◎	康軒	翰林	
108 學年度選用版本	康軒	翰林 Ready go	真平	康軒	教育部	南一	◎	◎	◎	康軒	翰林	
109 學年度選用版本	康軒	康軒 Follow Me	真平	康軒	教育部	南一	翰林	南一	康軒	康軒	翰林	
110 學年度選用版本	康軒	康軒 Follow Me	真平	康軒	教育部	南一	翰林	南一	康軒	康軒	翰林	
111 學年度選用版本	康軒	康軒 Follow Me 5	真平	康軒	教育部	康軒	南一	康軒	康軒	康軒	翰林	

六年級	領域	語文				數學	社會	自然與生活科技	藝術與人文	生活 / 綜合活動	健康與體育	
		國語文	英語	本土語文								
				閩	客							原

106 學年度 選用版本	翰林	翰林 Ready go	真平	翰林	教育部	南一	◎	◎	◎	翰林	康軒
107 學年度 選用版本	翰林	翰林 Ready go	真平	翰林	教育部	南一	◎	◎	◎	翰林	康軒
108 學年度 選用版本	翰林	翰林 Dino On the Go	真平	康軒	教育部	南一	翰林	翰林	康軒	康軒	康軒
109 學年度 選用版本	翰林	翰林 Dino On the Go	真平	康軒	教育部	南一	翰林	翰林	康軒	康軒	康軒
110 學年度 選用版本	翰林	翰林 Dino On the Go	真平	康軒	教育部	康軒	南一	康軒	康軒	翰林	康軒
111 學年度 選用版本	翰林	翰林 Dino On the Go7	真平	康軒	教育部	康軒	南一	康軒	康軒	翰林	康軒

陸、各年級各彈性學習課程計畫

一、各年級彈性學習課程規劃表

桃園市八德區八德國民小學 111 學年度第一學期彈性學習(節數)課程規劃表

年級	項次	主題/專題探究課程				社團活動	特殊需求	其他類課程			學習節數
		國際教育	閱讀八德	樂活八德	創資課程						
一年級	普通班	國際教育 /21	閱讀八德 /21	樂活八德 /21						63	
	分散式身障資源班										
	分散式資優資源班										
	巡迴輔導										
	集中式特教班										
二年級	普通班	國際教育 /21	閱讀八德 /21	樂活八德 /21						63	
	分散式身障資源班										
	分散式資優資源班										
	巡迴輔導										
	特教班										
三年級	普通班	國際教育 /21	閱讀八德 /21	樂活八德 /21	創資課程 /21					84	
	分散式身障資源班										
	分散式資優資源班										
	巡迴輔導										
	特教班										
	藝才班										
四年級	普通班	國際教育 /21	閱讀八德 /21	樂活八德 /21	創資課程 /21					84	
	分散式身障資源班										
	分散式資優資源班										

	巡迴輔導										
	特教班										
	藝才班										
五年級	國際教育/21	樂活八德/21	創資課程/21	創數課程/21	創作之美/21						105
六年級	國際教育/21	樂活八德/21	創資課程/21	創數課程/21	創作之美/21						105

桃園市八德區八德國民小學 111 學年度第二學期彈性學習(節數)課程規劃表

年級	項次	主題/專題探究課程				社團活動	特殊需求	其他類課程			學習節數
		國際教育	閱讀八德	樂活八德	創資課程						
一年級	普通班	國際教育/20	閱讀八德/20	樂活八德/20							60
	分散式身障資源班										
	分散式資優資源班										
	巡迴輔導										
	集中式特教班										
二年級	普通班	國際教育/20	閱讀八德/20	樂活八德/20							60
	分散式身障資源班										
	分散式資優資源班										
	巡迴輔導										
	特教班										
三年級	普通班	國際教育/20	閱讀八德/20	樂活八德/20	創資課程/20						80
	分散式身障資源班										
	分散式資優資源班										
	巡迴輔導										

	特教班										
	藝才班										
四年級	普通班	國際教育/20	閱讀八德/20	樂活八德/20	創資課程/20						80
	分散式身障資源班										
	分散式資優資源班										
	巡迴輔導										
	特教班										
	藝才班										
五年級	國際教育/20	樂活八德/20		創資課程/20		創數課程/20		創作之美/20		100	
六年級	國際教育/20	樂活八德/20		創資課程/20		創數課程/20		創作之美/20		100	

◎統整性主題專題議題探究課程計畫說明：

1. 彈性學習課程計畫內容需包含課程目標或核心素養、各單元/主題名稱與教學重點、教學進度及評量方式。
2. 學習重點請掌握統整性主題、專題、議題探究之精神，以「跨領域」方式呈現。
3. 課程計畫呈現方式可依各校特色設計之。

二、各年級彈性學習課程之課程計畫

桃園市八德區八德民小學 111 學年度第一學期 一年級 彈性學習課程-國際教育課程計畫			
每週節數	1 節		設計者
一年級教學團隊			
核心素養	A 自主行動	<input checked="" type="checkbox"/> A1. 身心素質與自我精進、 <input checked="" type="checkbox"/> A2. 系統思考與問題解決、 <input type="checkbox"/> A3. 規劃執行與創新應變	
	B 溝通互動	<input checked="" type="checkbox"/> B1. 符號運用與溝通表達、 <input type="checkbox"/> B2. 科技資訊與媒體素養、 <input type="checkbox"/> B3. 藝術涵養與美感素養	
	C 社會參與	<input type="checkbox"/> C1. 道德實踐與公民意識、 <input checked="" type="checkbox"/> C2. 人際關係與團隊合作、 <input checked="" type="checkbox"/> C3. 多元文化與國際理解	
融入議題	國際教育、品德教育		
學習重點	學習表現	一上： 1. 能聽、說生活用語，並正確使用於生活情境： Hi. / Hello. Good job. / Thank you. Are you ready? / Yes. Goodbye. / Bye.。 2. 能聽、說教室用語，並正確使用於生活情境： Look. It' s your turn. Let' s go. Line up, please.。 3. 能聽、說、認讀及描寫大小寫字母 Aa-Mm。 4. 能認識大小寫字母 Aa-Mm 正確的書寫位置，並以正確的筆順描寫。 5. 能聽、說及辨識大小寫字母 Aa-Mm 的代表單字。 6. 能跟讀及吟唱字母韻文及歌謠。 7. 能聽辨並說出數字 1-10。 8. 能夠使用適當的英語學習策略。 9. 樂於參與課堂活動。	
		一下： 1. 能聽、說教室用語，並正確使用於生活情境： Come here. Follow me. Come in. Time to go home.。 2. 能聽、說、認讀及描寫大小寫字母 Nn-Zz。 3. 能認識大小寫字母 Nn-Zz 正確的書寫位置，並以正確的筆順描寫。	

	<ol style="list-style-type: none"> 4. 能聽、說及辨識大小寫字母 Nn-Zz 的代表單字。 5. 能跟讀及吟唱字母韻文及歌謠。 6. 能聽辨並說出數字 1-10。 7. 能夠使用適當的英語學習策略。 8. 樂於參與課堂活動。
學習內容	<p>Aa-I-1 字母名稱。</p> <p>Aa-I-2 印刷體大小寫字母的辨識及臨摹。</p> <p>Ac-I-2 簡易的教室用語。</p> <p>Ac-I-3 簡易的生活用語。</p> <p>B-I-1 第一學習階段所學的教室用語及日常生活用語的生活溝通。</p> <p>C-II-1 國內(外)招呼方式。</p>
學習目標	<p>一上：</p> <ol style="list-style-type: none"> 1. 能聽、說生活用語，並正確使用於生活情境。 2. 能聽、說教室用語，並正確使用於生活情境。 3. 能聽、說、認讀及描寫大小寫字母 Aa-Mm。 4. 能認識大小寫字母 Aa-Mm 正確的書寫位置，並以正確的筆順描寫。 5. 能聽、說及辨識大小寫字母 Aa-Mm 的代表單字。 6. 能跟讀及吟唱字母韻文及歌謠。 7. 能聽辨並說出數字 1-10。 8. 能夠使用適當的英語學習策略。 9. 樂於參與課堂活動。 <p>一下：</p> <ol style="list-style-type: none"> 1. 能聽、說生活用語，並正確使用於生活情境。 2. 能聽、說教室用語，並正確使用於生活情境。 3. 能聽、說、認讀及描寫大小寫字母 Nn-Zz。 4. 能認識大小寫字母 Nn-Zz 正確的書寫位置，並以正確的筆順描寫。 5. 能聽、說及辨識大小寫字母 Nn-Zz 的代表單字。 6. 能跟讀及吟唱字母韻文及歌謠。 7. 能聽辨並說出數字 1-10。 8. 能夠使用適當的英語學習策略。 9. 樂於參與課堂活動。
評量方式	<ol style="list-style-type: none"> 1. 學習評量依據語文領域之課程目標、核心素養、學習表現及學習內容，兼重學習歷程與結果，採用紙筆測驗、作業練習、實作評量、等多元形式，以診斷學習問題，並檢視學習成效。 2. 兼顧形成性評量與總結性評量。善用形成性評量，了解學生學習起點及個別進步情形，進行符合差異化教學內涵的分組評量。

	<p>3. 聽與說的評量儘量以上課的口語練習、角色扮演、配對、小組互動表現為依據。</p> <p>4. 教師進行學習評量後，分析評量結果作為教學反思、調整及補救教學的參考。</p>			
週次 日期	單元名稱	課程內容	表現任務	學習評量
1	Unit 1 Sounds	1. 能聽辨大小寫字母Aa-Cc。	1. 能聽辨、說出、認讀大小寫字母Aa-Cc。 2. 能聽懂並說出簡單課室用語。 3. 能專注聽講，並完成老師指定的任務。	形成性評量 100%
2	Around Us	2. 能說出大小寫字母Aa-Cc。		
3	Aa Bb Cc /	3. 能認讀大小寫字母Aa-Cc。		
4	Go to School	4. 能描寫大小寫字母Aa-Cc正確的書寫位置。		
5		5. 能聽、說字母Aa~Cc代表單字與韻文。		
6	Unit 2 Voice Levels	1. 能聽辨大小寫字母 Dd - Ff 。	1. 能聽辨、說出、認讀大小寫字母 Dd -Ff 。	形成性評量 100%
7	Dd Ee Ff/ Let's	2. 能說出大小寫字母 Dd - Ff 。		
8	Share	3. 能認讀大小寫字母 Dd - Ff 。		
9		4. 能描寫大小寫字母 Dd -Ff 正確的書寫位置。 5. 能聽、說字母 能聽、說字母 能聽、說字母 Dd -Ff 代表單字與韻文。		
10	Review 1	能聽、說、認讀、書寫字母 Aa-Ff 位置 能聽、說字母 Aa~Ff 代表單字與韻文。	1. 能聽辨、說出、認讀大小寫字母 Aa-Ff 。	形成性評量 100%
11	Unit 3 Let' s Clean	1. 能聽辨大小寫字母 Gg-Ii 。	1. 能聽辨、說出、認讀大小寫字母 Gg-Ii 。	形成性評量 100%
12				

13	Up Gg Hh Ii / Go to the Farm	2. 能說出大小寫字母 Gg-Ii。 3. 能認讀大小寫字母 Gg-Ii。 4. 能描寫大小寫字母 Gg-Ii 正確的書寫	2. 能聽懂並說出簡單課室用語。 3. 能專注聽講，並完成老師指定的任務。	100%
14				
15	Unit 4 Merry Christmas Jj Kk Ll Mm / Time to Go	1. 能聽辨大小寫字母 Jj Kk。 2. 能說出大小寫字母 Jj Kk。 3. 能認讀大小寫字母 Jj Kk。 4. 能描寫大小寫字母 Jj Kk 正確的書寫位置。 5. 能聽、說字母 Jj Kk 代表單字與韻文。	1. 能聽辨、說出、認讀大小寫字母 Jj Kk。 2. 能聽懂並說出簡單課室用語。 3. 能專注聽講，並完成老師指定的任務。	形成性評量 100%
16				
17				
18				
19	Review 2	1. 能聽、說、認讀、書寫字母 Aa-Mm 位置 2. 能聽、說字母 Aa~Mm 代表單字與韻文。	1. 能聽辨、說出、認讀大小寫字母 Ll、Mm。 2. 能聽懂並說出簡單課室用語。 3. 能專注聽講，並完成老師指定的任務。	形成性評量 100%
20	Final Review	Final Review	1. 能聽辨、說出、認讀大小寫字母 Aa-Mm。 2. 能聽懂並說出簡單課室用語。 3. 能專注聽講，並完成老師指定的任務。	總結性評量 100%
21				

週次 日期	單元名稱	課程內容	表現任務	學習評量
1	Nn Oo Pp	1. 能聽辨大小寫字母 Nn Oo Pp。 2. 能說出大小寫字母 Nn Oo Pp。	1. 能聽辨、說出、認讀大小寫字母 Nn Oo Pp。 2. 能聽懂並說出	形成性評量 100%
2				
3				

		<p>3. 能認讀大小寫字母Nn Oo Pp。</p> <p>4. 能描寫大小寫字母NnOo Pp正確的書寫位置。</p> <p>5. 能聽、說字母Nn-Pp代表單字與韻文。</p>	<p>簡單課室用語。</p> <p>3. 能專注聽講，並完成老師指定的任務。</p>	
4	Qq Rr	1. 能聽辨大小寫字母Qq Rr。	<p>1. 能聽辨、說出、認讀大小寫字母Qq Rr。</p> <p>2. 能聽懂並說出簡單課室用語。</p> <p>3. 能專注聽講，並完成老師指定的任務。</p>	形成性評量 100%
5		2. 能說出大小寫字母Qq Rr。		
6		<p>3. 能認讀大小寫字母Qq Rr。</p> <p>4. 能描寫大小寫字母Qq Rr正確的書寫位置。</p> <p>5. 能聽、說字母 Qq Rr 代表單字與韻文。</p>		
7	複習 Nn-Rr	能聽、說、認讀、書寫字母 Nn-Rr 位置，能聽、說字母 Nn-Rr 代表單字與韻文。	<p>1. 能聽辨、說出、認讀大小寫字母 Nn-Rr。</p> <p>2. 能聽懂並說出簡單課室用語。</p> <p>3. 能專注聽講，並完成老師指定的任務。</p>	形成性評量 100%
8				
9				
10	Ss Tt Uu	1. 能聽辨大小寫字母Ss Tt Uu。	<p>1. 能聽辨、說出、認讀大小寫字母 Ss Tt Uu。</p> <p>2. 能聽懂並說出簡單課室用語。</p> <p>3. 能專注聽講，並完成老師指定的任務。</p>	形成性評量 100%
11		2. 能說出大小寫字母Ss Tt Uu。		
12		<p>3. 能認讀大小寫字母Ss Tt Uu。</p> <p>4. 能描寫大小寫字母Ss Tt Uu正確的書寫位置。</p> <p>5. 能聽、說字母 Ss-Uu 代表單字與韻文。</p>		
13	Vv Ww	1. 能聽辨大小寫字母Vv Ww。	<p>1. 能聽辨、說出、認讀大小寫字母 Vv Ww。</p> <p>2. 能聽懂並說出</p>	形成性評量 100%
14		2. 能說出大小寫字母Vv Ww。		
15		Ww。		

		<p>3. 能認讀大小寫字母Vv Ww。</p> <p>4. 能描寫大小寫字母Vv Ww正確的書寫位置。</p> <p>5. 能聽、說字母Vv Ww代表單字與韻文。</p>	<p>簡單課室用語。</p> <p>3. 能專注聽講，並完成老師指定的任務。</p>	
16	Xx Yy Zz	<p>1. 能聽辨大小寫字母Xx Yy Zz。</p> <p>2. 能說出大小寫字母Xx Yy Zz。</p> <p>3. 能認讀大小寫字母Xx Yy Zz。</p> <p>4. 能認識大小寫字母Xx Yy Zz正確的書寫位置，並以正確的筆順描寫。</p> <p>5. 能聽、說字母Xx Yy Zz</p>	<p>1. 能聽辨、說出、認讀大小寫字母Xx Yy Zz。</p> <p>2. 能聽懂並說出簡單課室用語。</p> <p>3. 能專注聽講，並完成老師指定的任務。</p>	形成性評量 100%
17				
18				
19	Review Nn-Zz	<p>能聽、說、認讀、書寫字母Nn-Zz位置</p> <p>能聽、說字母Nn-Zz代表單字與韻文。</p>	<p>1. 能聽辨、說出、認讀大小寫字母Nn-Zz。</p> <p>2. 能聽懂並說出簡單課室用語。</p> <p>3. 能專注聽講，並完成老師指定的任務。</p>	形成性評量 100%
20				

課程名稱	國際教育	課程類別	<input checked="" type="checkbox"/> 統整性主題/專題/議題探討課程 <input type="checkbox"/> 社團活動與技藝課程 <input type="checkbox"/> 特殊需求領域課程 <input type="checkbox"/> 其他類課程
課程說明	以生活中的英語為主軸，引導學生認識英語的語感及字母教學		
授課對象	二年級		
核心素養	英-E-A1 具備認真專注的特質及良好	學習重點	<p>學習表現</p> <p>英1-I-1 能聽辨 26 個字母(Letter names)。</p> <p>英1-I-2 能聽辨26個字母的語音(Letter sounds)。</p>

	<p>的學習習慣，嘗試運用基本的學習策略，強化個人英語文能力。</p> <p>英-E-A2 具備理解簡易英語文訊息的能力，能運用基本邏輯思考策略提升學習效能。</p> <p>英-E-B1 具備入門的聽、說、讀、寫英語文能力。在引導下，能運用所學、字詞及句型進行簡易日常溝通。</p> <p>英-E-C2</p> <p>積極參與課內英語文小組學習活</p>		<p>英2-I-1 能說出 26 個字母(Letter names)。</p> <p>英2-I-2 能唸出26個字母的語音。(Letter sounds)</p> <p>英3-I-2 能辨識 26 個字母相對應的字詞。</p> <p>英4-I-1 能臨摹抄寫 26 個印刷體大小寫字母。</p> <p>英4-I-2 能臨摹課堂中所學的字詞。</p> <p>英5-I-2 在聽讀時，能辨識書本中相對應的字詞。</p> <p>英5-I-3 能聽懂簡易教室用語或生活用語，並做適當的回應。</p> <p>英6-I-1 能專注於教師的說明與演示。</p> <p>英6-I-2 能樂於參與各種課堂練習活動</p> <p>英7-I-2 能運用情境中的非語言訊息以幫助學習。</p> <p>英8-I-1 能了解國內外基本的招呼方式</p> <p>英9-I-1 能夠將26個字母相對應的字詞作簡易歸類。</p> <p>生2-I-1以感官和知覺探索生活中的人、事、物，覺察事物及環境的特性。</p> <p>生3-I-1願意參與各種學習活動，表現好奇與求知探究之心。</p> <p>生4-I-2使用不同的表徵符號進行表現與分享，感受創作的樂趣。</p> <p>生7-I-1以對方能理解的語彙或方式，表達對人、事、物的觀察與意見。</p>
--	---	--	--

	<p>動，培養團隊合作精神。</p> <p>生活-E-A1 透過自己與外界的連結，產生自我感知並能對自己有正向的看法，進而愛惜自己，同時透過對生活事物的探索與探究，體會與感受學習的樂趣，並能主動發現問題及解決問題，持續學習。</p> <p>生活-E-B1 使用適切且多元的表徵符號，表達自己的想法、與人溝通，並能同理與尊重他人想法</p>		學習內容	<p>英 Ac-I-1 26個字母的相對應字詞。</p> <p>英 Ac-I-2 簡易的教室用語。</p> <p>英 Ac-I-3 簡易的生活用語。</p> <p>英 B-I-1 第一學習階段所學的教室用語及日常生活用語的生活溝通。</p> <p>英 D-I-1 26個字母相對應字詞的簡易歸類。</p> <p>生 C-I-2 媒材特性與符號表徵的使用。</p> <p>生 D-I-1 自我與他人關係的認識。</p>
融入議題	國際教育、品德教育			
學習目標	<p>認知</p> <ol style="list-style-type: none"> 1. 能聽、說、讀、寫出大小寫字母 Aa~Zz。 2. 能說出字母 Aa~Zz 語音。 3. 能說出字母 Aa~Zz 代表單字。 4. 能練唱字母 Aa~Zz 發音韻文。 			

	<p>5. 能聽懂、跟讀生活用語，並做簡單的角色扮演。</p> <p>技能</p> <ol style="list-style-type: none"> 1. 能正確地說出26個字母的語音及代表單字。 2. 能臨摹抄寫26個印刷體大小寫字母及課堂中所學的字詞。 3. 能在讀寫時，辨識書本中相對應的字詞。 4. 能聽懂簡易教室用語或生活用語，並做適當的回應。 5. 能運用所學字詞及句型進行簡易日常溝通。 <p>態度</p> <ol style="list-style-type: none"> 1. 能專注於教師的說明與演示。 2. 能樂於參與各種課堂練習活動。 3. 能使用習得的表徵符號進行表現與分享。 4. 能認真完成教師分派的作業。
--	--

學習評量	<p>形成性評量</p> <p>總結性評量</p>
------	---------------------------

第一學期（可以併週撰寫）

週次	單元名稱	學習內容	主題、專題、融入議題	任務表現	學習評量
第1-9週	Aa Bb Cc Dd Ee Ff	<ol style="list-style-type: none"> 1. 能聽辨大小寫字母 Aa-Ff。 2. 能說出大小寫字母 Aa-Ff。 3. 能認讀大小寫字母 Aa-Ff。 4. 能描寫大小寫字母 Aa-Ff 正確的書寫位置。 5. 能說出字母 Aa-Ff 語音 6. 能說出字母 Aa-Ff 代表單字 7. 能練唱字母 Aa-Ff 發音韻文 	<p>品 E1 良好生活習慣與德行。</p> <p>戶 E1 善用教室外、戶外及校外教學，認識生活環境（自然或人為）。</p>	<ol style="list-style-type: none"> 1. 聽辨、說出、認讀大小寫字母 Aa-Ff。 2. 說出字母 Aa-Ff 語音及代表單字。 3. 練唱發音韻文。 4. 完成老師指定的任務及作業。 	<p>形成性評量</p> <p>100%</p>
第10-20週	Gg Hh Ii Jj Kk Ll Mm	<ol style="list-style-type: none"> 1. 能聽辨大小寫字母 Gg-Mm。 2. 能說出大小寫字母 Gg-Mm。 3. 能認讀大小寫 	<p>品 E1 良好生活習慣與德行。</p> <p>戶 E1 善用教室外、戶外及校外</p>	<ol style="list-style-type: none"> 1. 聽辨、說出、認讀大小寫字母 Gg-Mm。 2. 說出字母 Gg-Mm 語音及代表單字。 	<p>形成性評量</p> <p>100%</p>

		<p>字母 Gg-Mm。</p> <p>4. 能描寫大小寫字母 Gg-Mm 正確的書寫位置。</p> <p>5. 能說出字母 Gg-Mm 語音</p> <p>6. 能說出字母 Gg-Mm 代表單字</p> <p>7. 能練唱字母 Gg-Mm 發音韻文</p>	<p>教學，認識生活環境（自然或人為）。</p>	<p>3. 練唱發音韻文。</p> <p>4. 完成老師指定的任務及作業。</p>	
第21週	Review Aa-Mm	<p>1. 能聽、說、認讀、書寫字母 Aa-Mm 位置</p> <p>2. 能說出字母 Aa-Mm 代表單字</p> <p>3. 能練唱字母 Aa-Mm 發音韻文</p>	<p>品 E1 良好生活習慣與德行。</p> <p>戶 E1 善用教室外、戶外及校外教學，認識生活環境（自然或人為）。</p>	<p>1. 聽辨、說出、認讀大小寫字母 Aa-Mm。</p> <p>2. 說出字母 Aa-Ff 語音及代表單字。</p> <p>3. 練唱發音韻文。</p> <p>4. 完成老師指定的任務及作業。</p>	<p>形成性 評量 100%</p>
<p>第二學期（可以併週撰寫）</p>					
第1-9週	Nn Oo Pp q Rr Ss	<p>1. 能聽辨大小寫字母 Nn-Ss。</p> <p>2. 能說出大小寫字母 Nn-Ss。</p> <p>3. 能認讀大小寫字母 Nn-Ss。</p> <p>4. 能描寫大小寫</p>	<p>品 E1 良好生活習慣與德行。</p> <p>閱E1 認識一般生活情境中需要使用的，以及學習學科基礎知識所</p>	<p>1. 聽辨、說出、認讀大小寫字母 Nn-Ss。</p> <p>2. 說出字母 Nn-Ss 語音及代表單字。</p> <p>3. 練唱發音韻文。</p> <p>4. 完成老師指定的任務及作業。</p>	<p>形成性 評量 100%</p>

		<p>字母 Nn-Ss 正確的書寫位置。</p> <p>5. 能說出字母 Nn-Ss 語音</p> <p>6. 能說出字母 Nn-Ss 代表單字</p> <p>7. 能練唱字母 Nn-Ss 發音韻文</p>	應具備的字詞彙。		
第10-19週	Tt Uu Vv Ww Xx Yy Zz	<p>1. 能聽辨大小寫字母 Tt-Zz。</p> <p>2. 能說出大小寫字母 Tt-Zz。</p> <p>3. 能認讀大小寫字母 Tt-Zz。</p> <p>4. 能描寫大小寫字母 Tt-Zz 正確的書寫位置。</p> <p>5. 能說出字母 Tt-Zz 語音</p> <p>6. 能說出字母 Tt-Zz 代表單字</p> <p>7. 能練唱字母 Tt-Zz 發音韻文</p>	<p>國 E1 了解我國與世界其他國家的文化特質。</p> <p>閱E1 認識一般生活情境中需要使用的，以及學習學科基礎知識所應具備的字詞彙。</p>	<p>1. 聽辨、說出、認讀大小寫字母 Tt-Zz。</p> <p>2. 說出字母 Tt-Zz 語音及代表單字。</p> <p>3. 練唱發音韻文。</p> <p>4. 完成老師指定的任務及作業。</p>	<p>形成性 評量 100%</p>
第20-21週		<p>1. 能聽辨大小寫字母 Nn-Zz。</p> <p>2. 能說出大小寫字母 Nn-Zz。</p> <p>3. 能認讀大小寫字母 Nn-Zz。</p> <p>4. 能描寫大小寫字母 Nn-Zz。</p> <p>5. 能說出字母 Nn-Zz 語音</p> <p>6. 能說出字母 Nn-Zz 代表單字</p> <p>7. 能練唱字母 Nn-Zz 發音韻文</p>	<p>國 E1 了解我國與世界其他國家的文化特質。</p> <p>閱E1 認識一般生活情境中需要使用的，以及學習學科基礎知識所應具備的字詞彙。</p>	<p>1. 聽辨、說出、認讀大小寫字母 Nn-Zz。</p> <p>2. 說出字母 Nn-Zz 語音及代表單字。</p> <p>3. 練唱發音韻文。</p> <p>4. 完成老師指定的任務及作業。</p>	<p>總結性 評量 100%</p>

課程名稱	國際教育	課程類別	<input checked="" type="checkbox"/> 統整性主題/專題/議題探討課程 <input type="checkbox"/> 社團活動與技藝課程 <input type="checkbox"/> 特殊需求領域課程 <input type="checkbox"/> 其他類課程
課程說明	一、能聽辨及正確讀出字母 Aa ~ Zz。 二、能書寫字母 Aa ~ Zz 的大小寫印刷體。 三、能辨識並正確說出各課的主要單字和句型。 四、能書寫各課的主要單字。 五、學會使用課堂中所習得的生活用語或教室用語。 六、能吟唱各課的歌謠或韻文。 七、能認識臺灣及其他國家的風俗文化。		
授課對象	三年級		
核心素養	英-E-A1 具備認真專注的特質及良好的學習習慣，嘗試運用基本的學習策略，強化個人英語文能力。 英-E-A2 具備理解簡易英語文訊息的能力，能運用基本邏輯思考策略提升學習效能。 英-E-B1 具備入門的聽、說、	學習重點	英1-II-2 能聽辨字詞是單音節或多音節，並辨識重音的音節。 ◎英1-II-6 能聽辨課堂中所學的片語、句子及其重音。 ◎英1-II-9 能聽懂簡易的教室用語。 ◎英1-II-8 能聽懂課堂中所學的字詞。 ◎英1-II-10 能聽懂簡易的日常生活用語。 ◎英1-II-11 能聽懂簡易句型的句子。 英2-II-1 能唸出英語的子音、母音及其基本組合。 ◎英2-II-2 能說出課堂中所學的字詞。 英2-II-3 能使用簡易的教室用語。 ◎英2-II-4 能使用簡易的日常生活用語。 ◎英2-II-5 能以正確的發音及適切的語調說出英語的句子。

	<p>讀、寫英語文能力。在引導下，能運用所學、字詞及句型進行簡易日常溝通。</p> <p>英-E-C2 積極參與課內英語文小組學習活動，培養團隊合作精神。</p> <p>英-E-C3 認識國內外主要節慶習俗及風土民情。</p> <p>社-E-B3 體驗生活中自然、族群與文化之美，欣賞多元豐富的環境與文化內涵。</p> <p>社-E-C3 了解自我文化，尊重與欣賞多元文化，關心本土及全球議題。</p> <p>綜-E-C2</p>		<p>英3-II-1 能辨識課堂中所學的字詞。</p> <p>◎英3-II-2 能看懂課堂中所學的句子。</p> <p>英4-II-1 能書寫 26 個印刷體大小寫字母。</p> <p>英4-II-3 能拼寫課堂中所學的字詞</p> <p>英4-II-4 能寫出課堂中所學的句子。</p> <p>◎英4-III-1 能拼寫課堂中所學的字詞。</p> <p>◎英5-I-2 在聽讀時，能辨識書本中相對應的字詞。</p> <p>英5-II-2 在聽讀時，能辨識書本中相對應的字詞。</p> <p>◎英5-II-3 能以正確的發音及適切的速度朗讀英語的句子。</p> <p>英5-II-4 能運用所學的字母拼讀規則讀出英文字詞。</p> <p>英6-II-1 能專注於教師的說明與演示。</p> <p>英6-II-2 積極參與各種課堂練習活動。</p> <p>英6-II-3 積極回答教師或同學所提的問題。</p> <p>英6-II-4 認真完成教師交待的作業。</p> <p>英7-II-2 能妥善運用情境中的非語言訊息以幫助學習。</p> <p>◎英8-II-1 能練習國內外基本的招呼方式。</p> <p>英8-II-3 能了解課堂中所介紹的國外主要節慶習俗。</p> <p>社2b-II-2 感受與欣賞不同文化的特色。</p> <p>數 n-I-1 理解一千以內數的位值結構，據以做為四則運算之基礎。</p>
--	---	--	---

	<p>理解他人感受，樂於與人互動，學習尊重他人，增進人際關係，與團隊成員合作達成團體目標。</p> <p>數-E-A1 具備喜歡數學、對數學世界好奇、有積極主動的學習態度，並能將數學語言運用於日常生活中。</p>			<p>綜2a-II-1 覺察自己的人際溝通方式，展現合宜的互動與溝通態度和技巧。</p> <p>學習內容</p> <p>英 Aa-II-1 印刷體大小寫字母的辨識及書寫。 ◎英 Ab-II-1 子音、母音及其組合。 ◎英 Ab-II-4 所學的字母拼讀規則（含看字讀音、聽音拼字）。 英 Ac-II-1 簡易的教室用語。 ◎英 Ac-II-2 簡易的生活用語。 英 Ac-II-3 第二學習階段所學字詞。 英 B-II-1 第二學習階段所學字詞及句型的生活溝通。 ◎英 C-II-1 國內（外）招呼方式。</p> <p>綜 Ba-II-1 自我表達的適切性。 綜 Ba-II-2 與家人、同儕及師長的互動。 綜 Ba-II-3 人際溝通的態度與技巧。</p> <p>數學領域 N-1-1 一百以內的數。</p> <p>社會領域 Bc-II-1 各個族群有不同的命名方式、節慶與風俗習慣。</p>
融入議題	社會、綜合、數學			
學習目標	認知			

	<ol style="list-style-type: none"> 1. 印刷體大小寫字母的辨識及書寫。 2. 子音、母音及其組合。所學的字母拼讀規則（含看字讀音、聽音拼字）。 3. 基本的聽、說之英語文能力。 4. 能根據教師的簡單指令做動作。 5. 能看圖說出單詞，聽到單詞說出物品 <p>技能</p> <ol style="list-style-type: none"> 1. 能以正確的發音及適切的語調說出英語的句子 2. 能聽懂簡易句型的句子 3. 能以正確的發音及適切的速度朗讀或吟唱簡易歌謠。 4. 能認識臺灣及其他國家的風俗文化 5. 探索並分享對自己及相關人、事、物的感受與想法 <p>態度</p> <ol style="list-style-type: none"> 1. 能專注於教師的說明與演示。 2. 積極參與課堂中各類練習活動。 3. 樂於回答教師所提問的問題。 4. 認真完成教師交代的作業。 				
學習評量	形成性評量 總結性評量				
第一學期（可以併週撰寫）					
週次	單元名稱	學習內容	主題、專題、融入議題	任務表現	學習評量
第1週	教室常規建立、教室用語	簡易的教室用語。 簡易的生活用語。 國內（外）招呼方式。	【品德教育】 品 E3 溝通合作與和諧人際關係。	<ol style="list-style-type: none"> 1. 能聽懂簡易教室用語或生活用語，並做適當的回應 2. 能樂於參與各種課堂 	形成性評量100% 總結性評量100%
第2週	教室用語、字母表、角色介紹、What's your name?	英語字母名稱。 印刷體大小寫字母的辨識及書寫。 子音、母音及其組合。 所學的字母拼讀規則（含看字讀音、	【品德教育】 品 E3 溝通合作與和諧人際關係	<ol style="list-style-type: none"> 1. 能聽懂簡易句型的句子 2. 能以正確的發音及適切的語調說出英語的句子 	形成性評量100% 總結性評量100%

		聽音拼字)。 第二學習階段所學字詞及句型的生活溝通。			
第3週	Unit 1 How old are you? (The Birthday Party)	字母名稱。 印刷體大小寫字母的辨識及書寫。 子音、母音及其組合。 所學的字母拼讀規則(含看字讀音、聽音拼字)。 第二學習階段所學字詞及句型的生活溝通。	【生命教育】生 E1 探討生活議題,培養思考的適當情意與態度	1.能具備基本的聽、說、讀、寫 英語文能力。 2.能聽懂、讀懂國小階段基本字詞及句型,並使用於簡易日常溝通。 3.樂於參與課堂 4.能完成小組合作指定任務 5.能聽懂簡易歌謠的主要內容	形成性評量100% 總結性評量100%
第4週	Unit 1 How old are you? (The Birthday Party)	字母名稱。 印刷體大小寫字母的辨識及書寫。 子音、母音及其組合。 所學的字母拼讀規則(含看字讀音、聽音拼字)。 第二學習階段所學字詞及句型的生活溝通。	【生命教育】生 E1 探討生活議題,培養思考的適當情意與態度	1.能具備基本的聽、說、讀、寫 英語文能力。 2.能聽懂、讀懂國小階段基本字詞及句型,並使用於簡易日常溝通。 3.樂於參與課堂 4.能完成小組合作指定任務 5.能聽懂簡易歌謠的主要內容	形成性評量100% 總結性評量100%
第5週	Unit 1 How old are you? (The Birthday Party)	英語 字母名稱。 印刷體大小寫字母的辨識及書寫。 子音、母音及其組合。 所學的字母拼讀規	【生命教育】生 E1 探討生活議題,培養思考的適當情意與態度	1.能具備基本的聽、說、讀、寫 英語文能力。 2.能聽懂、讀懂國小階段基本字詞及句	形成性評量100% 總結性評量100%

		則（含看字讀音、聽音拼字）。 第二學習階段所學字詞及句型的生活溝通。		型，並使用於簡易日常溝通。 3. 樂於參與課堂 4. 能完成小組合作指定任務 5. 能聽懂簡易歌謠的主要內容	
第6週	Unit 2 Are you hungry? (Poor Kevin)	英語字母名稱。印刷體大小寫字母的辨識及書寫。子音、母音及其組合。 所學的字母拼讀規則（含看字讀音、聽音拼字）。 第二學習階段所學字詞及句型的生活溝通。	【生命教育】生E1 探討生活議題，培養思考的適當情意與態度	1. 能具備基本的聽、說、讀、寫英語文能力。 2. 能聽懂、讀懂國小階段基本字詞及句型，並使用於簡易日常溝通。 3. 能完成小組合作指定任務 4. 願意參與各種學習活動，表現好奇與求知探究之心 5. 以對方能理解的語彙或合宜的方式，表達對人、事、物的觀察與意見	形成性評量100% 總結性評量 100%
第7週	Unit 2 Are you hungry? (Poor Kevin)	英語字母名稱。印刷體大小寫字母的辨識及書寫。子音、母音及其組合。 所學的字母拼讀規則（含看字讀音、聽音拼字）。	【生命教育】生E1 探討生活議題，培養思考的適當情意與態度 【國際教育】國E5 體認國際文化的多樣性	1. 能具備基本的聽、說、讀、寫英語文能力。 2. 能聽懂、讀懂國小階段基本字詞	形成性評量100% 總結性評量 100%

		第二學習階段所學字詞及句型的生活溝通。	【多元文化教育】 多 E3 認識不同的文化概念	及句型，並使用於簡易日常溝通。 3. 能完成小組合作指定任務 4. 願意參與各種學習活動，表現好奇與求知探究之心 5. 以對方能理解的語彙或合宜的方式，表達對人、事、物的觀察與意見	
第8週	Unit 2 Are you hungry? (Poor Kevin)	英語字母名稱。 印刷體大小寫字母的辨識及書寫。 子音、母音及其組合。 所學的字母拼讀規則（含看字讀音、聽音拼字）。 第二學習階段所學字詞及句型的生活溝通。	【生命教育】生 E1 探討生活議題，培養思考的適當情意與態度	1. 能具備基本的聽、說、讀、寫英語文能力。 2. 能聽懂、讀懂國小階段基本字詞及句型，並使用於簡易日常溝通。 3. 能完成小組合作指定任務 4. 願意參與各種學習活動，表現好奇與求知探究之心 5. 以對方能理解的語彙或合宜的方式，表達對人、事、物的觀察與意見	形成性評量100% 總結性評量 100%

第9週	複習1	<p>英語字母名稱。 印刷體大小寫字母的辨識及書寫。 子音、母音及其組合。 所學的字母拼讀規則（含看字讀音、聽音拼字）。 第二學習階段所學字詞及句型的生活溝通。</p>	<p>【生命教育】生E1 探討生活議題，培養思考的適當情意與態度 【國際教育】國E5 體認國際文化的多樣性</p>	<ol style="list-style-type: none"> 1. 能具備基本的聽、說、讀、寫英語文能力。 2. 能聽懂、讀懂國小階段基本字詞及句型，並使用於簡易日常溝通。 3. 能完成小組合作指定任務 4. 願意參與各種學習活動，表現好奇與求知探究之心 5. 以對方能理解的語彙或合宜的方式，表達對人、事、物的觀察與意見 	<p>形成性評量100% 總結性評量100%</p>
第10週	Culture & Festivals Christmas	<p>國內外主要節慶習俗。</p>	<p>【國際教育】國E6 具備學習不同文化的意願與能力</p>	<ol style="list-style-type: none"> 1. 能樂於參與各種課堂練習活動 2. 能運用情境中的非語言訊息以幫助學習 3. 能了解課堂中所介紹的國外主要文化習俗與生活習慣 	<p>形成性評量100% 總結性評量100%</p>
第11週	Unit 3 What's This/That? (At B&J's toy)	<p>英語字母名稱。 印刷體大小寫字母的辨識及書寫。 子音、母音及其</p>	<p>【國際教育】國E6 具備學習不同文化的意願與能力</p>	<ol style="list-style-type: none"> 1. 能具備基本的聽、說、讀、寫英語文能力。 	<p>形成性評量100% 總結性評量100%</p>

		<p>組合。</p> <p>簡易的教室用語。</p> <p>簡易的生活用語。</p> <p>第二學習階段所學字詞及句型的生活溝通。</p> <p>國內（外）招呼方式。</p>		<p>2. 能聽懂、讀懂國小階段基本字詞及句型，並使用於簡易日常溝通。</p> <p>3. 能完成小組合作指定任務</p> <p>4. 以對方能理解的語彙或合宜的方式，表達對人、事、物的觀察與意見</p> <p>5. 以對方能理解的語彙或合宜的方式，表達對人、事、物的觀察與意見</p>	
第12週	<p>Unit 3</p> <p>What' s</p> <p>This/That?</p> <p>(At B&J' s toy)</p>	<p>英語字母名稱。</p> <p>印刷體大小寫字母的辨識及書寫。</p> <p>子音、母音及其組合。</p> <p>簡易的教室用語。</p> <p>簡易的生活用語。</p> <p>第二學習階段所學字詞及句型的生活溝通。</p> <p>國內（外）招呼方式。</p>	<p>【國際教育】國E6</p> <p>具備學習不同文化的意願與能力</p>	<p>1. 能具備基本的聽、說、讀、寫英語文能力。</p> <p>2. 能聽懂、讀懂國小階段基本字詞及句型，並使用於簡易日常溝通。</p> <p>3. 能完成小組合作指定任務</p> <p>4. 以對方能理解的語彙或合宜的方</p>	<p>形成性評量100%</p> <p>總結性評量100%</p>

				式，表達對人、事、物的觀察與意見 5. 以對方能理解的語彙或合宜的方式，表達對人、事、物的觀察與意見	
第13週	Unit 3 What' s This/That? (At B&J' s toy)	英語 字母名稱。 印刷體大小寫字母的辨識及書寫。 子音、母音及其組合。 簡易的教室用語。 簡易的生活用語。 第二學習階段所學字詞及句型的生活溝通。	【國際教育】 國 E6 具備學習不同文化的意願與能力	1. 能具備基本的聽、說、讀、寫 英語文能力。 2. 能聽懂、讀懂國小階段基本字詞及句型，並使用於簡易日常溝通。 3. 能完成小組合作指定任務 4. 以對方能理解的語彙或合宜的方式，表達對人、事、物的觀察與意見 5. 以對方能理解的語彙或合宜的方式，表達對人、事、物的觀察與意見	形成性評量100% 總結性評量100%
第14週	Unit 4 What Color Is It? (Baby Dragon' s Gift)	英語 字母名稱。 印刷體大小寫字母的辨識及書寫。 子音、母音及其組合。 簡易的教室用語。	【國際教育】 國 E6 具備學習不同文化的意願與能力	1. 能具備基本的聽、說、讀、寫 英語文能力。 2. 能聽懂、讀懂國小階段基本字詞及句型，並使用於簡易日常溝	形成性評量100% 總結性評量100%

		<p>簡易的生活用語。</p> <p>第二學習階段所學字詞及句型的生活溝通。</p> <p>國內（外）招呼方式。</p> <p>藝術視 E-II-1 色彩感知、造形與空間的探索。</p>		<p>通。</p> <p>3. 能完成小組合作指定任務</p> <p>4. 以對方能理解的語彙或合宜的方式，表達對人、事、物的觀察與意見</p> <p>5. 以對方能理解的語彙或合宜的方式，表達對人、事、物的觀察與意見</p>	
第15週	Unit 4 What Color Is It? (Baby Dragon' s Gift)	<p>英語字母名稱。</p> <p>印刷體大小寫字母的辨識及書寫。</p> <p>子音、母音及其組合。</p> <p>簡易的教室用語。</p> <p>簡易的生活用語。</p> <p>第二學習階段所學字詞及句型的生活溝通。</p> <p>國內（外）招呼方式。</p> <p>藝術視 E-II-1 色彩感知、造形與空間的探索。</p>	【生命教育】 生 E1 探討生活議題，培養思考的適當情意與態度	<p>1. 能具備基本的聽、說、讀、寫 英語文能力。</p> <p>2. 能聽懂、讀懂國小階段基本字詞及句型，並使用於簡易日常溝通。</p> <p>3. 能完成小組合作指定任務</p> <p>4. 以對方能理解的語彙或合宜的方式，表達對人、事、物的觀察與意見</p> <p>5. 以對方能理解的語彙或合宜的方式，表達對人、事、物的觀察與意見</p>	<p>形成性評量100%</p> <p>總結性評量100%</p>
第16週	Unit 4 What Color Is It? (Baby Dragon' s	<p>英語字母名稱。</p> <p>印刷體大小寫字母的辨識及書寫。</p>	【生命教育】 生 E1 探討生活議題，培養思考的適當情意與態度	<p>1. 能具備基本的聽、說、讀、寫 英語文能力。</p> <p>2. 能聽懂、讀</p>	<p>形成性評量100%</p> <p>總結性評量100%</p>

	Gift)	<p>子音、母音及其組合。 簡易的教室用語。 簡易的生活用語。 第二學習階段所學字詞及句型的生活溝通。 國內（外）招呼方式。</p> <p>藝術視 E-II-1 色彩感知、造形與空間的探索。</p>	度	<p>懂國小階段基本字詞及句型，並使用於簡易日常溝通。</p> <p>3. 能完成小組合作指定任務 4. 以對方能理解的語彙或合宜的方式，表達對人、事、物的觀察與意見 5. 以對方能理解的語彙或合宜的方式，表達對人、事、物的觀察與意見</p>	
第17週	Review 2	<p>英語字母名稱。 印刷體大小寫字母的辨識及書寫。 子音、母音及其組合。 簡易的教室用語。 簡易的生活用語。 第二學習階段所學字詞及句型的生活溝通</p>	<p>【生命教育】 生 E1 探討生活議題，培養思考的適當情意與態度</p>	<p>1. 能具備基本的聽、說、讀、寫 英語文能力。 2. 能聽懂、讀懂國小階段基本字詞及句型，並使用於簡易日常溝通。 3. 能完成小組合作指定任務 4. 以對方能理解的語彙或合宜的方式，表達對人、事、物的觀察與意見 5. 以對方能理解的語彙或合宜的方式，表達對人、事、</p>	<p>形成性評量100% 總結性評量100%</p>

				物的觀察與意見	
第18週	Final Review	<p>英語字母名稱。</p> <p>印刷體大小寫字母的辨識及書寫。</p> <p>所學的字母拼讀規則（含看字讀音、聽音拼字）。</p> <p>簡易的教室用語。</p> <p>簡易的生活用語。</p> <p>第二學習階段所學字詞。</p> <p>第二學習階段所學字詞及句型的生活溝通。</p>	<p>【閱讀素養教育】</p> <p>閱 E8 低、中年級以紙本閱讀為主閱 E2 認識與領域相關的文本類型與寫作題材</p>	<p>1. 能具備基本的聽、說、讀、寫 英語文能力。</p> <p>2. 能聽懂、讀懂國小階段基本字詞及句型，並使用於簡易日常溝通。</p> <p>3. 能完成小組合作指定任務</p> <p>4. 以對方能理解的語彙或合宜的方式，表達對人、事、物的觀察與意見</p> <p>5. 以對方能理解的語彙或合宜的方式，表達對人、事、物的觀察與意見</p>	<p>形成性評量100%</p> <p>總結性評量100%</p>
第19週	綜合應用第三至四單元內容	<p>英語字母名稱。</p> <p>印刷體大小寫字母的辨識及書寫。</p> <p>所學的字母拼讀規則（含看字讀音、聽音拼字）。</p> <p>簡易的教室用語。</p> <p>簡易的生活用語。</p> <p>第二學習階段所</p>	<p>【閱讀素養教育】</p> <p>閱 E8 中年級以紙本閱讀為主閱 E2 認識與領域相關的文本類型與寫作題材</p>	<p>1. 能具備基本的聽、說、讀、寫 英語文能力。</p> <p>2. 能聽懂、讀懂國小階段基本字詞及句型，並使用於簡易日常溝通。</p> <p>3. 能完成小組合作指定任務</p>	<p>形成性評量100%</p> <p>總結性評量100%</p>

		學字詞及句型的生活溝通。		4. 以對方能理解的語彙或合宜的方式，表達對人、事、物的觀察與意見 5. 以對方能理解的語彙或合宜的方式，表達對人、事、物的觀察與意見	
第20-21週	綜合應用第一至四單元內容	能正確地認讀與聽寫 26 個字母。 在聽讀時，能辨識書本中相對應的書寫文字。 能以正確的發音及適切的速度朗讀簡易句型的句子。 能運用所學的字母拼讀規則讀出英文字詞。	【閱讀素養教育】 閱 E8 中年級以紙本閱讀為主閱 E2 認識與領域相關的文本類型與寫作題材	1. 能具備基本的聽、說、讀、寫 英語文能力。 2. 能聽懂、讀懂國小階段基本字詞及句型，並使用於簡易日常溝通。 3. 能完成小組合作指定任務 4. 以對方能理解的語彙或合宜的方式，表達對人、事、物的觀察與意見 5. 以對方能理解的語彙或合宜的方式，表達對人、事、物的觀察與意見	形成性評量100% 總結性評量100%
第二學期（可以併週撰寫）					

第1週	課前準備	<p>英語 子音、母音及其組合。 所學的字母拼讀規則（含看字讀音、聽音拼字）。</p> <p>簡易的教室用語。 簡易的生活用語。</p> <p>第二學習階段所學字詞及句型的生活溝通。</p>	<p>【品德教育】 品 E3 溝通合作與和諧人際關係。</p>	<ol style="list-style-type: none"> 1. 能具備基本的聽、說、讀、寫 英語文能力。 2. 能聽懂、讀懂國小階段基本字詞及句型，並使用於簡易日常溝通。 3. 能完成小組合作指定任務 4. 以對方能理解的語彙或合宜的方式，表達對人、事、物的觀察與意見 5. 以對方能理解的語彙或合宜的方式，表達對人、事、物的觀察與意見 	<p>形成性評量100% 總結性評量100%</p>
第2週	第一冊複習	<p>英語 子音、母音及其組合。 所學的字母拼讀規則（含看字讀音、聽音拼字）。</p> <p>簡易的教室用語。 簡易的生活用語。</p> <p>第二學習階段所學字詞及句型的生活溝通。</p>	<p>【品德教育】 品 E3 溝通合作與和諧人際關係。</p>	<ol style="list-style-type: none"> 1. 能具備基本的聽、說、讀、寫 英語文能力。 2. 能聽懂、讀懂國小階段基本字詞及句型，並使用於簡易日常溝通。 3. 能完成小組合作指定任務 4. 以對方能理解的語彙或合 	<p>形成性評量100% 總結性評量100%</p>

				<p>宜的方式，表達對人、事、物的觀察與意見</p> <p>5. 以對方能理解的語彙或合宜的方式，表達對人、事、物的觀察與意見</p>	
<p>第3週</p> <p>第4週</p> <p>第5週</p>	<p>寵物</p>	<p>英語</p> <p>子音、母音及其組合。</p> <p>所學的字母拼讀規則（含看字讀音、聽音拼字）。</p> <p>簡易的教室用語。</p> <p>簡易的生活用語。</p> <p>第二學習階段所學字詞及句型的生活溝通。</p>	<p>【閱讀素養教育】</p> <p>閱 E8</p> <p>中年級以紙本閱讀為主閱 E2</p> <p>認識與領域相關的文本類型與寫作題材</p>	<p>1. 能具備基本的聽、說、讀、寫 英語文能力。</p> <p>2. 能聽懂、讀懂國小階段基本字詞及句型，並使用於簡易日常溝通。</p> <p>3. 能完成小組合作指定任務</p> <p>4. 以對方能理解的語彙或合宜的方式，表達對人、事、物的觀察與意見</p> <p>5. 以對方能理解的語彙或合宜的方式，表達對人、事、物的觀察與意見</p>	<p>形成性評量100%</p> <p>總結性評量100%</p>
<p>第6週</p> <p>第7週</p> <p>第8週</p>	<p>身材外型</p>	<p>英語</p> <p>子音、母音及其組合。</p> <p>所學的字母拼讀規則（含看字讀</p>	<p>【國際教育】</p> <p>國 E5</p> <p>體認國際文化的多樣性</p>	<p>1. 能具備基本的聽、說、讀、寫 英語文能力。</p>	<p>形成性評量100%</p> <p>總結性評量100%</p>

		<p>音、聽音拼字)。</p> <p>簡易的教室用語。</p> <p>簡易的生活用語。</p> <p>第二學習階段所學字詞及句型的生活溝通。</p> <p>國內(外)招呼方式。</p> <p>所學字詞的簡易歸類。</p>		<p>2. 能聽懂、讀懂國小階段基本字詞及句型，並使用於簡易日常溝通。</p> <p>3. 能完成小組合作指定任務</p> <p>4. 以對方能理解的語彙或合宜的方式，表達對人、事、物的觀察與意見</p> <p>5. 以對方能理解的語彙或合宜的方式，表達對人、事、物的觀察與意見</p>	
第9週	綜合應用第一至二單元內容	<p>英語字母名稱。</p> <p>印刷體大小寫字母的辨識及書寫。</p> <p>所學的字母拼讀規則(含看字讀音、聽音拼字)。</p> <p>簡易的教室用語。</p> <p>簡易的生活用語。</p> <p>第二學習階段所學字詞及句型的生活溝通。</p>	【國際教育】 國 E5 體認國際文化的多樣性	<p>1. 能具備基本的聽、說、讀、寫英語文能力。</p> <p>2. 能聽懂、讀懂國小階段基本字詞及句型，並使用於簡易日常溝通。</p> <p>3. 能完成小組合作指定任務</p> <p>4. 以對方能理解的語彙或合宜的方式，表達對人、事、物的觀察與意見</p>	<p>形成性評量100%</p> <p>總結性評量100%</p>

				5. 以對方能理解的語彙或合宜的方式，表達對人、事、物的觀察與意見	
第10週 第11週 第12週	家人介紹	英語 子音、母音及其組合。 所學的字母拼讀規則（含看字讀音、聽音拼字）。 簡易的教室用語。 簡易的生活用語。 第二學習階段所學字詞及句型的生活溝通。	【生命教育】 生 E1 探討生活議題，培養思考的適當情意與態度 【家庭教育】 家 E4 覺察個人情緒並適切表達，與家人及同儕適切互動	1. 能具備基本的聽、說、讀、寫 英語文能力。 2. 能聽懂、讀懂國小階段基本字詞及句型，並使用於簡易日常溝通。 3. 能完成小組合作指定任務 4. 以對方能理解的語彙或合宜的方式，表達對人、事、物的觀察與意見 5. 以對方能理解的語彙或合宜的方式，表達對人、事、物的觀察與意見	形成性評量100% 總結性評量100%
第13週	中外節慶： 母親節	國內外主要節慶習俗。	【國際教育】 國 E6 具備學習不同文化的意願與能力	1. 能具備基本的聽、說、讀、寫 英語文能力。 2. 能聽懂、讀懂國小階段基本字詞及句型，並使用於	

				<p>簡易日常溝通。</p> <p>3. 能完成小組合作指定任務</p> <p>4. 以對方能理解的語彙或合宜的方式，表達對人、事、物的觀察與意見</p> <p>5. 以對方能理解的語彙或合宜的方式，表達對人、事、物的觀察與意見</p>	
<p>第14週</p> <p>第15週</p> <p>第16週</p>	<p>職業</p>	<p>英語子音、母音及其組合。</p> <p>所學的字母拼讀規則（含看字讀音、聽音拼字）。</p> <p>簡易的教室用語。</p> <p>簡易的生活用語。</p> <p>第二學習階段所學字詞及句型的生活溝通。</p>	<p>【國際教育】E5 體認國際文化的多樣性</p> <p>【多元文化教育】多 E3 認識不同的文化概念</p>	<p>1. 能具備基本的聽、說、讀、寫 英語文能力。</p> <p>2. 能聽懂、讀懂國小階段基本字詞及句型，並使用於簡易日常溝通。</p> <p>3. 能完成小組合作指定任務</p> <p>4. 以對方能理解的語彙或合宜的方式，表達對人、事、物的觀察與意見</p> <p>5. 以對方能理解的語彙或合宜的方式，表達對人、事、</p>	<p>形成性評量100%總結性評量100%</p>

				物的觀察與意見	
第17週	綜合應用第三至四單元內容	印刷體大小寫字母的辨識及書寫。 所學的字母拼讀規則（含看字讀音、聽音拼字）。 簡易的教室用語。 簡易的生活用語。 第二學習階段所學字詞及句型的生活溝通。	【國際教育】國 E5 體認國際文化的多樣性 【多元文化教育】多 E3 認識不同的文化概念	1. 能具備基本的聽、說、讀、寫 英語文能力。 2. 能聽懂、讀懂國小階段基本字詞及句型，並使用於簡易日常溝通。 3. 能完成小組合作指定任務 4. 以對方能理解的語彙或合宜的方式，表達對人、事、物的觀察與意見 5. 以對方能理解的語彙或合宜的方式，表達對人、事、物的觀察與意見	形成性評量100% 總結性評量100%
第18-19週	綜合應用第一至四單元內容	印刷體大小寫字母的辨識及書寫。 所學的字母拼讀規則（含看字讀音、聽音拼字）。 簡易的教室用語。 簡易的生活用語。 第二學習階段所學字詞及句型的生活溝通。	【國際教育】國 E5 體認國際文化的多樣性	1. 能具備基本的聽、說、讀、寫 英語文能力。 2. 能聽懂、讀懂國小階段基本字詞及句型，並使用於簡易日常溝通。 3. 能完成小組合作指定任務	形成性評量100% 總結性評量100%

				<p>4. 以對方能理解的語彙或合宜的方式，表達對人、事、物的觀察與意見</p> <p>5. 以對方能理解的語彙或合宜的方式，表達對人、事、物的觀察與意見</p>	
第20週	成果發表、休業式	<p>所學的字母拼讀規則（含看字讀音、聽音拼字）。</p> <p>簡易的生活用語。</p> <p>第二學習階段所學字詞及句型的生活溝通。</p>	【國際教育】 國 E5 體認國際文化的多樣性	<p>1. 能具備基本的聽、說、讀、寫 英語文能力。</p> <p>2. 能聽懂、讀懂國小階段基本字詞及句型，並使用於簡易日常溝通。</p> <p>3. 能完成小組合作指定任務</p> <p>4. 以對方能理解的語彙或合宜的方式，表達對人、事、物的觀察與意見</p> <p>5. 以對方能理解的語彙或合宜的方式，表達對人、事、物的觀察與意見</p>	<p>形成性評量100%</p> <p>總結性評量100%</p>

課程名稱	國際教育	課程類別	<input checked="" type="checkbox"/> 統整性主題/專題/議題探討課程 <input type="checkbox"/> 社團活動與技藝課程 <input type="checkbox"/> 特殊需求領域課程 <input type="checkbox"/> 其他類課程
課程說明	1. 能辨識並正確說出各課的主要單字和句型。 2. 能書寫各課的主要單字。 3. 學會使用課堂中所習得的生活用語或教室用語。 4. 能區別相似子音的發音，並能運用字母拼讀法看字讀音、聽音辨字和聽音拼字。 5. 能吟唱各課的歌謠或韻文。 6. 能認識臺灣及其他國家的風俗文化。		
授課對象	四年級		
核心素養	英-E-A1 具備認真專注的特質及良好的學習習慣，嘗試運用基本的學習策略，強化個人英語文能力。 英-E-A2 具備理解簡易英語文訊息的能力，能運用基本邏輯思考策略提升學習效能。 英-E-B1 具備入門的聽、說、讀、寫英語文能力。在	學習重點	學習表現 英1-II-1能聽辨英語的子音、母音及其基本的組合。 英◎1-II-8能聽懂課堂中所學的字詞。 英◎1-II-9能聽懂簡易的教室用語。 英◎1-II-10能聽懂簡易的日常生活用語。 英◎1-II-11能聽懂簡易句型的句子。 英◎2-II-2能說出課堂中所學的字詞。 英◎2-II-3能使用簡易的教室用語。 英◎2-II-4能使用簡易的日常生活用語。 英◎2-II-5能以正確的發音及適切的語調說出英語的句子。 英◎3-II-1能辨識課堂中所學的字詞。 英4-II-3能拼寫課堂中所學的字詞。 英◎5-II-2在聽讀時，能辨識書本中相對應的字詞。 英◎5-II-3能以正確的發音及

	<p>引導下，能運用所學、字詞及句型進行簡易日常溝通。</p> <p>英-E-C2 積極參與課內英語文小組學習活動，培養團隊合作精神。</p> <p>綜-E-C2 理解他人感受，樂於與人互動，學習尊重他人，增進人際關係，與團隊成員合作達成團體目標。</p> <p>數-E-A1 具備喜歡數學、對數學世界好奇、有積極主動的學習態度，並能將數學語言運用於日常生活中。</p> <p>自-E-A1 能運用五官，敏銳的觀察周遭環</p>		<p>適切的速度朗讀英語的句子。</p> <p>英◎5-II-4能運用所學的字母拼讀規則讀出英文字詞。</p> <p>英6-II-2積極參與各種課堂練習活動。</p> <p>英6-II-3樂於回答教師或同學所提的問題。</p> <p>英6-II-4認真完成教師交待的作業。</p> <p>英7-II-1 善用預習、複習強化學習效果。</p> <p>英◎8-II-2 能了解課堂中所介紹的國內主要文化習俗與生活習慣。</p> <p>英◎8-II-3 能了解課堂中所介紹的國外主要文化習俗與生活習慣。</p> <p>綜合活動領域</p> <p>a-II-1展現自己能力、興趣與長處，並表達自己的想法和感受。</p> <p>數學領域</p> <p>n-II-10理解時間的加減運算，並應用於日常的時間加減問題。</p> <p>自然領域</p> <p>po-II-1 能從日常經驗、學習活動、自然環境，進行觀察，進而察覺問題。</p> <p>健康與體育領域</p> <p>1a-II-1認識身心健康基本概念與意義。</p> <p>社會領域</p> <p>2b-II-2感受與欣賞不同文化的特色。</p>
--	--	--	---

	<p>境，保持好奇心、想像力持續探索自然。</p> <p>健體-E-A2 具備探索身體活動與健康生活問題的思考能力，並透過體驗與實踐，處理日常生活中運動與健康的問題。</p> <p>社-E-C3 了解自我文化，尊重與欣賞多元文化，關心本土及全球議題。</p>		<p>學習內容</p> <p>英語領域</p> <p>◎Ab-Ⅱ-1子音、母音及其組合。</p> <p>◎Ab-Ⅱ-4所學的字母拼讀規則（含看字讀音、聽音拼字）。</p> <p>◎Ac-Ⅱ-1簡易的教室用語。</p> <p>◎Ac-Ⅱ-2簡易的生活用語。</p> <p>Ac-Ⅱ-3第二學習階段所學字詞。</p> <p>B-Ⅱ-1第二學習階段所學字詞及句型的生活溝通。</p> <p>◎C-Ⅱ-1國內（外）招呼方式。</p> <p>綜合活動領域</p> <p>Ba-II-2與家人、同儕及師長的互動。</p> <p>數學領域</p> <p>N-1-1 一百以內的數。</p> <p>N-4-13 解題：日常生活的時間加減問題。跨時、跨午、跨日、24小時制。含時間單位換算。</p> <p>自然領域</p> <p>INd-Ⅱ-6 一年四季氣溫會有所變化，天氣也會有所不同。氣象報告可以讓我們知道天氣的可能變化。</p> <p>社會領域</p> <p>Bc-Ⅱ-1各個族群有不同的命名方式、節慶與風俗習慣。</p> <p>健康與體育領域</p> <p>Ea-Ⅱ-1食物與營養的種類和需求。</p>
融入議題	社會、綜合、數學、健體、自然		
學習目標	<p>認知</p> <p>1. 能辨識並正確說出各課的主要單字和句型。</p>		

	<p>2.能書寫各課的主要單字和句型並加以運用。</p> <p>3.學會使用課堂中所習得的生活用語或教室用語。</p> <p>4.能運用字母拼讀法看字讀音、聽音辨字和聽音拼字。</p> <p>技能</p> <p>1.具備基本的聽、說、讀、寫之英語文能力。</p> <p>2.能將所學的字母拼讀規則（含看字讀音、聽音拼字）應用於單字拼讀書寫</p> <p>3.能運用所學、字詞及句型進行簡易日常溝通。</p> <p>4.能閱讀簡單短文並了解文意。</p> <p>態度</p> <p>1.積極參與課內英語文小組學習活動，培養團隊合作精神。</p> <p>2.能具備主動求知的態度。</p> <p>3.樂於參與課堂中各類練習活動，不畏犯錯</p> <p>4.能參與小組合作完成指定任務</p>				
學習評量					
第一學期（可以併週撰寫）					
週次	單元名稱	學習內容	融入議題	任務表現	學習評量
第1週	教室常規建立、教室用語、課前準備	簡易的教室用語。 簡易的生活用語。 國內（外）招呼方式。	國 E5 體認國際文化的多樣性。 國 E6 具備學習不同文化的意願與能力。	1.能運用所學、字詞及句型進行簡易日常溝通。	形成性評量100% 總結性評量 100%
第2週	教室用語、字母表、角色介紹、字母歌	英語字母名稱。 印刷體大小寫字母的辨識及書寫。 子音、母音及其組合。 所學的字母拼讀規則（含看字讀音、聽音拼字）。 第二學習階段所學字詞及句型的生活溝通。 所學字詞的簡易歸納。	閱 E1 認識一般生活情境中需要使用的，以及學習學科基礎知識所應具備的字詞彙。	1.能聽懂、讀懂國小階段基本字詞及句型，並使用於簡易日常溝通。 2.樂於參與課堂中各類練習活動，不畏犯錯。	形成性評量100% 總結性評量100%
第3週	Starter Unit	英語字母名稱。 印刷體大小寫字母的辨識及書	閱 E1 認識一般生活情境中需要使用的，以及學習學科	1.能具備基本的聽、說、讀、寫英語文能力。 2.能運用所學、字	形成性評量100% 總結性評

		寫。 子音、母音及其組合。 所學的字母拼讀規則（含看字讀音、聽音拼字）。 第二學習階段所學字詞及句型的生活溝通。 所學字詞的簡易歸納。	基礎知識所應具備的字詞彙。	詞及句型進行簡易日常溝通。	量100%
第4週	Unit 1 Can You Swim 能力	英語 字母名稱。 印刷體大小寫字母的辨識及書寫。 子音、母音及其組合。 所學的字母拼讀規則（含看字讀音、聽音拼字）。 第二學習階段所學字詞及句型的生活溝通。 所學字詞的簡易歸納。	閱 E1 認識一般生活情境中需要使用的，以及學習學科基礎知識所應具備的字詞彙。 安 E2 了解危機與安全。 安 E4 探討日常生活應該注意的安全。	1. 能具備基本的聽、說、讀、寫英語文能力。 2. 能聽懂、讀懂國小階段基本字詞及句型，並使用於簡易日常溝通。 3. 樂於參與課堂中各類練習活動，不畏犯錯。 4. 能完成小組合作指定任務	形成性評量100% 總結性評量100%
第5週	Unit 1 Can You Swim? 能力	英語 字母名稱。 印刷體大小寫字母的辨識及書寫。 子音、母音及其組合。 所學的字母拼讀規則（含看字讀音、聽音拼字）。 第二學習階段所學字詞及句型的生活溝通。 所學字詞的簡易歸納。	閱 E1 認識一般生活情境中需要使用的，以及學習學科基礎知識所應具備的字詞彙。 安 E2 了解危機與安全。 安 E4 探討日常生活應該注意的安全。	1. 能具備基本的聽、說、讀、寫英語文能力。 2. 能聽懂、讀懂國小階段基本字詞及句型，並使用於簡易日常溝通。 3. 樂於參與課堂中各類練習活動，不畏犯錯。 4. 能完成小組合作指定任務	形成性評量100% 總結性評量100%
第6週	Unit 1 Can You Swim? 能力	英語 字母名稱。 印刷體大小寫字母的辨識及書	閱 E1 認識一般生活情境中需要使用的，以及學習學科	1. 能具備基本的聽、說、讀、寫英語文能力。 2. 能聽懂、讀懂國	形成性評量100% 總結性評

		寫。 子音、母音及其組合。 所學的字母拼讀規則（含看字讀音、聽音拼字）。 第二學習階段所學字詞及句型的生活溝通。 所學字詞的簡易歸納。	基礎知識所應具備的字詞彙。 安 E2 了解危機與安全。 安 E4 探討日常生活應該注意的安全。	小階段基本字詞及句型，並使用於簡易日常溝通。 3. 樂於參與課堂中各類練習活動，不畏犯錯。 4. 能完成小組合作指定任務	量100%
第7週	Unit 2 How's the Weather? 天氣	英語 字母名稱。 印刷體大小寫字母的辨識及書寫。 子音、母音及其組合。 所學的字母拼讀規則（含看字讀音、聽音拼字）。 第二學習階段所學字詞及句型的生活溝通。 所學字詞的簡易歸納。	閱 E1 認識一般生活情境中需要使用的，以及學習學科基礎知識所應具備的字詞彙。 環 E9 覺知氣候變遷會對生活、社會及環境造成衝擊。	1. 能具備基本的聽、說、讀、寫英語文能力。 2. 能運用所學、字詞及句型進行簡易日常溝通。 3. 能聽懂、讀懂國小階段基本字詞及句型，並使用於簡易日常溝通。 4. 樂於參與課堂中各類練習活動，不畏犯錯。 5. 能理解影片內容 6. 能積極參與小組學習活動，培養團隊合作精神。	形成性評量100% 總結性評量100%
第8週	Unit 2 How's the Weather? 天氣	英語 字母名稱。 印刷體大小寫字母的辨識及書寫。 子音、母音及其組合。 所學的字母拼讀規則（含看字讀音、聽音拼字）。 第二學習階段所學字詞及句型的生活溝通。 所學字詞的簡易歸納。	閱 E1 認識一般生活情境中需要使用的，以及學習學科基礎知識所應具備的字詞彙。 環 E9 覺知氣候變遷會對生活、社會及環境造成衝擊。	1. 能具備基本的聽、說、讀、寫英語文能力。 2. 能運用所學、字詞及句型進行簡易日常溝通。 3. 樂於參與課堂中各類練習活動，不畏犯錯。 4. 能理解影片內容 5. 能積極參與小組學習活動，培養團隊合作精神。	形成性評量100% 總結性評量100%
第9週	Unit 2 How's the Weather? 天氣	英語 字母名稱。 印刷體大小寫字	閱 E1 認識一般生活情境中需要使用	1. 能具備基本的聽、說、讀、寫英語文能力。	形成性評量100%

		母的辨識及書寫。 子音、母音及其組合。 所學的字母拼讀規則（含看字讀音、聽音拼字）。 第二學習階段所學字詞及句型的生活溝通。 所學字詞的簡易歸納。	的，以及學習學科基礎知識所應具備的字詞彙。 環 E9 覺知氣候變遷會對生活、社會及環境造成衝擊。	2. 能聽懂、讀懂國小階段基本字詞及句型，並使用於簡易日常溝通。 3. 樂於參與課堂中各類練習活動，不畏犯錯。 4. 能理解影片內容 5. 能積極參與小組學習活動，培養團隊合作精神。	總結性評量100%
第10週	Review 1 綜合應用第一至二單元內容		閱 E10 中、高年級：能從報章雜誌及其他閱讀媒材中汲取與學科相關的知識。	1. 能具備基本的聽、說、讀、寫英語文能力。 2. 能運用所學、字詞及句型進行簡易日常溝通。 3. 樂於參與課堂中各類練習活動，不畏犯錯。 4. 能完成小組討論及發表 5. 能完成小組合作指定任務 6. 能理解影片內容	
第11週	Unit 3 What Do You Want? 食物（一）	英語字母名稱。 印刷體大小寫字母的辨識及書寫。 子音、母音及其組合。 所學的字母拼讀規則（含看字讀音、聽音拼字）。 第二學習階段所學字詞及句型的生活溝通。 所學字詞的簡易歸納。	閱 E1 認識一般生活情境中需要使用的，以及學習學科基礎知識所應具備的字詞彙。 人 E4 表達自己對一個美好世界的想法，並聆聽他人的想法。 人 E5 欣賞、包容個別差異並尊重自己與他人的權利。	1. 能具備基本的聽、說、讀、寫英語文能力。 2. 能聽懂、讀懂國小階段基本字詞及句型，並使用於簡易日常溝通。 3. 樂於參與課堂中各類練習活動，不畏犯錯。 4. 能完成小組合作指定任務 5. 能理解影片內容	形成性評量100% 總結性評量100%
第12週	Unit 3 What Do You Want? 食物（一）	英語字母名稱。 印刷體大小寫字母的辨識及書	閱 E1 認識一般生活情境中需要使用的，以及學習學科	1. 能具備基本的聽、說、讀、寫英語文能力。 2. 能聽懂、讀懂國	形成性評量100% 總結性評

		寫。 子音、母音及其組合。 所學的字母拼讀規則（含看字讀音、聽音拼字）。 第二學習階段所學字詞及句型的生活溝通。 所學字詞的簡易歸納。	基礎知識所應具備的字詞彙。 人 E4 表達自己對一個美好世界的想法，並聆聽他人的想法。 人 E5 欣賞、包容個別差異並尊重自己與他人的權利。	小階段基本字詞及句型，並使用於簡易日常溝通。 3. 樂於參與課堂中各類練習活動，不畏犯錯。 4. 能完成小組討論及發表 5. 能積極參與小組學習活動，培養團隊合作精神。	量100%
第13週	Unit 3 What Do You Want? 食物（一）	英語 字母名稱。 印刷體大小寫字母的辨識及書寫。 子音、母音及其組合。	閱 E1 認識一般生活情境中需要使用的，以及學習學科基礎知識所應具備的字詞彙。 人 E4 表達自己對一個美好世界的想法，並聆聽他人的想法。 人 E5 欣賞、包容個別差異並尊重自己與他人的權利。	1能運用所學、字詞及句型進行簡易日常溝通。 2.能聽懂、讀懂國小階段基本字詞及句型，並使用於簡易日常溝通。 3 能完成小組合作指定任務 4. 能積極參與小組學習活動，培養團隊合作精神。	形成性評量100% 總結性評量100%
第14週	Unit 4 Do You Like Milk? 食物（二）	英語 字母名稱。 印刷體大小寫字母的辨識及書寫。 子音、母音及其組合。 所學的字母拼讀規則（含看字讀音、聽音拼字）。 第二學習階段所學字詞及句型的生活溝通。 所學字詞的簡易歸納。 所學的字母拼讀規則（含看字讀音、聽音拼字）。	閱 E1 認識一般生活情境中需要使用的，以及學習學科基礎知識所應具備的字詞彙。 人 E4 表達自己對一個美好世界的想法，並聆聽他人的想法。 人 E5 欣賞、包容個別差異並尊重自己與他人的權利。	1. 能具備基本的聽、說、讀、寫英語文能力。 2. 能聽懂、讀懂國小階段基本字詞及句型，並使用於簡易日常溝通。 3. 樂於參與課堂中各類練習活動，不畏犯錯。 4. 能完成小組合作指定任務 5. 能理解影片內容	形成性評量100% 總結性評量100%

		第二學習階段所學字詞及句型的生活溝通。 所學字詞的簡易歸納。			
第15週	Unit 4 Do You Like Milk? 食物 (二)	英語 字母名稱。 印刷體大小寫字母的辨識及書寫。 子音、母音及其組合。 所學的字母拼讀規則 (含看字讀音、聽音拼字)。 第二學習階段所學字詞及句型的生活溝通。 所學字詞的簡易歸納。	閱 E1 認識一般生活情境中需要使用的, 以及學習學科基礎知識所應具備的字詞彙。 人 E4 表達自己對一個美好世界的想法, 並聆聽他人的想法。 人 E5 欣賞、包容個別差異並尊重自己與他人的權利。	1. 能具備基本的聽、說、讀、寫英語文能力。 2. 能聽懂、讀懂國小階段基本字詞及句型, 並使用於簡易日常溝通。 3. 樂於參與課堂中各類練習活動, 不畏犯錯。 4. 能完成小組討論及發表 5. 能積極參與小組學習活動, 培養團隊合作精神。	形成性評量 100% 總結性評量 100%
第16週	Unit 4 Do You Like Milk? 食物 (二)	英語 字母名稱。 印刷體大小寫字母的辨識及書寫。 子音、母音及其組合。 所學的字母拼讀規則 (含看字讀音、聽音拼字)。 第二學習階段所學字詞及句型的生活溝通。 所學字詞的簡易歸納。	閱 E1 認識一般生活情境中需要使用的, 以及學習學科基礎知識所應具備的字詞彙。 人 E4 表達自己對一個美好世界的想法, 並聆聽他人的想法。 人 E5 欣賞、包容個別差異並尊重自己與他人的權利。	1. 能運用所學、字詞及句型進行簡易日常溝通。 2. 能聽懂、讀懂國小階段基本字詞及句型, 並使用於簡易日常溝通。 3. 能完成小組合作指定任務 4. 能積極參與小組學習活動, 培養團隊合作精神。	形成性評量100% 總結性評量100%
第17週	Culture & Festivals: Christmas	國內外主要節慶習俗。	多 E4 理解到不同文化共存的事實。 多 E6 了解各文化間的多樣性與差異性。	1. 能具備基本的聽、說、讀、寫英語文能力。 2. 樂於參與課堂中各類練習活動, 不畏犯錯。 3. 能完成小組討論及發表 4. 能完成小組合作指定任務 5. 能理解影片內容	形成性評量100% 總結性評量100%

第18週	Review 2 綜合應用第 三至四單元 內容	英語 字母名稱。 印刷體大小寫字 母的辨識及書 寫。 所學的字母拼讀 規則（含看字讀 音、聽音拼 字）。 簡易的教室用 語。 簡易的生活用 語。 第二學習階段所 學字詞及句型 的生活溝通。	閱 E1 認識一般生 活情境中需要使 用的，以及學習學 科基礎知識所應 具備的字詞彙。 閱 E10 中、高年 級：能從報章雜 誌及其他閱讀媒 材中汲取與學科 相關的知識。	1. 能具備基本的 聽、說、讀、寫 英語文能力。 2. 能運用所學、 字詞及句型進行 簡易日常溝通。 3. 樂於參與課 堂中各類練習活 動，不畏犯錯。 4. 能完成小組 討論及發表 5. 能完成小組 合作指定任務 6. 能理解影片 內容	形成性評 量100% 總結性評 量100%
第19週	Review 2 綜合應用第 一至四單元 內容	英語 字母名稱。 印刷體大小寫字 母的辨識及書 寫。 所學的字母拼讀 規則（含看字讀 音、聽音拼 字）。 簡易的教室用 語。 簡易的生活用 語。 第二學習階段所 學字詞及句型 的生活溝通。	閱 E1 認識一般生 活情境中需要使 用的，以及學習學 科基礎知識所應 具備的字詞彙。 閱 E10 中、高年 級：能從報章雜 誌及其他閱讀媒 材中汲取與學科 相關的知識。	1. 能具備基本的 聽、說、讀、寫 英語文能力。 2. 能運用所學、 字詞及句型進行 簡易日常溝通。 3. 樂於參與課 堂中各類練習活 動，不畏犯錯。 4. 能完成小組 討論及發表 5. 能完成小組 合作指定任務	形成性評 量100% 總結性評 量100%
第20-21週	FinalReview 綜合應用第 一至四單元 內容	英語 字母名稱。 印刷體大小寫字 母的辨識及書 寫。 所學的字母拼讀 規則（含看字讀 音、聽音拼 字）。 簡易的教室用 語。 簡易的生活用 語。 第二學習階段所 學字詞及句型 的生活溝通。	閱 E1 認識一般生 活情境中需要使 用的，以及學習學 科基礎知識所應 具備的字詞彙。	1. 能具備基本的 聽、說、讀、寫 英語文能力。 2. 能運用所學、 字詞及句型進行 簡易日常溝通。	形成性評 量100% 總結性評 量100%

		生活溝通。			
第二學期（可以併週撰寫）					
第1週	教室用語、發音複習、角色介紹	英語字母名稱。印刷體大小寫字母的辨識及書寫。所學的字母拼讀規則（含看字讀音、聽音拼字）。簡易的教室用語。簡易的生活用語。第二學習階段所學字詞及句型的生活溝通。	國 E5 體認國際文化的多樣性。 國 E6 具備學習不同文化的意願與能力。 閱 E1 認識一般生活情境中需要使用的，以及學習學科基礎知識所應具備的字詞彙。	1.能聽懂、讀懂國小階段基本字詞及句型，並使用於簡易日常溝通。 2.樂於參與課堂中各類練習活動，不畏犯錯。	形成性評量100% 總結性評量100%
第2週	Starter Unit 第三冊複習	英語字母名稱。印刷體大小寫字母的辨識及書寫。所學的字母拼讀規則（含看字讀音、聽音拼字）。簡易的教室用語。簡易的生活用語。第二學習階段所學字詞及句型的生活溝通。	閱 E1 認識一般生活情境中需要使用的，以及學習學科基礎知識所應具備的字詞彙。	1.能具備基本的聽、說、讀、寫英語文能力。 2.能運用所學、字詞及句型進行簡易日常溝通。	形成性評量100% 總結性評量100%
第3-5週	Unit 1 What Time Is It? 時間	英語字母名稱。印刷體大小寫字母的辨識及書寫。所學的字母拼讀規則（含看字讀音、聽音拼字）。簡易的教室用語。簡易的生活用語。第二學習階段所	閱 E1 認識一般生活情境中需要使用的，以及學習學科基礎知識所應具備的字詞彙。 國 E5 體認國際文化的多樣性。	1.能具備基本的聽、說、讀、寫英語文能力。 2.能聽懂、讀懂國小階段基本字詞及句型，並使用於簡易日常溝通。 3.樂於參與課堂中各類練習活動，不畏犯錯。 4.能完成小組合作指定任務 5.能理解影片內容	形成性評量100% 總結性評量100%

		學字詞及句型的生活溝通。			
第6-8週	Unit 2 What Are You Doing? 動作	英語 字母名稱。 印刷體大小寫字母的辨識及書寫。 所學的字母拼讀規則（含看字讀音、聽音拼字）。 簡易的教室用語。 簡易的生活用語。 第二學習階段所學字詞及句型的生活溝通。	閱 E1 認識一般生活情境中需要使用的，以及學習學科基礎知識所應具備的字詞彙。 戶 E3 善用五官的感知，培養眼、耳、鼻、舌、觸覺及心靈對環境感受的能力。	1. 能具備基本的聽、說、讀、寫英語文能力。 2. 能聽懂、讀懂國小階段基本字詞及句型，並使用於簡易日常溝通。 3. 樂於參與課堂中各類練習活動，不畏犯錯。 4. 能完成小組合作指定任務 5. 能理解影片內容	形成性評量100% 總結性評量100%
第9週	Review 1 綜合應用第一至二單元內容	A 英語 字母名稱。 印刷體大小寫字母的辨識及書寫。 所學的字母拼讀規則（含看字讀音、聽音拼字）。 簡易的教室用語。 簡易的生活用語。 第二學習階段所學字詞及句型的生活溝通。	閱 E1 認識一般生活情境中需要使用的，以及學習學科基礎知識所應具備的字詞彙。	1. 能具備基本的聽、說、讀、寫英語文能力。 2. 能運用所學、字詞及句型進行簡易日常溝通。 3. 樂於參與課堂中各類練習活動，不畏犯錯。 4. 能完成小組討論及發表 5. 能完成小組合作指定任務	形成性評量100% 總結性評量100%
第10-12週	Unit 3 Where Are You? 房間	英語 字母名稱。 印刷體大小寫字母的辨識及書寫。 所學的字母拼讀規則（含看字讀音、聽音拼字）。 簡易的教室用語。 簡易的生活用語。 第二學習階段所	閱 E1 認識一般生活情境中需要使用的，以及學習學科基礎知識所應具備的字詞彙。 戶 E1 善用教室外、戶外及校外教學，認識生活環境（自然或人為）。	1. 能具備基本的聽、說、讀、寫英語文能力。 2. 能運用所學、字詞及句型進行簡易日常溝通。 3. 樂於參與課堂中各類練習活動，不畏犯錯。 4. 能完成小組合作指定任務 5. 能理解影片內容	形成性評量100% 總結性評量100%

		學字詞及句型的生活溝通。			
第13-14週	Unit 4 Where Is the Apple? 位置	英語 字母名稱。 印刷體大小寫字母的辨識及書寫。 所學的字母拼讀規則（含看字讀音、聽音拼字）。 簡易的教室用語。 簡易的生活用語。 第二學習階段所學字詞及句型的生活溝通。	閱 E1 認識一般生活情境中需要使用的，以及學習學科基礎知識所應具備的字詞彙。 戶 E1 善用教室外、戶外及校外教學，認識生活環境（自然或人為）。	1. 能具備基本的聽、說、讀、寫英語文能力。 2. 能運用所學、字詞及句型進行簡易日常溝通。 3. 樂於參與課堂中各類練習活動，不畏犯錯。 4. 能完成小組討論及發表 5. 能理解影片內容	形成性評量100% 總結性評量100%
第15-16週	Review 2 綜合應用第三至四單元內容	英語 字母名稱。 印刷體大小寫字母的辨識及書寫。 所學的字母拼讀規則（含看字讀音、聽音拼字）。 簡易的教室用語。 簡易的生活用語。 第二學習階段所學字詞及句型的生活溝通。	閱 E1 認識一般生活情境中需要使用的，以及學習學科基礎知識所應具備的字詞彙。	1. 能具備基本的聽、說、讀、寫英語文能力。 2. 能運用所學、字詞及句型進行簡易日常溝通。 3. 樂於參與課堂中各類練習活動，不畏犯錯。	形成性評量100% 總結性評量100%
第17週	Culture & Festivals: Dragon Boat Festival 中外節慶： 端午節	國內外主要節慶習俗。	多 E1 了解自己的文化特質。 多 E4 理解到不同文化共存的事實。 多 E6 了解各文化間的多樣性與差異性。	1. 能具備基本的聽、說、讀、寫英語文能力。 2. 樂於參與課堂中各類練習活動，不畏犯錯。 3. 能理解影片內容	形成性評量100% 總結性評量100%
第18週	Final Review 綜合應用第一至四單元內容	英語 字母名稱。 印刷體大小寫字母的辨識及書	閱 E1 認識一般生活情境中需要使用的，以及學習學科	1. 能具備基本的聽、說、讀、寫英語文能力。 2. 能運用所學、字	形成性評量100% 總結性評

		寫。 所學的字母拼讀規則（含看字讀音、聽音拼字）。 簡易的教室用語。 簡易的生活用語。 第二學習階段所學字詞及句型的生活溝通。	基礎知識所應具備的字詞彙。	詞及句型進行簡易日常溝通。	量100%
第19週	Final Review 能綜合應用第一至四單元內容； 成果發表準備	印刷體大小寫字母的辨識及書寫。 所學的字母拼讀規則（含看字讀音、聽音拼字）。 簡易的教室用語。 簡易的生活用語。 第二學習階段所學字詞及句型的生活溝通。	閱 E1 認識一般生活情境中需要使用的，以及學習學科基礎知識所應具備的字詞彙。	1. 能具備基本的聽、說、讀、寫英語文能力。 2. 能運用所學、字詞及句型進行簡易日常溝通。	形成性評量100% 總結性評量100%
第20週	成果發表、休業式	印刷體大小寫字母的辨識及書寫。 所學的字母拼讀規則（含看字讀音、聽音拼字）。 簡易的教室用語。 簡易的生活用語。 第二學習階段所學字詞及句型的生活溝通。	閱 E1 認識一般生活情境中需要使用的，以及學習學科基礎知識所應具備的字詞彙。	1. 能具備基本的聽、說、讀、寫英語文能力。 2. 能運用所學、字詞及句型進行簡易日常溝通。	形成性評量100% 總結性評量100%

桃園市八德區八德國民小學 111 學年度【校訂課程—創資課程】課程計畫 壹、依據

- 一、教育部十二年國民基本教育課程綱要
- 二、國民教育階段特殊教育課程綱要總綱
- 三、本校課程發展委員會決議辦理

貳、基本理念

一、課程設計緣起

十餘年來，我國資訊教育的內涵，因應時代變遷、資訊科技技術與環境的快速成長，而不斷擴充與調整。從 1998 年資訊教育擴大內需方案，到 2001 年中小學資訊教育總藍圖、2008-2011 年中小學資訊教育白皮書，至 2016-2020 資訊教育總藍圖草案，持續調整國家資訊教育發展重點內涵與方向。

2001 年 6 月，教育部發布「中小學資訊教育總藍圖」，系統性的整合中央與地方力量，從建置中小學校班班能上網、鼓勵及協助教師購置可應用於教學的資訊設備、補助設置資訊種子學校、發展教學資源庫、及成立各縣市資訊教學小組等，進一步優質化中小學推動資訊教育的環境。2001 年 9 月九年一貫課程開始試行，「資訊教育」以重大議題方式納入中小學課程規劃，提供各校規畫資訊教育之綱領。

近年來，全球掀起一股程式設計的教育浪潮，英國在 2014 年發起兒童學習程式設計教育計畫，讓孩童從五歲開始學習程式設計；愛沙尼亞將程式設計列為小學一年級必修課；日本則與網路創投公司合作推廣小學生程式教育；南韓則結合企業開始對四萬名小學、國中和高中生實施軟體教育；而新加坡、香港，甚至菲律賓、馬來西亞等國也都開始推動小學生程式設計計畫。而台灣也將程式設計納入十二年國教課程綱要裡面，其目的不單單是為了未來大量需求的軟體人才，更是為了培養孩子解決問題、創造、勇於嘗試錯誤等能力，以及做好掌握數位生活的準備。

為能培養學生成為符應時代的資訊公民，善用資訊科技工具強化學習品質、提昇生活應用，如何有效整合學校各項設備資源，進行資訊教育系統化規劃，顯得更加重要。隨著 108 年十二年國教課綱即將實施，小學階段的資訊議題已然刪除，僅呈現相關素養指標。為了強化新課綱實施後，本校學生運用資訊素養展現於各學科，充份支援各學科的數位教學，並作為近年超夯創客教育的基礎，本校資訊教師根據「本校資訊軟硬體環境」、「教師資訊專業能力」、「近年學生數位應用能力」及「桃園市教育局於 2018 年 2 月發布的國民小學資訊科技課程綱要」四大面向進行分析，三年級以認識資訊科技、四年級著重在雲端與網際網路、五年級強調程式設計能力培養、六年級導入及培養學生運用開源硬體進行專題研究與製作，作為本校校訂課程-彈性學習課程-資訊課程之各年級學習目標，以運算思維 (Computational Thinking) 作為課程主軸，並將課程延伸結合創客 (Maker) 運用，以銜接國民中學科技領域。

課程目標結合核心素養加以發展，並考量各學習階段特性予以達成，期

落實十二年國民基本教育「自發」、「互動」與「共好」的課程理念，希冀經由實際操作與應用，帶領孩子建立對電腦應用及程式設計基本觀念及興趣，讓學生了解如何從電腦運算的角度來定義問題，解決複雜且抽象的問題，據以培養出具備運算思维的國家未來棟樑。

三、八德國小校訂課程：創資課程核心素養

下表係依循《總綱》各教育階段核心素養具體內涵，結合資訊科目之基本理念與課程目標後，在資訊科目內的具體展現。「自然與生活科技領域-資訊科目學習重點與核心素養呼應表參考示例」

總綱 核心 素養 面向	總綱 核心素 養 項目	總綱核心素養 項目說明	自然與生活科技領域-資訊核 心素養具體內涵
			國民小學教育 (E)
A 自主 行動	A1 身心素 質 與 自我精 進	具備身心健全發展的素質，擁有合宜的人性觀與自我觀，同時透過選擇、分析與運用新知，有效規劃生涯發展，探尋生命意義，並不斷自我精進，追求至善。	E-A1 具備良好的生活習慣，促進身心健全發展，並認識個人特質，發展生命潛能。
	A2 系統思 考 與 解決問 題	具備問題理解、思辨分析、推理批判的系統思考與後設思考素養，並能行動與反思，以有效處理及解決生活、生命問題。	E-A2 具備探索問題的思考能力，並透過體驗與實踐處理日常生活問題。
	A3 規劃執 行 與 創新應 變	具備規劃及執行計畫的能力，並試探與發展多元專業知能、充實生活經驗，發揮創新精神，以因應社會變遷、增進個人的彈性適應力。	E-A3 具備擬定計畫與實作的的能力，並以創新思考方式，因應日常生活情境。
B 溝通 互動	B1 符號運 用 與 溝通表 達	具備理解及使用語言、文字、數理、肢體及藝術等各種符號進行表達、溝通及互動，並能了解與同理他人，應用在日常生活及工作上。	E-B1 具備「聽、說、讀、寫、作」的基本語文素養，並具有生活所需的基礎數理、肢體及藝術等符號知能，能以同理心應用在生活與人際溝通。

總綱核心素養面向	總綱核心素養項目	總綱核心素養項目說明	自然與生活科技領域-資訊核心素養具體內涵
			國民小學教育(E)
	B2 科技資訊與媒體素養	具備善用科技、資訊與各類媒體之能力，培養相關倫理及媒體識讀的素養，俾能分析、思辨、批判人與科技、資訊及媒體之關係。	E-B2 具備科技與資訊應用的基本素養，並理解各類媒體內容的意義與影響。
	B3 藝術涵養與美感素養	具備藝術感知、創作與鑑賞能力，體會藝術文化之美，透過生活美學的省思，豐富美感體驗，培養對美善的人事物，進行賞析、建構與分享的態度與能力。	E-B3 具備藝術創作與欣賞的基本素養，促進多元感官的發展，培養生活環境中的美感體驗。
C 社會參與	C1 道德實踐與公民意識	具備道德實踐的素養，從個人小我到社會公民，循序漸進，養成社會責任感及公民意識，主動關注公共議題並積極參與社會活動，關懷自然生態與人類永續發展，而展現知善、樂善與行善的品德。	E-C1 具備個人生活道德的知識與是非判斷的能力，理解並遵守社會道德規範，培養公民意識，關懷生態環境。
	C2 人際關係與團隊合作	具備友善的人際情懷及與他人建立良好的互動關係，並發展與人溝通協調、包容異己、社會參與及服務等團隊合作的素養。	E-C2 具備理解他人感受，樂於與人互動，並與團隊成員合作之素養。
	C3 多元文化與國際理解	具備自我文化認同的信念，並尊重與欣賞多元文化，積極關心全球議題及國際情勢，且能順應時代脈動與社會需要，發展國際理解、多元文化價值觀與世界和平的胸懷。	E-C3 具備理解與關心本土與國際事務的素養，並認識與包容文化的多元性。

四、創資課程:三年教學進度表

桃園市立八德國民小學 111 學年度第一學期三年級彈性學習課程資訊課程計畫			
每週節數	一節	設計者	黎恩彰
核心素養	A 自主行動	<input checked="" type="checkbox"/> A1. 身心素質與自我精進 <input checked="" type="checkbox"/> A2. 系統思考與問題解決 <input checked="" type="checkbox"/> A3. 規劃執行與創新應變	
	B 溝通互動	<input checked="" type="checkbox"/> B1. 符號運用與溝通表達 <input checked="" type="checkbox"/> B2. 科技資訊與媒體素養 <input checked="" type="checkbox"/> B3. 藝術涵養與美感素養	
	C 社會參與	<input checked="" type="checkbox"/> C1. 道德實踐與公民意識 <input checked="" type="checkbox"/> C2. 人際關係與團隊合作 <input checked="" type="checkbox"/> C3. 多元文化與國際理解	
課程目標	一、能配合全球化，發展國際觀。		

	<p>二、能配合學校行事教學，推動學校本位精神發展。</p> <p>三、能促進班級師生互動，使班級氣氛更融洽。</p> <p>四、增進學校教師了解十二年國教理念，運用分享提升全體教師有效教學之專業能力。</p> <p>五、落實十二年國教課綱實質內涵，轉化核心素養至課程中。</p>		
融入之議題	環境、法治、科技、資訊、安全、多元文化、國際教育		
教學/學習重點	學習內容 資 A-III-1 程序性的問題解決方法簡介 資 D-III-1 常見的數位資料類型與儲存架構 資 S-III-1 常見系統平台之基本功能操作 資 S-III-2 常見系統平台之使用與維護 資 T-III-1 繪圖軟體的使用 資 T-III-2 文書處理軟體的使用 資 T-III-3 瀏覽器的使用 資 T-III-4 資料搜尋的基本方法		
	學習表現 資 t-III-1 能認識常見的資訊系統。 資 p-III-3 能認識基本的數位資源整理方法。 資 t-III-2 能使用資訊科技解決生活中簡單的問題。 資 t-III-3 能應用運算思維描述問題解決的方法。 資 p-III-1 能認識與使用資訊科技以表達想法。		
評量方式	口語表達、互動討論、心得分享、實作成果、自我評量、同儕評量		
週次 日期	單元名稱/內容	週次 日期	單元名稱/內容
1	認識電腦與作業系統 1. 甚麼是電腦？電腦與生活有甚麼關係、作業系統介紹 (Windows) 2. 電腦開機及關機操作、滑鼠操作 3. 開啟程式及控制視窗	12	文書初階(一) 1. 了解文書軟體的應用 2. 會安裝和啟動 Word 3. 從做中學文書編輯 4. 學會文字格式設定
2	認識電腦與作業系統 1. 甚麼是電腦？電腦與生活有甚麼關係、作業系統介紹 (Windows) 2. 電腦開機及關機操作、滑鼠操作 3. 開啟程式及控制視窗	13	我是檔案小總管 1. 檔案的命名規則、認識檔案大小 2. 用不同的模式來檢視檔案、建立資料夾 3. 刪除、複製、搬動檔案
3	認識電腦與作業系統 1. 甚麼是電腦？電腦與生活有甚麼關係、作業系統介紹 (Windows) 2. 電腦開機及關機操作、滑鼠操作 3. 開啟程式及控制視窗	14	我是檔案小總管 1. 檔案的命名規則、認識檔案大小 2. 用不同的模式來檢視檔案、建立資料夾 3. 刪除、複製、搬動檔案
4	我的個人化電腦 1. 設定佈景主題 2. 設定桌面背景圖片、螢幕保護裝置 3. 設定捷徑、釘選到工作列及動態磚	15	我是檔案小總管 1. 檔案的命名規則、認識檔案大小 2. 用不同的模式來檢視檔案、建立資料夾 3. 刪除、複製、搬動檔案
5	我的個人化電腦 1. 設定佈景主題 2. 設定桌面背景圖片、螢幕保護裝置 3. 設定捷徑、釘選到工作列及動態磚	16	認識網路世界 1. 了解網際網路，操作瀏覽器 2. 設定首頁、查詢資料

6	我是鍵盤快手 1. 如何輸入英文、數字與符號 2. 如何切換中文輸入法、輸入中文字 3. 文字的基本編輯法	17	認識網路世界 1. 了解網際網路，操作瀏覽器 2. 設定首頁、查詢資料
7	我是鍵盤快手 1. 如何輸入英文、數字與符號 2. 如何切換中文輸入法、輸入中文字 3. 文字的基本編輯法	18	認識網路世界 1. 了解網際網路，操作瀏覽器 2. 設定首頁、查詢資料
8	我是鍵盤快手 1. 如何輸入英文、數字與符號 2. 如何切換中文輸入法、輸入中文字 3. 文字的基本編輯法	19	我是小畫家 1. 使用填色工具、儲存與開啟檔案 2. 調整畫布大小、使用工具作畫 3. 在圖畫上輸入文字、設定為桌面
9	我是鍵盤快手 1. 如何輸入英文、數字與符號 2. 如何切換中文輸入法、輸入中文字 3. 文字的基本編輯法	20	我是小畫家 1. 使用填色工具、儲存與開啟檔案 2. 調整畫布大小、使用工具作畫 3. 在圖畫上輸入文字、設定為桌面
10	文書初階(一) 1. 了解文書軟體的應用 2. 會安裝和啟動 Word 3. 從做中學文書編輯 4. 學會文字格式設定	21	我是小畫家 1. 使用填色工具、儲存與開啟檔案 2. 調整畫布大小、使用工具作畫 3. 在圖畫上輸入文字、設定為桌面
11	文書初階(一) 1. 了解文書軟體的應用 2. 會安裝和啟動 Word 3. 從做中學文書編輯 4. 學會文字格式設定		

桃園市立八德國民小學 111 學年度第二學期三年級彈性學習課程資訊課程計畫			
每週節數	一節	設計者	黎恩彰
核心素養	A 自主行動	☑A1. 身心素質與自我精進 ☑A2. 系統思考與問題解決 ☑A3. 規劃執行與創新應變	
	B 溝通互動	☑B1. 符號運用與溝通表達 ☑B2. 科技資訊與媒體素養☑B3. 藝術涵養與美感素養	
	C 社會參與	☑C1. 道德實踐與公民意識 ☑C2. 人際關係與團隊合作☑C3. 多元文化與國際理解	
課程目標	一、能配合全球化，發展國際觀。		

	<p>二、能配合學校行事教學，推動學校本位精神發展。</p> <p>三、能促進班級師生互動，使班級氣氛更融洽。</p> <p>四、增進學校教師了解十二年國教理念，運用分享提升全體教師有效教學之專業能力。</p> <p>五、落實十二年國教課綱實質內涵，轉化核心素養至課程中。</p>		
融入之議題	環境、法治、科技、資訊、安全、多元文化、國際教育		
教學/學習重點	學習內容 資 A-III-1 程序性的問題解決方法簡介 資 D-III-1 常見的數位資料類型與儲存架構 資 S-III-1 常見系統平台之基本功能操作 資 S-III-2 常見系統平台之使用與維護 資 T-III-1 繪圖軟體的使用 資 T-III-2 文書處理軟體的使用 資 T-III-3 瀏覽器的使用 資 T-III-4 資料搜尋的基本方法 資 H-III-2 資訊科技之使用原則		
	學習表現 資 t-III-2 能使用資訊科技解決生活中簡單的問題。 資 p-III-4 能利用資訊科技分享學習資源與心得。 資 a-III-3 能了解並遵守資訊倫理與使用資訊科技的相關規範。		
評量方式	口語表達、互動討論、心得分享、實作成果、自我評量、同儕評量		
週次日期	單元名稱/內容	週次日期	單元名稱/內容
1	文書初階(二) 1. 文書插入表格 2. 文書插入圖案 3. 文書表格編輯	12	Windows 的影音世界 1. 瀏覽照片、播放幻燈片秀 2. 使用 Media Player 播放 MP3、影片
2	文書初階(二) 1. 文書插入表格 2. 文書插入圖案 3. 文書表格編輯	13	Windows 的影音世界 1. 瀏覽照片、播放幻燈片秀 2. 使用 Media Player 播放 MP3、影片
3	文書初階(二) 1. 文書插入表格 2. 文書插入圖案 3. 文書表格編輯	14	Windows 的影音世界 1. 瀏覽照片、播放幻燈片秀 2. 使用 Media Player 播放 MP3、影片
4	漫遊網際網路 1. 認識網路與生活之關係 2. 認識網址、網站與網頁	15	電子郵件與通訊 1. 登入及認識 Gmail 2. Gmail 個人化設定 3. 我的第一封 Email
5	漫遊網際網路 1. 認識網路與生活之關係 2. 認識網址、網站與網頁	16	網路地圖到處逛 1. Google 地圖搜尋 2. Google 街景搜尋 3. Google 地點路線規劃
6	漫遊網際網路 1. 認識網路與生活之關係 2. 認識網址、網站與網頁	17	網路地圖到處逛 1. Google 地圖搜尋 2. Google 街景搜尋 3. Google 地點路線規劃
7	網路百寶箱 1. 用 google 找資料 2. 用 google 翻譯	18	網路地圖到處逛 1. Google 地圖搜尋 2. Google 街景搜尋 3. Google 地點路線規劃

	3. 網頁書籤與管理		
8	網路百寶箱 1. 用 google 找資料 2. 用 google 翻譯 3. 網頁書籤與管理	19	網路安全 網路安全的重要性 學習網路倫理 網路資訊安全的保護
9	網路百寶箱 1. 用 google 找資料 2. 用 google 翻譯 3. 網頁書籤與管理	20	網路安全 網路安全的重要性 學習網路倫理 網路資訊安全的保護
10	電子郵件與通訊 1. 登入及認識 Gmail 2. Gmail 個人化設定	21	網路安全 網路安全的重要性 學習網路倫理 網路資訊安全的保護
11	電子郵件與通訊 1. 登入及認識 Gmail 2. Gmail 個人化設定		

四年級資訊課程計畫

桃園市立八德國民小學 111 學年度第一學期四年級彈性學習課程資訊課程計畫			
每週節數	一節	設計者	黎恩彰
核心素養	A 自主行動	☑A1. 身心素質與自我精進 ☑A2. 系統思考與問題解決 ☑A3. 規劃執行與創新應變	
	B 溝通互動	☑B1. 符號運用與溝通表達 ☑B2. 科技資訊與媒體素養☑B3. 藝術涵養與美感素養	
	C 社會參與	☑C1. 道德實踐與公民意識 ☑C2. 人際關係與團隊合作☑C3. 多元文化與國際理解	
課程目標	一、增加學生電腦操作的興趣與經驗，同時培養問題解決能力及創造力。 二、透過電腦操作增加對科學原理的理解與應用。 三、藉由電腦操作學習，培養專注力及挫折忍耐力。 四、由學生分組討論，分享的過程中進行同儕學習，並學習利用網路資源自學解決所遇到的問題。		
融入之議題	環境、法治、科技、資訊、安全、多元文化、國際教育		

教學/學習重點	學習內容	資 D-IV-2 數位資料的表示方法 資 D-IV-3 資料處理概念與方法 資T-III-9雲端服務或工具的使用	
	學習表現	資 t-III-2 能使用資訊科技解決生活中簡單的問題。 資 p-III-1 能認識與使用資訊科技以表達想法。 資 p-III-3 能認識基本的數位資源整理方法。	
評量方式	口語表達、互動討論、心得分享、實作成果、自我評量、同儕評量		
週次 日期	單元名稱/內容	週次 日期	單元名稱/內容
1	word 文書軟體運用 我是文書高手 1. 了解文書軟體的應用 2. 會啟動Word 3. 從做中學文書編輯 4. 學會文字格式設定 5. 學會插入圖片 6. 熟悉段落對齊設定 7. 瞭解電腦檔案的安全與病毒防護	12	海報製作很簡單 1. 學會使用繪圖工具 2. 學會自訂色彩 3. 熟悉設定漸層色 4. 能處理圖案重疊和對齊 5. 能使用圖片做造型 6. 能列印大張海報
2	我是文書高手 1. 了解文書軟體的應用 2. 會啟動 Word 3. 從做中學文書編輯 4. 學會文字格式設定 5. 學會插入圖片 6. 熟悉段落對齊設定 7. 瞭解電腦檔案的安全與病毒防護	13	海報製作很簡單 1. 學會使用繪圖工具 2. 學會自訂色彩 3. 熟悉設定漸層色 4. 能處理圖案重疊和對齊 5. 能使用圖片做造型 6. 能列印大張海報
3	文書編輯版面設定 1. 了解文書編輯的重要性 2. 學會設定頁面和背景 3. 學會不同的檢視方法 4. 熟悉字型美工畫廊 5. 能複製格式和項目符號 6. 能夠應用文字方塊	14	海報製作很簡單 1. 學會使用繪圖工具 2. 學會自訂色彩 3. 熟悉設定漸層色 4. 能處理圖案重疊和對齊 5. 能使用圖片做造型 6. 能列印大張海報
4	文書編輯版面設定 1. 了解文書編輯的重要性 2. 學會設定頁面和背景 3. 學會不同的檢視方法 4. 熟悉字型美工畫廊 5. 能複製格式和項目符號	15	製作圖文並茂的報告 1. 熟悉圖形化文件製作 2. 學會插入特殊字元 3. 學會從畫廊插入圖片 4. 能建立循環圖 5. 能做圖文並茂的清單

	6. 能夠應用文字方塊		
5	<p>表格設定與調整</p> <ol style="list-style-type: none"> 1. 認識表格和應用 2. 學會建立表格 3. 學會調整欄和列 4. 能夠自動調整表格 5. 能夠設定框線和網底 6. 會製作標題和插入圖片 	16	<p>製作圖文並茂的報告</p> <ol style="list-style-type: none"> 1. 熟悉圖形化文件製作 2. 學會插入特殊字元 3. 學會從畫廊插入圖片 4. 能建立循環圖 5. 能做圖文並茂的清單
6	<p>表格設定與調整</p> <ol style="list-style-type: none"> 1. 認識表格和應用 2. 學會建立表格 3. 學會調整欄和列 4. 能夠自動調整表格 5. 能夠設定框線和網底 6. 會製作標題和插入圖片 	17	<p>製作圖文並茂的報告</p> <ol style="list-style-type: none"> 1. 熟悉圖形化文件製作 2. 學會插入特殊字元 3. 學會從畫廊插入圖片 4. 能建立循環圖 5. 能做圖文並茂的清單
7	<p>我的功課表</p> <ol style="list-style-type: none"> 1. 學會轉換文字為表格 2. 能設定表格標題和置中 3. 學會欄寬的調整 4. 熟悉儲存格選取和合併 5. 能插入Openclipart圖庫 6. 能設定標題和背景圖 	18	<p>宣傳單我也會</p> <ol style="list-style-type: none"> 1. 了解宣傳單基本要素 2. 學會宣傳單版面編排 3. 會圖片裁剪、校正和去背 4. 能做電子宣傳單的超連結 6. 能轉存PDF電子檔
8	<p>我的功課表</p> <ol style="list-style-type: none"> 1. 學會轉換文字為表格 2. 能設定表格標題和置中 3. 學會欄寬的調整 4. 熟悉儲存格選取和合併 5. 能插入Openclipart圖庫 6. 能設定標題和背景圖 	19	<p>宣傳單我也會</p> <ol style="list-style-type: none"> 1. 了解宣傳單基本要素 2. 學會宣傳單版面編排 3. 會圖片裁剪、校正和去背 4. 能做電子宣傳單的超連結 6. 能轉存PDF電子檔
9	<p>我的功課表</p> <ol style="list-style-type: none"> 1. 學會轉換文字為表格 2. 能設定表格標題和置中 3. 學會欄寬的調整 4. 熟悉儲存格選取和合併 5. 能插入Openclipart圖庫 6. 能設定標題和背景圖 	20	<p>宣傳單我也會</p> <ol style="list-style-type: none"> 1. 了解宣傳單基本要素 2. 學會宣傳單版面編排 3. 會圖片裁剪、校正和去背 4. 能做電子宣傳單的超連結 6. 能轉存PDF電子檔

10	段落行距的設定 1. 了解段落和段落標記 2. 會設定邊框和畫廊背景 3. 會設定行距和間距 4. 熟悉段落縮排和凸排 5. 認識文繞圖和應用 6. 能善用網路找資料	21	宣傳單我也會 1. 了解宣傳單基本要素 2. 學會宣傳單版面編排 3. 會圖片裁剪、校正和去背 4. 能做電子宣傳單的超連結 6. 能轉存PDF電子檔
11	段落行距的設定 1. 了解段落和段落標記 2. 會設定邊框和畫廊背景 3. 會設定行距和間距 4. 熟悉段落縮排和凸排 5. 認識文繞圖和應用 6. 能善用網路找資料		

桃園市立八德國民小學 111 學年度第二學期四年級彈性學習課程資訊課程計畫			
每週節數	一節		設計者 黎恩彰
核心素養	A 自主行動	<input checked="" type="checkbox"/> A1. 身心素質與自我精進 <input checked="" type="checkbox"/> A2. 系統思考與問題解決 <input checked="" type="checkbox"/> A3. 規劃執行與創新應變	
	B 溝通互動	<input checked="" type="checkbox"/> B1. 符號運用與溝通表達 <input checked="" type="checkbox"/> B2. 科技資訊與媒體素養 <input checked="" type="checkbox"/> B3. 藝術涵養與美感素養	
	C 社會參與	<input checked="" type="checkbox"/> C1. 道德實踐與公民意識 <input checked="" type="checkbox"/> C2. 人際關係與團隊合作 <input checked="" type="checkbox"/> C3. 多元文化與國際理解	
課程目標	一、增加學生電腦操作的興趣與經驗，同時培養問題解決能力及創造力。 二、透過電腦操作增加對科學原理的理解與應用。 三、藉由電腦操作學習，培養專注力及挫折忍耐力。 四、由學生分組討論，分享的過程中進行同儕學習，並學習利用網路資源自學解決所遇到的問題		
融入之議題	環境、法治、科技、資訊、安全、多元文化、國際教育		
教學/學習重點	學習內容 資 A-III-2 簡單的問題解決表示方法 資 T-III-6 簡報軟體的使用 資 T-III-9 雲端服務或工具使用 資 H-III-3 資訊安全基本概念及相關議題		
	學習表現 資 t-III-2 能使用資訊科技解決生活中簡單的問題。 資 C-III-2 能使用資訊科技與他人合作產出想法與作品 資 a-III-3 能了解並遵守資訊倫理與使用資訊科技的相關規範。		

	<p>資p-III-1 能認識與使用資訊科技以表達想法。</p> <p>資 a-III-4 能具備學習資訊科技的興趣資 p-III-4 能利用資訊科技分享學習資源與心得。</p>		
評量方式		口語表達、互動討論、心得分享、實作成果、自我評量、同儕評量	
週次日期	單元名稱/內容	週次日期	單元名稱/內容
1	<p>Powerpoint 簡報軟體運用</p> <p>我是簡報高手</p> <ol style="list-style-type: none"> 1. 認識簡報、用途 2. 套用佈景主題 3. 修改文字 4. 調整文字方塊 5. 插入圖片與效果 6. 認識播放檔格式 7. 瞭解電腦檔案的安全與病毒防護 	12	<p>資料剪報我很 SMART</p> <ol style="list-style-type: none"> 1. 插入圖示作為按鈕 2. 超連結按鈕製作 3. 設定按鈕動作
2	<p>我是簡報高手</p> <ol style="list-style-type: none"> 1. 認識簡報、用途 2. 套用佈景主題 3. 修改文字 4. 調整文字方塊 5. 插入圖片與效果 6. 認識播放檔格式 7. 瞭解電腦檔案的安全與病毒防護 	13	<p>資料剪報我很 SMART</p> <ol style="list-style-type: none"> 1. 插入圖示作為按鈕 2. 超連結按鈕製作 3. 設定按鈕動作
3	<p>SmartArt 設計</p> <ol style="list-style-type: none"> 1. 瞭解SmartArt 2. 插入背景底圖 3. 建立SmartArt清單、編輯SmartArt 4. 更換SmartArt圖形 5. 複製投影片 	14	<p>資料剪報我很 SMART</p> <ol style="list-style-type: none"> 1. 插入圖示作為按鈕 2. 超連結按鈕製作 3. 設定按鈕動作
4	<p>SmartArt 設計</p> <ol style="list-style-type: none"> 1. 瞭解SmartArt 2. 插入背景底圖 3. 建立SmartArt清單、編輯SmartArt 4. 更換SmartArt圖形 5. 複製投影片 	15	<p>環保專題製作</p> <ol style="list-style-type: none"> 1. 瞭解專題製作流程 2. 從網頁截取圖文貼至簡報 3. 製作跳頁目錄 4. 製作回到目錄按鈕
5	<p>母片設定與調整</p> <ol style="list-style-type: none"> 1. 瞭解母片用途 2. 認識版面設計原則 3. 編輯母片、設計雙母片 4. 加入項目符號 5. 圖片去背 	16	<p>環保專題製作</p> <ol style="list-style-type: none"> 1. 瞭解專題製作流程 2. 從網頁截取圖文貼至簡報 3. 製作跳頁目錄 4. 製作回到目錄按鈕

6	母片設定與調整 1. 瞭解母片用途 2. 認識版面設計原則 3. 編輯母片、設計雙母片 4. 加入項目符號 5. 圖片去背	17	環保專題製作 1. 瞭解專題製作流程 2. 從網頁截取圖文貼至簡報 3. 製作跳頁目錄 4. 製作回到目錄按鈕
7	反菸拒檳簡報設計 1. 學習蒐集資料 2. 插入相簿 3. 認識圖層 4. 插入鏤空邊框 5. 插入背景音樂 6. 切換特效	18	鄉土風俗介紹 1. 認識表格與圖表 2. 插入Word文件 3. 插入表格 4. 插入圖表 5. 插入影片與播放
8	反菸拒檳簡報設計 1. 學習蒐集資料 2. 插入相簿 3. 認識圖層 4. 插入鏤空邊框 5. 插入背景音樂 6. 切換特效	19	鄉土風俗介紹 1. 認識表格與圖表 2. 插入Word文件 3. 插入表格 4. 插入圖表 5. 插入影片與播放
9	反菸拒檳簡報設計 1. 學習蒐集資料 2. 插入相簿 3. 認識圖層 4. 插入鏤空邊框 5. 插入背景音樂 6. 切換特效	20	鄉土風俗介紹 1. 認識表格與圖表 2. 插入Word文件 3. 插入表格 4. 插入圖表 5. 插入影片與播放
10	大自然是我的好朋友 1. 套用樣式與效果 2. 圖說文字 3. 設定物件動畫效果 4. 設定動畫效果 5. 設定影片換頁效果	21	鄉土風俗介紹 1. 認識表格與圖表 2. 插入Word文件 3. 插入表格 4. 插入圖表 5. 插入影片與播放
11	大自然是我的好朋友 1. 套用樣式與效果 2. 圖說文字 3. 設定物件動畫效果 4. 設定動畫效果 5. 設定影片換頁效果		

課程名稱	創資課成	課程類別	<input checked="" type="checkbox"/> 統整性主題/專題/議題探討課程 <input type="checkbox"/> 社團活動與技藝課程 <input type="checkbox"/> 特殊需求領域課程 <input type="checkbox"/> 其他類課程	
課程說明	Scratch3.0 程式設計真簡單			
授課對象	五年級			
核心素養	科-E-A3 具備運用科技規劃與執行計畫的基本概念，並能應用於日常生活。 科-E-B2 具備使用基本科技與資訊工具的能力，並理解科技、資訊與媒體的基礎概念。 自-E-A2 能運用好奇心及想像能力，從觀察、閱讀、思考所得的資訊或數據中，提出適合科	學習重點	學習表現	資 t-III-3 能應用運算思維描述問題解決的方法。 資 c-III-1 能認識常見的資訊科技共創工具的使用方法。 資 c-III-2 能使用資訊科技與他人合作產出想法與作品。 自 ai-III-2 透過成功的科學探索經驗，感受自然科學學習的樂趣。 自 tm-III-1 能經由提問、觀察及實驗等歷程，探索自然界現象之間的關係，建立簡單的概念模型，並理解到有不同模型的存在。 藝 1-III-3 能學習多元媒材與技法，表現創作主題。
			學習內容	資 P-III-1 程式設計工具之功能與操作 資 P-III-2 程式設計之基本應用 自 INf-III-2 科技在生活中的應用與對環境與人體的影響。

	學探究的問題或解釋資料，並能依據已知的科學知識、科學概念及探索 藝-E-A1 參與藝術活動，探索生活美感。			藝視 E-III-2 多元的媒材技法與創作表現類型。	
融入議題	資訊教育、環境教育、生涯發展				
學習目標	<p>認知</p> <ol style="list-style-type: none"> 1. 習得電腦科學相關基礎知識，培養運算思維能力。 2. 瞭解資訊與網路科技與日常生活的關係。 3. 使用資訊與網路科技的基本知識與技能。 <p>技能</p> <ol style="list-style-type: none"> 1. 利用各種資訊與網路科技技能，進行資料的搜尋、處理、分析、展示與溝通的能力。 2. 運用資訊科技進行邏輯思維的習慣，以有效解決日常生活與學習的問題。 <p>態度</p> <ol style="list-style-type: none"> 1. 養成正確的資訊倫理、資訊安全，遵守相關之倫理、道德及法律。 2. 培養使用資訊與網路科技的正確態度，應用資訊科技提升人文關懷，增進合作、主動學習的能力。 				
學習評量	<p>形成性：口頭問答、操作評量。</p> <p>總結性：作品評量。</p>				
第一學期（可以併週撰寫）					
週次	單元名稱	學習內容	融入議題	任務表現	學習評量
第1週	我是小小程式設計師	認識程式設計	科 E1 了解平日常見科技產品的用途與運作方式。	<ul style="list-style-type: none"> • 了解 Scratch 操作介面 • 會使用 Scratch 	口頭問答 30% 操作評量 70%
第2週	我是小小	如何取得			口頭問答

	程式設計師		資 E1 認識常見的資訊系統。	編寫簡單的程式	30% 操作評量 70%
第 3 週	我是小小程式設計師	認識 Scratch 操作介面	資 E3 應用運算思維描述問題解決的方法。		口頭問答 30% 操作評量 70%
第 4 週	我是小小程式設計師	寫一個簡單的程式	資 E13 具備學習資訊科技的興趣。		口頭問答 30% 操作評量 70%
第 5 週	我是小小程式設計師	觀摩線上作品			口頭問答 30% 操作評量 70%
第 6 週	孫悟空變變變	認識角色的造型	資 E3 應用運算思維描述問題解決的方法。		<ul style="list-style-type: none"> 了解 Scratch 角色造型的變換及設定背景與變身特效 會使用 Scratch 編寫角色造型並設定背景與變身特效
第 7 週	孫悟空變變變	角色變換	資 E13 具備學習資訊科技的興趣。	操作評量 50% 作品評量 50%	
第 8 週	孫悟空變變變	加入背景與設定變身特效		操作評量 50% 作品評量 50%	
第 9 週	孫悟空變變變	加入背景與設定變身特效		操作評量 50% 作品評量 50%	
第 10 週	孫悟空變變變	除錯的概念		操作評量 50% 作品評量 50%	
第 11 週	百變造型師	座標的概念	資 E3 應用運算思維描述問題解決的	<ul style="list-style-type: none"> 了解座標、圖層及條件式等指令 	操作評量 50% 作品評量

			方法。	<ul style="list-style-type: none"> 會設定色角座標、角色圖層及條件式等指令 	50%
第 12 週	百變造型師	圖層指令	資 E13 具備學習資訊科技之興趣。		口頭問答 30%
第 13 週	百變造型師	認識條件式			操作評量 70%
第 14 週	百變造型師	動手做			操作評量 50%
第 15 週	百變造型師	動手做			作品評量 50%
第 16 週	青蛙賽跑	認識廣播	資 E3 應用運算思維描述問題解決的方法。	<ul style="list-style-type: none"> 了解程式廣播、接收訊息及音效的設定方式 會設定程式廣播、接收訊息及音效的設定方式 	操作評量 50%
第 17 週	青蛙賽跑	動手作-編排青蛙程式	資 E13 具備學習資訊科技之興趣。		作品評量 50%
第 18 週	青蛙賽跑	動手作-複製程式與修改			操作評量 50%
第 19 週	青蛙賽跑	動手作-接收獲勝的訊息			作品評量 50%
第 20 週	青蛙賽跑	動手作-判斷勝負與加入音效			口頭問答 30%
第 21 週	學習與回	心得與分享			操作評量 70%
					操作評量 50%
					作品評量 50%
					口頭分享

	顧				100%
第二學期 (可以併週撰寫)					
第 1 週	防疫小尖兵	用 Scratch 做動畫	資 E3 應用運算思維描述問題解決的方法。	<ul style="list-style-type: none"> • 了解動畫編排的步驟 • 會設計並編排動畫 	操作評量 50%
第 2 週	防疫小尖兵	設計動畫腳本	資 E13 具備學習資訊科技的興趣。		作品評量 50%
第 3 週	防疫小尖兵	動手做-匯入與編輯角色			操作評量 50%
第 4 週	防疫小尖兵	動手做-編輯場景			作品評量 50%
第 5 週	防疫小尖兵	動手做-編輯場景			操作評量 50%
第 6 週	終極密碼	認識亂數	資 E3 應用運算思維描述問題解決的方法。	<ul style="list-style-type: none"> • 了解亂數與變數 • 會設定亂數與變數的色程式 	操作評量 50%
第 7 週	終極密碼	認數變數	資 E13 具備學習資訊科技的興趣。		作品評量 50%
第 8 週	終極密碼	動手做-設定變數與編排共通程式			操作評量 50%
第 9 週	終極密碼	動手做-編排角色程式			作品評量 50%

第 10 週	終極密碼	動手做-編排 角色程式			操作評量 50% 作品評量 50%
第 11 週	英打問答	認識邏輯運 算	資 E3 應用運 算思維描述問 題解決的方 法。	<ul style="list-style-type: none"> • 了解邏輯運 算 • 會運用邏輯 運算編排程 式 	操作評量 50% 作品評量 50%
第 12 週	英打問答	動手做-編排 出題程式	資 E8 認識基 本的數位資源 整理方法。		操作評量 50% 作品評量 50%
第 13 週	英打問答	動手做-編排 答對程式	資 E13 具備 學習資訊科技 的興趣。		操作評量 50% 作品評量 50%
第 14 週	英打問答	動手做-編排 打字結果程 式			操作評量 50% 作品評量 50%
第 15 週	英打問答	動手做-編排 音效積木	資 E3 應用運 算思維描述 問題解決的 方法。		<ul style="list-style-type: none"> • 了解音效積 木 • 會運用音效 積木編排程 式
第 16 週	打鼓達人	認識分身與 音樂擴充功 能	資 E8 認識基 本的數位資 源整理方 法。	操作評量 50% 作品評量 50%	
第 17 週	打鼓達人	動手做-建立 變數與節拍 分身	資 E13 具備 學習資訊科 技的興趣。	操作評量 50% 作品評量 50%	
第 18 週	打鼓達人	動手做-節奏 正確條件式		操作評量 50% 作品評量 50%	
第 19 週	打鼓達人	動手做-編排 背景程式		操作評量 50%	

				作品評量 50%
第 20 週	學習與回顧	心得與分享		操作評量 50% 作品評量 50%

課程名稱	創資課程	課程類別	<input checked="" type="checkbox"/> 統整性主題/專題/議題探討課程 <input type="checkbox"/> 社團活動與技藝課程 <input type="checkbox"/> 特殊需求領域課程 <input type="checkbox"/> 其他類課程	
課程說明	用 micro:bit 寫程式 培養創客與運算思維能力			
授課對象	六年級			
核心素養	科-E-A3 具備運用科技規劃與執行計畫的基本概念，並能應用於日常生活。 科-E-B1 具備科技表達與運算思維的基本素養，並能運用基礎科技與邏輯符號進行人際溝通與概念表達。 科-E-B3 了解並欣賞科技在藝術創作上的應用。	學習重點	學習表現	資 t-III-2 能使用資訊科技解決生活中簡單的問題。 資 c-III-2 能使用資訊科技與他人合作產出想法與作品。 資 a-III-1 能了解資訊科技於日常生活之重要性。 藝 1-III-3 能學習多元媒材與技法，表現創作主題。 藝 1-III-5 能探索並使用音樂元素，進行簡易創作，表達自我的思想與情感。
			學習內容	資 A-III-2 簡單的問題解決表示方法 資 P-III-2 程式設計之基本應用 資 H-III-1 健康的數位使用習慣 藝音 E-III-4 音樂符號與讀譜方式，如：音樂術語、唱名法等。記譜法，如：圖形譜、簡譜、五線譜等。 藝音 E-III-5 簡易創作，如：節奏創作、曲調創作、曲式創作等。

	科-E-C2 具備利用科技與他人互動及合作之能力與態度。 藝-E-B2 識讀科技資訊與媒體的特質及其與藝術的關係。				
融入議題	資訊教育、環境教育、生涯發展				
學習目標	<p>認知</p> <ol style="list-style-type: none"> 1. 習得電腦科學相關基礎知識，培養運算思維能力。 2. 瞭解資訊與網路科技與日常生活的關係。 3. 使用資訊與網路科技的基本知識與技能。 <p>技能</p> <ol style="list-style-type: none"> 3. 利用各種資訊與網路科技技能，進行資料的搜尋、處理、分析、展示與溝通的能力。 4. 運用資訊科技進行邏輯思維的習慣，以有效解決日常生活與學習的問題。 <p>態度</p> <ol style="list-style-type: none"> 1. 養成正確的資訊倫理、資訊安全，遵守相關之倫理、道德及法律。 2. 培養使用資訊與網路科技的正確態度，應用資訊科技提升人文關懷，增進合作、主動學習的能力。 				
學習評量	<p>形成性：口頭問答、操作評量。</p> <p>總結性：作品評量。</p>				
第一學期（可以併週撰寫）					
週次	單元名稱	學習內容	融入議題	任務表現	學習評量
第1週	micro:bit 簡介	micro:bit 簡介	科 E1 了解平日常見科技產品的用途與運作方式。	<ul style="list-style-type: none"> • 瞭解微電腦在日常生活中的應用。 • 認識 micro:bit 的構造。 	口頭問答 30% 測驗評量 70%
第2週	micro:bit 簡介	micro:bit 程式語言的類型			口頭問答 30% 測驗評量 70%
第3週	micro:bit 簡介	手機設計 micro:bit 程式			口頭問答 30% 操作評量 70%

第 4 週	按鈕控制 LED-按鈕與 LED	micro:bit 積 木形狀與顏 色 按鈕控制 LED 專題規 劃	科 E2 了 解動手實 作的重要 性。 科 E4 體 會動手實 作的樂 趣，並養 成正向的 科技態 度。環 E3 了解人 與自然和 諧共生， 進而保護 重要棲 地。	<ul style="list-style-type: none"> 瞭解控制 LED 的程式積木。 實作將程式載入 micro:bit 中運行。 理解運用 micro:bit 進行節電可能的方案。 能正確控制 micro:bit 程式腳位。 	口頭問答 30% 操作評量 70%
第 5 週	按鈕控制 LED-按鈕與 LED	按鈕控制 LED Blocks		<ul style="list-style-type: none"> 理解運用 micro:bit 進行節電可能的方案。 	口頭問答 30% 操作評量 70%
第 6 週	按鈕控制 LED-按鈕與 LED	按鈕控制 LED Coding		<ul style="list-style-type: none"> 能正確控制 micro:bit 程式腳位。 	口頭問答 30% 操作評量 70%
第 7 週	按鈕控制 LED-按鈕與 LED	下載到 micro:bit 執行		<ul style="list-style-type: none"> 瞭解迴圈邏輯並編輯結構化程式積木。 認識 micro:bit 音效控制積木。 能準確接上電源腳位。 	口頭問答 30% 操作評量 70%
第 8 週	播放音效與 旋律- PO 腳位	micro:bit 迴圈與邏輯 結構化程式 設計			口頭問答 30% 操作評量 70%
第 9 週	播放音效與 旋律- PO 腳位	廣播音效旋 律專題規劃			口頭問答 30% 操作評量 70%
第 10 週	播放音效與 旋律- PO 腳位	廣播音效旋 律 Blocks			口頭問答 30% 操作評量 70%
第 11 週	播放音效與 旋律- PO 腳位	模擬器撥放 音效 Coding micro:bit 連接蜂鳴器 或耳機波放 音效	科 E7 依 據設計構 想以規劃 物品的製 作步驟。		口頭問答 30% 操作評量 70%
第 12 週	攝氏溫度轉 華氏-溫度 感應器	micro:bit 數學	能 E3 認 識能源的 種類與形 式。	<ul style="list-style-type: none"> 能瞭解 micro:bit 上的溫度感測器。 	口頭問答 30% 操作評量 70%
第 13 週	攝氏溫度轉 華氏-溫度	攝氏溫度轉 華氏專題規	能 E4 了	<ul style="list-style-type: none"> 能實作 	口頭問答 30% 操作評量 70%

	感應器	劃	解能源的 日常應 用。	micro:bit 溫度偵測 積木。	
第 14 週	攝氏溫度轉 華氏-溫度 感應器	攝氏溫度轉 華氏 Blocks	安 E4 探 討日常生 活應該注 意的安全		口頭問答 30% 操作評量 70%
第 15 週	攝氏溫度轉 華氏-溫度 感應器	攝氏溫度轉 華氏 Coding	科 E4 體 會動手實 作的樂 趣，並養 成正向的 科技態 度。		口頭問答 30% 操作評量 70%
第 16 週	攝氏溫度轉 華氏-溫度 感應器	micro:bit 偵測溫度轉 華氏			口頭問答 30% 操作評量 70%
第 17 週	藍芽廣播 ASCII 碼- 低功耗藍芽	micro:bit 文字 micro:bit 變數	科 E1 了 解平日常 見科技產 品的用途 與運作方 式。	• 能瞭解 micro:bit 上的藍芽 感測器。 • 能實作 micro:bit 上無限傳 輸的功 能。	口頭問答 30% 操作評量 70%
第 18 週	藍芽廣播 ASCII 碼- 低功耗藍芽	藍芽廣播 ASCII 碼專 題規劃	科 E4 體 會動手實 作的樂 趣，並養 成正向的 科技態 度。		口頭問答 30% 操作評量 70%
第 19 週	藍芽廣播 ASCII 碼- 低功耗藍芽	藍芽廣播 ASCII 碼 Blocks			口頭問答 30% 操作評量 70%
第 20 週	藍芽廣播 ASCII 碼- 低功耗藍芽	藍芽廣播 ASCII 碼 Coding			口頭問答 30% 操作評量 70%
第 21 週	藍芽廣播 ASCII 碼- 低功耗藍芽	micro:bit 發送廣播與 接收			口頭問答 30% 操作評量 70%
第二學期 (可以併週撰寫)					
第 1 週	指南針-方 位感應器	micro:bit 邏輯關係運 算 micro:bit 邏輯布林運 算	安 E4 探 討日常生 活應該注 意的安全	• 能認識 micro:bit 上的陀螺 儀感測 器。 • 能理解程 式變數的	口頭問答 30% 操作評量 70%
第 2 週	指南針-方	指南針專題	科 E1 了 解平日常 見科技產		口頭問答 30%

	位感應器	規劃 指南針 Blocks	品的用途 與運作方 式。	運算邏 輯。	操作評量 70%
第 3 週	指南針-方 位感應器	指南針 Coding	科 E4 體 會動手實 作的樂 趣，並養 成正向的 科技態 度。	• 能實作 micro:bit 上的指南 針功能。	口頭問答 30% 操作評量 70%
第 4 週	指南針-方 位感應器	micro:bit 顯示指南針 方位			口頭問答 30% 操作評量 70%
第 5 週	座標與燈光 -光線感應 器	micro:bit 座標與燈光 座標與燈光 專題規劃	科 E4 體 會動手實 作的樂 趣，並養 成正向的 科技態 度。	• 能認識 micro:bit 上的腳 位。	口頭問答 30% 操作評量 70%
第 6 週	座標與燈光 -光線感應 器	座標與燈光 Blocks		• 能組合偵 測座標積 木。	口頭問答 30% 操作評量 70%
第 7 週	座標與燈光 -光線感應 器	座標與燈光 Coding micro:bit 依光線值點 亮 LED	科 E7 依 據設計構 想以規劃 物品的製 作步驟。 能 E2 了 解節約能 源的重 要。		口頭問答 30% 操作評量 70%
第 8 週	班級選號機 -陣列	micro:bit 陣列 陣列選號機 專題規劃	科 E1 了 解平日常 見科技產 品的用途 與運作方 式。	• 能認識陣 列邏輯積 木。	口頭問答 30% 操作評量 70%
第 9 週	班級選號機 -陣列	陣列選號機 Blocks		• 能運用陣 列邏輯進 行隨機選 號。	口頭問答 30% 操作評量 70%
第 10 週	班級選號機 -陣列	陣列選號機 Coding	科 E4 體 會動手實 作的樂 趣，並養 成正向的 科技態 度。		口頭問答 30% 操作評量 70%
第 11 週	班級選號機 -陣列	模擬器隨機 選號 micro:bit 隨機選號			口頭問答 30% 操作評量 70%

			度。		
第 12 週	連線遊戲-骰子	連線骰子遊戲專題規劃 連線骰子遊戲 Blocks	科 E1 了解平日常見科技產品的用途與運作方式。 科 E4 體會動手實作的樂趣，並養成正向的科技態度。	<ul style="list-style-type: none"> 能認識隨機取數邏輯運算。 能運用隨機取數邏輯運算的概念實做電子骰。 	口頭問答 30% 操作評量 70%
第 13 週	連線遊戲-骰子	連線骰子遊戲 Coding			口頭問答 30% 操作評量 70%
第 14 週	連線遊戲-骰子	模擬器顯示骰子點數 micro:bit 顯示骰子點數			口頭問答 30% 操作評量 70%
第 15 週	碰碰 LED 遊戲-加速感應器	micro:bit 遊戲與加速感應器 碰碰 LED 遊戲專題規劃	科 E1 了解平日常見科技產品的用途與運作方式。 科 E4 體會動手實作的樂趣，並養成正向的科技態度。 科 E9 具備與他人團隊合作的能力。	<ul style="list-style-type: none"> 能認識 micro:bit 上的晃動感測器。 能運用晃動感測邏輯判斷編程 LED 遊戲。 	口頭問答 30% 操作評量 70%
第 16 週	碰碰 LED 遊戲-加速感應器	碰碰 LED 遊戲 Blocks			口頭問答 30% 操作評量 70%
第 17 週	碰碰 LED 遊戲-加速感應器	碰碰 LED 遊戲 Coding			口頭問答 30% 操作評量 70%
第 18 週	碰碰 LED 遊戲-加速感應器	模擬器玩碰碰 LED 遊戲 micro:bit 玩碰碰 LED 遊戲			口頭問答 30% 操作評量 70%

桃園市八德區八德國民小學彈性領域【閱讀八德】課程計畫

壹、依據

- 一、 教育部十二年國民基本教育課程綱要
- 二、 圖書資訊利用教育教學綱要(2020年修定)
- 三、 本校課程發展委員會決議辦理

貳、基本理念

一、課程設計緣起

結合十二年國教的閱讀素養，閱讀課以「自發」、「互動」、「共好」為理念，旨在培養學生語言溝通與理性思辨的知能，奠定適性發展與終身學習的基礎，幫助學生了解並探究不同的文化與價值觀，促進族群互動與相互理解。

本校閱讀課教材為學校圖書館藏書，依書籍難易度適性規劃一~六年級的班級共讀巡迴書箱，並採混合教學的精神，與聆聽、說話、寫作、表演等教學活動結合，讓學生「學著讀」發展到「讀以學」。

二、課程理念

- (一)自在讀：閱讀不予任何壓力，讓學生輕鬆的閱讀課程指定書籍，以培養閱讀習慣、提升閱讀動機為主。
- (二)創意思：透過本校閱讀認證機制或老師自編之學習單，促進多元思考，涵養文學與文化素質。
- (三)思辨論：問思討論，教師有組織的提問，刺激學生思考，呈現反省、思辨與批判能力進行討論與心得寫作，亦引導學生分辨/辯論媒體資訊的正確性。
- (四)學致用：將書籍內容所傳達的知識或學生自我的感受，融入教育議題，教導學生將所學運用於日常生活中，亦促進尊重多元文化，開展國際視野。

參、現況分析

一、場域：本校於2020年12月24日圖書館整修重新開幕啟用，目前圖書館空間較以往寬闊約2倍大小，櫃體、書籍擺放數量與閱覽座位皆等比增加，因此閱讀課運用圖書館利用教育的班級於同一時段可增為二班入館。

二、人力：

- (一)110學年度增置圖書幹事一員，協助設備組長管理圖書館及圖書志工相關作業。
- (二)111學年度教育部審核通過增置「圖書閱讀推動教師」一名，期望能於新學年度透過閱推教師循序漸進的教學策略，於學年間縱向達成閱讀課程目標。

肆、課程目標

一、課程目標欲培養之核心素養

(一)A 自主行動

A1. 身心素質與自我精進：

國-E-A1 認識國語文的重要性，培養國語文的興趣，能運用國語文認識自我、表現自我，奠定終身學習的基礎。

A2. 系統思考與解決問題：

國-E-A2 透過國語文學習，掌握文本要旨、發展學習及解決問題策略、初探邏輯思維，並透過體驗與實踐，處理日常生活問題。

(二)B 溝通互動

B1. 符號運用與溝通表達

國-E-B1 理解與運用國語文在日常生活中學習體察他人的感受，並給予適當的回應，以達成溝通及互動的目標。

B3. 藝術涵養與美感素養

國-E-B3 運用多重感官感受文藝之美，體驗生活中的美感事物，並發展藝文創作與欣賞的基本素養。

(三)C 社會參與

C1. 道德實踐與公民意識

國-E-C1 閱讀各類文本，從中培養是非判斷的能力，以了解自己與所處社會的關係，培養同理心與責任感，關懷自然生態與增進公民意識。

C2. 人際關係與團隊合作

國-E-C2 與他人互動時，能適切運用語文能力表達個人想法，理解與包容不同意見，樂於參與學校及社區活動，體會團隊合作的重要性。

C3. 多元文化與國際理解

國-E-C3 閱讀各類文本，培養理解與關心本土及國際事務的基本素養，以認同自我文化，並能包容、尊重與欣賞多元文化。

二、培養本校校訂課程蘊含之學習力

(一)探索力：結合部定課程進行跨領域探索，發展自學能力，奠定終身學習的基礎。

(二)自學力：學習運用恰當文字語彙，表情達意，透過

賞析文本，加強審美與感知的素養。

(三)批判力：閱讀各類文本，提升理解和思辨的能力，激發創作潛能。

(四)合作力：經由閱讀，學習觀察社會，溝通意見，認識個人與社群的關係，處理人生課題，理解並尊重多元文化。

(五)實踐力：藉由閱讀，關切本土與全球議題，拓展國際視野，培養參與公共事務的熱情與能力。

伍、實施原則與策略

一、原則：

1. 激發孩子閱讀的渴望
2. 當孩子的學習放大鏡
3. 擴充優字好書書庫
4. 創造閱讀的時機
5. 融入閱讀理解策略

二、策略

1. 閱讀環境的營造及情境的布置
2. 教師身教的影響力
3. 家長的配合與認同
4. 時間的規劃
5. 閱讀策略
6. 班級讀書會
7. 成果產出

陸、實施內容（含實施時間與節數、教學方法、評量方式等）

一、教學方法

- (一)採循環教學模式，讓各學年巡迴共讀書箱在班級依序輪流傳閱。
- (二)閱讀理解問思討論內容採照 PIRLS 閱讀理解四層次提問，並採取鷹架差異化提問。
- (三)教學方法依序為老師示範、師生討論、小組討論、獨自思考，以漸進式釋放責任。
- (四)思考討論形式依照題目難易度選擇全班回答、兩兩討論、小組合作、個人思考。

二、學生的發表與展演

問思討論、口說摘要、口說推薦、學習單、心得寫作、短劇展演。

三、特殊需求學生之能力指標參照各階段基本學力指標，採加深、加廣、加速、簡化、減量、分解、替代與重整方式進行

學習內容的調整。

四、實施對象：一~六年級。

五、學習節數：每班每週一節，每節 40 分鐘。

六、教材來源：圖書館藏書。

七、師資來源：一、二年級由圖推教師及閱讀科任教師授課，三~六年級由班級導師擔任此課程教師。

柒、教學資源

(一)圖書館利用課程是以圖書館為學習的基地，結合館藏和網路資源，引導學生判讀各類媒體訊息，增進自主探究的能力，奠定終身學習的基礎。

(二)班級共讀巡迴書箱：以排定之各學年書箱書目巡迴各班。

(三)圖書資訊利用教育教學綱要之簡報。

桃園市八德區八德國民小學 111 學年度【彈性領域(閱讀八德)】課程計畫			
每週節數	一節	設計者	一年級教學團隊
核心素養	A 自主行動	■ A1. 身心素質與自我精進、■ A2. 系統思考與問題解決、■ A3. 規劃執行與創新應變	
	B 溝通互動	■ B1. 符號運用與溝通表達、■ B2. 科技資訊與媒體素養、■ 3. 藝術涵養與美感素養	
	C 社會參與	■ C1. 道德實踐與公民意識、■ C2. 人際關係與團隊合作、■ C3. 多元文化與國際理解	
課程理念	1. 認識圖書館 2. 了解借還書方法 3. 養成愛惜書本的習慣 4. 了解閱讀的益處 5. 培養閱讀興趣		
學習重點	學習表現	一、國語文 德-A2-1 透過閱讀掌握文本要旨，發展學習及解決問題策略，初探邏輯思維。 德-A2-2 設身處地的釐清並處理日常生活問題。 德-B1-1 運用多元方式向他人分享個人經驗或看法。 德-B1-2 覺察他人的感受並給予回饋。 德-B3-1 體驗生活中美感事物並分享 德-C2-1 能適切運用語文能力表達個人想法 德-C2-2 理解與包容不同意見，體會團隊合作的重要 二、生活 3-I-1 願意參與各種學習活動，表現好奇與求知探究之心。 4-I-2 使用不同的表徵符號進行表現與分享，感受創作的樂趣 7-I-1 以對方能理解的語彙或方式，表達對人、事、物的觀察與意	

	見。
學習內容	<p>一、國語文</p> <p>Ac-I-2 簡單的基本句型。</p> <p>Ac-I-3 基本文句的語氣與意義。</p> <p>Ad-I-3 故事、童詩。</p> <p>二、生活</p> <p>C-I-3 探究生活事物的方法與技能。</p> <p>F-I-2 不同解決問題方法或策略的提出與嘗試。</p>
課程架構	<p>參考圖書資訊利用教育之教學綱要(2020年修定)，包含三大綱要構面：</p> <ol style="list-style-type: none"> 1. 圖書館利用/喜愛圖書館 2. 閱讀素養/愛讀 樂讀 3. 資訊素養/e 探究徑
融入之議題	<p>教師視課程內容適時融入以下議題：閱讀素養、品德教育、家庭教育、性別平等教育、生涯規劃、生命教育、多元文化、人權教育、環境教育、國際教育等。</p>
學習目標	<p>上學期</p> <p>一、圖書館利用/喜愛圖書館</p> <p>認識圖書館</p> <ol style="list-style-type: none"> 1. 認識圖書館位置 2. 各類書籍擺放位置 3. 說明圖書館規則 4. 閱讀方法指導 <p>認識書籍特徵</p> <ol style="list-style-type: none"> 1. 認識封面、封底、書名頁、蝴蝶頁、版權頁 2. 認識書名、作者、繪者、譯者、條碼 <p>會使用書插</p> <ol style="list-style-type: none"> 1. 介紹書插的用途及使用方式 2. 實際操作使用書插 <p>二、資訊素養/e 探究徑</p> <p>圖書借還</p> <ol style="list-style-type: none"> 1. 了解並學會借還書的方法 2. 實際操作借還書 <p>三、閱讀素養/愛讀 樂讀</p> <p>學會選擇自己適合、想讀的書</p> <ol style="list-style-type: none"> 1. 認識書籍的分類 2. 會選擇特定類別的書 <p>四、共讀巡迴書箱書籍閱讀：</p> <p>《圖書館的老鼠》</p>

	<p>《不會寫字的獅子》</p> <p>《小豬愛讀書》</p> <p>《老鼠阿修的夢》</p> <p>《我變成一隻噴火龍》</p> <ol style="list-style-type: none"> 1. 專書導讀、老師範讀 2. 共同閱讀與提問 3. 延伸活動 <p>下學期</p> <p>共讀巡迴書箱書籍閱讀：</p> <p>《我的弟弟跟你交換》</p> <p>《威廉的洋娃娃》</p> <p>《大腳丫跳芭蕾》</p> <p>《我選我自己》</p> <p>《阿鳴國王的兒童節》</p> <p>《永遠吃不飽的貓》</p> <p>《子兒吐吐》</p> <p>《我如何認識世界》</p> <p>《頑皮公主不出嫁》</p> <p>《GUJI GUJI》</p> <ol style="list-style-type: none"> 1. 專書導讀、老師範讀 2. 共同閱讀與提問 3. 延伸活動
<p>教學與評量 說明</p>	<p>一、教材編選與資源(教科書版本、相關資源)</p> <p>(一) 教材來源</p> <ol style="list-style-type: none"> 1. 班級共讀巡迴書箱：以排定之各學年書箱書目巡迴各班。 2. 圖書資訊利用教育教學綱要之簡報。 <p>(二) 教學資源</p> <p>圖書館利用課程是以圖書館為學習的基地，結合館藏和網路資源，引導學生判讀各類媒體訊息，增進自主探究的能力。</p> <p>二、教學方法</p> <ol style="list-style-type: none"> (一) 循環教學(巡迴書箱)。 (二) 閱讀理解之問思討論。 (三) 老師示範、師生討論、小組討論、獨自思考。 (四) 思考討論形式依照題目難易度選擇全班回答、兩兩討論、小組合作、個人思考。 (五) 學生的發表與展演。 <p>三、教學評量</p>

口語表達、互動討論、心得分享、實作成果、自我評量、同儕評量。				
週次 日期	單元名稱	課程內容	表現任務	學習評量
1	認識圖書館	聆聽分享 實地參觀	1. 知識：認識學校圖書館的位置及服務的人員。 2. 態度：培養閱讀習慣，學會珍惜圖書、喜愛閱讀。 3. 實踐：能到圖書館借閱圖書，並對服務人員有禮貌。 4. 認識圖書館並讓學生瞭解與遵守進入圖書館的禮儀以及借閱程序與借閱規則。	問思討論 30% 小組合作 30% 學習單 40%
2				
3	認識書籍特徵	PPT投影片解說 書寫學習單	能說出書籍特徵	問思討論 30% 小組合作 30% 學習單 40%
4				
5	會使用書插	PPT投影片解說 書寫學習單	會使用書插 愛惜書本	問思討論 30% 小組合作 30% 學習單 40%
6				
7	圖書借還	PPT投影片解說 書寫學習單	了解借書還書規定 圖書借閱禮貌	問思討論 30% 小組合作 30% 學習單 40%
8				
9	學會選擇自己 適合、想讀的 書	PPT投影片解說 書寫學習單	說出自己喜歡的書 籍種類及原因	問思討論 30% 小組合作 30% 學習單 40%
10				
11	《圖書館的老 鼠》	專書導讀 文本分析 短劇展演	欣賞、包容個別差 異並尊重自己與他 人的權利。	問思討論 30% 小組合作 30% 學習單 40%
12				
13	《不會寫字的 獅子》	專書導讀 文本分析 短劇展演	1. 認識自己--認識 和發現自己的優點 和特色 2. 肯定、接受自己 的表現 3. 練習用六何法提問	問思討論 30% 小組合作 30% 學習單 40%
14				
15	《小豬愛讀 書》	專書導讀 文本分析 短劇展演	1. 認識自己-能夠了 解自己，並接納自 我的不同。 2. 了解自我的獨特 性，並學會尊重及 欣賞他人的不同。	問思討論 30% 小組合作 30% 學習單40%
16				
17	《老鼠阿修的 夢》	專書導讀 文本分析 短劇展演	1. 鼓勵孩子嘗試找 出自己的興趣所在 2. 接受不同的挑戰	問思討論 30% 小組合作 30% 學習單 40%
18				

19	《我變成一隻噴火龍》	專書導讀 文本分析 短劇展演	1 尊重他人--認識生氣這個情緒 2 感受自己或他人生氣時的情緒 3 學習表達合宜的生氣情緒	問思討論 30% 小組合作 30% 學習單 40%
20				
21				
第二學期				
1	《我的弟弟跟你交換》	專書導讀 文本分析 短劇展演	1. 學習表達合宜的生氣情緒 2. 情感表達的方式	問思討論 30% 小組合作 30% 學習單 40%
2				
3	《威廉的洋娃娃》	專書導讀 文本分析 短劇展演	1. 性別平等的觀念建立 2. 對周遭表達關心包容的態度	問思討論 30% 小組合作 30% 學習單 40%
4				
5	《大腳丫跳芭蕾舞》	專書導讀 文本分析 短劇展演	1. 認識自己與別人的不同，發揮自己潛能 2. 對於別人的眼光和評判的接納與釋懷	問思討論 30% 小組合作 30% 學習單 40%
6				
7	《我選我自己》	專書導讀 文本分析 短劇展演	1. 建立選賢與能的觀念 2. 表達自我優點並面對問題解決的能力	問思討論 30% 小組合作 30% 學習單 40%
8				
9	《阿鳴國王的兒童節》	專書導讀 文本分析 短劇展演	1. 顛覆傳統印象的節日想法，對節日有新的看法	問思討論 30% 小組合作 30% 學習單 40%
10				
11	《永遠吃不飽的貓》	專書導讀 文本分析 短劇展演	1. 想像力的建立 2. 尊重他人想法與差異	問思討論 30% 小組合作 30% 學習單 40%
12				
13	《子兒吐吐》	專書導讀 文本分析 短劇展演	1. 啟發兒童的好奇心 2. 觀察生活中大自然景象	問思討論 30% 小組合作 30% 學習單 40%
14				
15	《我如何認識世界》	專書導讀 文本分析 短劇展演	1. 感受到悲傷、無奈、困頓、驚奇、喜悅情緒的差別 2. 如主角般身歷其境享受世界的遼闊和美好	問思討論 30% 小組合作 30% 學習單 40%
16				
17	《頑皮公主不出嫁》	專書導讀 文本分析 短劇展演	1. 性別平等的觀念建立 2. 尊重每個人的選擇	問思討論 30% 小組合作 30% 學習單 40%
18				
19	《GUJI	專書導讀 文本分析	1. 自我優點的認同 2. 團隊合作的優點	問思討論 30% 小組合作 30%

20	GUJI》	短劇展演	學習單 40%
----	-------	------	---------

桃園市八德區八德國民小學 111 學年度【彈性領域(閱讀)】課程計畫			
每週節數	一節	設計者	二年級教學團隊
核心素養	A 自主行動	■ A1. 身心素質與自我精進、■ A2. 系統思考與問題解決、 ■ A3. 規劃執行與創新應變	
	B 溝通互動	■ B1. 符號運用與溝通表達、■ B2. 科技資訊與媒體素養、 ■ 3. 藝術涵養與美感素養	
	C 社會參與	■ C1. 道德實踐與公民意識、■ C2. 人際關係與團隊合作、 ■ C3. 多元文化與國際理解	
課程理念	1. 利用不同層次的提問引導學生思考並體會繪本之核心意涵。 2. 利用繪本故事情境，引導孩子自省與覺察自我感受。 3. 學生能提出不同層次之問題詢問自我是否讀懂了沒。 4. 藉由閱讀融入不同議題，豐富孩子生活並擴大其視野。		
學習重點	學習表現	1-I-1 養成專心聆聽的習慣，尊重對方的發言。 2-I-1 以正確發音流利的說出語意完整的話。 4-I-1 認識常用國字至少 1,000 字，使用 700 字。 5-I-1 以適切的速率正確地朗讀文本。 5-I-8 認識圖書館(室)的功能。 5-I-9 喜愛閱讀，並樂於與他人分享閱讀心得。 性 1-I-2 覺察每個人均有其獨特性與長處，進而欣賞自己的優點、喜歡自己。 環 2-I-1 以感官知覺探索生活，覺察事物及環境的特性。 海 6-I-5 覺察人與環境的依存關係，進而珍惜資源，愛護環境、尊重生命。 生 6-I-1 覺察自己可能對生活中的人、事、物產生影響，學習調整情緒與行為。 生 6-I-2 體會自己分內該做的事，扮演好自己的角色，並身體力行。	
	學習內容	Ad-I-2 篇章的大意。 Ab-I-5 1,500 個常用語詞的認念。 Ad-I-3 故事、童詩等。 Cb-I-1 各類文本中的親屬關係、道德倫理、儀式風俗等文化內涵。 性 D-I-1 自我與他人關係的認識。 環 A-I-2 事物變化現象的觀察。 海 B-I-3 環境的探索與愛護。	

	<p>生 D-I-2 情緒調整的學習。</p> <p>生 D-I-1 自我與他人關係的認識。</p>
課程架構	<p>參考圖書資訊利用教育之教學綱要(2020年修定)，包含三大綱要構面：</p> <ol style="list-style-type: none"> 1. 圖書館利用/喜愛圖書館 2. 閱讀素養/愛讀 樂讀 3. 資訊素養/e 探究徑
融入之議題	<p>教師視課程內容適時融入以下議題：閱讀素養、家庭教育、生命教育、多元文化、環境教育、國際教育、海洋教育、性別平等教育。</p>
學習目標	<p>上學期</p> <p>共讀巡迴書箱書籍閱讀：</p> <p>《紅氣球》</p> <p>活動一-暖身</p> <p>學生利用封面與書名臆測故事內容。</p> <p>學生聆聽故事</p> <p>活動二-教師提問</p> <p>*小男孩的爸爸和媽媽發生了什麼事?</p> <p>*小男孩的紅氣球總是紅的發亮，請問從甚麼時候開始，氣球已不再紅的發亮?</p> <p>*太陽和月亮雖然不會一起出現，卻會一直在我身邊故事裡的這一段話代表著什麼?</p> <p>*雖然小男孩的父母親決定要分開，但是他們心中始終還是愛著小男孩的。</p> <p>小朋友請問你最愛和爸爸媽媽一起做甚麼事呢?</p> <p>*看完這故事，我想對爸爸媽媽說</p> <p>活動三-學生提問、發表</p> <p>*引導學生與學習夥伴討論並分享答案</p> <p>*引導學生與學習夥伴尋找屬於自己的問題並互相提問。</p> <p>*學生上台提問給所有同學。</p> <p>*全班使用適當語氣朗讀繪本。</p> <p>活動四</p> <p>*練習使用方法體察情感並抒發情感。</p> <p>*練習應用文-信</p> <p>寫一封信給爸媽與小男孩</p> <p>《尼可萊的三個問題》</p> <p>活動一-暖身</p> <p>學生利用封面與書名臆測故事內容。</p> <p>學生聆聽故事</p>

活動二-教師提問

- *尼可萊的三個問題是什麼？
- *尼可萊曾經向誰請教過這三個問題？
- *尼可萊最後到哪裡去找這三個問題的答案？
- *尼可萊如何找到這三個問題的答案？
- *尼可萊是什麼時候知道這三個問題的答案的？
- *尼可萊認為，只要找到三個問題的答案，他就可以成為好人。還有什麼方法可以幫助我們成為好人？

活動三-學生提問、發表

- *引導學生與學習夥伴討論並分享答案。
- *引導學生與學習夥伴尋找屬於自己的問題並互相提問。
- *學生上台提問給所有同學。
- *全班使用適當語氣朗讀繪本。

活動四

- *寫出屬於自己的三個問題的答案並發表。
- *體察自己此時此刻屬於自己最重要的人、事、物。
- *完成學習單。

《狐狸愛上圖書館》

活動一-暖身

- *學生利用封面與書名臆測故事內容。
- *學生聆聽故事

活動二-探訪圖書館

- *教師講解圖書館內須遵守的規則（安靜、不可吵鬧、跑跳，說明借書期限內未歸還書籍或遺失會受到的分。）。
- *教師說明並示範借書尺的使用方式。 *介紹繪本之書名、作者、出版社。

活動三-發表、分享

- *學生找一本自己喜歡的書籍，大概說明繪本大意。

活動四-我愛圖書館

- *學生發表在圖書館的發現
- *學生表達自己對圖書館的喜愛。

《從小事情看天氣》

活動一-暖身

- *學生利用封面與書名臆測故事內容。
- *學生聆聽故事
- *天氣歌謠教唱

活動二-認識天氣

- *認識晴天、雨天、陰天
- *天氣符號教學
- *各種天氣須注意的事項
- 活動三-學生提問、發表
- *討論繪本童謠與天氣的關係。
- 活動四-實作
- *完成學習單
- *查詢本星期的天氣並做預測。

《看地圖認識全世界》

- 活動一-暖身
- *學生利用封面與書名臆測故事內容。
- *學生聆聽故事
- *撥放介紹各大洲之特色與旅遊影片
- 活動二-認識世界
- *拿出世界地圖標示影片所介紹之地方。
- *介紹世界七大洲的風土人情與特色。如國家、都市、民族服飾、建築物、節慶…等。
- *引導學生認識世界的時刻、高山、長河、動物、節慶、食物。
- *引導學生了解台灣在世界地圖的位置所在。
- 活動三-分組活動
- *學生選出自己喜愛的洲別並介紹此地之特色。
- *地圖拼拼樂
- 活動四
- *完成學習單
- *體察自己對於台灣的情感並發表。

下學期

共讀巡迴書箱書籍閱讀：

《飛向鯨魚島》

- 活動一-暖身
- *學生利用封面與書名臆測故事內容。
- *學生聆聽故事
- *教師播放影片：「被塑膠殺死的一隻鯨魚」。
- 活動二-教師提問
- *影片中的海洋，到處是什麼？
- *鯨魚發生了什麼事？
- *鯨魚最後為什麼衝出了海面？

*如果你是鯨魚，你希望的能擁有什麼樣的生活環境？

*海洋生物面臨的危機是？

*海洋生物的肚子裡藏了什麼法寶？

*你覺得大海很髒嗎？

*海洋的污染和人類為什麼息息相關？

活動三-創作

*畫出主角是鯨魚的圖畫，用圖畫給予鯨魚一個乾淨的環境。

活動四

*寫文章-如果我是動物

*發表文章內容

*蒐集關於海洋物染的報導與資料併小組想出解決的辦法。

《薩琪到底有沒有小雞雞》

活動一-暖身

*學生利用封面與書名臆測故事內容。

*學生聆聽故事

活動二-教師提問

*馬克思是有小雞雞的？還是沒有？

*薩琪是有小雞雞的人，還是沒有？

*最後，馬克思怎樣發現薩琪的不同呢？

*馬克思如何去調查薩琪到底有什麼毛病呢？

*接下來的十幾個白天和晚上，如果你是馬克思，你會用什麼方法去調查？

*有小雞雞的人比沒有小雞雞的人強壯嗎？

*男生和女生到底有哪些地方不一樣？

*你覺得家裡面誰最厲害？為什麼？他是男生還是女生呢？

*你喜歡當男生還是女生？為什麼？

活動三-認識不同特質

*完成特質學習單

*發現自己的特質並說明。

*討論為什麼需要尊重不同特質的人。

活動四

*故事編寫-請小組討論‘當馬克思發現薩琪沒有小雞雞時會有什麼反應。

《用愛心說實話》

活動一-暖身

*學生利用封面與書名臆測故事內容。

*學生聆聽故事

活動二-教師提問

*故事中，莉莉為了什麼事情而對媽媽說謊話了呢？

*說謊之後，莉莉有什麼感受？

*你有過說謊經驗嗎？為什麼要說謊？

*說謊之後，你有什麼感受呢？

*你覺得對別人說謊好不好？

*說謊會帶來什麼後果呢？請寫下你的想法。

活動三-想一想並發表

*教師提供情境給孩子思考，如果是你，你會怎麼用愛心說實話，不會讓對方受傷害

*分享如果時間回到過去，你想將你的謊話變成實話嗎？為什麼？

活動四

*完成學習單

*辯論-說實話與不說實話的辯論。

《我的媽媽真麻煩》

活動一-暖身

*學生利用封面與書名臆測故事內容。

*學生聆聽故事

活動二-教師提問

*為什麼書中主角的媽媽和其他媽媽不一樣，你能從書中找出來嗎？

*巫婆媽媽送主角上學時，為什麼其他的小朋友覺得很好笑？

*巫婆媽媽參加懇親會時和其他同學的爸媽發生了什麼事？

*主角的爸爸是個什麼樣的人？

*為什麼其他的小朋友覺得巫婆媽媽酷斃了？

*同學們在巫婆媽媽家的下午發生了什麼事？

*主角和新同學之間的關係為什麼改變了？

*同學的爸爸和媽媽態度為何改變了？

*現在主角是不是和所有的同學成為好朋友了？為什麼？

活動三-我的媽媽

*學生輪流發表自己媽媽的特色與長處，可以的話帶照片來。

*將自己的媽媽畫在圖畫紙上。

活動四

*寫信-給辛苦的媽媽

《不信你去問鯊魚》

活動一-暖身

*學生利用封面與書名臆測故事內容。

*學生聆聽故事

	<p>活動二-教師提問</p> <p>*鯊魚阿姨寄來的「鬧鐘」有什麼特別的功能，讓鯊魚不再睡懶覺？</p> <p>*你是用什麼方法讓自己不會「賴床」，準時起床的呢？</p> <p>*海豚為什麼不敢在大家的面前唱歌？</p> <p>*是誰幫海豚建立自信的？他是怎麼幫助海豚的呢？</p> <p>*海裡的郵差是誰？</p> <p>*從故事中發現：要將信件確實送到對方手中，要注意什麼</p> <p>*調皮搗蛋的小蝦子，曾經做過哪些惡作劇，讓大家很生氣？</p> <p>*你有惡作劇的經驗嗎？將事情的經過畫出來。</p> <p>活動三-辯論與思考</p> <p>*學生思考睡懶覺的壞處與解決的方法。</p> <p>*學生思考膽小的壞處與解決的方法。</p> <p>*學生思考惡作劇的壞處與解決的方法。</p> <p>活動四</p> <p>*完成學習單</p> <p>*優點大轟炸(說出同學的優點)</p>			
教學與評量說明	<p>一、教材編選與資源(教科書版本、相關資源)</p> <p>(一) 教材來源</p> <p>1. 班級共讀巡迴書箱：以排定之各學年書箱書目巡迴各班。</p> <p>2. 圖書資訊利用教育教學綱要之簡報。</p> <p>(二) 教學資源</p> <p>圖書館利用課程是以圖書館為學習的基地，結合館藏和網路資源，引導學生判讀各類媒體訊息，增進自主探究的能力。</p> <p>三、教學方法</p> <p>(一) 循環教學(巡迴書箱)。</p> <p>(二) 閱讀理解之問思討論。</p> <p>(三) 老師示範、師生討論、小組討論、獨自思考。</p> <p>(四) 思考討論形式依照題目難易度選擇全班回答、兩兩討論、小組合作、個人思考。</p> <p>(五)學生的發表與展演。</p> <p>三、教學評量</p> <p>口語表達、互動討論、心得分享、實作成果、任務單、教師觀察。</p>			
週次 日期	單元名稱	課程內容	表現任務	學習評量
1	《紅氣球》	PPT投影片解說	1. 體察情感並抒發情感	問思討論 20%
2		書寫學習單	2. 對於家人表達關心情感的方式	口說發表 30%
3		專書導讀 文本分析		學習單 50%

4				
5	《尼可萊的三個問題》	PPT投影片解說 書寫學習單 專書導讀 文本分析	1. 珍惜在身邊的每一個人， 2. 對於需要幫忙的人適時的伸出援手 3. 成為助人助己也愛人愛己的人	問思討論 20% 口說發表 30% 學習單 50%
6				
7				
8				
9	《狐狸愛上圖書館》	PPT投影片解說 書寫學習單 專書導讀 文本分析	1. 了解圖書館閱讀的規範和禮節 2. 說出借閱歸還書籍的相關規定	問思討論 20% 口說發表 30% 學習單 50%
10				
11				
12				
13	《從小事情看天氣》	PPT投影片解說 書寫學習單 專書導讀 文本分析	瞭解天氣的變化與差異	問思討論 20% 口說發表 30% 學習單 50%
14				
15				
16				
17	《看地圖認識全世界》	PPT投影片解說 書寫學習單 專書導讀 文本分析	1. 知道台灣所在位置 2. 認識世界的時刻、高山、長河、動物、節慶、食物	問思討論 20% 口說發表 30% 學習單 50%
18				
19				
20				
21				
第二學期				
1	《飛向鯨魚島》	PPT投影片解說 書寫學習單 專書導讀 文本分析	1. 愛護動物及保護環境的重要性 2. 如何養成環境保育的好習慣與方法	問思討論 20% 口說發表 30% 學習單 50%
2				
3				
4				
5	《薩琪到底有沒有小雞雞》	PPT投影片解說 書寫學習單 專書導讀 文本分析	1. 發現自己的特質 2. 尊重他人與自己的差別	問思討論 20% 口說發表 30% 學習單 50%
6				
7				

8				
9	《用愛心說實話》	PPT投影片解說 書寫學習單 專書導讀 文本分析	1. 誠實的面對自己 2. 對於情境事件該如何判斷	問思討論 20% 口說發表 30% 學習單 50%
10				
11				
12				
13	《我的媽媽真麻煩》	PPT投影片解說 書寫學習單 專書導讀 文本分析	學習愛、接納、關懷的表達方式	問思討論 20% 口說發表 30% 學習單 50%
14				
15				
16				
17	《不信你去問鯊魚》	PPT投影片解說 書寫學習單 專書導讀 文本分析	1. 面對惡作劇的解決的方法 2. 建立自信心	問思討論 20% 口說發表 30% 學習單 50%
18				
19				
20				

桃園市八德區八德國民小學 111 學年度【彈性領域(閱讀)】課程計畫			
每週節數	一節	設計者	三年級教學團隊
核心素養	A 自主行動	<input type="checkbox"/> A1. 身心素質與自我精進、 <input type="checkbox"/> A3. 規劃執行與創新應變	<input type="checkbox"/> A2. 系統思考與問題解決、
	B 溝通互動	<input type="checkbox"/> B1. 符號運用與溝通表達、 <input type="checkbox"/> 3. 藝術涵養與美感素養	<input type="checkbox"/> B2. 科技資訊與媒體素養、
	C 社會參與	<input type="checkbox"/> C1. 道德實踐與公民意識、 <input type="checkbox"/> C3. 多元文化與國際理解	<input type="checkbox"/> C2. 人際關係與團隊合作、
課程理念	1. 利用不同層次的提問引導學生思考並體會繪本之核心意涵。 2. 利用繪本故事情境，引導孩子自省與覺察自我感受。 3. 學生能提出不同層次之問題詢問自我是否讀懂了沒。 4. 藉由閱讀融入不同議題，豐富孩子生活並擴大其視野。		
學習重點	學習表現	1-I-1 養成專心聆聽的習慣，尊重對方的發言。 2-I-1 以正確發音流利的說出語意完整的話。 4-I-1 認識常用國字至少 1,000 字，使用 700 字。 5-I-1 以適切的速率正確地朗讀文本。 5-I-8 認識圖書館(室)的功能。 5-I-9 喜愛閱讀，並樂於與他人分享閱讀心得。	

		<p>性 1-I-2 覺察每個人均有其獨特性與長處，進而欣賞自己的優點、喜歡自己。</p> <p>環 2-I-1 以感官知覺探索生活，覺察事物及環境的特性。</p> <p>海 6-I-5 覺察人與環境的依存關係，進而珍惜資源，愛護環境、尊重生命。</p> <p>生 6-I-1 覺察自己可能對生活中的人、事、物產生影響，學習調整情緒與行為。</p> <p>生 6-I-2 體會自己分內該做的事，扮演好自己的角色，並身體力行。</p>
學習內容		<p>Ab-II-6 2000 個常用語詞的使用。</p> <p>Ac-II-2 篇章的大意、主旨與簡單結構。</p> <p>Ac-II-4 各類文句的語氣與意義。</p> <p>Ad-II-3 故事、童詩、現代散文等。</p> <p>Bb-II-5 藉由敘述事情與描寫景物間接抒情。</p> <p>Be-II-3 在學習應用方面，以心得報告的寫作方法為主。</p>
課程架構		<p>參考圖書資訊利用教育之教學綱要(2020 年修定)，包含三大綱要構面：</p> <ol style="list-style-type: none"> 1. 圖書館利用/喜愛圖書館 2. 閱讀素養/愛讀 樂讀 3. 資訊素養/e 探究徑
融入之議題		<p>教師視課程內容適時融入以下議題：閱讀素養、家庭教育、生命教育、多元文化、環境教育、國際教育、性別平等教育、品德教育、人權教育、海洋教育。</p>
學習目標		<p><u>上學期</u></p> <p>一、認識圖書資源的分類方法</p> <p>二、共讀巡迴書箱書籍閱讀：</p> <p>《不是我的錯》</p> <p><u>活動一 引起動機</u></p> <p>學生利用封面與書名臆測故事內容，提供個人的觀點和意見。</p> <p><u>活動二 教師提問</u></p> <ol style="list-style-type: none"> 1. 你覺得那個小孩到底為什麼事在哭？ 2. 想一想，你會為什麼事情哭？ 3. 如果你一直哭，卻沒有人理你，你覺得怎麼樣？ 4. 當你看到很多人欺負一個人的時候，你有什麼反應？會怎麼處理？ 5. 你認為男生可不可以哭？為什麼？ 6. 有人說：「眼淚是軟弱的象徵。」「哭，不能解決事情。」你覺得呢？ 7. (p.7) 中，那個人說：「……我只有打一下下而已……。」打一下下不算打？打一下下就沒有錯嗎？ 8. (p.8) 中，那個人說：「不是我先打他的，是別人先打的……」別人先

打的，自己就比較沒有錯嗎？請舉出生活中的經驗，和大家一起討論。
9. 從打人者的說詞中，大概可以初解事情發生的原因，是因為看不順眼被欺負者，和學童進一步探討對別人不具侵略性或傷害性的不同行為或習慣時，應該以如何的態度來面對？

10. 為什麼書的後面要加上那些照片呢？那些事件和我們有什麼關係？它們給你什麼感覺？

11. 很多

災難的發生，都不是我們造成的，為什麼我們要伸出援手？

活動三 實做學習單

教師指導學生習寫習寫學習單。

活動四 歸納

讓學生歸納出書中值得效法之處。

學生分組上台分享對“霸凌”的看法、如何避免以及該怎麼做。

《我們班上的小不點》

活動一 引起動機

學生利用封面與書名臆測故事內容，提供個人的觀點和意見。

活動二 教師提問

1. 假如老師安排一個很骯髒的同學和你一起坐，你會討厭他嗎？為什麼？
2. 班上有一位同學，大家都不願意和他玩，你會不會和他玩？為什麼？
3. 有個同學功課很差，什麼都不會，你願不願意教他？為什麼？
4. 你有被別人排擠的經驗嗎？如果有，那是什麼感覺？
5. 你有過排擠別人的經驗嗎？做了這件事後，你有什麼感覺？
6. 當你看到有人被欺負時，你會怎麼做？
7. 想一想，「聰明的人，講聰明的話；愚蠢的人，做愚蠢的事！」這句話指的是什麼？

活動三 實做學習單

教師指導學生習寫習寫學習單。

活動四 歸納

讓學生歸納出書中值得效法之處。

《無敵環保小蜜蜂》

活動一 引起動機

學生利用封面與書名臆測故事內容，提供個人的觀點和意見。

活動二 教師提問

藉由繪本內容討論分享在現實生活中的節能環保經驗，再引導學生思考我們該如何面對生病的地球。

活動三 延伸介紹

1. 節能環保綠主張——綠色消費：

你知道「綠色消費」嗎？快來認識可以更加落實節能減碳環保的綠色生活的綠色消費吧。

綠色生活資訊網-兒童專區：

<http://greenliving.epa.gov.tw/GreenLife/green-child/index.html>

(1)介紹綠色消費的基本原則

(2)討論如何實踐綠色消費

活動四 實做學習單

1. 最速配的標章與標語學習單習寫。
2. 畫出自己的環保標章，並上台分享。

《班上養了一頭牛》

活動一 引起動機

學生利用封面與書名臆測故事內容，提供個人的觀點和意見。

活動二 教師提問

根據文本內容提問相關問題：

1. 書中的班上適合養牛嗎？
2. 養牛需要注意什麼事情？
3. 你家中養了什麼寵物呢？
4. 你覺得現在班上適合養什麼動物？
5. 你願意為了班上養的動物付出什麼？
6. 班上的同學因為養了一頭牛學習到什麼？

活動三 實做學習單

教師指導學生學習單習寫

活動四 歸納

讓學生歸納出書中值得效法之處。

《小王子》

活動一 引起動機

學生利用封面與書名臆測故事內容，提供個人的觀點和意見。

活動二 閱讀文本、教師提問

每週一段章節閱讀，教師根據書中內容作提問。

活動三 實做學習單

教師指導學生習寫學習單。

1. 學習單習寫
2. 遊記習寫
3. 畫圖創作(畫出屬於自己的小星球)
4. 短篇創作-把自己當作故事的一個角色，創造遇到小王子的探險故事。

活動四 歸納、分享

1. 讓學生歸納出書中值得效法之處。
2. 學生上台分享圖畫創作。

《無聊村》

活動一 引起動機

學生利用封面與書名臆測故事內容，提供個人的觀點和意見。

活動二 教師提問

根據文本內容提問相關問題，並以無聊村做示範，延伸個人生涯規劃的多元方向。

活動三 實做學習單、各組創作

學生分組創作，以各組為“村”，各組找一特色創作畫作並習寫學習單。

活動四 歸納

1. 讓學生歸納出書中值得效法之處。
2. 學生分組上台分享各組圖畫創作。

下學期

一、認識圖書館提供的媒體資源與服務

二、共讀巡迴書箱書籍閱讀：

《我是大明星》

活動一 引起動機

學生利用封面與書名臆測故事內容，提供個人的觀點和意見。

活動二 教師提問

根據文本內容提問相關問題：

1. 大明星的定義是什麼？
2. 誰適合當大明星？
3. 當大明星的優點和缺點。

活動三 實做學習單

1. 教師指導學生學習單習寫
2. 試想自己變成大明星的生活(寫作或繪畫)

活動四 歸納

讓學生歸納出書中值得效法之處。

《我的名字叫小董》

活動一 引起動機

學生利用封面與書名臆測故事內容，提供個人的觀點和意見。

活動二 教師提問

根據文本內容提問相關問題：

1. 名字跟人的性格有沒有關聯？

2. 你的名字的由來？
3. 你的家裡有沒有兄弟姊妹？
4. 當哥哥或姊姊的好處以及辛苦是什麼？

活動三 實做學習單

教師指導學生學習單習寫

活動四 歸納

1. 讓學生歸納出書中值得效法之處。
2. 延伸活動：分享家中與兄弟姊妹相處的情形(照片)。

《魔法阿默拉》

活動一 引起動機

學生利用封面與書名臆測故事內容，提供個人的觀點和意見。

活動二 教師提問

根據文本內容提問相關問題：

1. 「魔法阿默拉」是什麼意思？
2. 阿健為什麼可以得到蝙蝠王的幫助？
3. 阿健的生活因為蝙蝠王而有什麼改變？

活動三 實做學習單

教師指導學生學習單習寫

活動四 歸納

讓學生歸納出書中值得效法之處。

《潮間帶大作戰》

活動一 引起動機

學生利用封面與書名臆測故事內容，提供個人的觀點和意見。

活動二 背景介紹

老師用影片介紹東港小琉球的生態。

活動三 文本分析

活動四 品德教育

如果自己是書中主人翁會如何做，上台與同學分享自己的做法。

《林良爺爺的 700 字故事書》

活動一 引起動機

學生利用封面與書名臆測故事內容，提供個人的觀點和意見。

活動二 教師提問

根據文本內容提問相關問題。

活動三 實作：上台說故事

教師指導學生挑選一篇故事上台分享。

<p><u>活動四 演出與省思</u> 讓學生欣賞與反省同學與自己的演出。</p>				
<p>一、教材編選與資源(教科書版本、相關資源) (一)教材來源 1. 班級共讀巡迴書箱：以排定之各學年書箱書目巡迴各班。 2. 圖書資訊利用教育教學綱要之簡報。 (二)教學資源 圖書館利用課程是以圖書館為學習的基地，結合館藏和網路資源，引導學生判讀各類媒體訊息，增進自主探究的能力。</p> <p>四、教學方法 (一)循環教學(巡迴書箱)。 (二)閱讀理解之問思討論。 (三)老師示範、師生討論、小組討論、獨自思考。 (四)思考討論形式依照題目難易度選擇全班回答、兩兩討論、小組合作、個人思考。 (五)學生的發表與展演。</p> <p>三、教學評量 口語表達、互動討論、心得分享、實作成果、任務單、教師觀察。</p>				
教學與評量說明				
週次日期	單元名稱	課程內容	表現任務	學習評量
1	《不是我的錯》	PPT投影片解說 書寫學習單 專書導讀 文本分析	1. 對“霸凌”的看法、如何避免霸凌的發生 2. 同理心的建立	問思討論 20% 口說發表 30% 學習單 50%
2				
3				
4	《我們班上的小不點》	PPT投影片解說 書寫學習單 專書導讀 文本分析	1. 與同儕間相處方式的表達 2. 同理心的建立	問思討論 20% 口說發表 30% 學習單 50%
5				
6				
7	《無敵環保小蜜蜂》	PPT投影片解說 書寫學習單 專書導讀 文本分析	1. 分享在現實生活中的節能環保經驗 2. 思考我們該如何面對生病的地球落實綠色消費	問思討論 20% 口說發表 30% 學習單 50%
8				
9				
10				
11	《班上養了一頭牛》	PPT投影片解說 書寫學習單 專書導讀 文本分析	1. 飼養寵物的觀念與方式 2. 對於寵物負責的態度與愛心建立	問思討論 20% 口說發表 30% 學習單 50%
12				

13				
14	《小王子》	PPT投影片解說 書寫學習單 專書導讀 文本分析	1. 探險故事的想像力發揮 2. 愛與關懷的表現方式	問思討論 20% 口說發表 30% 學習單 50%
15				
16				
17				
18	《無聊村》	PPT投影片解說 書寫學習單 專書導讀 文本分析	1. 個人生涯多元發展 2. 對於職業與專業尊重	問思討論 20% 口說發表 30% 學習單 50%
19				
20				
21				
第二學期				
1	《我是大明星》	PPT投影片解說 書寫學習單 專書導讀 文本分析	1. 同理心建立 2. 尊重他人多元想法	問思討論 20% 口說發表 30% 學習單 50%
2				
3				
4				
5	《我的名字叫小董》	PPT投影片解說 書寫學習單 專書導讀 文本分析	1. 手足感情的表達與分享方式 2. 家人相處方式與家庭型態的組成多元	問思討論 20% 口說發表 30% 學習單 50%
6				
7				
8				
9	《魔法阿默拉》	PPT投影片解說 書寫學習單 專書導讀 文本分析	1. 同儕間互相扶持與協助 2. 發揮個人長才與技能	問思討論 20% 口說發表 30% 學習單 50%
10				
11				
12				
13	《潮間帶大作戰》	PPT投影片解說 書寫學習單 專書導讀 文本分析	1. 面對環境生態改變該如何兼顧環保與發展 2. 愛護地球的重要性	問思討論 20% 口說發表 30% 學習單 50%
14				
15				
16				

17	《林良爺爺的700字故事書》	PPT投影片解說 書寫學習單 專書導讀 文本分析	1. 養成閱讀好習慣 2. 正向思考的重要	問思討論 20% 口說發表 30% 學習單 50%
18				
19				
20				

桃園市八德區八德國民小學 111 學年度【彈性領域(閱讀)】課程計畫			
每週節數	一節	設計者	四年級教學團隊
核心素養	A 自主行動	■ A1. 身心素質與自我精進、■ A2. 系統思考與問題解決、■ A3. 規劃執行與創新應變	
	B 溝通互動	■ B1. 符號運用與溝通表達、■ B2. 科技資訊與媒體素養、■ 3. 藝術涵養與美感素養	
	C 社會參與	■ C1. 道德實踐與公民意識、■ C2. 人際關係與團隊合作、■ C3. 多元文化與國際理解	
課程理念	1. 利用不同層次的提問引導學生思考並體會文本之核心意涵。 2. 利用文本的故事情境，引導學生自省與覺察自我感受。 3. 藉由文本思考，引導學生若遇到類似狀況，能試著妥善解決問題。 4. 藉由閱讀融入不同議題，擴大學生視野與建構知識的能力。		
學習重點	學習表現	1-II-1 聆聽時能讓對方充分表達意見。 1-II-2 具備聆聽不同媒材的基本能力。 1-II-4 根據話語情境，分辨內容是否切題，理解主要內容和情感，並與對方互動。 2-II-4 樂於參加討論，提供個人的觀點和意見。 2-II-5 與他人溝通時能注重禮貌，並養成說話負責的態度。 5-II-1 以適切的速率朗讀文本，表現抑揚頓挫與情感。 5-II-3 讀懂與學習階段相符的文本。 5-II-6 運用適合學習階段的摘要策略，擷取大意。 5-II-7 就文本的觀點，找出支持的理由。 5-II-8 運用預測、推論、提問等策略，增進對文本的理解。 5-II-9 覺察自己的閱讀理解情況，適時調整策略。 5-II-10 透過大量閱讀，體會閱讀的樂趣。 6-II-2 培養感受力、想像力等寫作基本能力。	
	學習內容	Ab-II-6 2000 個常用語詞的使用。 Ac-II-2 篇章的大意、主旨與簡單結構。 Ac-II-4 各類文句的語氣與意義。 Ad-II-3 故事、童詩、現代散文等。 Bb-II-5 藉由敘述事情與描寫景物間接抒情。	

	<p>Be-II-3 在學習應用方面，以心得報告的寫作方法為主。</p> <p>Ca-II-1 各類文本中的飲食、服飾、交通工具、名勝古蹟及休閒娛樂等文化內涵。</p>
課程架構	<p>參考圖書資訊利用教育之教學綱要(2020年修定)，包含三大綱要構面：</p> <ol style="list-style-type: none"> 1. 圖書館利用/喜愛圖書館 2. 閱讀素養/愛讀 樂讀 3. 資訊素養/e 探究徑
融入之議題	<p>教師視課程內容適時融入以下議題：生命教育、人權教育、品德教育、生涯規劃、閱讀素養、家庭教育、國際理解、多元文化、性別議題、環境教育等。</p>
學習目標	<p>上學期</p> <p>一、瞭解索書號的意義</p> <p>二、能查詢館藏目錄</p> <p>三、共讀巡迴書箱書籍閱讀：</p> <p>《我的名字叫希望》</p> <p><u>活動一 引起動機</u></p> <p>學生利用封面與書名臆測故事內容，提供個人的觀點和意見。</p> <p><u>活動二 背景介紹</u></p> <p>學生面對地震的親身體驗，老師引導其說出發生地震時的安全措施。</p> <p><u>活動三 文本分析</u></p> <p><u>活動四 歸納</u></p> <p>讓學生歸納出書中值得效法之處。</p> <p>《一碗湯麵》</p> <p><u>活動一 引起動機</u></p> <p>以學生外食的經驗，提供個人的觀點和意見。</p> <p><u>活動二 背景介紹</u></p> <p>老師引導學生說出當地的物價水平，比較餐點的內容物與價格的關聯。</p> <p><u>活動三 文本分析</u></p> <p><u>活動四 品格教育</u></p> <p>讓學生了解基本人權與感恩惜福的意義。</p> <p>《邪小刀的綠色眼淚》</p> <p><u>活動一 引起動機</u></p> <p>學生利用封面與書名臆測故事內容，提供個人的觀點和意見。</p> <p><u>活動二 背景介紹</u></p> <p>老師用影片介紹布袋戲的呈現與其演變過程。</p> <p><u>活動三 文本分析</u></p>

活動四 品德教育

兒時玩伴變成警察與嫌疑犯的對立，說明品德教育需要長時間的養成過程。

《愛心阿嬤：陳樹菊》

活動一 引起動機

老師運用提問方式，引導學生說出職業是否有貴賤之分？並進一步引導其如何妥善處理錢財。

活動二 背景介紹

陳樹菊阿嬤為 2010 年《時代雜誌》最具影響力百大人物之一。

活動三 文本分析

活動四 歸納

讓學生明瞭“助人為樂”也可以作為生涯規劃的考量點。

《找不到國小》

活動一 引起動機

引導學生說出印象中與現實生活中的國小校園樣貌，提供個人的觀點和意見。

活動二 閱讀理解

將自己化身為書中的一份子，倘佯於書中世界。

活動三 運用想像力

老師引導學生運用想像力說出自己理想中的國小樣貌。

活動四 寫作

將自己的構思，運用想像與感受，編織出與眾不同的國小樣貌，並將之寫成文章。

下學期

一、會使用電子書和資料庫

二、共讀巡迴書箱書籍閱讀：

《別打！他是我爸爸》

1. 專書導讀。
2. 文本理解：閱讀理解、問思討論(內容與形式)。
- 3 延伸活動：口說摘要、口說推薦。

《請到我的家鄉來》

1. 專書導讀
2. 文本理解：閱讀理解、問思討論(內容與形式)。
- 3 延伸活動：書寫學習單。

	<p>《哎呀!我的媽:外籍媽媽的奮鬥故事》</p> <p>1. 專書導讀。 2. 文本理解：閱讀理解、問思討論(內容與形式)。 3 延伸活動：口說摘要、口說推薦。</p> <p>《黑猩猩的保母---少女珍古德》</p> <p>1. 專書導讀 2. 文本理解：閱讀理解、問思討論(內容與形式)。 3 延伸活動：心得寫作。</p> <p>貓村開麥拉</p> <p>1. 專書導讀 2. 文本理解：閱讀理解、問思討論(內容與形式)。 3 延伸活動：小短劇編寫與表演。</p>			
教學與評量說明	<p>一、教材編選與資源(教科書版本、相關資源)</p> <p>(一) 教材來源</p> <p>1. 班級共讀巡迴書箱：以排定之各學年書箱書目巡迴各班。 2. 圖書資訊利用教育教學綱要之簡報。</p> <p>(二) 教學資源</p> <p>圖書館利用課程是以圖書館為學習的基地，結合館藏和網路資源，引導學生判讀各類媒體訊息，增進自主探究的能力。</p> <p>五、教學方法</p> <p>(一) 循環教學(巡迴書箱)。 (二) 閱讀理解之問思討論。 (三) 老師示範、師生討論、小組討論、獨自思考。 (四) 思考討論形式依照題目難易度選擇全班回答、兩兩討論、小組合作、個人思考。 (五)學生的發表與展演。</p> <p>三、教學評量</p> <p>口語表達、教師觀察、心得寫作、問思討論、實作成果、短劇展演。</p>			
週次 日期	單元名稱	課程內容	表現任務	學習評量
1	《我的名字叫希望》	專書導讀 文本分析	1. 發表面對地震的親身體驗	學習單 50% 問思討論 20%
2		PPT投影片解說 書寫學習單	2. 說出發生地震時正確的安全措施	口說發表 30%
3		專書導讀 文本分析		

4				
5	《一碗湯麵》	專書導讀 文本分析 PPT投影片解說 書寫學習單 專書導讀 文本分析	1. 時代發展背景的 差異性 2. 了解基本人權與 感恩惜福的意義	學習單 50% 問思討論 20% 口說發表 30% 學習單 50%
6				
7				
8				
9	《邪小刀的綠色眼淚》	專書導讀 文本分析 PPT投影片解說 書寫學習單 專書導讀 文本分析	1. 布袋戲的呈現與 其演變過程 2. 品德教育需要長 時間的養成過程 與重要性	學習單 50% 問思討論 20% 口說發表 30% 學習單 50%
10				
11				
12				
13	《愛心阿嬤： 陳樹菊》	專書導讀 文本分析 PPT投影片解說 書寫學習單 專書導讀 文本分析	1. 說出職業是否有 貴賤之分 2. 助人為樂也可以 作為生涯規劃	學習單 50% 問思討論 20% 口說發表 30% 學習單 50%
14				
15				
16				
17	《找不到國 小》	專書導讀 文本分析 PPT投影片解說 書寫學習單 專書導讀 文本分析	1. 閱讀習慣的建立 與養成 2. 運用想像與感受， 構思編織出與眾 不同的國小樣貌	學習單 50% 問思討論 20% 口說發表 30% 學習單 50%
18				
19				
20				
21				
第二學期				
1	《別打！他是 我爸爸》	專書導讀 文本分析 PPT投影片解說 書寫學習單 專書導讀 文本分析	1. 珍愛家人的付出 2. 表達愛的方式	學習單 50% 問思討論 20% 口說發表 30% 學習單 50%
2				
3				
4				
5	《請到我的家 鄉來》	專書導讀 文本分析 PPT投影片解說 書寫學習單 專書導讀 文本分析	從生活文化、節日、 民俗、飲食、地理位 置、氣候、地形、宗 教、景點、名人、別 稱了解家鄉	學習單 50% 問思討論 20% 口說發表 30% 學習單 50%
6				
7				

8				
9	《哎呀!我的媽:外籍媽媽的奮鬥故事》	專書導讀 文本分析 PPT投影片解說 書寫學習單 專書導讀 文本分析	1. 面對環境挑戰的勇氣與智慧 2. 珍愛家人付出與關心	學習單 50% 問思討論 20% 口說發表 30% 學習單 50%
10				
11				
12				
13	《黑猩猩的保母---少女珍古德》	專書導讀 文本分析 PPT投影片解說 書寫學習單 專書導讀 文本分析	1. 愛護動物的重要性 2. 夢想萌芽及實現的經過，永不放棄最後終於夢想成真	學習單 50% 問思討論 20% 口說發表 30% 學習單 50%
14				
15				
16				
17	貓村開麥拉	專書導讀 文本分析 PPT投影片解說 書寫學習單 專書導讀 文本分析	1. 對於善惡的判斷使實踐 2.	學習單 50% 問思討論 20% 口說發表 30% 學習單 50%
18				
19				
20				

【樂活八德課程】

壹、依據：

- 一、教育部十二年國民基本教育課程綱要
- 二、國民教育階段特殊教育課程綱要總綱
- 三、本校課程發展委員會決議辦理

貳、目的：

台灣天然資源有限，最大的資源是腦力的開發，人才之培育。而孩子成長不容等待，如何開創優質的「國民教育」，提升台灣生存發展之動力，是件刻不容緩且為永續經營的大業。

盱衡國際情勢、國家發展方向與社會變遷，「國民教育」的重責大任，順理成章落在「學校」的肩上。但不容忽視的小趨勢：「學校教育」是由「家庭教育」為核心，在學校結為多元核心圓，統合社區本土資源，共同發展「學校本位課程之教育」。本校歷史悠久、校風純樸、穩定發展走過百年榮光歲月。基於以上之認知，學校應統整學校各項資源，並秉持下列三個理念來推動校務，冀提升學校效能達成學校願景。

- (一) 使每位學生學得有成就感，樂在學習。
- (二) 讓教師發揮專長敬業樂群，勝任愉快。
- (三) 開放家長與社區參與管道，共榮共存。

換句話說，「八德國小」：是學生優良的學習園地、是老師熱心投入神聖志業的職場、是社區文教發展的統合中心。具體來說，在這經營理念下：希望塑造一群有禮貌、愛運動、知進取、重榮譽、會感恩、能惜福之八德兒童。

參、課程願景

學區位於都會邊緣地區，是一個民風純樸的好地方。學校校地遼闊，老樹成蔭。學生活潑、純真、又樸實。老師認真、負責、專業有愛心。跨世紀的十二年國教新課程應該培養具備人本情懷、統整能力、民主素養、鄉土與國際意識，以及能進行終身學習之健全國民。

在共同為教育付出的使命感下，以樂活八德的課程願景落實學校的願景：

【培育有禮貌、愛運動、知進取、重榮譽、會感恩、能惜福的好兒童】

有禮貌：是得宜之待人處世態度的體現：能愛人愛己、孝親敬長、關懷弱勢、包容異己。

愛運動：是培養良好體適能最好的途徑：能鍛鍊體魄、奮發向上、健康成長、追求卓越。

知進取：是有一股不斷追求新知的動力：能學如何學、樂在學習、終身學習、適應創新。

重榮譽：是民主社會正確人生觀的根基：能崇尚道德、發揚群性、明辨是非、守法自律。

感恩惜福：是心存感恩珍惜所擁有的修為：能尊重生命、愛鄉愛土、愛國愛

家、愛世界。
願景圖像

八德兒童



培育有禮貌、愛運動、知進取、重榮譽
會感恩、能惜福的好兒童

肆、課程架構

本課程以加強自主行動、溝通互動及社會參與的核心素養為目標。

- 一、學年課程：學年自編課程，以形塑學校教育願景及強化學生適性發展。
- 二、學校活動：培養多方興趣，協助學生透過體驗與實踐，培養核心素養。

樂活八德

學年課程

學校活動

- 一、實施對象：一至六年級。
 - 二、學習節數：每班每週一節，每節 40 分鐘。
- 教材來源：學年共編及學校活動計畫。

伍、實施原則

- 一、課程內容之設計以力求多元化、彈性化、活動化、生活化、統整化與具體化為原則。
- 二、透過全校性或全年級活動的教育歷程，讓學生達成了解自我、尊重與欣賞他人、獨立思考、團隊合作、社會服務、負責守法、主動探究。
- 三、能夠引導學習者進行實踐、體驗與省思，建構內化的意義，進而能驗證與應用於日常的生活。
- 四、運用安全教育或即時性議題、法治教育、營養教育、食農教育、環境教育、性別平等教育、親職日系列活動、校外教學、團體競賽等方式，讓每一位學習者開展、發掘並分享屬於個人的意義，尊重他人的體驗，同時鼓勵學習者參與社會、擔負起自己的責任。
- 五、在參與活動中，有從容地表達並省思自己的體驗之時間與機會，以自己的方式表達對活動的意義。

陸、各年級教學進度表

課程名稱	樂活八德-健康紅綠燈	課程類別	<input checked="" type="checkbox"/> 統整性主題/專題/議題探討課程 <input type="checkbox"/> 社團活動與技藝課程 <input type="checkbox"/> 特殊需求領域課程 <input type="checkbox"/> 其他類課程
課程說明	由學校安排及學年自編課程，以形塑學校教育願景及強化學生適性發展。		
授課對象	一年級		
核心素養	<p>健體-E-A2 具備探索身體活動與健康生活問題的思考能力，並透過體驗與實踐，處理日常生活中運動與健康的問題。</p> <p>健體-E-A3 具備擬定基本的運動與保健計畫及實作能力，並以創新思考方式，因應日常生活情境。</p> <p>健體-E-C1 具備生活中有關運動與健康的道德知識與是非判斷能力，理解並遵守相關的道德規範，培養公民意識，關懷社會。</p> <p>健體-E-C2 具備同理他人感受，在體育活動和健康生活中樂於與人互動、公平競爭，並與團隊成員合作，促進身心健康。</p>	學習重點	<p>健體</p> <p>1a-I-1 認識基本的健康常識。</p> <p>1a-I-2 認識健康的生活習慣。</p> <p>1c-I-1 認識身體活動的基本動作。</p> <p>1c-I-2 認識基本的運動常識。</p> <p>2a-I-1 發覺影響健康的生活態度與行為。</p> <p>2a-I-2 感受健康問題對自己造成的威脅性。</p> <p>2b-I-1 接受健康的生活規範。</p> <p>2b-I-2 願意養成個人健康習慣。</p> <p>2c-I-1 表現尊重的團體互動行為。</p> <p>2c-I-2 表現認真參與的學習態度。</p> <p>生活</p> <p>1-I-3 省思自我成長的歷程，體會其意義並知道自己進步的情形與努力的方法。</p> <p>1-I-4 珍視自己並學習照顧自己的方法，且能適切、安全的行動。</p> <p>2-I-1 以感官和知覺探索生活中的人、事、物，覺察事物及環境的特性。</p> <p>6-I-2 體會自己分內該做的事，扮演好自己的角色，並身體力行。</p>
			學習內容

			Ga-I-1 走、跑、跳與投擲遊戲。 生活 E-I-1 生活習慣的養成。 E-I-2 生活規範的實踐。 E-I-3 自我行為的檢視與調整。
融入議題	衛生教育、生命教育、人權法治教育、品格教育、家庭教育、防震防災教育、兩性教育、海洋教育		
學習目標	學年課程：學年自編課程，以形塑學校教育願景及強化學生適性發展。 學校活動：培養多方興趣，協助學生透過體驗與實踐，培養民主法治觀念。		
學習評量	觀察、實作、發表、團體表現		
第一學期			
週次	單元主題	學習內容	
第 1 週	學校活動	新生迎新 111 年 8 月 30 日(二)開學	
第 2 週	學校活動	新生校園巡禮	
第 3 週	學校活動	性別平等教育 1	
第 4 週	學校活動	性別平等教育 2	
第 5 週	學校活動	體育競賽	
第 6 週	學校活動	性別平等教育 3	
第 7 週	學校活動	性別平等教育 4	
第 8 週	學校活動	體育競賽	
第 9 週	學校活動	體育競賽	
第 10 週	學年課程	健康紅綠燈-食物紅綠燈	
第 11 週	學年課程	健康紅綠燈-食物紅綠燈	
第 12 週	學年課程	健康紅綠燈-我是整潔好寶寶	
第 13 週	學年課程	健康紅綠燈-早餐觀摩會	
第 14 週	學校活動	性別平等教育 5	
第 15 週	學校活動	性別平等教育 6	
第 16 週	學年課程	健康紅綠燈-早餐觀摩會	
第 17 週	學校活動	體育競賽	
第 18 週	學年課程	健康紅綠燈-我是小紳士、小淑女	
第 19 週	學年課程	健康紅綠燈-我是整潔好寶寶	
第 20 週	學校活動	環保市集	
第 21 週	學校活動	期末大掃除	
第二學期			
週次	單元主題	學習內容	
第 1 週	學年課程	健康紅綠燈-我的一天	
第 2 週	學校活動	性別平等教育 1	

第 3 週	學校活動	健康紅綠燈-遊戲停看聽
第 4 週	學校活動	性別平等教育 2
第 5 週	學校活動	防災演練
第 6 週	學校活動	性別平等教育 3
第 7 週	學校活動	健康紅綠燈-快樂動一動(律動時間:香蕉歌)
第 8 週	學校活動	兒童節表揚
第 9 週	學校活動	家庭教育
第 10 週	學校活動	家庭教育
第 11 週	學年課程	健康紅綠燈-快樂動一動(律動時間:學貓叫)
第 12 週	學年課程	健康紅綠燈-快樂動一動(律動時間:禮貌歌)
第 13 週	學校活動	戶外教育(環境教育)
第 14 週	學校活動	性別平等教育 4
第 15 週	學校活動	戶外教育(環境教育)
第 16 週	學校活動	性別平等教育 5
第 17 週	學校活動	戶外教育(環境教育)
第 18 週	學校活動	性別平等教育 6
第 19 週	學校活動	戶外教育(環境教育)
第 20 週	學年課程	健康紅綠燈-快樂動一動(律動時間:禮貌歌)

課程名稱	樂活八德-米食大集合		課程類別	<input checked="" type="checkbox"/> 統整性主題/專題/議題探討課程 <input type="checkbox"/> 社團活動與技藝課程 <input type="checkbox"/> 特殊需求領域課程 <input type="checkbox"/> 其他類課程
課程說明	由學校安排及學年自編課程，以形塑學校教育願景及強化學生適性發展。			
授課對象	二年級			
核心素養	社-E-A2 具備探索問題的思考能力，並透過體驗與實踐處理日常生活問題。 社-E-A3 具備擬定計畫與實作的的能力，並以創新思考方式，因應日常生活情境。 社-E-B3 具備藝術創作與欣賞的基本素養，促進多元感官的發展，培養生活環境中的美感體驗。	學習重點	學習表現	1d-III-1 覺察生命的變化與發展歷程，實踐尊重和珍惜生命。 2a-II-1 覺察自己的人際溝通方式，展現合宜的互動與溝通態度和技巧。 2b-II-1 體會團隊合作的意義，並能關懷團隊的成員。 2b-II-2 參加團體活動，遵守紀律、重視榮譽感，並展現負責的態度。 2d-II-1

	<p>社-E-C1 具備個人生活道德的知識與是非判斷的能力，理解並遵守社會道德規範，培養公民意識，關懷生態環境。</p> <p>社-E-C2 具備理解他人感受，樂於與人互動，並與團隊成員合作之素養。</p>		<p>體察並感知生活中美感的普遍性與多樣性。</p> <p>2d-II-2 分享自己運用創意解決生活問題的經驗與觀察。</p> <p>3d-II-1 覺察生活中環境的問題，探討並執行對環境友善的行動。</p> <p>2-I-5 運用各種探究事物的方法及技能，對訊息做適切的處理，並養成動手做的習慣。</p> <p>5-I-3 理解與欣賞美的多元形式與歧異。</p> <p>6-I-5 覺察人與環境的依存關係，進而珍惜資源，愛護環境、尊重生命。</p>	<p>學習內容</p> <p>Ad-III-1 自然界生命現象與人的關係。</p> <p>Ba-II-2 與家人、同儕及師長的互動。</p> <p>Ba-II-3 人際溝通的態度與技巧。</p> <p>Bb-II-1 團隊合作的意義與重要性。</p> <p>Bb-II-2 關懷團隊成員的行動。</p> <p>Bb-II-3 團體活動的參與態度。</p> <p>Bd-II-1 生活美感的普遍性與多樣性。</p> <p>Bd-II-2 生活美感的體察與感知。</p> <p>Cd-II-2 環境友善的行動與分享。</p> <p>C-I-4 事理的應用與實踐。</p> <p>D-I-3 聆聽與回應的表現。</p> <p>E-I-1 生活習慣的養成。</p>
融入議題	衛生教育、生命教育、人權法治教育、品格教育、家庭教育、防震防災教育、兩性教育、海洋教育			
學習目標	<p>學年課程：學年自編課程，以形塑學校教育願景及強化學生適性發展。</p> <p>學校活動：培養多方興趣，協助學生透過體驗與實踐，培養民主法治觀念。</p>			
學習評量	觀察、實作、發表、團體表現			
第一學期				

週次	單元主題	學習內容
第 1 週	學校活動	開學 111/08/30(二)
第 2 週	學年課程	米食大集合-做湯圓
第 3 週	學校活動	性別平等教育 1
第 4 週	學校活動	性別平等教育 2
第 5 週	學校活動	體育競賽
第 6 週	學校活動	性別平等教育 3
第 7 週	學校活動	性別平等教育 4
第 8 週	學校活動	體育競賽
第 9 週	學校活動	萬聖節闖關
第 10 週	學年課程	米食大集合-做湯圓
第 11 週	學年課程	戶外教育(環境教育)
第 12 週	學年活動	體育競賽
第 13 週	學年課程	戶外教育(環境教育)
第 14 週	學年活動	性別平等教育 5
第 15 週	學年課程	性別平等教育 6
第 16 週	學年課程	戶外教育(環境教育)
第 17 週	學校活動	體育競賽
第 18 週	學校活動	戶外教育(環境教育)
第 19 週	學年課程	米食大集合-做壽司
第 20 週	學校活動	環保市集
第 21 週	學年課程	米食大集合-做壽司
第二學期		
週次	單元主題	學習內容
第 1 週	學年課程	米食大集合-種稻體驗
第 2 週	學校活動	性別平等教育 1
第 3 週	學年課程	米食大集合-種稻體驗
第 4 週	學校活動	性別平等教育 2
第 5 週	學校活動	防災演練
第 6 週	學校活動	性別平等教育 3
第 7 週	學年課程	米食大集合-認識米的生產過程
第 8 週	學校活動	兒童節表揚
第 9 週	學校活動	家庭教育
第 10 週	學校活動	家庭教育
第 11 週	學年課程	米食大集合-介紹米的種類
第 12 週	學年課程	米食大集合-活動一(碾米)
第 13 週	學校活動	小市長候選人政見發表

第 14 週	學校活動	性別平等教育 4
第 15 週	學年課程	米食大集合-活動二(煮飯)
第 16 週	學校活動	性別平等教育 5
第 17 週	學年課程	米食大集合-活動三(認識爆米香)
第 18 週	學校活動	性別平等教育 6
第 19 週	學年課程	米食大集合-介紹米的種類
第 20 週	學年課程	米食大集合-米的再利用與珍惜

課程名稱	樂活八德-平安龜來	課程類別	<input checked="" type="checkbox"/> 統整性主題/專題/議題探討課程 <input type="checkbox"/> 社團活動與技藝課程 <input type="checkbox"/> 特殊需求領域課程 <input type="checkbox"/> 其他類課程
課程說明	由學校安排及學年自編課程，以形塑學校教育願景及強化學生適性發展。		
授課對象	三年級		
核心素養	<p>社-E-A2 敏覺居住地方的社會、自然與人文環境變遷，關注生活問題及其影響，並思考解決方法。</p> <p>社-E-B3 體驗生活中自然、族群與文化之美，欣賞多元豐富的環境與文化內涵。</p> <p>社-E-C3 了解自我文化，尊重與欣賞多元文化，關心本土及全球議題。</p> <p>藝-E-A1 參與藝術活動，探索生活美感</p> <p>藝-E-B3 善用多元感官，察覺感知藝術與生活的關聯，以豐富美感經驗。</p> <p>綜-E-B3 覺察生活美感的多樣性，培養生活環境中的美感體驗，增進生活的豐富性與創意表現。</p>	學習表現	<p>3-II-1 能樂於參與各類藝術活動，探索自己的藝術興趣與能力，並展現欣賞禮儀。</p> <p>3-III-1 能參與、記錄各類藝術活動，進而覺察在地及全球藝術文化。</p> <p>1-III-6 能學習設計思考，進行創意發想和實作。</p>
		學習重點	<p>2a-II-2 表達對居住地方社會事物與環境的關懷。</p> <p>Cc-III-3 生活在不同文化中的經驗和感受。</p> <p>Bb-II-3 團體活動的參與態度。</p> <p>2b-II-2 感受與欣賞不同文化的特色。</p> <p>2a-III-2 表達對在地與全球議題的關懷。</p>

融入議題	衛生教育、生命教育、人權法治教育、品格教育、家庭教育、防震防災教育、兩性教育、海洋教育
學習目標	學年課程：學年自編課程，以形塑學校教育願景及強化學生適性發展。 學校活動：培養多方興趣，協助學生透過體驗與實踐，培養民主法治觀念。
學習評量	觀察、實作、發表、團體表現

第一學期

週次	單元主題	學習內容
第 1 週	學校活動	開學 111/08/30(二)
第 2 週	學校活動	體育競賽
第 3 週	學校活動	性別平等教育 1
第 4 週	學校活動	性別平等教育 2
第 5 週	學校活動	體育競賽
第 6 週	學校活動	性別平等教育 3
第 7 週	學校活動	性別平等教育 4
第 8 週	學校活動	體育競賽
第 9 週	學校活動	萬聖節闖關
第 10 週	學校活動	體育競賽
第 11 週	學校活動	戶外教育(環境教育)
第 12 週	學校活動	體育競賽
第 13 週	學校活動	戶外教育(環境教育)
第 14 週	學校活動	性別平等教育 5
第 15 週	學校活動	性別平等教育 6
第 16 週	學校活動	戶外教育(環境教育)
第 17 週	學校活動	體育競賽
第 18 週	學校活動	體育競賽
第 19 週	學校活動	戶外教育(環境教育)
第 20 週	學校活動	環保市集
第 21 週	學年課程	平安龜來-乞龜源由

第二學期

週次	單元主題	學習內容
第 1 週	學年課程	平安龜來-乞龜源由
第 2 週	學校活動	性別平等教育 1
第 3 週	學年課程	平安龜來-乞龜源由
第 4 週	學校活動	性別平等教育 2
第 5 週	學校活動	防災演練
第 6 週	學校活動	性別平等教育 3

第 7 週	學年課程	平安龜來-乞龜源由
第 8 週	學校活動	兒童節表揚
第 9 週	學校活動	家庭教育
第 10 週	學校活動	家庭教育
第 11 週	學年課程	平安龜來-實地走訪
第 12 週	學校活動	英語律動
第 13 週	學校活動	小市長候選人政見發表
第 14 週	學校活動	性別平等教育 4
第 15 週	學年課程	平安龜來-實地走訪
第 16 週	學校活動	性別平等教育 5
第 17 週	學年課程	平安龜來-製作平安龜
第 18 週	學校活動	性別平等教育 6
第 19 週	學年課程	平安龜來-製作平安龜
第 20 週	學年課程	平安龜來-製作平安龜

課程名稱	樂活八德	課程類別	<input checked="" type="checkbox"/> 統整性主題/專題/議題探討課程 <input type="checkbox"/> 社團活動與技藝課程 <input type="checkbox"/> 特殊需求領域課程 <input type="checkbox"/> 其他類課程
課程說明	由學校安排及學年自編課程，以形塑學校教育願景及強化學生適性發展。		
授課對象	四年級		
核心素養	<p>E-A2 具備探索問題的思考能力，並透過體驗與實踐處理日常生活問題</p> <p>E-A3 具備擬定計畫與實作的的能力，並以創新思考方式，因應日常生活情境。</p> <p>E-B2 具備科技與資訊應用的基本素養，並理解各類媒體內容的意義與影響。</p> <p>E-C2 具備理解他人感受，樂於與人互動，並與團隊成員合作之素養。</p> <p>綜-E-A2 探索學習方法，培養思考能力與自律負責的態度，並透過體驗與實踐解決日常生活問題。</p> <p>綜-E-B1 覺察自己的人際溝通方式，學習合宜的互動</p>	學習表現	<p>1a-II-1 展現自己能力、興趣與長處，並表達自己的想法和感受。</p> <p>1b-II-1 選擇合宜的學習方法，落實學習行動。</p> <p>1c-II-1 覺察工作的意義與重要性。</p> <p>2a-II-1 覺察自己的人際溝通方式，展現合宜的互動與溝通態度和技巧。</p> <p>譽感，並展現負責的態度。</p> <p>2a-II-1 覺察自己的人際溝通方式，展現合宜的互動與溝通態度和技巧。</p> <p>2b-II-2 參加團體活動，遵守紀</p>

	<p>與溝通技巧，培養同理心，並應用於日常生活。</p> <p>綜-E-C3 體驗與欣賞在地文化，尊重關懷不同族群，理解並包容文化的多元性。</p>		<p>律、重視榮感，並展現負責的態度。</p> <p>2d-II-1 體察並感知生活中美感的普遍性與多樣性。</p> <p>2b-II-1 體會團隊合作的意義，並能關懷團隊的成員。</p> <p>2d-II-2 分享自己運用意解決生活問題的經驗與觀察。</p> <p>3c-II-1 參與文化活動，體會文化與生活的關係，並認同與肯定自己的文化。</p> <p>運 c-IV-2 能選用適當的資訊科技與他人合作完成作品。</p> <p>tr-II-1 能知道觀察、記錄所得自然現象的結果是有其原因的，並依據習得的知識，說明自己的想法。</p> <p>Ea-III-3 每日飲食指南與多元飲食文化。</p> <p>資 T-IV-2 資訊科技應用專題。</p>
		學習內容	<p>Aa-II-2 自己感興趣的人、事、物。</p> <p>Aa-II-3 自我探索的想法與感受</p> <p>Ab-II-1 有效的學習方法。</p> <p>Ab-II-2 學習行動。</p> <p>Ba-II-1 自我表達的適切性。</p> <p>Ba-II-3 人際溝通的態度與技巧</p> <p>Bb-II-2 關懷團隊成員的行動。</p> <p>Bb-II-3 團體活動的參與態度</p> <p>Cc-II-1 文化活動的參與。</p> <p>Ac-II-3 各行業對社會的貢獻。</p> <p>INa-II-7 生物需要能量（養分）、陽光、空氣、水和土壤，維持生命、生長與活動。</p>
融入議題	戶外教育、人權法治教育、品格教育、家庭教育、防災教育、性別平等教育、環境教育		
學習目標	學年課程：學年自編課程，以形塑學校教育願景及強化學生適性發展。。		

	學校活動：培養多方興趣，協助學生透過體驗與實踐，培養民主法治觀念。	
學習評量	觀察、實作、發表、團體表現	
第一學期（可以併週撰寫）		
週次	單元主題	學習內容
第 1 週	學校活動	開學 111/08/30(二)
第 2 週	學校活動	體育競賽
第 3 週	學校活動	性別平等教育 1
第 4 週	學校活動	性別平等教育 2
第 5 週	學校活動	體育競賽
第 6 週	學校活動	性別平等教育 3
第 7 週	學校活動	性別平等教育 4
第 8 週	學校活動	體育競賽
第 9 週	學校活動	體育競賽
第 10 週	學校活動	體育競賽
第 11 週	學校活動	戶外教育(環境教育)
第 12 週	學校活動	戶外教育(環境教育)
第 13 週	學校活動	戶外教育(環境教育)
第 14 週	學校活動	性別平等教育 5
第 15 週	學校活動	性別平等教育 6
第 16 週	學校活動	戶外教育(環境教育)
第 17 週	學校活動	聖誕節闖關活動
第 18 週	學校活動	體育競賽
第 19 週	學校活動	體育競賽
第 20 週	學校活動	環保市集
第 21 週	學年課程	你農我農-達人分享
第二學期（可以併週撰寫）		
週次	單元主題	學習內容
第 1 週	學年課程	你農我農-種植蔬菜(葉菜)
第 2 週	學年課程	性別平等教育 1
第 3 週	學年課程	你農我農-種植蔬菜(芽菜)
第 4 週	學年課程	性別平等教育 2
第 5 週	學校活動	防災演練
第 6 週	學校活動	性別平等教育 3
第 7 週	學校活動	你農我農-烹飪(食在好滋味-蔬果三明治)
第 8 週	學校活動	兒童節表揚
第 9 週	學校活動	家庭教育
第 10 週	學校活動	家庭教育

第 11 週	學年課程	你農我農-烹飪(食在好滋味-燙青菜)
第 12 週	學校活動	英語律動
第 13 週	學校活動	小市長政見發表
第 14 週	學校活動	性別平等教育 4
第 15 週	學校活動	讀者劇場
第 16 週	學校活動	性別平等教育 5
第 17 週	學校活動	你農我農-製作簡報
第 18 週	學校活動	性別平等教育 6
第 19 週	學年課程	你農我農-製作簡報
第 20 週	學年課程	你農我農-成果分享

課程名稱	樂活八德	課程類別	<input checked="" type="checkbox"/> 統整性主題/專題/議題探討課程 <input type="checkbox"/> 社團活動與技藝課程 <input type="checkbox"/> 特殊需求領域課程 <input type="checkbox"/> 其他類課程
課程說明	由學校安排及學年自編課程，以形塑學校教育願景及強化學生適性發展。		
授課對象	五年級		
核心素養	<p>綜-E-A2 探索學習方法，培養思考能力與自律負責的態度，並透過體驗與實踐解決日常生活問題。</p> <p>綜-E-A3 規劃、執行學習及生活計畫，運用資源或策略，預防危機、保護自己，並以創新思考方式，因應日常生活情境。</p> <p>綜-E-B1 覺察自己的人際溝通方式，學習合宜的互動與溝通技巧，培養同理心，並應用於日常生活。</p> <p>綜-E-B3 覺察生活美感的多樣性，培養生活環境中的美感體驗，增進生活的豐富性與創意表現</p> <p>綜-E-C1 關懷生態環境與周遭人事物，體驗服務歷程與樂趣，</p>	學習表現	<p>1b-III-1 規劃與執行學習計畫，培養自律與負責的態度。</p> <p>2a-III-1 覺察多元性別的互動方式與情感表達，並運用同理心增進人際關係</p> <p>2b-III-1 參與各項活動，適切表現自己在團體中的角色，協同合作達成共同目標</p> <p>2c-III-1 分析與判讀各類資源，規劃策略以解決日常生活的問題。</p> <p>3a-III-1 辨識周遭環境的潛藏危機，運用各項資源或策略化解危機。</p> <p>3b-III-1 持續參與服務活動，省思服務學習的意義，展現感恩、利他的情懷。</p> <p>3c-III-1 尊重與關懷不同的族群，理解並欣賞多元文化。</p> <p>3d-III-1 實踐環境友善行動，珍惜生態資源與環境。</p>

	理解並遵守道德規範，培養公民意識		學習內容	Ab-III-1 學習計的規劃與執行。 Ba-III-1 多元性別的人際 互動與情感表達。 Bb-III-3 團隊合作的技巧 Cd-III-1 生態資源及其與 環境的相關。 Bc-III-1 各類資源的分析 與判讀。 Ca-III-1環境潛藏的危機。 Ca-III-2辨識環境潛藏危機的方法。 Cb-III-1 對周遭人事物的 關懷。 Cc-III-3 生活在不同文化 中的經驗和感受。
融入議題	戶外教育、人權法治教育、品格教育、家庭教育、防災教育、性別平等教育、環境教育			
學習目標	學年課程：學年自編課程，以形塑學校教育願景及強化學生適性發展。。 學校活動：培養多方興趣，協助學生透過體驗與實踐，培養民主法治觀念。			
學習評量	觀察、實作、發表、團體表現			

第一學期（可以併週撰寫）

週次	單元主題	學習內容
第 1 週	學校活動	開學 111/08/30(二)
第 2 週	學校活動	體育競賽
第 3 週	學校活動	性別平等教育 1
第 4 週	學校活動	性別平等教育 2
第 5 週	學校活動	體育競賽
第 6 週	學校活動	性別平等教育 3
第 7 週	學校活動	性別平等教育 4
第 8 週	學校活動	體育競賽
第 9 週	學校活動	體育競賽
第 10 週	學校活動	體育競賽
第 11 週	學校活動	戶外教育(環境教育)
第 12 週	學校活動	戶外教育(環境教育)
第 13 週	學校活動	戶外教育(環境教育)
第 14 週	學校活動	性別平等教育 5
第 15 週	學校活動	性別平等教育 6
第 16 週	學校活動	戶外教育(環境教育)
第 17 週	學校活動	聖誕節闖關
第 18 週	學校活動	體育競賽
第 19 週	學校活動	體育競賽

第 20 週	學校活動	環保市集
第 21 週	學年課程	魚菜共生-傳統及現代的農耕與環境
第二學期 (可以併週撰寫)		
週次	單元主題	學習內容
第 1 週	學年課程	魚菜共生-認識魚菜共生
第 2 週	學年課程	性別平等教育 1
第 3 週	學年課程	魚菜共生-魚菜共生的好處
第 4 週	學年課程	性別平等教育 2
第 5 週	學校活動	防災演練
第 6 週	學校活動	性別平等教育 3
第 7 週	學校活動	魚菜共生-魚菜共生系統的運作方式
第 8 週	學校活動	兒童節表揚
第 9 週	學校活動	家庭教育
第 10 週	學校活動	家庭教育
第 11 週	學年課程	魚菜共生-魚菜共生系統的構造與功能
第 12 週	學校活動	畢業典禮
第 13 週	學校活動	小市長政見發表
第 14 週	學校活動	性別平等教育 4
第 15 週	學校活動	讀者劇場
第 16 週	學校活動	性別平等教育 5
第 17 週	學校活動	畢業典禮
第 18 週	學校活動	性別平等教育 6
第 19 週	學校活動	畢業典禮
第 20 週	學年課程	魚菜共生-組裝魚菜共生系統

課程名稱	樂活八德	課程類別	<input checked="" type="checkbox"/> 統整性主題/專題/議題探討課程 <input type="checkbox"/> 社團活動與技藝課程 <input type="checkbox"/> 特殊需求領域課程 <input type="checkbox"/> 其他類課程
課程說明	由學校安排及學年自編課程，以形塑學校教育願景及強化學生適性發展。		
授課對象	六年級		
核心素養	綜-E-A2 探索學習方法，培養思考能力與自律負責的態度，並透過體驗與實踐解決日常生活問題。 綜-E-A3 規劃、執行	學習重點	1a-III-1 欣賞並接納自己與他人。 2a-III-1 覺察多元性別的互動方式與情感表達，並運用同理心增進人際關係。 2c-III-1 分析與判讀各類資源，規劃策略以解決日常生活的問題。 2d-III-2 體察、分享並欣賞生活中美感

	<p>學習及生活計畫，運用資源或策略，預防危機、保護自己，並以創新思考方式，因應日常生活情境。</p> <p>綜-E-B1 覺察自己的人際溝通方式，學習合宜的互動與溝通技巧，培養同理心，並應用於日常生活。</p> <p>綜-E-B2 蒐集與應用資源，理解各類媒體內容的意義與影響，用以處理日常生活問題。</p> <p>綜-E-C1 關懷生態環境與周遭人事物，體驗服務歷程與樂趣，理解並遵守道德規範，培養公民意識。</p>		<p>與創意的多樣性表現。</p> <p>3a-III-1 辨識周遭環境的潛藏危機，運用各項資源或策略化解危機。</p> <p>3b-III-1 持續參與服務活動，省思服務學習的意義，展現感恩、利他的情懷。</p> <p>3c-III-1 尊重與關懷不同的族群，理解並欣賞多元文化。</p> <p>3d-III-1 實踐環境友善行動，珍惜生態資源與環境。</p> <p>學習內容</p> <p>Aa-III-1 自己與他人特質的欣賞及接納。</p> <p>Ab-III-1 學習計的規劃與執行。</p> <p>Ba-III-2 同理心的增進與實踐。</p> <p>Ba-III-3 正向人際關係與衝突解決能力的建立。</p> <p>Bc-III-3 運用各類資源解決問題的規劃。</p> <p>Bd-III-2 正向面對生活美感與創意的多樣性表現</p> <p>Ca-III-1 環境潛藏的危機。</p> <p>Ca-III-3 化解危機的資源或策略</p> <p>Cb-III-1 對周遭人事物的關懷。</p> <p>Cb-III-3 感恩、利他情懷。</p> <p>Cc-III-3 生活在不同文化中的經驗和感受。</p> <p>Cd-III-4 珍惜生態資源與環境保護情懷的展現。</p>
融入議題	戶外教育、人權法治教育、品格教育、家庭教育、防災教育、性別平等教育、環境教育		
學習目標	學年課程：學年自編課程，以形塑學校教育願景及強化學生適性發展。 學校活動：培養多方興趣，協助學生透過體驗與實踐，培養民主法治觀念。		
學習評量	觀察、實作、發表、團體表現		
第一學期（可以併週撰寫）			
週次	單元主題	學習內容	
第1週	學校活動	開學 111/08/30(二)	
第2週	學校活動	體育競賽	
第3週	學校活動	性別平等教育 1	
第4週	學校活動	性別平等教育 2	

第 5 週	學校活動	體育競賽
第 6 週	學校活動	性別平等教育 3
第 7 週	學校活動	性別平等教育 4
第 8 週	學校活動	體育競賽
第 9 週	學校活動	體育競賽
第 10 週	學校活動	體育競賽
第 11 週	學校活動	戶外教育(環境教育)
第 12 週	學校活動	戶外教育(環境教育)
第 13 週	學校活動	戶外教育(環境教育)
第 14 週	學校活動	性別平等教育 5
第 15 週	學校活動	性別平等教育 6
第 16 週	學校活動	戶外教育(環境教育)
第 17 週	學校活動	戶外教育(環境教育)
第 18 週	學校活動	體育競賽
第 19 週	學年課程	魚菜共生-魚備起
第 20 週	學校活動	環保市集
第 21 週	學校活動	體育競賽
第二學期 (可以併週撰寫)		
週次	單元主題	學習內容
第 1 週	學年課程	魚菜共生-培育我最行
第 2 週	學年課程	性別平等教育 1
第 3 週	學年課程	魚菜共生-水質檢測
第 4 週	學年課程	性別平等教育 2
第 5 週	學校活動	防災演練
第 6 週	學校活動	性別平等教育 3
第 7 週	學校活動	魚菜共生-水質檢測
第 8 週	學校活動	兒童節表揚
第 9 週	學校活動	家庭教育
第 10 週	學校活動	家庭教育
第 11 週	學年課程	魚菜共生-感恩學習單
第 12 週	學校活動	畢業典禮
第 13 週	學校活動	畢業典禮
第 14 週	學校活動	性別平等教育 4
第 15 週	學校活動	畢業典禮
第 16 週	學校活動	性別平等教育 5
第 17 週	學校活動	畢業典禮
第 18 週	學校活動	性別平等教育 6

桃園市八德區八德國民小學 111 學年度【校訂課程—創作之美】課程計畫

壹、依據

- 一、教育部十二年國民基本教育課程綱要
- 二、國民教育階段特殊教育課程綱要總綱
- 三、本校課程發展委員會決議辦理

貳、基本理念

一、課程設計緣起

十二年國教強調三面九項的核心素養，著眼在未來的人才培育，不僅要求自身完善，更要兼顧社會發展。為符應十二年國教新課綱，強調培養學生具備未來公民所需自發、互動、共好的素養能力，並配合本市首創設置「全國書道美術館」，弘揚書道藝術之教育願景，在校訂課程設計上，我們思索著：實際生活中，什麼樣的課程可以激發學生對社會的關懷？從實際生活中，如何因有感而賦予行動？什麼樣的課程可以在多元、創新外，提升孩子的生活品格，看見多元的價值？

本校自創校以來的學校願景「快樂、卓越、永續」，就是本著追求「真、善、美」的全人教育理念，與十二年國教的基本理念不謀而合。「生活即藝術·藝術即生活。」當一個社會逐漸衣食無缺，經濟條件和政治意識逐漸成熟時，人們對生活素質的要求就會逐漸地提高，藝術於是就隨之產生，收集藝術作品，美化生活環境。創作藝文作品的同時，一方面展現自我個體的自由，一方面在群體中理念也能獲得認同。追求真、善、美，是人的天性表現。

「文字離不開生活，生活離不開文字。」中國文字的書寫特色——方塊文字——是世界上獨有的書寫藝術表現。中國傳統書畫、刻印、春聯，不但能修心養性，同時也是展現個體自由的表現。中國文字演變及書法源流是聖賢先人智慧的結晶，我們冀望透過完善的課程設計，揉合孩子對好奇探索的渴望，激發求知慾，主動投入學習，小組夥伴主動探索，有計劃的分工合作收集資料，展現所知，建構深且廣的知識，透過資料整理及成果的分享，能積極參與藝術活動、探索藝術興趣與展現藝術創作能力。

二、課程理念

為符應十二年國民基本教育課程綱要「自發」、「互動」、「共好」之內涵目標，本校校訂課程設計理念分為如下四大理念：

(一)多元學：從中國文字源流、歷代名家習寫及創作故事中，汲古出新，以中國傳統書法為養分，結合新的複合媒材、透過現代科技的呈現方式，當代美學理念的應用，讓黑與白的生活裝置藝術(個體)與世界接軌(群體)，展現出多元學習成效的風貌。

(二)動手趣：動手做，趣味多。讓學生從傳統黑與白的元素中，引導學生取得多樣化資源、複合媒材、科技表現，藉由「做中學習」、「操作學習」、「探索學習」激發學生的學習動機與熱情，書寫出新的樂趣。

(三)合作樂：獨學而無友，則孤陋而寡聞。透過分組學習、分工合作、集思廣益、溝通分享，觸發每個學生的創意，完成集體創作。鼓勵學生創意發想，以「問題解決」為導向，引導學生「自主學習」、「問題本位學習」。透過「合作學習」培養學生團隊合作的能力與態度。

(四)學致用：以傳統書道技法為基礎，結合複合媒材與現代科技的表現方式，汲古出新，引導學生透過探索學習、實作學習，培養學生獨立思考與解決問題，活用經驗於日常生活中的能力，達到所學即所用。

參、課程目標

一、課程目標欲培養之核心素養

(一)A 自主行動

A1. 身心素質與自我精進:能運用所學文字的基本概念，嘗試使用不同書寫方式的表達，了解藝術語言的多元性，並透過不斷的探索，精進自我的能力。

A3. 規劃執行與創新應用:透過多元素材的創作，建立基本藝文素養，體會書法藝術具有傳承文化脈絡及創新未來的特性，發揮創意精神，培養生活適應力。

(二)B 溝通互動

B1. 符號運用與溝通表達:能運用文字符號的特性，使用適當的藝術語言，對他人作品給予適當的回應與溝通。

B3. 藝術涵養與美感素養:運用學習累積的藝術知能，能對其周遭所接觸的藝術創作，進行賞析、建構、規劃或改造的態度或能力。

(三)C 社會參與

C1. 人際關係與團隊合作:以友善尊重的態度和觀念，透過討論、分析等方式，與他人建立良好的互動關係進而完成各種類型的藝術創作。

C2. 多元文化與國際理解:能瞭解並尊重先人所締造的各種藝術文化，經由蒐集或接觸不同族群的藝術作品，感受並接納古今中外不同地域的藝術特色與文化背景，理解世界文化價值觀的多元性。

肆、實施原則

一、以書法傳統藝術為主軸，探索生活經驗中與書法相關的人事物，發現書法之美。

二、利用文字書寫、作品練習或欣賞、影片參觀分享、實作練習…等方式，呈現成果。

三、透過跨領域合作，在語文、藝術與人文方面展現書法美學。

伍、現況分析

三、實施對象：五、六年級學生

四、學習節數：每班每週一節，每節 40 分鐘。

五、教材來源：校內老師共編。

六、師資來源：校內老師及書法社群。

各年級 教學進 度表授 課對象	五年級 創作之美		課程類別	<input checked="" type="checkbox"/> 統整性主題/專題/ 議題探討課程 <input type="checkbox"/> 社團活動與技藝課 程 <input type="checkbox"/> 特殊需求領域課程 <input type="checkbox"/> 其他類課程
核心素 養	國-E-B3 運用多重 感官感受 文藝之 美，體驗 生活中的 美感事 物，並發 展藝文創 作與欣賞 的基本素 養。 藝-E-C2 透過藝術 實踐，學 習理解他 人感受與 團隊合作 的能力。	學習重 點	學習 表現	藝1-III-2 能使用視覺元素和 構成要素，探索創作歷程。 藝1-III-3 能學習多元媒材與 技法，表現創作主題。 藝1-III-6 能學習設計思考， 進行創意發想和實作。 國4-III-4 精熟偏旁變化和間 架結構要領書寫正確及工整的 硬筆字。 國4-III-5 習寫以硬筆字為 主，毛筆為輔，掌握楷書形體 結構的書寫方法。 學習 內容 藝E-III-1 視覺元素色彩與構 成要素的辨識與溝通。 藝E-III-2 多元的媒材技法與 創作表現類型。 藝E-III-3 設計思考與實作。 國 Ab-III-9 楷書形體結構要 領。 國 Cc-III-1 各類文本中的藝 術、信仰、思想等文化內涵。
融入議 題	品格教育、生命教育、人權教育			
學習目 標	認知 1. 學會楷書及行書的基本筆畫與結構，進行各項書法藝術創作活動。 2. 運用自己學會的楷書及行書字體知識、技法及心中感受，進行春聯 或書籤創作活動。 技能 1. 能設計書法藝術創作的主题與內容，並挑選適當的媒材、技法，完 成有規劃、有感情及思想的創作。			

	<p>2.能藉由討論、分析、判斷等方式，說出自己對書法創作的審美經驗與見解。</p> <p>3.透過集體創作的方式，完成書法作品。</p> <p>態度</p> <p>1.體悟能與他人溝通合作的重要性。</p> <p>2.透過觀賞與討論，認識書法藝術，尊重先人所締造的書法成果。</p> <p>3.觀賞書法展演活動時，能表現應有的禮貌與態度，並透過欣賞轉化個人情感。</p>				
學習評量	口頭評量、作品呈現、合作溝通				
第一學期（可以併週撰寫）					
週次	單元名稱	學習內容	主題、專題、融入議題	任務表現	學習評量
第1週	一.生活中的書法美學	<p>1.從生活中的事物發現書法之美</p> <p>2.少字書楷書的作品欣賞</p> <p>3.少字書作品呈現</p> <p>4.如何呈現少字書的完整作品</p> <p>5.楷書書家的故事</p>	<p>人E4 表達自己對一個美好世界的想法，並聆聽他人的想法。</p> <p>生E6 從日常生活中培養道德感以及美感，練習做出道德判斷以及審美判斷，分辨事實和價值的不同。</p>	<p>1.能學會楷書的基本筆畫與結構。</p> <p>2.能運用所學，完成簡單的少字書作品。</p> <p>3.能從書法家的故事中，辨識書法作品所用字體。</p>	<p>◎口頭評量 30%</p> <p>◎作品呈現 70%</p>
第2週					
第3週					
第4週					
第5週					
第6週	二.楷書之美	<p>1.歷代書法家楷書作品欣賞</p> <p>2.楷書對開全開書法合作呈現</p> <p>3.楷書書家故事</p>	<p>人E5 欣賞、包容個別差異並尊重自己與他人的權利。</p> <p>品EJU6 欣賞感恩。</p>	<p>1.能運用所學，合作完成楷書對開及全開作品。</p> <p>2.能簡要說出楷書書家的故事。</p>	<p>◎口頭評量 30%</p> <p>◎作品呈現 50%</p> <p>◎合作溝通 20%</p>
第7週					
第8週					
第9週					
第10週					
第11週	三.行書之美	<p>1.認識書聖王羲之的蘭亭序與其他書家</p> <p>2.行書基本筆</p>	<p>品EJU6 欣賞感恩。</p> <p>生E6 從日常生活中培養道</p>	<p>1.能學會行書基本筆法。</p> <p>2.能簡要說</p>	<p>◎口頭評量 30%</p> <p>◎作品呈現 70%</p>
第12週					
第13週					
第14週					

第 15 週		畫練習 3. 行書書家故事	德感以及美感，練習做出道德判斷以及審美判斷，分辨事實和價值的不同。	出王羲之書家的故事。	
第 16 週	四. 行雲流水	1. 行書少字書作品呈現	人 E4 表達自己對一個美好世界的想法，並聆聽他人的想法。	1. 能運用所學，完成行書少字書作品。	◎口頭評量 30% ◎作品呈現 70%
第 17 週		2. 行書簽名大會	人 E5 欣賞、包容個別差異並尊重自己與他人的權利。	2. 對於不同的作品，能有尊重包容的態度。	
第 18 週		3. 行書作品觀摩與賞析	品 E3 溝通合作與和諧人際關係。	3. 能運用所學完成春聯作品。	
第 19 週		4. 行書書家故事			
第 20 週		5. 春聯單幅與春條練習			
第 21 週		6 財神春聯			
第二學期 (可以併週撰寫)					
第 1 週	一. 行行復行行	1. 行書對開全開書法合作呈現	人 E5 欣賞、包容個別差異並尊重自己與他人的權利。	1. 能了解行書的特色並用心練習書寫。	◎口頭評量 30% ◎作品呈現 50% ◎合作溝通 20%
第 2 週		2. 行書書家故事	品 E3 溝通合作與和諧人際關係。	2. 能說出書聖王羲之的故事。	
第 3 週					
第 4 週					
第 5 週	二. 文字的起源	1. 認識文字的演變	生 E6 從日常生活中培養道德感以及美感，練習做出道德判斷以及審美判斷，分辨事實和價值的不同。	1. 能了解文字的起源與演變。	◎口頭評量 30% ◎作品呈現 70%
第 6 週		2. 文字的起源		2. 對篆書的基本筆畫勤加練習。	
第 7 週		3. 篆書基本筆畫練習		3. 能說出篆書書家的故事。	
第 8 週		4. 篆書書家的故事			
第 9 週					
第 10 週	三. 篆書之美	1. 歷代篆書書家的作品欣賞	生 E6 從日常生活中培養道德感以及美感，練習做出	1. 以自己的名字為例，透過範本字帖能寫出篆	◎口頭評量 30% ◎作品呈現 70%
第 11 週		2. 篆書少字書練習			
第 12 週					
第 13 週					

第 14 週		3. 篆書簽名大會 4. 篆書書家的故事 5. 篆書作品觀摩與賞析	道德判斷以及 審美判斷，分 辨事實和價值 的不同。 品 E3 溝通合 作與和諧人際 關係。	書字體。 2. 了解篆書 字體作品形 式的具備條 件。 3. 對於他人 的作品，能 懂得欣賞、 尊重。	
第 15 週	四. 隸變	1. 歷代隸書書 家的作品欣賞 2. 隸書基本筆 畫練習 3. 隸書少字書 練習 4. 隸書簽名大 會 5. 隸書書家的 故事 6. 隸書作品觀 摩與賞析	生 E6 從日常 生活中培養道 德感以及美 感，練習做出 道德判斷以及 審美判斷，分 辨事實和價值 的不同。 品 E3 溝通合 作與和諧人際 關係。	1. 能運用所 學，完成隸 書少字書作 品。 2. 交互評選 作品，學生 能說出好作 品的元素。 3. 能說出隸 書書家的故 事。 4. 能運用所 學完成隸書 作品。	◎口頭評 量 30% ◎作品呈 現 70%
第 16 週					
第 17 週					
第 18 週					
第 19 週					
第 20 週					

課程名稱	六年級 創作之美	課程類別	<input checked="" type="checkbox"/> 統整性主題/專題/議題探討 課程 <input type="checkbox"/> 社團活動與技藝課程 <input type="checkbox"/> 特殊需求領域課程 <input type="checkbox"/> 其他類課程
課程說明	了解書法表現的多元性，可塑性與未來性與世界藝術是相通的。		
授課對象	六年級		
核心素 養	國-E-B3運 用多重感 官感受文 藝之美， 體驗生活	學習 重點	藝1-III-4 能感知、探索與表 現表演藝術的元素、技巧。 藝1-III-8 能嘗試不同創作形 式，從事展演活動。 藝2-III-2 能發現藝術作品中

	<p>中的美感事物，並發展藝文創作與欣賞的基本素養。</p> <p>藝-E-A3 學習規劃藝術活動，豐富生活經驗。</p> <p>藝-E-C3 體驗在地及全球藝術與文化的多元性。</p>		<p>學習表現</p>	<p>的構成要素與行事原理，並表達自己的看法。</p> <p>國4-III-4 精熟偏旁變化和間架結構要領書寫正確及工整的硬筆字。</p> <p>國4-III-5 習寫以硬筆字為主，毛筆為輔，掌握楷書形體結構的書寫方法。</p>
			<p>學習內容</p>	<p>藝E-III-1 視覺元素色彩與構成要素的辨識與溝通。</p> <p>藝A-III-1 藝術語彙、形式原理與視覺美感。</p> <p>藝E-III-3 設計思考與實作。</p> <p>國 Ab-III-9 楷書形體結構要領。</p> <p>國 Cc-III-1 各類文本中的藝術、信仰、思想等文化內涵。</p>
<p>融入議題</p>	<p>品格教育、生命教育、人權教育</p>			
<p>學習目標</p>	<p>認知</p> <ol style="list-style-type: none"> 1. 了解篆書及隸書的特色並練習書寫。 2. 了解篆刻、陶石、拓碑的操作方式。 3. 了解毛筆、紙及書法裱褙的製作過程。 <p>技能</p> <ol style="list-style-type: none"> 1. 能運用所學字體，進行各項書法藝術創作活動。 2. 能分辨出不同的書體有不同的架構的書體美學。 <p>態度</p> <ol style="list-style-type: none"> 1. 對於不同書體的藝術創作方式，能有個人審美觀點。 2. 能選擇適合的創作媒材，表現出傳統書法與非傳統書法藝術風格的差異。 3. 能在欣賞及評鑑作品展演活動時，表現出應有的正確觀念和態度。 			
<p>學習評量</p>	<p>口頭評量、作品呈現、合作溝通、實作練習、發表</p>			
<p>第一學期（可以併週撰寫）</p>				

週次	單元名稱	學習內容	主題、專題、融入議題	任務表現	學習評量
第1週	一. 方寸之間	1. 篆刻的認識 2. 用陶石刻印 3. 拓碑之美 4. 篆刻家的故事	生 E6 從日常生活中培養道德感以及美感，練習做出道德判斷以及審美判斷，分辨事實和價值的不同。	1. 能了解篆刻的特色、感受拓碑之美，並練習刻印。 2. 能說出篆刻家的故事。	◎口頭評量 30% ◎作品呈現 70%
第2週					
第3週					
第4週					
第5週					
第6週					
第7週	二. 四面八方	1. 了解篆隸楷行的差異 2. 篆隸楷行姓名練習 3. 篆隸楷行書籤製作	人 E4 表達自己對一個美好世界的想法，並聆聽他人的想法。 人 E4 表達自己對一個美好世界的想法，並聆聽他人的想法。	1. 能說出篆隸楷行的差異 2. 能運用所學，完成篆隸楷行姓名練習和書籤製作。 3. 交互評選作品，學生能說出好作品的元素。	◎口頭評量 30% ◎作品呈現 70%
第8週					
第9週					
第10週					
第11週	三. 紙之美	1. 紙的故事 2. 廣興紙寮參觀與製紙（或觀賞樹火紙博物館影片） 3. 手工紙DIY與作品習寫	人 E4 表達自己對一個美好世界的想法，並聆聽他人的想法。 品 E2 自尊尊人與自愛愛人。	1. 能說出紙的源起和故事 2. 能動手製作手工紙，並完成作品習寫。	◎口頭評量 30% ◎成品呈現 70%
第12週					
第13週					
第14週					
第15週					
第16週	四. 迎春納福迎新年	1. 春聯的起源與格式 2. 春聯書寫 3. 用篆隸楷行寫春聯 4. 春聯作品	人 E4 表達自己對一個美好世界的想法，並聆聽他人的想法。	1. 能了解春聯的起源與格式。 2. 運用篆隸楷行習寫春聯。	◎口頭評量 30% ◎作品呈現 70%
第17週					
第18週					
第19週					
第20週					
第21週					

		觀摩與賞析		3.對於不同的作品，能有尊重包容的態度。	
第二學期（可以併週撰寫）					
第1週	一.毛筆的故事	1.毛筆的故事 2.認識分辨各種毛筆 3.觀賞毛筆製作過程	品E2 自尊尊人與自愛愛人。	1.能說出毛筆的源起和故事。 2.能說出各種毛筆間的不同處。 3.能說出毛筆的製作流程。	◎口頭評量 30% ◎發表 70%
第2週					
第3週					
第4週	二.字.畫	1.用文字作畫的書法作品欣賞 2.用四體書體創作 3.小組創作 4.發表與欣賞 5.現代書藝家的介紹	品E2 自尊尊人與自愛愛人。 與自愛愛人。 品E3 溝通合作與和諧人際關係。	1.能用四種書體文字製作一幅圖畫。 2.對於不同的作品，能有尊重包容的態度。 3.能說出一位現代書藝家的故事。	◎口頭評量 30% ◎作品呈現 50% ◎合作溝通 20%
第5週					
第6週					
第7週					
第8週	三.地書創作	1.地書表演之介紹 2.地書練習 3.地書書法作品呈現	生E6 從日常生活中培養道德感以及美感，練習做出道德判斷以及審美判斷，分辨事實和價值的不同。	1.能說出地書的書寫特色。 2.能書寫出一件地書作品。 3.對於不同的作品，能有尊重包容的欣賞態度。	◎口頭評量 30% ◎作品呈現 50% ◎合作溝通 20%
第9週					
第10週					
第11週					
第12週					
第13週	四.裱褙之美	1.如何將作品初裱 2.影片欣賞裱褙之美	生E6 從日常生活中培養道德感以及美感，練習	1.能自己將作品完成初裱。 2.對於不同的作品，能有尊	◎口頭評量 30% ◎實作練習 50%
第14週					
第15週					
第16週					

			做出道德判斷以及審美判斷，分辨事實和價值的不同。	重包容的欣賞態度。	◎合作溝通 20%
第 17 週	五. 故宮名蹟賞析	1. 書法教室 (捲簾之故宮書法名蹟欣賞與分析)	品 E2 自尊尊人與自愛愛人。 與自愛愛人。 人 E5 欣賞、包容個別差異並尊重自己與他人的權利。	1. 能說出好作品的基本元素。 2. 對於不同的作品，能有尊重包容的欣賞態度。	◎口頭評量 50% ◎發表 50%
第 18 週					
第 19 週					

桃園市八德區八德國民小學 111 學年度【校訂課程—創數課程】課程計畫

壹、依據

- 一、教育部十二年國民基本教育課程綱要
- 二、國民教育階段特殊教育課程綱要總綱
- 三、本校課程發展委員會決議辦理

貳、基本理念

一、課程設計緣起

1999 年政府推大內需方案，普及化全國中小電腦設置，並架接至台灣學術網路。小學開始進行電腦課程之教授，本校以訓練電腦基本技能為教學目標。2001 年 9 月九年一貫課程開始試行，「資訊教育」以重大議題方式納入中小學課程規畫，提供各校規畫資訊教育之綱領。2001 年 6 月，教育部發布「中小學資訊教育總藍圖」，系統性的整合中央與地方力量。接著因應時代變遷、資訊科技技術與環境的快速成長，發佈 2008-2011 年中小學資訊教育白皮書，2016-2020 發佈資訊教育總藍圖草案，持續調整國家資訊教育發展重點內涵與方向。

本校配合國家教育政策，從建置班班能上網、購置可應用於教學的資訊設備、參與資訊種子學校計畫、發展教學資源庫、及成立校內資訊教學小組等，進一步優質化本校推動資訊教育的環境。運用國立中央大學開發「亞卓市」網路虛擬城市，安排週三教師電腦操作研習，提升教師資訊素養與能力。在資訊課程內容，跳脫學習套裝軟體操作技能，改以統整概念強調學習甚麼是作業系統、網際網路可以做甚麼、文件如何編排處理、影像如何後製處理、報告簡報如何製作與報告、資料整理與處理及如何運用網頁行銷自我，以培養學生資訊科技技能應用於其學科學習為目標。

近年來，全球掀起一股程式設計的教育浪潮，英國在 2014 年發起兒童學習程式設計教育計畫，讓孩童從五歲開始學習程式設計；愛沙尼亞將程式設計列為小學一年級必修課；日本則與網路創投公司合作推廣小學生程式教育；南韓則結合企業開始對四萬名小學、國中和高中生實施軟體教育；而新加坡、香港，甚至菲律賓、馬來西亞等國也都開始推動小學生程式設計計畫。而台灣也將程式設計納入十二年國教課程綱要裡面，其目的不單單是為了未來大量需求的軟體人才，更是為了培養孩子解決問題、創造、勇於嘗試錯誤等能力，以及做好掌握數位生活的準備。

本校為能培養學生為資訊公民，善用資訊科技工具強化學習品質、提昇生活應用，並有效整合各項設備資源，進行資訊教育系統化規畫，2011 年即加入學習程式設計，運用視覺化軟體 Scratch，只要會用滑鼠，就能學寫程式。目前新世代的程式設計軟體沒有艱澀的語言，採用直覺式設計，只要會用滑鼠，就能學寫程式。滑世代的孩子很容易就上手，遇到卡關時，透過小組合作，共思過關祕笈。此外，學習團隊合作、勇於嘗試錯誤、自學能力的培養，這些都是

學習程式語言的附加價值。

而 Scratch 是 MIT (美國麻省理工學院) 發展的模組化簡易程式語言，可以用來創造動畫、遊戲等，甚至可以連接開源硬體。我們希望藉由 Scratch 圖形化、視覺化以類似電子積木的概念簡化寫程式，用滑鼠拖曳「電子積木」即可完成寫程式的任務。從抽象進階到具體的實作，提升學生邏輯思考能力。甚至擴大將軟體結合硬體，從小扎根創客 (Maker) 教育。以增加學習動機、強化程式能力，透過培養運算式的思惟 (Computational Thinking)，拆解問題、找出並歸納模式、建立演算步驟等，並在嘗試錯誤中不斷修正、從解決問題的過程中，學習不斷勇於嘗試錯誤。

隨著 108 年十二年國教課綱即將實施，小學階段的資訊議題已然刪除，僅呈現相關素養指標。為了強化新課綱實施後，本校學生運用資訊素養展現於各學科，充份支援各學科的數位教學，並作為近年超夯創客教育的基礎，本校資訊教師根據「本校資訊軟體環境」、「教師資訊專業能力」、「近年學生數位應用能力」及「桃園市教育局於 2018 年 2 月發布的國民小學資訊科技課程綱要」四大面向進行分析，三年級以認識資訊科技與網際網路、四年級著重在雲端與一般軟體應用、五年級強調多媒體與程式設計能力培養、六年級導入及培養學生運用開源硬體進行專題研究與製作，作為本校校訂課程—彈性學習課程—資訊課程之各年級學習目標，以運算思維 (Computational Thinking) 作為課程主軸，並將課程定位為部定課程的「數位應用支柱」，校訂課程的「創客基礎應力」，以銜接國民中學科技領域。

希冀經由實際操作與應用，帶領孩子建立對電腦應用及程式設計基本觀念及興趣，讓學生了解如何從電腦運算的角度來定義問題，解決複雜且抽象的問題，據以培養出具備運算思維的國家未來棟樑。

二、課程理念

(一) 多元學：

利用不同的生活數學情境、數學遊戲及均一平台的學習設計，除了讓孩子自主學習外，亦強調探究數迷思的問題本位，鼓勵孩子創意發想解決各種數學情境問題。

(二) 動手趣：

以上述多元學習的方式，讓孩子從生活情境中出發，運用科學思維，設計解決問題的步驟，並自主規畫學習歷程，在實際操作中達成探究式的學習。

(三) 合作樂：

經由教師的班級經營，透過分組討論、合作學習，不僅共同解決生活中、學習上之數學難題，更有助於營造團隊友好的氛圍。

(四) 學致用：

數學家華羅庚曾經說過：「宇宙之大，粒子之微，火箭之速，化工之巧，地球之變，日用之繁，無處不用數學。」這是對數學與生活的精

彩描述。在我們身邊蘊含著大量的數學信息，把數學與生活結合起來可以增強孩子對數學的興趣。「數學好好玩」強調與孩子的生活經驗作連結，進而能實際運用於生活之中。

參、課程目標

二、課程目標欲培養之核心素養

(三)A 自主行動

A2 系統思考與解決問題

A3. 規劃執行與創新應用

(四)B 溝通互動

B1. 符號運用語溝通表達

(五)C 社會參與

C2. 人際關係與團隊合作

三、培養本校校訂課程蘊含之學習力

(一)自發心：

提供完善的數學知識脈絡，孩子們能依循自己的需求循序漸進，達到自主學習之效。

(二)行動力：

提供多面向的數學知識地圖，孩子們能在學習當中，培養主動探索新知的慾望。

(三)合作心：

學生透過合作學習與溝通對話，促進班級團隊學習數學的共好氛圍。

(四)溝通力：

透過互動式、生活情境的解題教學，學生能以符號表示公式，具備轉換日常語言與數字及算術符號之間的能力。

(五)感恩心：

將數學與生活情境結合，學生不僅增強對數學的興趣，更能感受到數學讓生活更加便利了。

(六)實踐力：

運用生活素材及科技媒體，提供多元學習，培養學生實踐欣賞數學、善用數學、喜愛數學的數學生活素養之態度及能力。

貳、實施原則

一、以數學領域課程綱要為基礎。

二、均一數學運用一人一機教學，以班級數學進度為主，學生個人能力為輔，適時編組給予不同任務增強學習動機，促進有效學習。

三、生活數學連結學生經驗，以遊戲或實境問題切入，在解決問題的同時澄清迷思概念，並營造互動共好的學習氛圍。

肆、現況分析

七、實施對象：五、六年級

八、學習節數：每班每週一節，每節 40 分鐘。

九、教材來源：學年共編。

十、師資來源：高年級均由班級導師擔任此課程。

伍、教學資源

學校資源：生活課題、均一數位平台

陸、各年級教學進度表

課程名稱	校訂課程 —五年級 創數課程	課程類別	<input checked="" type="checkbox"/> 統整性主題/專題/議題探討課程 <input type="checkbox"/> 社團活動與技藝課程 <input type="checkbox"/> 特殊需求領域課程 <input type="checkbox"/> 其他類課程	
課程說明	本課程以數學領域課程綱要為基礎，運用生活中的數學遊戲、素材，並以一人一機教學，運用資訊平台，提供學生數學學習之多元型態，促進學生學習數學之動機。			
授課對象	五年級			
核心素養	數-E-A3 具備轉化現實問題為數學問題的能力，並探索、擬定與執行解決問題計畫，以及從多元、彈性與創新的角度解決數學問題，並能將問題解答轉化運用於現實生活。	學習重點	學習表現	數n-III-2在具體情境中，解決三步驟以上之常見應用問題。 數 n-III-3 認識因數、倍數、質數、最大公因數、最小公倍數的意義、計算與應用。 數r-III-3觀察情境或模式中的數量關係，並用文字或符號正確表述，協助推理與解題。 綜1b-III-1 規劃與執行學習計畫，培養自律與負責的態度。
			學習內容	數N-5-3公因數和公倍數：因數、倍數、公因數、公倍數、最大公因數、最小公倍數的意義。 數S-5-3扇形：扇形的定義。「圓心角」。扇形可視為圓的一部分。將扇形與分數結合（幾分之幾圓）。能畫出指定

	<p>數-E-B1 具備日常語言與數字及算術符號之間的轉換能力，並能熟練操作日常使用之度量衡及時間，認識日常經驗中的幾何形體，並能以符號表示公式。</p> <p>數-E-C2 具備和他人合作解決問題的素養，並能尊重多元的問題解法，建立良好的互動關係。</p> <p>綜-E-A2 探索學習方法，培養思考能力與自律負責的態度，並透過體驗與實踐解決日常生活</p>		<p>扇形。</p> <p>數R-5-3以符號表示數學公式：國中代數的前置經驗。初步體驗符號之使用，隱含「符號代表數」「符號與運算符號的結合」的經驗。應併入其他教學活動。</p> <p>綜 Ab-III-1 學習計畫的規劃與執行。</p>
--	--	--	---

	問題。				
融入議題	<p>●【性別平等教育】 性E11培養性別間合宜表達情感的能力。</p> <p>●【環境教育】 環E17養成日常生活節約用水、用電、物質的行為，減少資源的消耗。</p> <p>●【人權教育】 人E3了解每個人需求的不同，並討論與遵守團體的規則。</p> <p>●【品格教育】 品E3溝通合作與和諧人際關係。</p> <p>●【資訊教育】 資E3應用運算思維描述問題解決的方法。</p> <p>●【科技教育】 科E9具備與他人團隊合作的能力。</p>				
學習目標	<p>認知</p> <ol style="list-style-type: none"> 1. 能認識數學自學平台，增進數學能力。 2. 能提供學生在面對數學時能有挑戰自我或補救學習的平台。 3. 建構學生基礎的數學能力。 <p>技能</p> <ol style="list-style-type: none"> 1. 能善用數學自學平台，增進數學能力。 2. 面對生活的問題時，能懂得運用數學的概念來解決。 <p>態度</p> <ol style="list-style-type: none"> 1. 能欣賞、善用、喜愛數學的生活素養之態度及能力。 2. 運用科技媒體，提供多元學習，促進學生數學學習動機。 3. 覺察小組合作的重要性，並能學會同儕分享、學習。 4. 提供完善的數學知識脈絡，學生能依循自己的需求循序漸進，達到自主學習之效。 				
學習評量	口頭問答、操作評量、作品評量				
第一學期（可以併週撰寫）					
週次	單元名稱	學習內容	融入議題	任務表現	學習評量
第1週	生活數學-九九乘法棋盤*	熟悉九九乘法及因倍數概念	資E3應用運算思維描述問題解決的方法。	1. 能分辨因倍數關係。 2. 能說出某數的因數及倍	口頭問答40% 操作評量60%

第 2 週	生活數學-九九乘法棋盤*	熟悉九九乘法及因倍數概念		數。	口頭問答40% 操作評量60%
第 3 週	生活數學-數戰棋*	熟悉因倍數概念。 運用黑、白子1~11及1~100棋盤，以黑子倒數，白子正數的方式找出因、倍數。	資 E3 應用運算思維描述問題解決的方法。 人 E3 了解每個人需求的不同，並討論與遵守團體的規則。	1.能運用數戰棋桌遊熟練因倍數概念。 2.能與同儕和諧進行遊戲。	口頭問答40% 操作評量60%
第 4 週	生活數學-數戰棋*	熟悉因倍數概念。 運用黑、白子1~11及1~100棋盤，以黑子正數，白子倒數的方式找出因、			口頭問答40% 操作評量60%
第 5 週	生活數學-數戰棋*	熟悉因倍數概念。 討論因、倍數、質數概念，運用百數表統整。			口頭問答40% 操作評量60%
第 6 週	均一數學-乘法與除法	加強三位數乘法與除法之概念	資 E3 應用運算思維描述問題解決的方法。	能運用均一數學平台完成「乘法與除法」之任務	口頭問答40% 操作評量60%
第 7 週	均一數學-因數和倍數	加強因數和倍數之概念	資 E3 應用運算思維描述問題解決的方法。	能運用均一數學平台完成「因數與倍數」之任務	口頭問答40% 操作評量60%
第 8 週	均一數學-多邊形	加強多邊形之概念	資 E3 應用運算思維描述問題解決的方法。	能運用均一數學平台完成「多邊形」之任務	口頭問答40% 操作評量60%

第 9 週	均一數學- 擴分、約 分和通分	加強擴分、約 分和通分之概 念	資 E3 應用運 算思維描述問 題解決的方 法。	能運用均一數 學平台完成 「擴分、約分 和通分」之任 務	口頭問答40 % 操作評量 60%
第 10 週	均一數學- 線對稱圖 形	加強三位數因 數和倍數之概 念	資 E3 應用運 算思維描述問 題解決的方 法。	能運用均一數 學平台完成 「線對稱圖 形」之任務	口頭問答40 % 操作評量 60%
第 11 週	生活數學- 分數心臟 病*	熟悉分數概念 之運用。 撕排色紙奠基 單位量、分數 概念。	性 E11 培養性 別間合宜表達 情感的能力。 品 E3 溝通合 作與和諧人際 關係。	1. 能運用分數 心臟病桌遊熟 練分數概念。 2. 透過遊戲能 和小組成員合 作，和諧完成 任務。	口頭問答40 % 操作評量 60%
第 12 週	生活數學- 分數心臟 病*	熟悉分數概念 之運用。 說明遊戲規 則，累加真分 數及遞減真分 數。	人 E3 了解每 個人需求的不 同，並討論與 遵守團體的規 則。		口頭問答40 % 操作評量 60%
第 13 週	生活數學- 分數心臟 病*	熟悉分數概念 之運用。 累加假分數及 遞減假分數。 累加帶分數及 遞減帶分數。			口頭問答40 % 操作評量 60%
第 14 週	生活數學- 扣條變變 變*	熟悉多邊形概 念。 用多邊形撲克 牌抽排組後， 利用扣條拼成 指定多邊形。	品 E3 溝通合 作與和諧人 際關係。 科 E9 具備與 他人團隊合作 的能力。	1. 能運用扣條 和多邊形撲克 牌熟練多邊形 概念。 2. 透過遊戲能 和小組成員合 作，和諧完成 任務。	口頭問答40 % 操作評量 60%
第 15 週	生活數學- 扣條變變 變*	熟悉多邊形概 念。 用多邊形撲克 牌抽排組後， 利用扣條拼成 指定多邊形。			口頭問答40 % 操作評量 60%

第 16 週	均一數學-異分母分數的加減	提升異分母分數的加減概念之了解	資 E3 應用運算思維描述問題解決的方法。	1. 能運用均一數學平台完成「異分母分數的加減」之任務。 2. 能運用均一數學平台完成「整數四則計算」之任務。 3. 能運用均一數學平台完成「平行四邊形、三角和梯形的面積」之任務。 4. 能運用均一數學平台完成「時間乘除」之任務。 5. 能運用均一數學平台完成「小數的加減」之任務。	口頭問答40% 操作評量60%
第 17 週	均一數學-整數四則計算	提升整數四則計算概念之了解			口頭問答40% 操作評量60%
第 18 週	均一數學-平行四邊形、三角和梯形的面積	提升平行四邊形、三角和梯形的面積概念之了解			口頭問答40% 操作評量60%
第 19 週					口頭問答40% 操作評量60%
第 20 週	均一數學-時間乘除	提升時間乘除概念之了解			口頭問答40% 操作評量60%
第 21 週	均一數學-小數的加減	提升小數的加減概念之了解			口頭問答40% 操作評量60%
第二學期 (可以併週撰寫)					
第 1 週	生活數學-整數四則計算(生活情境佈題)	以生活情境佈題，如買房子、購物DM、收集發票算開支	環E17養成日常生活節約用水、用電、物質的行為，減少資源的消耗。 科 E9 具備與他人團隊合作的能力。 性E11培養性別間合宜表達	1. 能運用收集到的資料，進行生活情境佈題，以熟練整數四則運算。 2. 能與小組成員共同佈題，並完成任務。	口頭問答30% 操作評量50% 作品評量20%
第 2 週					

			情感的能力。		
第3週	生活數學- 平行四邊形、三角 和梯形的 面積(剪 紙)	以剪紙方式來 理解長方形、 平行四邊形、 三角和梯形面 積之關係	品 E3 溝通合 作與和諧人際 關係。	能透過剪紙、 拼湊的過程理 解面積公式。	口頭問答40 % 操作評量 60%
第4週					
第5週	生活數學- 小數的加 減	以生活情境佈 題，如營養素 計算等	品 E3 溝通合 作與和諧人際 關係。 科 E9 具備與 他人團隊合作 的能力。	1. 能運用收集 到的資料，進 行生活情境佈 題，以熟練小 數的加減。 2. 能與小組成 員共同佈題， 並完成任務。	口頭問答40 % 操作評量 60%
第6週	均一數學- 分數的乘 法	加強分數的乘 法之概念	資 E3 應用運 算思維描述問 題解決的方 法。 品 E3 溝通合 作與和諧人際 關係。	1. 能運用均一 數學平台完成 「分數的乘 法」之任務。 2. 能運用均 一數學平台完 成「小數的乘 法」之任務。 3. 能運用均 一數學平台完 成「扇形」之 任務。 4. 能運用均 一數學平台完 成「正方體和 長方體」之任 務。 5. 能運用均一 數學平台完成 「整數、小數 除以整數」之 任務。	口頭問答40 % 操作評量 60%
第7週	均一數學- 小數的乘 法	加強小數的乘 法之概念			口頭問答40 % 操作評量 60%
第8週	均一數學- 扇形	加強扇形之概 念			口頭問答40 % 操作評量 60%
第9週	均一數學- 正方體和 長方體	加強正方體和 長方體之概念			口頭問答40 % 操作評量 60%
第10週	均一數學- 整數、小 數除以整 數	加強整數、小 數除以整數之 概念			口頭問答40 % 操作評量 60%

第 11 週	生活數學- 比率和百分率	以生活情境佈題，如計算得票率、命中率、打擊率等	資 E3 應用運算思維描述問題解決的方法。	1. 能運用收集到的資料，進行生活情境佈題，以熟練比率和百分率。 2. 能與小組成員共同佈題，並完成任務。	口頭問答 30% 操作評量 50% 作品評量 20%
第 12 週			品 E3 溝通合作與和諧人際關係。		
第 13 週	生活數學- 時間乘除	以生活情境佈題，規劃旅遊行程表(寒假生活小書)	資 E3 應用運算思維描述問題解決的方法。	1. 能與小組討論規劃旅遊行程表，以熟練時間乘除的概念。 2. 能與小組成員共同佈題，並完成任務。	口頭問答 30% 操作評量 50% 作品評量 20%
第 14 週			品 E3 溝通合作與和諧人際關係。		
第 15 週	生活數學- 湊圓任務*	熟悉扇形與圓心角概念。 用扇形教具拼圓，再與圓形透明片媒合，並討論如何組成一個圓。	品 E3 溝通合作與和諧人際關係。 科 E9 具備與他人團隊合作的能力。	1. 能用扇形教具拼圓，再與圓形透明片媒合，並討論如何組成一個圓。 2. 能與小組成	口頭問答40% 操作評量 60%

				員合作完成任務。	
第 16 週	均一數學-生活中的大單位	提升生活中的大單位之概念	資 E3 應用運算思維描述問題解決的方法。 環E17養成日常生活節約用水、用電、物質的行為，減少資源的消耗。	1.能運用均一數學平台完成「生活中的大單位」之任務。 2.能運用均一數學平台完成「柱體、錐體和球體」之任務。 3.能運用均一數學平台完成「比率和百分率」之任務。 4.能運用均一數學平台完成「容積和容量」之任務。 5.能運用均一數學平台完成「怎樣列式」之任務。	口頭問答40% 操作評量60%
第 17 週	均一數學-柱體、錐體和球體	提升柱體、錐體和球體之概念			口頭問答40% 操作評量60%
第 18 週	均一數學-比率和百分率	提升比率和百分率之概念			口頭問答40% 操作評量60%
第 19 週	均一數學-容積和容量	提升容積和容量之概念			口頭問答40% 操作評量60%
第 20 週	均一數學-怎樣列式	提升怎樣列式之概念			口頭問答40% 操作評量60%

課程名稱	校訂課程—六年級創數課程	課程類別	<input checked="" type="checkbox"/> 統整性主題/專題/議題探討課程 <input type="checkbox"/> 社團活動與技藝課程 <input type="checkbox"/> 特殊需求領域課程 <input type="checkbox"/> 其他類課程
課程說明	本課程以數學領域課程綱要為基礎，運用生活中的數學遊戲、素材，並以一人一機教學，運用資訊平台，提供學生數學學習之多元型態，促進學生學習數學之動機。		
授課對象	六年級		

核心素 養	<p>數-E-A3 具備轉化現實問題為數學問題的能力，並探索、擬定與執行解決問題計畫，以及從多元、彈性與創新的角度解決數學問題，並能將問題解答轉化運用於現實生活。</p> <p>數-E-B1 具備日常語言與數字及算術符號之間的轉換能力，並能熟練操作日常使用之度量衡及時間，認識日常經驗中的幾何形體，並能以符號表示公式。</p> <p>數-E-C2 具備和他人合作解決問題的素養，並能尊重多元的問題解法，建立良好的互動關</p>	學習重點	<p>學習 表現</p> <p>數n-III-2在具體情境中，解決三步驟以上之常見應用問題。 數 n-III-3 認識因數、倍數、質數、最大公因數、最小公倍數的意義、計算與應用。 數r-III-3觀察情境或模式中的數量關係，並用文字或符號正確表述，協助推理與解題。 綜1b-III-1 規劃與執行學習計畫，培養自律與負責的態度。</p>
			<p>學習 內容</p> <p>數N-5-3公因數和公倍數：因數、倍數、公因數、公倍數、最大公因數、最小公倍數的意義。 數S-5-3扇形：扇形的定義。「圓心角」。扇形可視為圓的一部分。將扇形與分數結合（幾分之幾圓）。能畫出指定扇形。 數R-5-3以符號表示數學公式：國中代數的前置經驗。初步體驗符號之使用，隱含「符號代表數」「符號與運算符號的結合」的經驗。應併入其他教學活動。 綜 Ab-III-1 學習計畫的規劃與執行。</p>

	<p>係。</p> <p>綜-E-A2 探索學習方法，培養思考能力與自律負責的態度，並透過體驗與實踐解決日常生活問題。</p>			
<p>融入議題</p>	<ul style="list-style-type: none"> ●【性別平等教育】 性E11培養性別間合宜表達情感的能力。 ●【環境教育】 環 E17養成日常生活節約用水、用電、物質的行為，減少資源的消耗。 ●【人權教育】 人 E3 了解每個人需求的不同，並討論與遵守團體的規則。 ●【品格教育】 品 E3 溝通合作與和諧 人際關係。 ●【資訊教育】 資 E3 應用運算思維描述問題解決的方法。 ●【科技教育】 科 E9 具備與他人團隊合作的能力。 			
<p>學習目標</p>	<p>認知</p> <ol style="list-style-type: none"> 1. 能認識數學自學平台，增進數學能力。 2. 能提供學生在面對數學時能有挑戰自我或補救學習的平台。 3. 建構學生基礎的數學能力。 <p>技能</p> <ol style="list-style-type: none"> 1. 能善用數學自學平台，增進數學能力。 2. 面對生活的問題時，能懂得運用數學的概念來解決。 <p>態度</p> <ol style="list-style-type: none"> 1. 能欣賞、善用、喜愛數學的生活素養之態度及能力。 2. 運用科技媒體，提供多元學習，促進學生數學學習動機。 3. 覺察小組合作的重要性，並能學會同儕分享、學習。 4. 提供完善的數學知識脈絡，學生能依循自己的需求循序漸進，達到自主學習之效。 			

學習評量	口頭問答、操作評量、作品評量				
第一學期 (可以併週撰寫)					
週次	單元名稱	學習內容	融入議題	任務表現	學習評量
第 1 週	生活數學-天平遊戲	以天平、砝碼教具，教師布題讓學生熟悉等量公理概念之運用	資 E3 應用運算思維描述問題解決的方法。 品 E3 溝通合作與和諧人際關係。	1.能以天平、砝碼教具，熟悉等量公理概念之運用。 2.能與小組成員合作完成任務。	口頭問答40% 操作評量60%
第 2 週	生活數學-密碼戰*	熟悉未知數之概念	科 E9 具備與他人團隊合作的能力。	1.能運用密碼戰桌遊，熟練未知數之概念。 2.能與小組成員合作完成任務。	口頭問答40% 操作評量 60%
第 3 週			環 E17 養成日常生活節約用水、用電、物質的行為，減少資源的消耗。		
第 4 週	生活數學-八德特調飲料吧	以生活情境佈題，藉由調製飲料、精算比率，奠基比及比值之概念	資 E3 應用運算思維描	1.能運用收集到的資料，進行生活情境佈題，藉由調製飲料、精算比率，熟練比及比值之概念。 2.能與小組成員共同佈題，並完成任務。	口頭問答40% 操作評量 60%
第 5 週					
第 6 週	均一數學-質因數分解	加強質因數分解和短除	資 E3 應用運算思維描	1.能運用均一數學平台	口頭問答40%

	和短除法	法概念	述問題解決的方法。	完成「質因數分解和短除法」之任務。	操作評量 60 %
第 7 週	均一數學-分數的除法	加強分數除法的概念	品 E3 溝通合作與和諧人際關係。 人 E3 了解每個人需求的 不同，並討論與遵守團	2. 能運用均一數學平台完成「分數的除法」之任務。	口頭問答40 % 操作評量 60 %
第 8 週	均一數學-小數的除法	加強小數除法概念		3. 能運用均一數學平台完成「小數的除法」之任務。	口頭問答40 % 操作評量 60 %
第 9 週	均一數學-比和比值	加強比和比值概念		4. 能運用均一數學平台完成「比和比值」之任務。	口頭問答40 % 操作評量 60 %
第 10 週	均一數學-圓周率和圓面積	加強圓周率和圓面積概念		5. 能運用均一數學平台完成「圓周率和圓面積」之任務。	口頭問答40 % 操作評量 60 %
第 11 週	生活數學-長得像的圖形*	以相似三角形熟悉縮圖概念之運用	資 E3 應用運算思維描述問題解決的方法。 品 E3 溝通合作與和諧人際關係。	1. 能將圖卡分類，找出相似圖形，理解縮圖、放大圖之概念。 2. 能與小組成員合作完成任務。	口頭問答40 % 操作評量 60 %
第 12 週	生活數學-三角族之趴熊傳奇*	以趴熊摺紙熟悉縮圖與放大圖概	個人需求的 不同，並討論與遵守團	1. 能將趴熊摺紙分類，找出相	口頭問答40 % 操作評量 60 %

		念之運用，並釐清縮圖與放大圖的倍數關係。	體的規則。 品 E3 溝通合作與和諧人際關係。	似圖形，理解縮圖、放大圖之概念。 2. 能與小組成員合作完成任務。	%
第 13 週	生活數學-大小比薩比一比	熟悉圓面積、扇形面積概念之運用。		透過分比薩活動理解扇形、圓面積之概念。	口頭問答40% 操作評量 60%
第 14 週	生活數學-速率	以生活情境(畢旅及平日生活)佈題，藉由計算實際距離與時間加強速率之概念		1. 能利用畢旅活動進行生活情境佈題，藉由計算實際距離與時間加強速率之概念 2. 能與小組成員共同佈題，並完成任務。	口頭問答40% 操作評量 60%
第 15 週					
第 16 週	均一數學-扇形面積	提升扇形面積概念之了解	資 E3 應用運算思維描述問題解決的方法。	1. 能運用均一數學平台完成「扇形面積」之任務。	口頭問答40% 操作評量 60%
第 17 週	均一數學-正比	提升正比概念之了解	品 E3 溝通合作與和諧人際關係。	2. 能運用均一數學平台完成「正比」之任務。	口頭問答40% 操作評量 60%
第 18 週	均一數學-速率	提升速率概念之了解		3. 能運用均一數學平台完成「速率」之任	口頭問答40% 操作評量 60%
第 19 週					
第 20 週	均一數學-形體關係和	提升形體關係和柱體表			口頭問答40%

	柱體表面積	面積概念之了解		務。 4. 能運用均一數學平台完成「形體關係和柱體表面積」之任務。 5. 能運用均一數學平台完成「等量公理」之任務。	操作評量 60 %
第 21 週	均一數學-等量公理	提升等量公理概念之了解			口頭問答 40 % 操作評量 60 %
第二學期 (可以併週撰寫)					
第 1 週	生活數學-層出不窮*	熟悉體積之概念	品 E3 溝通合作與和諧人際關係。 人 E3 了解每個人需求的	透過堆疊積木熟練體積之概念。	口頭問答 30 % 操作評量 50 % 作品評量 20 %
第 2 週					
第 3 週	生活數學-校園巡禮	以生活情境佈題，讓學生以步行方式初估校園的操場的長與寬，並運用比例尺概念繪製校園縮圖。	不同，並討論與遵守團體的規則。 性 E11 培養性別間合宜表達情感的能力。	1. 能運用收集到的資料，進行繪製校園縮圖，以理解比例尺之概念。 2. 能與小組成員共同佈題，並完成任務。	口頭問答 40 % 操作評量 60 %
第 4 週					
第 5 週					
第 6 週	均一數學-柱體的體積	加強柱體體積之概念	資 E3 應用運算思維描述問題解決的方法。	1. 能運用均一數學平台完成「柱體的體積」之任務。	口頭問答 40 % 操作評量 60 %
第 7 週	均一數學-怎樣解題 (一)	解決生活中常用的數量關係問題	品 E3 溝通合作與和諧人際關係。	2. 能運用均一數學平台完成「怎	口頭問答 40 % 操作評量 60 %

第 8 週	均一數學- 基準量和比較量	加強基準量和比較量之概念		樣解題」之任務。 3. 能運用均一數學平台完成「基準量和比較量」之任務。	口頭問答40% 操作評量 60%
第 9 週	均一數學- 縮圖和比例尺	加強縮圖和比例尺之概念		4. 能運用均一數學平台完成「縮圖和比例尺」之任務。	口頭問答40% 操作評量 60%
第 10 週	生活數學- 終極密碼*	以終極密碼遊戲套組，藉以熟悉四則運算之概念。	人 E3 了解每個人需求的不同，並討論與遵守團體的規則。	1. 能運用終極密碼桌遊，熟練四則運算之概念。	口頭問答40% 操作評量 60%
第 11 週			科 E9 具備與他人團隊合作的能力。	2. 能與小組成員合作完成任務。	
第 12 週	生活數學- 生活圖表繪製	以生活情境(如自治市小市長選舉)佈題，繪製圓形圖、折線圖或長條圖。	品 E3 溝通合作與和諧人際關係。	1. 能運用本屆自治市市長選舉得票數，繪製出圓形圖、折線圖或長條圖。	口頭問答30% 操作評量50% 作品評量20%
第 13 週				2. 能與小組成員合作完成任務。	
第 14 週	均一數學- 四則混合計算	提升四則混合計算之概念	資 E3 應用運算思維描述問題解決的方法。	1. 能運用均一數學平台完成「四則混合計算」	口頭問答30% 操作評量50%

			環E17養成日常生活節約用水、用電、物質的行為，減少資源的消耗。	之任務。 2. 能運用均一數學平台完成「怎樣解題」之任務。 3. 能運用均一數學平台完成「統計圖表」之任務。	作品評量 20%
第 15 週	均一數學-四則混合計算	提升四則混合計算之概念			口頭問答40% 操作評量 60%
第 16 週	均一數學-怎樣解題 (二)	解決生活中常用的數量關係問題			口頭問答40% 操作評量 60%
第 17 週	均一數學-怎樣解題 (二)	解決生活中常用的數量關係問題			口頭問答40% 操作評量 60%
第 18 週	均一數學-統計圖表	提升統計圖表之相關概念			口頭問答40% 操作評量 60%

特殊教育班級彈性學習課程(含特殊需求領域課程)之課程計畫

本校特殊需求學生接受特殊需求領域課程現況(各類型特殊生皆須撰寫)	
<input type="checkbox"/> 無 特殊需求學生(以下免填)	
<input checked="" type="checkbox"/> 有 特殊需求學生	<input type="checkbox"/> 未接受特殊需求領域課程(以下免填) <input checked="" type="checkbox"/> 有接受特殊需求領域課程

一、集中式特殊教育班(本校無此班型)

各年級特殊需求領域每週分配情形如下表：

內涵 年級	特殊需求領域內容	特殊需求領域節數	備註
一			
二			
三			
四			
五			適用九年一貫
六			適用九年一貫

桃園市○○區○○國民小學 111 學年度 年級 彈性學習課程特殊需求領域-()課程計畫			
每週節數	_____節	設計者	
核心素養	A 自主行動	<input type="checkbox"/> A1. 身心素質與自我精進 <input type="checkbox"/> A2. 系統思考與問題解決 <input type="checkbox"/> A3. 規劃執行與創新應變	
	B 溝通互動	<input type="checkbox"/> B1. 符號運用與溝通表達 <input type="checkbox"/> B2. 科技資訊與媒體素養 <input type="checkbox"/> B3. 藝術涵養與美感素養	
	C 社會參與	<input type="checkbox"/> C1. 道德實踐與公民意識 <input type="checkbox"/> C2. 人際關係與團隊合作 <input type="checkbox"/> C3. 多元文化與國際理解	
參照校訂課程名稱			
領綱學習重點	學習表現		

	學習內容	
本學年學習重點	(呈現調整後的學習重點)	
評量方式		
排課方式	<input type="checkbox"/> 抽離 (在原班學習成效未能達到該班學生平均之 40%至 50%時，方可考慮採全部抽離的方式) <input type="checkbox"/> 外加 <input type="checkbox"/> 原班	
111 學年度 第一學期		
序次	單元名稱/內容	預計週數
1		
2		
3		
4		
		總計○週
111 學年度 第二學期		
序次	單元名稱/內容	預計週數
1		
2		
3		
4		
		總計○週

二、分散式資源班(身心障礙類、各類型資優班、巡迴輔導班)

依學生學習需求，於晨間、早自習、課間活動、彈性時數或經特推會通過之免修課程及課後時間等時段安排外加式課程，不受領域總節數之限制。

1. 分散式資源班

各年級特殊需求領域每週分配情形如下表：

年級	內涵	特殊需求領域內容	特殊需求領域節數	學生分組名單
一		學習策略	2+1=3	一國外加 A 謝 0 凱、劉 0 梧、 蔡 0 宇、林 0 浩、 蘇 0 凡 一數外加 A 謝 0 凱、劉 0 梧、 蔡 0 宇、林 0 浩、 蘇 0 凡
		功能性動作訓練	1	謝 0 凱、劉 0 梧、 蔡 0 宇、蘇 0 凡
二		學習策略	2	二國外加 A 曾 苡 豪、李 宥 蓁 林 倫 霆、黃 筠 舒
二		學習策略	2	二數外加 A 曾 苡 豪、李 宥 蓁 林 倫 霆、黃 筠 舒

三	學習策略	2+2=4	三國外加 A 林 0 麒、許 0 捷、 曾 0 宸、廖 0 軒 三數外加 A 林 0 麒、許 0 捷、 曾 0 宸、廖 0 軒
四	無		
五	無		
六	無		

桃園市八德區八德國民小學 111 學年度一年級 彈性學習課程特殊需求領域-(學習策略-國語) 課程計畫			
每週節數	___2___節	設計者	鄭郁立
教學對象/年級/障礙類別	謝 0 凱/一年級/自閉症、劉 0 梧/一年級/自閉症、 蔡 0 宇/一年級/自閉症、林 0 浩/一年級/疑似學障、 蘇 0 凡/一年級/疑似智能障礙		
核心素養	A 自主行動	■A1. 身心素質與自我精進 ■A2. 系統思考與問題解決 □A3. 規劃執行與創新應變	
	B 溝通互動	■B1. 符號運用與溝通表達 ■B2. 科技資訊與媒體素養 □B3. 藝術涵養與美感素養	
	C 社會參與	□C1. 道德實踐與公民意識 ■C2. 人際關係與團隊合作 □C3. 多元文化與國際理解	
參照校訂課程名稱	特殊需求領域課程		
領綱學習重點	學習表現		

特學 1-I-1 注意環境中的訊息。
 特學 1-I-2 區辨環境中訊息的來源管道。
 特學 1-I-3 忽略干擾訊息。
 特學 1-I-8 透過提示將新訊息和舊經驗連結。
 特學 1-I-12 簡要說出常見字詞的意思。
 特學 1-I-14 利用各種輔助訊息了解文意。
 特學 2-I-1 遵守學習規範。
 特學 2-I-2 願意接受指正，改善不適當的學習行為。
 特學 2-I-3 保持對學習的興趣。
 特學 3-I-1 覺察環境對自己學習的影響。
 特學 3-I-2 運用多感官學習。
 特學 3-I-3 在指導下進行學習活動或運用學習工具。
 特學 4-I-1 在提醒下依時限完成作業或考試。
 特學 4-I-2 在協助下檢核學習項目或學習活動完成狀況。

學習內容

特學 A-I-1 環境中的訊息。
 特學 A-I-2 提示系統。
 特學 A-I-3 提示或指導語。
 特學 A-I-5 聆聽與對話。
 特學 A-I-6 常見字詞。
 特學 B-I-1 學習規範和行為。
 特學 B-I-2 學習興趣和意願。
 特學 C-I-1 自然的學習環境。
 特學 C-I-2 學習活動或工具的示範。
 特學 C-I-3 多感官的學習訊息。
 特學 D-I-1 考試或作業的指導語。

本學年學習重點	<p>(呈現調整後的學習重點)</p> <ol style="list-style-type: none"> 1. 能忽略環境中的干擾訊息，維持專注，根據教師的提醒轉移注意力。 2. 能利用反覆背誦、抄寫練習，加深學到的新知識重點。 3. 能遵守上課規則，接受教師的指導與修正。 4. 能按照課表和時間到教室上課，並在指定的時間內完成學習單。 5. 能依據教師提示，將文章重點說出來。 6. 能藉由增強增進學習動機，表現出學習成效。 7. 可運用多感官學習，運用學習工具進行學習活動。 8. 能了解常用的教師指導語，並做出正確的行為。 9. 能和教師逐題檢討學習單，錯誤的部分可以自己修正。
評量方式	適性評量、彈性評量、動態評量、觀察評量、實作評量、檔案評量、課程本位評量
排課方式	<input type="checkbox"/> 抽離 (在原班學習成效未能達到該班學生平均之 40%至 50%時，方可考慮採全部抽離的方式) <input checked="" type="checkbox"/> 外加

111 學年度 第一學期

序次	單元名稱/內容	預計週數	序次	單元名稱/內容	預計週數
1	圖像式遊戲	2	6	身體語言-部首(手目)	2
2	注音符號教學和口訣	2	7	身體語言-部首(耳口足)	2
3	結合韻練習一ㄚ/一ㄝ/一ㄨ /一ㄨㄛ/一ㄣ	2	8	有趣的文字一和二	2
4	結合韻練習一ㄨㄥ/ㄨㄥㄨㄥ /ㄨㄥㄝ/ㄨㄥㄣ	2	9	有趣的文字三和四	2
5	注音好好玩	2	10	有趣的文字五和六	3

總計 21 週					
111 學年度 第二學期					
序次	單元名稱/內容	預計週數	序次	單元名稱/內容	預計週數
1	注意力訓練星球-基礎和進階	2	6	有趣的文字十五和總複習	2
2	有趣的文字七和八	2	7	量詞教學	2
3	有趣的文字九和十	2	8	就要醬玩-兒歌區(6首)	2
4	有趣的文字十一和十二	2	9	就要醬玩-兒歌區(6首)	2
5	有趣的文字十三和十四	2	10	就要醬玩-兒歌區(7首)	3
總計 21 週					

桃園市八德區八德國民小學 111 學年度 一年級 彈性學習課程特殊需求領域-(學習策略-數學)課程計畫			
每週節數	_____1_____節	設計者	沈怡均
教學對象/年級/障礙類別	謝 0 凱/一年級/自閉症、劉 0 梧/一年級/自閉症、 蔡 0 宇/一年級/自閉症、林 0 浩/一年級/疑似學障、 蘇 0 凡/一年級/疑似智能障礙		
核心素養	A 自主行動	■A1. 身心素質與自我精進 □A2. 系統思考與問題解決 □A3. 規劃執行與創新應變	
	B 溝通互動	■B1. 符號運用與溝通表達 □B2. 科技資訊與媒體素養 □B3. 藝術涵養與美感素養	
	C 社會參與	■C1. 道德實踐與公民意識 ■C2. 人際關係與團隊合作 □C3. 多元文化與國際理解	

參照校訂課程名稱	特殊需求領域課程
領綱學習重點	學習表現
	特學 1-I-1 注意環境中的訊息。 特學 1-I-3 忽略干擾訊息。 特學 1-I-5 提示下維持專注。 特學 1-I-7 透過練習增加學習印象。 特學 1-I-8 透過提示將新訊息和舊經驗連結。 特學 2-I-1 遵守學習規範。 特學 2-I-2 願意接受指正，改善不適當的學習行為。 特學 3-I-2 運用多感官學習。 特學 4-I-1 在提醒下依時限完成作業或考試。
	學習內容
本學年學習重點	特學 A-I-1 環境中的訊息。 特學 A-I-3 提示或指導語。 特學 A-I-4 增加學習印象的方法。 特學 B-I-1 學習規範和行為。 特學 C-I-3 多感官的學習訊息。 特學 C-I-4 多元的學習資源。 特學 D-I-1 考試或作業的指導語。 (呈現調整後的學習重點) 1.能在教師的口語或手勢提醒下忽略環境中的干擾訊息，以維持專注力。 2.搭配增強制度，能確實遵守課堂規範和維持正向的學習行為。 3.於課堂中出現干擾行為時，能接受教師的規勸並改善不適當行為。 4.能在教師的指導下，瞭解和遵守考試規則，並在規定的時間內完成

	學習單或測驗。 5.能藉由多感官學習，增加學習興趣和維持學習動機。 6.透過與生活情境的結合和反覆練習下，能提升學習認知和加深學習印象。
評量方式	口語、觀察、實作、動態或課程本位評量
排課方式	<input type="checkbox"/> 抽離 (在原班學習成效未能達到該班學生平均之 40%至 50%時，方可考慮採全部抽離的方式) <input checked="" type="checkbox"/> 外加

111 學年度 第一學期

序次	單元名稱/內容	預計週數	序次	單元名稱/內容	預計週數
1	第 1 單元：一起數到 10 (活動-數字小火車)	2	6	第 6 單元：一起數到 30 (桌遊-賓果大連線)	2
2	第 2 單元：比長短 (活動-誰是拇指王)	2	7	第 7 單元：用手指加加看 (情境模擬-一日店長)	2
3	第 3 單元：順序和比多少 (活動-十二生肖點點名)	2	8	第 8 單元：用手指減減看 (情境模擬-一日店長)	2
4	第 4 單元：分與合 (桌遊-撿紅點)	2	9	第 9 單元：幾點鐘 (桌遊-順序圖卡我會說)	2
5	第 5 單元：認識平面圖形 (活動-形狀對對碰)	2	10	生活中的數學 (總複習)	3

總計 21 週

111 學年度 第二學期

序次	單元名稱/內容	預計	序次	單元名稱/內容	預計
----	---------	----	----	---------	----

		週數			週數
1	第 1 單元：一起數到 50 (活動-數字填填看)	2	6	第 6 單元：一起數到 100 (活動-終極密碼)	2
2	第 2 單元：18 以內的加法 (情境模擬-大賣場篇)	2	7	第 7 單元：認識錢幣 (情境模擬-買東西)	3
3	第 3 單元：分類圖形 (桌遊-圖形抽鬼牌)	2	8	第 8 單元：二位數的加減 (情境模擬-公園篇)	2
4	第 4 單元：18 以內的減法 (情境模擬-市場篇)	2	9	第 9 單元：幾月幾日星期幾 (活動-多拉 a 夢的旅遊日記)	2
5	第 5 單元：有多長 (活動-神奇的迷宮)	2	10	生活中的數學 (總複習)	2
					總計 21 週

桃園市八德區八德國民小學 111 學年度 一年級 彈性學習課程特殊需求領域-(功能性動作訓練)課程計畫			
每週節數	_____1_____節	設計者	沈怡均
教學對象/年級/障礙類別	謝 0 凱/一年級/自閉症、劉 0 梧/一年級/自閉症、 蔡 0 宇/一年級/自閉症、蘇 0 凡/一年級/疑似智能障礙		
核心素養	A 自主行動	<input type="checkbox"/> A1. 身心素質與自我精進 <input checked="" type="checkbox"/> A2. 系統思考與問題解決 <input type="checkbox"/> A3. 規劃執行與創新應變	
	B 溝通互動	<input checked="" type="checkbox"/> B1. 符號運用與溝通表達 <input type="checkbox"/> B2. 科技資訊與媒體素養 <input checked="" type="checkbox"/> B3. 藝術涵養與美感素養	
	C 社會參與	<input type="checkbox"/> C1. 道德實踐與公民意識 <input checked="" type="checkbox"/> C2. 人際關係與團隊合作 <input type="checkbox"/> C3. 多元文化與國際理解	
參照校訂課程名稱	特殊需求領域課程		
領綱學習重點	學習表現		

	<p>特功 2-1 具備維持身體姿勢技能。 特功 2-2 具備改變身體姿勢技能。 特功 2-3 具備移位技能。 特功 2-4 具備移動技能。 特功 2-5 具備舉起與移動物品技能。 特功 2-6 具備手與手臂使用技能。 特功 2-7 具備手部精細操作技能。 特功 2-8 具備雙側協調與眼手協調技能。 特功 3-2 參與學習活動。</p>
	<p style="text-align: center;">學 習 內 容</p> <p>特功 B-7 座椅坐姿的維持。 特功 F-1 物品的舉起或放下。 特功 F-2 物品的搬移。 特功 H-1 物品的抓握或放開。 特功 I-8 串珠子。 特功 I-10 紙張的對摺及摺痕的壓捏。 特功 I-11 剪直線或曲線。 特功 I-14 範圍內的著色。 特功 I-17 文具及學習材料的使用。 特功 J-3 指令下簡單或單一動作的執行。 特功 J-4 指令下複雜或連續二個以上動作的執行。 特功 J-5 序列性動作的執行。</p>
<p>本學年學習重點</p>	<p>(呈現調整後的學習重點)</p> <ol style="list-style-type: none"> 1.在進行活動講解或示範時，能確實做到眼神注視指導者的動作。 2.能在示範或部分身體提示下，完成教師的指令。 3.能藉由模仿教師的動作，正確的改變或維持身體姿勢，以改善身體

	<p>的平衡和協調能力。</p> <p>4.透過小肌肉的訓練，如剪紙、摺紙、塗色等操作性活動，提升手部精細動作的肌力和靈活度。</p> <p>5.透過大肌肉的訓練，如丟接球、跑跳、踢球等活動，增進上、下肢的肌力和協調性。</p>				
評量方式	口語、觀察、實作、動態或課程本位評量				
排課方式	<input type="checkbox"/> 抽離 (在原班學習成效未能達到該班學生平均之 40%至 50%時，方可考慮採全部抽離的方式) <input checked="" type="checkbox"/> 外加				
111 學年度 第一學期					
序次	單元名稱/內容	預計週數	序次	單元名稱/內容	預計週數
1	蘿蔔蹲點點名 -大動作訓練(下肢)	2	6	動物疊疊樂 -精細動作訓練	2
2	紅旗白旗舉起來 -大動作訓練(上肢)	2	7	自由畫手 I(刮畫) -精細動作訓練	2
3	投球高手 I -大動作訓練(上肢、協調)	2	8	聖誕雪人卡片製作(剪貼) -精細動作訓練	3
4	地墊火車向前行【初階】 -大動作訓練(下肢、平衡)	2	9	春聯 DIY(塗色) -精細動作訓練	3
5	身體扭扭樂【初階】 -大動作訓練(協調)	2	10	課程總結	1
總計 21 週					
111 學年度 第二學期					

序次	單元名稱/內容	預計週數	序次	單元名稱/內容	預計週數
1	投球高手II -大動作訓練(上肢、協調)	2	7	串珠手鍊 -精細動作訓練	2
2	你拋我接 -大動作訓練(上肢、協調)	2	8	母親節-五指連心樹(剪貼) -精細動作訓練	2
3	少林足球我最行 -大動作訓練(下肢、協調)	2	9	甜蜜粽子糖(摺紙、畫圖) -精細動作訓練	2
4	地墊火車向前行【進階】 -大動作訓練(下肢、平衡)	2	10	自由畫手II(數字油畫) -精細動作訓練	3
5	身體扭扭樂【進階】 -大動作訓練(協調、平衡)	2	11	課程總結	1
6	穿針引「鞋」 -精細動作訓練	1			
總計 21 週					
桃園市八德區八德國民小學 111 學年度二年級 彈性學習課程特殊需求領域-(學習策略國語) 課程計畫					
每週節數	__2__節		設計者	陳欣宜	
教學對象/年級/障礙類別	李○綦/二年級/自閉症、林○霆/二年級/自閉症、黃○舒/二年級/自閉症、曾○豪/二年級/疑似學障				
核心素養	A 自主行動	■A1. 身心素質與自我精進 □A2. 系統思考與問題解決 □A3. 規劃執行與創新應變			
	B 溝通互動	■B1. 符號運用與溝通表達 ■B2. 科技資訊與媒體素養 □B3. 藝術涵養與美感素養			
	C 社會參與	□C1. 道德實踐與公民意識 ■C2. 人際關係與團隊合作 □C3. 多元文化與國際理解			
參照校訂課程名稱	彈性課程-特殊需求領域				
領綱學習重點	學習表現				

	<p>第一學期</p> <p>特學 1-I-1 注意環境中的訊息。</p> <p>特學 1-I-3 忽略干擾訊息。</p> <p>特學 1-I-5 提示下維持專注。</p> <p>特學 1-I-7 透過練習增加學習印象。</p> <p>特學 1-I-8 透過提示將新訊息和舊經驗連結。</p> <p>特學 1-I-12 簡要說出常見字詞的意思。</p> <p>特學 1-I-14 利用各種輔助訊息了解文意。</p> <p>特學 1-I-15 表達出文章內容的大意。</p> <p>4-I-1 認識常用國字至少 1,000 字，使用 700 字。</p> <p>4-I-2 利用部件、部首或簡單造字原理，輔助識字。</p> <p>4-I-5 認識基本筆畫、筆順，掌握握筆原則，寫出正確及工整的國字。</p>
	<p>學 習 內 容</p>
	<p>第一學期</p> <p>特學 A-I-1 環境中的訊息。</p> <p>特學 A-I-4 增加學習印象的方法。</p> <p>特學 A-I-6 常見字詞。</p> <p>特學 B-I-1 學習規範和行為。</p> <p>特學 B-I-2 學習興趣和意願。</p> <p>特學 C-I-3 多感官的學習訊息。</p> <p>特學 A-I-5 聆聽與對話。</p> <p>特學 A-I-7 語句、短文或文章的理解方法。</p> <p>特學 D-I-1 考試或作業的指導語。</p> <p>特學 D-I-2 可檢核的學習項目或學習活動。</p> <p>Ab-I-1 1,000個常用字的字形、字音和字義。</p> <p>Ab-I-2 700 個常用字的使用。</p> <p>Ab-I-3 常用字筆畫及部件。</p>

本學年學習重點	(呈現調整後的學習重點) 1. 透過提示或指導語，注意環境中的訊息。 2. 願意接受指正，改善不適當的學習行為，並保持對學習的興趣。 3. 可運用多感官學習，運用學習工具進行學習活動。 4. 依時限完成學習任務，並檢核學習項目或學習活動完成狀況。 5. 可統整舊經驗與新訊息。 6. 認識心字部首字族文。
評量方式	口語、紙筆、觀察、檔案等多元評量
排課方式	<input type="checkbox"/> 抽離 (在原班學習成效未能達到該班學生平均之 40%至 50%時，方可考慮採全部抽離的方式) <input checked="" type="checkbox"/> 外加

111 學年度 第一學期

序次	單元名稱/內容	預計週數	序次	單元名稱/內容	預計週數
1	初階注意力訓練	2	6	文字「心」球-字型辨別及閱讀理解單元三：感、忘	3
2	認識字的結構-上下組合	2	7	文字「心」球-字型辨別及閱讀理解單元四：惡、悠	3
3	認識「心」部首	2	8	總複習	2
4	文字「心」球-字型辨別及閱讀理解單元一：急、思	3	9		
5	文字「心」球-字型辨別及閱讀理解單元二：息、忽	3	10		

總計 20 週

111 學年度 第二學期

序次	單元名稱/內容	預計週數	序次	單元名稱/內容	預計週數
1	進階注意力訓練	2	6	文字「心」球-字型辨別及閱讀理解單元八：惜、忙	3
2	認識字的結構-左右組合	2	7	文字「心」球-字型辨別及閱讀理解單元九：想、念	3
3	認識「心」部首變化	2	8	總複習	2
4	文字「心」球-字型辨別及閱讀理解單元六：志、怒	3	9		
5	文字「心」球-字型辨別及閱讀理解單元七：快、怕	3	10		
總計 20 週					

桃園市八德區八德國民小學 111 學年度二年級 彈性學習課程特殊需求領域-(學習策略數學) 課程計畫			
每週節數	__2__節		設計者 陳欣宜
教學對象/年級/障礙類別	李○綦/二年級/自閉症、林○霆/二年級/自閉症、黃○舒/二年級/自閉症、曾○豪/二年級/疑似學障		
核心素養	A 自主行動	■A1. 身心素質與自我精進 □A2. 系統思考與問題解決 □A3. 規劃執行與創新應變	
	B 溝通互動	■B1. 符號運用與溝通表達 ■B2. 科技資訊與媒體素養 □B3. 藝術涵養與美感素養	
	C 社會參與	□C1. 道德實踐與公民意識 ■C2. 人際關係與團隊合作 □C3. 多元文化與國際理解	
參照校訂課程名稱	彈性課程-特殊需求領域		
領綱學習重點	學習表現		

	<p>第一學期</p> <p>特學 1-I-1 注意環境中的訊息。</p> <p>特學 1-I-3 忽略干擾訊息。</p> <p>特學 1-I-5 提示下維持專注。</p> <p>特學 1-I-7 透過練習增加學習印象。</p> <p>特學 1-I-8 透過提示將新訊息和舊經驗連結。</p> <p>特學 1-I-12 簡要說出常見字詞的意思。</p> <p>特學 1-I-14 利用各種輔助訊息了解文意。</p> <p>特學 1-I-15 表達出文章內容的大意。</p> <p>4-I-1 認識常用國字至少 1,000 字，使用 700 字。</p> <p>4-I-2 利用部件、部首或簡單造字原理，輔助識字。</p> <p>4-I-5 認識基本筆畫、筆順，掌握握筆原則，寫出正確及工整的國字。</p>
	<p>學 習 內 容</p>
	<p>第一學期</p> <p>特學 A-I-1 環境中的訊息。</p> <p>特學 A-I-4 增加學習印象的方法。</p> <p>特學 A-I-6 常見字詞。</p> <p>特學 B-I-1 學習規範和行為。</p> <p>特學 B-I-2 學習興趣和意願。</p> <p>特學 C-I-3 多感官的學習訊息。</p> <p>特學 A-I-5 聆聽與對話。</p> <p>特學 A-I-7 語句、短文或文章的理解方法。</p> <p>特學 D-I-1 考試或作業的指導語。</p> <p>特學 D-I-2 可檢核的學習項目或學習活動。</p> <p>Ab-I-1 1,000個常用字的字形、字音和字義。</p> <p>Ab-I-2 700 個常用字的使用。</p> <p>Ab-I-3 常用字筆畫及部件。</p>

本學年學習重點	(呈現調整後的學習重點) 1. 透過提示或指導語，注意環境中的訊息。 2. 願意接受指正，改善不適當的學習行為，並保持對學習的興趣。 3. 在指導下進行學習活動或運用學習工具，並運用多感官學習。 4. 在提醒下依時限完成作業或考試，並檢核學習項目或學習活動完成狀況。
評量方式	口語、紙筆、觀察、檔案等多元評量
排課方式	<input type="checkbox"/> 抽離 (在原班學習成效未能達到該班學生平均之 40%至 50%時，方可考慮採全部抽離的方式) <input checked="" type="checkbox"/> 外加

111 學年度 第一學期

序次	單元名稱/內容	預計週數	序次	單元名稱/內容	預計週數
1	認識數學常用詞彙-加法	3	5	九九乘法拳	5
2	認識數學常用詞彙-減法	3	6	孰輕孰重	2
3	認識 300 以內的數-我是估價王	3	7	總複習	1
4	二位數的加減法	3			
總計 20 週					

111 學年度 第二學期

序次	單元名稱/內容	預計週數	序次	單元名稱/內容	預計週數
1	認識 1000 以內的數-我是估價王	3	5	分東西	3
2	三位數的加減法	3	6	分數 so easy	2

3	認識數學常用詞彙-年月日	4	7	總複習	1
4	聰明解題	3			
總計 20 週					

桃園市八德區八德國民小學 111 學年度三年級 彈性學習課程特殊需求領域-(學習策略-國語) 課程計畫			
每週節數	___2___節	設計者	鄭郁立
教學對象/年級/障礙類別	林 0 麒/三年級/學障、許 0 捷/三年級/學障、 曾 0 宸/三年級/學障、廖 0 軒/三年級/其他障礙		
核心素養	A 自主行動	■A1. 身心素質與自我精進 ■A2. 系統思考與問題解決 □A3. 規劃執行與創新應變	
	B 溝通互動	■B1. 符號運用與溝通表達 ■B2. 科技資訊與媒體素養 □B3. 藝術涵養與美感素養	
	C 社會參與	■C1. 道德實踐與公民意識 □C2. 人際關係與團隊合作 □C3. 多元文化與國際理解	
參照校訂課程名稱	特殊需求領域課程		
領綱學習重點	學習表現		
	特學 1-II-1 察覺訊息中的重要項目。 特學 1-II-2 指出不同訊息的重點。 特學 1-II-3 延長專注時間。 特學 2-II-2 對學習具備正向思考。 特學 2-II-3 發現增進自我學習動機的方式。 特學 3-II-1 選擇適合自己的學習空間。 特學 3-II-2 運用各種學習資源。 特學 4-II-1 主動依時限完成作業或考試。 特學 4-II-2 發現並留意自己學習時常犯的錯誤。		
	學習內容		

	<p>特學 A-II-1 訊息中的重要項目或點。</p> <p>特學 A-II-2 適當的專注時間。</p> <p>特學 A-II-3 學習內容的重點。</p> <p>特學 B-II-2 正向的思考或想法。</p> <p>特學 B-II-3 適合鼓勵或增強學習的方式。</p> <p>特學 C-II-1 適合的學習空間。</p> <p>特學 C-II-2 可選擇的學習工具。</p> <p>特學 D-II-1 有時限的作業或考試。</p> <p>特學 D-II-2 自我檢查錯誤的方法。</p>				
本學年學習重點	<p>(呈現調整後的學習重點)</p> <ol style="list-style-type: none"> 1. 能忽略環境中的干擾訊息，經由教師的提醒或身體趨近，維持較長時間的專注。 2. 能在教師指導協助下，整理並記住學到的知識重點。 3. 能將新學到的內容連結舊經驗，表達出來。 4. 能藉由多感官的學習媒介，增加學習意願和興趣。 5. 能將故事或文章的人事時地物說出來。 6. 能藉由社會性增強增進學習動機，表現出學習成效。 7. 能聆聽同儕的回答，並給予回饋。 8. 能先自己檢視學習單的正確與否，再和教師逐題檢討不會的部分。 9. 能在既定的課程或考試中，掌握時間和學習內容。 				
評量方式	適性評量、彈性評量、動態評量、觀察評量、實作評量、檔案評量、課程本位評量				
排課方式	<input type="checkbox"/> 抽離 (在原班學習成效未能達到該班學生平均之 40%至 50%時，方可考慮採全部抽離的方式) <input checked="" type="checkbox"/> 外加				
111 學年度 第一學期					
序次	單元名稱/內容	預計	序次	單元名稱/內容	預計

		週數			週數
1	收心練習-繪本偵探找不同	1	11	第七課 最年輕的奶奶 心智圖+句型+閱讀測驗	1
2	第一課 你好，新朋友 心智圖+句型+閱讀測驗	1	12	第八課 魔「髮」哥哥 心智圖+句型+閱讀測驗	1
3	第二課 我們的約定 心智圖+句型+閱讀測驗	1	13	第九課 穿白袍的醫生伯伯 心智圖+句型+閱讀測驗	1
4	第三課 下課十分鐘 心智圖+句型+閱讀測驗	1	14	第十課 哎呀！誤會大了 心智圖+句型+閱讀測驗	1
5	第四課 留住今天的太陽 心智圖+句型+閱讀測驗	1	15	第十一課 石虎的告白 心智圖+句型+閱讀測驗	1
6	第五課 火大了 心智圖+句型+閱讀測驗	1	16	第十二課 昆蟲的保命妙招 心智圖+句型+閱讀測驗	1
7	第六課 我該怎麼辦？ 心智圖+句型+閱讀測驗	1	17	讀寫練功房」黑猩猩的守護 者心智圖+句型+閱讀測驗	1
8	「讀寫練功房」我最愛的一 堂課 心智圖+句型+閱讀測驗	1	18	繪本閱讀 1	1
9	閱讀練習 1	1	19	繪本閱讀 2	1
10	閱讀練習 2	1	20	總複習	2
總計 21 週					
111 學年度 第二學期					
序次	單元名稱/內容	預計 週數	序次	單元名稱/內容	預計 週數
1	收心練習-交通便辨變	1	11	第七課 井仔腳鹽田	1

				心智圖+句型+閱讀測驗	
2	第一課 最美的模樣 心智圖+句型+閱讀測驗	1	12	第八課 和魚一起游泳 心智圖+句型+閱讀測驗	1
3	第二課 玩玩具 心智圖+句型+閱讀測驗	1	13	第九課 三峽老街樂藍染 心智圖+句型+閱讀測驗	1
4	第三課 愛玉的變身術 心智圖+句型+閱讀測驗	1	14	第十課 地球的眼淚 心智圖+句型+閱讀測驗	1
5	第四課 楊修猜字 心智圖+句型+閱讀測驗	1	15	第十一課 枯木是大飯店 心智圖+句型+閱讀測驗	1
6	第五課 唱反調 心智圖+句型+閱讀測驗	1	16	第十二課 課騎樓 心智圖+句型+閱讀測驗	1
7	第六課 一飛沖天 心智圖+句型+閱讀測驗	1	17	「讀寫練功房」騎鐵馬郊遊 趣 心智圖+句型+閱讀測驗	1
8	「讀寫練功房」多多的寶物 心智圖+句型+閱讀測驗	1	18	繪本閱讀 1	1
9	閱讀練習 1	1	19	繪本閱讀 2	1
10	閱讀練習 2	1	20	總複習	2
					總計 21 週

桃園市八德區八德國民小學 111 學年度 三年級 彈性學習課程特殊需求領域-(學習策略- 數學)課程計畫			
每週節數	_____2_____節	設計者	沈怡均
教學對象/年級/障礙類別	林 0 麒/三年級/學障、許 0 捷/三年級/學障、 曾 0 宸/三年級/學障、廖 0 軒/三年級/其他障礙		
核心素養	A 自主行動	■A1. 身心素質與自我精進 ■A2. 系統思考與問題解決 □A3. 規劃執行與創新應變	
	B 溝通互動	■B1. 符號運用與溝通表達 ■B2. 科技資訊與媒體素養 □B3. 藝術涵養與美感素養	
	C 社會參與	□C1. 道德實踐與公民意識 ■C2. 人際關係與團隊合作 □C3. 多元文化與國際理解	
參照校訂課程名稱	特殊需求領域課程		
領綱學習重點	學習表現		
	特學 1-Ⅱ-1 察覺訊息中的重要項目。		
	特學 1-Ⅱ-3 延長專注時間。		
	特學 1-Ⅱ-6 運用反覆練習策略，複習學習過的內容。		
	特學 1-Ⅱ-10 簡單歸納學習的內容。		
特學 2-Ⅱ-1 在提醒下完成課前和課後的學習工作。			
特學 2-Ⅱ-2 對學習具備正向思考。			
特學 3-Ⅱ-2 運用各種學習資源。			
特學 4-Ⅱ-1 主動依時限完成作業或考試。			
特學 4-Ⅱ-2 發現並留意自己學習時常犯的錯誤。			
學習內容			
特學 A-Ⅱ-1 訊息中的重要項目或點。			
特學 A-Ⅱ-2 適當的專注時間。			
特學 A-Ⅱ-3 學習內容的重點。			
特學 A-Ⅱ-5 反覆練習策略。			
特學 B-Ⅱ-1 課前和後的學習工作。			

	特學 B-II-2 正向的思考或想法。 特學 C-II-2 可選擇的學習工具。 特學 D-II-1 有時限的作業或考試。 特學 D-II-2 自我檢查錯誤的方法。
本學年學習重點	(呈現調整後的學習重點) 1.透過口語提示，能注意當下的學習重點，並維持一定的專注力。 2.藉由視覺標示和反覆練習，能提升學習認知和加深學習印象。 3.能養成課前預習、課後複習的習慣，並在課程結束時，概述課程內容和學習重點。 4.能在多媒體的輔助下，保持學習的正向動機和態度。 5.能在時限當中完成派發的學習單或測驗，並在提醒下檢視完成後的書寫狀況。
評量方式	口語、觀察、實作、動態或課程本位評量
排課方式	<input type="checkbox"/> 抽離 (在原班學習成效未能達到該班學生平均之 40%至 50%時，方可考慮採全部抽離的方式) <input checked="" type="checkbox"/> 外加

111 學年度 第一學期

序次	單元名稱/內容	預計週數	序次	單元名稱/內容	預計週數
1	第 1 單元：數線 (活動-尺的神祕面紗)	2	7	第 7 單元：加減併式 (情境模擬-服飾篇)	2
2	第 2 單元：10000 以內的數 (活動-五位數的位值)	2	8	第 8 單元：認識除法 (活動-誰住裡面誰住外面)	2
3	第 3 單元：三位數加減 (活動-進退兩不難)	2	9	第 9 單元：分數的累積 (情境模擬-披薩吃多少 I)	2

4	第 4 單元：乘法 (活動-乘法算算看)	2	10	第 10 單元：有圓有角 (活動-畫圓的世界)	2
5	第 5 單元：周界和周長 (活動-周長算算看)	2	11	課程總結	1
6	第 6 單元：容量單位換算 (活動-果汁加一加)	2			
總計 21 週					
111 學年度 第二學期					
序次	單元名稱/內容	預計週數	序次	單元名稱/內容	預計週數
1	第 1 單元：乘法兩步驟 (活動-乘法算算看)	2	7	第 7 單元：乘除兩步驟 (活動-乘除算算看)	2
2	第 2 單元：長度單位換算 (活動-比一比，長多少)	2	8	第 8 單元：時間有多久 (情境模擬-一天的活動)	2
3	第 3 單元：分數加減 (情境模擬-披薩吃多少II)	2	9	第 9 單元：一位小數 (活動-小數點一點)	2
4	第 4 單元：除法計算 (活動-除法算算看)	2	10	第 10 單元：生活中的表格 (活動-我會看時刻表)	2
5	第 5 單元：面積格格 (桌遊-佔地為王)	2	11	課程總結	1
6	第 6 單元：重量單位換算 (活動-重量比一比)	2			
總計 21 週					

1. 特殊需求領域課程以學生需求安排，原則上以單元、群組排課。
2. 原則上以採融入及外加方式進行。
3. 採融入方式：以融入各領域課程為主。(例如：學習策略、社會技巧..融入國英數)
4. 總節數以個別教師學期總節數計，分配節數則以學生需求做調整。
5. 特殊需求領域之課程可包括：
 - (1)身心障礙：生活管理、社會技巧、學習策略、職業教育、溝通訓練、點字、定向行動、功能性動作訓練、輔助科技應用。

三、教學進度總表

桃園市八德區八德國民小學 111學年度第一學期彈性課程教學進度總表【一年級】~~~十二年國教課程

週別 日期	學校、學年 或班級活動	彈性學習課程-3 節/週		
		閱讀八德	國際教育	樂活八德
一 08/30 09/02	新生家長座談會 家庭教育 大掃除 祖孫週活動	認識圖書館	1. 能聽辨大小寫字母Aa-Cc。 2. 能說出大小寫字母Aa-Cc。 3. 能認讀大小寫字母Aa-Cc。 4. 能描寫大小寫字母Aa-Cc正確的書寫位置。 5. 能聽、說字母 Aa~Cc 代表單字與韻文。	新生迎新 111年8月30日(二)開學
二 09/05 09/09	身高體重 垃圾分類宣導 生命教育	認識圖書館	1. 能聽辨大小寫字母Aa-Cc。 2. 能說出大小寫字母Aa-Cc。 3. 能認讀大小寫字母Aa-Cc。 4. 能描寫大小寫字母Aa-Cc正確的書寫位置。 5. 能聽、說字母 Aa~Cc 代表單字與韻文。	新生校園巡禮
三 09/12 09/16	班親會 視力保健宣導 環境教育	認識書籍特徵	1. 能聽辨大小寫字母Aa-Cc。 2. 能說出大小寫字母Aa-Cc。 3. 能認讀大小寫字母Aa-Cc。 4. 能描寫大小寫字母Aa-Cc正確的書寫位置。 5. 能聽、說字母 Aa~Cc 代表單	性別平等教育 1

			字與韻文。	
四 09/19 09/23	地震防災演練 性別平等	認識書籍特徵	<p>1. 能聽辨大小寫字母 Dd - Ff 。</p> <p>2. 能說出大小寫字母 Dd - Ff 。</p> <p>3. 能認讀大小寫字母 Dd - Ff 。</p> <p>4. 能描寫大小字母 Dd -Ff 正確的書寫位置。</p> <p>5. 能聽、說字母 能聽、說字母 能聽、說字母 Dd -Ff 代表單字與韻文。</p>	性別平等教育 2
五 09/26 09/30	教師節慶祝節活動	會使用書插	<p>1. 能聽辨大小寫字母 Dd- Ff 。</p> <p>2. 能說出大小寫字母 Dd - Ff 。</p> <p>3. 能認讀大小寫字母 Dd - Ff 。</p> <p>4. 能描寫大小字母 Dd -Ff 正確的書寫位置。</p> <p>5. 能聽、說字母 能聽、說字母 能聽、說字母 Dd -Ff 代表單字與韻文。</p>	體育競賽

六 10/03 10/07	校園安全宣導 性平教育 許潮英藝文班	會使用書插	1. 能聽辨大小寫字母 Dd - Ff 。 2. 能說出大小寫字母 Dd - Ff 。 3. 能認讀大小寫字母 Dd - Ff 。 4. 能描寫大小字母 Dd -Ff 正確的書寫位置。 5. 能聽、說字母 能聽、說字母 能聽、說字母 Dd -Ff 代表單字與韻文。	性別平等教育 3
七 10/10 10/14	親子繪本製作競賽 營養教育宣導(高年級) 家庭教育 小團體輔導	圖書借還	1. 能聽、說、認讀、書寫字母 Aa-Ff位置 2. 能聽、說字母 Aa~Ff 代表單字與韻文。	性別平等教育 4
八 10/17 10/21	潔牙運動-口腔衛生教育宣導 安全教育 小團體輔導 四年級戶外教育	圖書借還	1. 能聽、說、認讀、書寫字母 Aa-Ff位置 2. 能聽、說字母 Aa~Ff 代表單字與韻文。	體育競賽
九 10/24 10/28	租稅教育 品德教育 小團體輔導 校慶暨社區聯合運動會 萬聖節活動	學會選擇自己適合、想讀的書	1. 能聽、說、認讀、書寫字母 Aa-Ff位置 2. 能聽、說字母 Aa~Ff 代表單字與韻文。	體育競賽

十 10/31 11/04	藥物防治導 桃園市親子繪本製作競賽評選 校安通報 在地化課程-三元宮美術比賽 三、四年級性平教育宣導	學會選擇自己適合、想讀的書	1. 能聽辨大小寫字母Gg-Ii。 2. 能說出大小寫字母Gg-Ii。 3. 能認讀大小寫字母Gg-Ii。 4. 能描寫大小寫字母Gg-Ii正確的書寫	健康紅綠燈-食物紅綠燈
十一 11/07 11/11	期中定期評量 反毒反暴力宣導 學生體適能檢測 小團體輔導	《圖書館的老鼠》	1. 能聽辨大小寫字母Gg-Ii。 2. 能說出大小寫字母Gg-Ii。 3. 能認讀大小寫字母Gg-Ii。 4. 能描寫大小寫字母Gg-Ii正確的書寫	健康紅綠燈-食物紅綠燈
十二 11/14 11/18	語文競賽週 安全急救宣導(含水域安全) 租稅宣導 三年級戶外教育	《圖書館的老鼠》	1. 能聽辨大小寫字母Gg-Ii。 2. 能說出大小寫字母Gg-Ii。 3. 能認讀大小寫字母Gg-Ii。 4. 能描寫大小寫字母Gg-Ii正確的書寫	健康紅綠燈-我是整潔好寶寶
十三 11/21 11/25	桃園市英語藝文(讀者劇場) 競賽 登革熱、腸病毒等傳染病衛教 宣導 戶外教育 小團體輔導	《不會寫字的獅子》	1. 能聽辨大小寫字母Jj Kk。 2. 能說出大小寫字母Jj Kk。 3. 能認讀大小寫字母Jj Kk。 4. 能描寫大小寫字母Jj Kk正確的書寫位置。 5. 能聽、說字母Jj Kk代表單字與韻文。	健康紅綠燈-早餐觀摩會
十四 11/28 	品德教育 全國語文競賽 五六年級性平教育宣導	《不會寫字的獅子》	1. 能聽辨大小寫字母Jj Kk。 2. 能說出大小寫字母Jj Kk。 3. 能認讀大小寫字母Jj Kk。	性別平等教育5

12/02	校安通報 六年級畢業旅行		4. 能描寫大小寫字母Jj Kk 正確的書寫位置。 5. 能聽、說字母Jj Kk代表單字與韻文。	
十五 12/05 12/09	反詐騙及預防犯罪文宣活動 語文競賽週 菸害防治宣導 家庭教育活動	《小豬愛讀書》	1. 能聽辨大小寫字母Jj Kk 。 2. 能說出大小寫字母Jj Kk 。 3. 能認讀大小寫字母Jj Kk 。 4. 能描寫大小寫字母Jj Kk 正確的書寫位置。 5. 能聽、說字母Jj Kk代表單字與韻文。	性別平等教育 6
十六 12/12 12/16	國(英)語文競賽週 領域會議 學年會議 環境教育小組會議	《小豬愛讀書》	1. 能聽辨大小寫字母Ll、Mm。 2. 能說出大小寫字母Ll、Mm。 3. 能認讀大小寫字母Ll、Mm。 4. 能認識大小寫字母Ll、Mm 正確的書寫位置，並以正確的筆順描寫。 5. 能聽、說字母 Ll Mm 代表單字與韻文。	健康紅綠燈-早餐觀摩會
十七 12/19 12/23	品格人權法治教育宣導 環境教育 聖誕節活動	《老鼠阿修的夢》	1. 能聽辨大小寫字母Ll、Mm。 2. 能說出大小寫字母Ll、Mm。 3. 能認讀大小寫字母Ll、Mm。 4. 能認識大小寫字母Ll、Mm 正確的書寫位置，並以正確的筆順	體育競賽

			描寫。 5. 能聽、說字母 Ll Mm 代表單字與韻文。	
十八 12/26 12/30	環保暨能源教育 環保教育 社團成果發表	《老鼠阿修的夢》	1. 能聽辨大小寫字母 Ll、Mm。 2. 能說出大小寫字母 Ll、Mm。 3. 能認讀大小寫字母 Ll、Mm。 4. 能認識大小寫字母 Ll、Mm 正確的書寫位置，並以正確的筆順描寫。 5. 能聽、說字母 Ll Mm 代表單字與韻文。	健康紅綠燈-我是小紳士、小淑女
十九 1/02 1/06	安全教育 校安通報 1/7(六)補課	《我變成一隻噴火龍》	1. 能聽、說、認讀、書寫字母 Aa-Mm 位置 2. 能聽、說字母 Aa~Mm 代表單字與韻文。	健康紅綠燈-我是整潔好寶寶
二十 1/09 1/13	期末評量 總量管制缺額和辦理期程表 環保教育—第一次全校資源大回收暨二手制服學用品、廢電池、廢光碟回收	《我變成一隻噴火龍》	1. 能聽、說、認讀、書寫字母 Aa-Mm 位置 2. 能聽、說字母 Aa~Mm 代表單字與韻文。	環保市集
二十一 1/16 	大掃除暨第二次全校資源大回收 品德教育	《我變成一隻噴火龍》	1. 能聽、說、認讀、書寫字母 Aa-Mm 位置 2. 能聽、說字母 Aa~Mm 代表單字	期末大掃除

1/19	期末特推會 結業式及寒假生活安全宣導 模範兒童名單確認		與韻文。	
------	-----------------------------------	--	------	--

桃園市八德區八德國民小學 111學年度第二學期彈性課程教學進度總表【一年級】~~~十二年國教課程

週別 日期	學校、學年 或班級活動	彈性學習課程-3 節/週		
		閱讀八德	國際教育	樂活八德
一 02/13 02/17	始業式暨反霸凌人權宣導 各項獎助學金申請 期初特推會 學年主題活動 科學展覽會初賽	《我的弟弟跟你交換》	1. 能聽辨大小寫字母Nn Oo Pp。 2. 能說出大小寫字母Nn Oo Pp。 3. 能認讀大小寫字母Nn Oo Pp。 4. 能描寫大小寫字母NnOo Pp正確的書寫位置。 5. 能聽、說字母Nn-Pp代表單字與韻文。	健康紅綠燈-我的一天
二 02/20 02/24	世界母語日週 五、六年級性別平等教育宣導	《我的弟弟跟你交換》	1. 能聽辨大小寫字母Nn Oo Pp。 2. 能說出大小寫字母Nn Oo Pp。 3. 能認讀大小寫字母Nn Oo Pp。 4. 能描寫大小寫字母NnOo Pp正確的書寫位置。	性別平等教育 1

			5. 能聽、說字母Nn-Pp代表單字與韻文。	
三 02/27 03/03	交通安全教育宣導 校安通報	《威廉的洋娃娃》	1. 能聽辨大小寫字母Nn Oo Pp。 2. 能說出大小寫字母Nn Oo Pp。 3. 能認讀大小寫字母Nn Oo Pp。 4. 能描寫大小寫字母NnOo Pp正確的書寫位置。 5. 能聽、說字母Nn-Pp代表單字與韻文。	健康紅綠燈-遊戲停看聽
四 03/06 03/10	品格宣導 品德教育 防災演練 登革熱、腸病毒等疾病衛教宣 導 書包減重抽測	《威廉的洋娃娃》	1. 能聽辨大小寫字母Qq Rr。 2. 能說出大小寫字母Qq Rr。 3. 能認讀大小寫字母Qq Rr。 4. 能描寫大小寫字母Qq Rr正確的書寫位置。 5. 能聽、說字母Qq Rr代表單字與韻文。	性別平等教育 2
五 03/13 03/17	交通安全教育宣導 一年級戶外教育 中年級性別平等教育宣導	《大腳丫跳芭蕾舞》	1. 能聽辨大小寫字母Qq Rr。 2. 能說出大小寫字母Qq Rr。 3. 能認讀大小寫字母Qq Rr。 4. 能描寫大小寫字母Qq Rr正確的書寫位置。 5. 能聽、說字母Qq Rr代表單字	防災演練

			與韻文。	
六 03/20 03/24	領域會議 學年會議 六年級模範兒童拍照市府表揚 營養教育宣導(低年級) 四年級 CPR 課程	《大腳丫跳芭蕾舞》	1. 能聽辨大小寫字母Qq Rr。 2. 能說出大小寫字母Qq Rr。 3. 能認讀大小寫字母Qq Rr。 4. 能描寫大小寫字母Qq Rr正確的書寫位置。 5. 能聽、說字母Qq Rr代表單字與韻文。	性別平等教育 3
七 03/27 03/31	兒童節表揚 五年級 CPR 課程 水域安全宣導 校安通報	《我選我自己》	能聽、說、認讀、書寫字母Nn-Rr位置，能聽、說字母Nn-Rr代表單字與韻文。	健康紅綠燈-快樂動一動(律動時間:香蕉歌)
八 04/03 04/07	品格教育宣導 品德教育 小市長候選人登記 校園病媒蚊防治消毒	《我選我自己》	能聽、說、認讀、書寫字母Nn-Rr位置，能聽、說字母Nn-Rr代表單字與韻文。	兒童節表揚
九 04/10 04/14	期中定期評量 愛滋防治 宣導 校園生活安全調查	《阿鳴國王的兒童節》	能聽、說、認讀、書寫字母Nn-Rr位置，能聽、說字母Nn-Rr代表單字與韻文。	家庭教育
十 04/17 04/21	性別平等教育宣導 性平教育 小團體輔導	《阿鳴國王的兒童節》	1. 能聽辨大小寫字母Ss Tt Uu。 2. 能說出大小寫字母Ss Tt Uu。	家庭教育

			<p>3. 能認讀大小寫字母Ss Tt Uu。</p> <p>4. 能描寫大小寫字母Ss Tt Uu 正確的書寫位置。</p> <p>5. 能聽、說字母Ss-Uu代表單字與韻文。</p>	
<p>十一 04/24 04/28</p>	<p>親職教育日 小團體輔導</p>	<p>《永遠吃不飽的貓》</p>	<p>1. 能聽辨大小寫字母Ss Tt Uu。</p> <p>2. 能說出大小寫字母Ss Tt Uu。</p> <p>3. 能認讀大小寫字母Ss Tt Uu。</p> <p>4. 能描寫大小寫字母Ss Tt Uu 正確的書寫位置。</p> <p>5. 能聽、說字母Ss-Uu代表單字與韻文。</p>	<p>健康紅綠燈-快樂動一動(律動 時間:學貓叫)</p>
<p>十二 05/01 05/05</p>	<p>校安通報 四年級英語律動比賽 感恩月宣導-母親節</p>	<p>《永遠吃不飽的貓》</p>	<p>1. 能聽辨大小寫字母Ss Tt Uu。</p> <p>2. 能說出大小寫字母Ss Tt Uu。</p> <p>3. 能認讀大小寫字母Ss Tt Uu。</p> <p>4. 能描寫大小寫字母Ss Tt Uu 正確的書寫位置。</p> <p>5. 能聽、說字母Ss-Uu代表單字與韻文。</p>	<p>健康紅綠燈-快樂動一動(律動 時間: 禮貌歌)</p>

十三 05/08 05/12	六年級 CPR 課程 小市長政見發表會 家庭教育活動宣導及實施 學校志工旅遊活動 環境整理	《子兒吐吐》	1. 能聽辨大小寫字母Vv Ww。 2. 能說出大小寫字母Vv Ww。 3. 能認讀大小寫字母Vv Ww。 4. 能描寫大小寫字母Vv Ww 正確的書寫位置。 5. 能聽、說字母Vv Ww代表單字與韻文。	戶外教育(環境教育)
十四 05/15 05/19	傳染病防治宣導 小市長選舉投票 六年級 CPR 實作課程 領域、學年會議(六年級畢業 考審題)	《子兒吐吐》	1. 能聽辨大小寫字母Vv Ww。 2. 能說出大小寫字母Vv Ww。 3. 能認讀大小寫字母Vv Ww。 4. 能描寫大小寫字母Vv Ww 正確的書寫位置。 5. 能聽、說字母Vv Ww代表單字與韻文。	性別平等教育 4
十五 05/22 05/26	五年級 RT 比賽。 八德兒童第 55 期定稿 海洋教育	《我如何認識世界》	1. 能聽辨大小寫字母Vv Ww。 2. 能說出大小寫字母Vv Ww。 3. 能認讀大小寫字母Vv Ww。 4. 能描寫大小寫字母Vv Ww 正確的書寫位置。 5. 能聽、說字母Vv Ww代表單字與韻文。	戶外教育(環境教育)
十六 05/29 06/02	六年級期末評量 編撰 111 學年度學校課程計畫 校安通報	《我如何認識世界》	1. 能聽辨大小寫字母Xx Yy Zz。 2. 能說出大小寫字母Xx Yy Zz。	性別平等教育 5

			<p>3. 能認讀大小寫字母Xx Yy Zz。</p> <p>4. 能認識大小寫字母Xx Yy Zz 正確的書寫位置，並以正確的筆順描寫。</p> <p>5. 能聽、說字母Xx Yy Zz</p>	
<p>十七 06/05 06/09</p>	<p>六年級畢業成績審查會 社團成果發表 領域會議(期末評量審題) 學年會議 環保教育宣導 畢業生生涯輔導</p>	《頑皮公主不出嫁》	<p>1. 能聽辨大小寫字母Xx Yy Zz。</p> <p>2. 能說出大小寫字母Xx Yy Zz。</p> <p>3. 能認讀大小寫字母Xx Yy Zz。</p> <p>4. 能認識大小寫字母Xx Yy Zz 正確的書寫位置，並以正確的筆順描寫。</p> <p>5. 能聽、說字母Xx Yy Zz</p>	戶外教育(環境教育)
<p>十八 06/12 06/16</p>	<p>畢業典禮 環境整理</p>	《頑皮公主不出嫁》	<p>1. 能聽辨大小寫字母Xx Yy Zz。</p> <p>2. 能說出大小寫字母Xx Yy Zz。</p> <p>3. 能認讀大小寫字母Xx Yy Zz。</p> <p>4. 能認識大小寫字母Xx Yy Zz 正確的書寫位置，並以正確的筆</p>	性別平等教育 6

			順描寫。 5. 能聽、說字母Xx Yy Zz	
十九 06/19 06/23	一到五年級期末評量 資源回收	《GUJI GUJI》	能聽、說、認讀、書寫字母Nn-Zz位置 能聽、說字母Nn-Zz代表單字與韻文。	戶外教育(環境教育)
二十 06/26 06/30	環境整理 資源回收 環境教育 校務會議	《GUJI GUJI》	能聽、說、認讀、書寫字母Nn-Zz位置 能聽、說字母Nn-Zz代表單字與韻文。	健康紅綠燈-快樂動一動(律動 時間:禮貌歌)

桃園市八德區八德國民小學 111學年度第一學期彈性課程教學進度總表【二年級】~~~十二年國教課程

週別 日期	學校、學年 或班級活動	彈性學習課程-3 節/週		
		閱讀八德	國際教育	樂活八德
一 08/30 09/02	新生家長座談會 家庭教育 大掃除 祖孫週活動	《紅氣球》	1. 能聽辨大小寫字母 Aa-Ff。 2. 能說出大小寫字母 Aa-Ff。	開學 111/08/30(二)
二 09/05 09/09	身高體重 垃圾分類宣導 生命教育	《紅氣球》	1. 能聽辨大小寫字母 Aa-Ff。 2. 能說出大小寫字母 Aa-Ff。	米食大集合-做湯圓
三 09/12	班親會 視力保健宣導	《紅氣球》	1. 能認讀大小寫字母 Aa-Ff。 2. 能描寫大小寫字母 Aa-Ff 正	性別平等教育 1

09/16	環境教育		確的書寫位置。	
四 09/19 09/23	地震防災演練 性別平等	《紅氣球》	1. 能認讀大小寫字母 Aa-Ff。 2. 能描寫大小寫字母 Aa-Ff 正確的書寫位置。	性別平等教育 2
五 09/26 09/30	教師節慶祝節活動	《尼可萊的三個問題》	1. 能說出字母 Aa-Ff 語音	體育競賽
六 10/03 10/07	校園安全宣導 性平教育 許潮英藝文班	《尼可萊的三個問題》	1. 能說出字母 Aa-Ff 語音	性別平等教育 3
七 10/10 10/14	親子繪本製作競賽 營養教育宣導(高年級) 家庭教育 小團體輔導	《尼可萊的三個問題》	1. 能說出字母 Aa-Ff 代表單字	性別平等教育 4
八 10/17 10/21	潔牙運動-口腔衛生教育宣導 安全教育 小團體輔導 四年級戶外教育	《尼可萊的三個問題》	1. 能說出字母 Aa-Ff 代表單字	體育競賽
九 10/24 	租稅教育 品德教育 小團體輔導	《狐狸愛上圖書館》	1. 能練唱字母 Aa-Ff 發音韻文	萬聖節闖關

10/28	校慶暨社區聯合運動會 萬聖節活動			
十 10/31 11/04	藥物防治導 桃園市親子繪本製作競賽評選 校安通報 在地化課程-三元宮美術比賽 三、四年級性平教育宣導	《狐狸愛上圖書館》	1. 能聽辨大小寫字母 Gg-Mm。 2. 能說出大小寫字母 Gg-Mm。	米食大集合-做湯圓
十一 11/07 11/11	期中定期評量 反毒反暴力宣導 學生體適能檢測 小團體輔導	《狐狸愛上圖書館》	1. 能聽辨大小寫字母 Gg-Mm。 2. 能說出大小寫字母 Gg-Mm。	戶外教育(環境教育)
十二 11/14 11/18	語文競賽週 安全急救宣導(含水域安全) 租稅宣導 三年級戶外教育	《狐狸愛上圖書館》	1. 能認讀大小寫字母 Gg-Mm。 2. 能描寫大小寫字母 Gg-Mm 正確的書寫位置。	體育競賽
十三 11/21 11/25	桃園市英語藝文(讀者劇場) 競賽 登革熱、腸病毒等傳染病衛教 宣導 戶外教育 小團體輔導	《從小事情看天氣》	1. 能認讀大小寫字母 Gg-Mm。 2. 能描寫大小寫字母 Gg-Mm f 正確的書寫位置。	戶外教育(環境教育)
十四 11/28 	品德教育 全國語文競賽 五六年級性平教育宣導	《從小事情看天氣》	1. 能說出字母 Gg-Mm 語音	性別平等教育 5

12/02	校安通報 六年級畢業旅行			
十五 12/05 12/09	反詐騙及預防犯罪文宣活動 語文競賽週 菸害防治宣導 家庭教育活動	《從小事情看天氣》	1. 能說出字母 Gg-Mm 語音	性別平等教育 6
十六 12/12 12/16	國(英)語文競賽週 領域會議 學年會議 環境教育小組會議	《從小事情看天氣》	1. 能說出字母 Gg-Mm 代表單字	戶外教育(環境教育)
十七 12/19 12/23	品格人權法治教育宣導 環境教育 聖誕節活動	《看地圖認識全世界》	1. 能說出字母 Gg-Mm 代表單字	體育競賽
十八 12/26 12/30	環保暨能源教育 環保教育 社團成果發表	《看地圖認識全世界》	1. 能練唱字母 Gg-Mm 發音韻文	戶外教育(環境教育)
十九 1/02 1/06	安全教育 校安通報 1/7(六)補課	《看地圖認識全世界》	1. 能練唱字母 Gg-Mm 發音韻文	米食大集合-做壽司

二十 1/09 1/13	期末評量 總量管制缺額和辦理期程表 環保教育—第一次全校資源大 回收暨二手制服學用品、廢電 池、廢光碟回收	《看地圖認識全世界》	1. 能練唱字母 Gg-Mm 發音韻文	環保市集
二十一 1/16 1/19	大掃除暨第二次全校資源大回 收 品德教育 期末特推會 結業式及寒假生活安全宣導 模範兒童名單確認	《看地圖認識全世界》	總複習	米食大集合-做壽司

桃園市八德區八德國民小學 111 學年度第二學期彈性課程教學進度總表【二年級】~~~十二年國教課程

週別 日期	學校、學年 或班級活動	彈性學習課程-3 節/週		
		閱讀八德	國際教育	樂活八德
一 02/13 02/17	始業式暨反霸凌人權宣導 各項獎助學金申請 期初特推會 學年主題活動 科學展覽會初賽	《飛向鯨魚島》	1. 能聽辨大小寫字母 Nn-Ss。 2. 能說出大小寫字母 Nn-Ss	米食大集合-種稻體驗
二 02/20 02/24	世界母語日週 五、六年級性別平等教育宣導	《飛向鯨魚島》	1. 能聽辨大小寫字母 Nn-Ss。 2. 能說出大小寫字母 Nn-Ss	性別平等教育 1

三 02/27 03/03	交通安全教育宣導 校安通報	《飛向鯨魚島》	1. 能認讀大小寫字母 Nn-Ss。 2. 能描寫大小寫字母 Nn-Ss 正確的書寫位置。	米食大集合-種稻體驗
四 03/06 03/10	品格宣導 品德教育 防災演練 登革熱、腸病毒等疾病衛教宣 導 書包減重抽測	《飛向鯨魚島》	1. 能認讀大小寫字母 Nn-Ss。 2. 能描寫大小寫字母 Nn-Ss 正確的書寫位置。	性別平等教育 2
五 03/13 03/17	交通安全教育宣導 一年級戶外教育 中年級性別平等教育宣導	《薩琪到底有沒有小雞雞》	1. 能說出字母 Nn-Ss 語音 2. 能說出字母 Nn-Ss 代表單 字	防災演練
六 03/20 03/24	領域會議 學年會議 六年級模範兒童拍照市府表揚 營養教育宣導(低年級) 四年級 CPR 課程	《薩琪到底有沒有小雞雞》	1. 能說出字母 Nn-Ss 語音 2. 能說出字母 Nn-Ss 代表單 字	性別平等教育 3
七 03/27 03/31	兒童節表揚 五年級 CPR 課程 水域安全宣導 校安通報	《薩琪到底有沒有小雞雞》	1. 能說出字母 Nn-Ss 語音 2. 能說出字母 Nn-Ss 代表單 字	米食大集合-認識米的生產過 程
八 04/03	品格教育宣導 品德教育	《薩琪到底有沒有小雞雞》	1. 能練唱字母 Nn-Ss 發音韻 文	兒童節表揚

04/07	小市長候選人登記 校園病媒蚊防治消毒			
九 04/10 04/14	期中定期評量 愛滋防治 宣導 校園生活安全調查	《用愛心說實話》	1. 能練唱字母 Nn-Ss 發音韻文	家庭教育
十 04/17 04/21	性別平等教育宣導 性平教育 小團體輔導	《用愛心說實話》	1. 能聽辨大小寫字母 Tt-Zz。 2. 能說出大小寫字母 Tt-Zz	家庭教育
十一 04/24 04/28	親職教育日 小團體輔導	《用愛心說實話》	1. 能聽辨大小寫字母 Tt-Zz。 2. 能說出大小寫字母 Tt-Zz	米食大集合-介紹米的種類
十二 05/01 05/05	校安通報 四年級英語律動比賽 感恩月宣導-母親節	《用愛心說實話》	1. 能認讀大小寫字母 Tt-Zz。 2. 能描寫大小寫字母 Tt-Zz 正確的書寫位置。	米食大集合-活動一(碾米)
十三 05/08 05/12	六年級 CPR 課程 小市長政見發表會 家庭教育活動宣導及實施 學校志工旅遊活動 環境整理	《我的媽媽真麻煩》	1. 能認讀大小寫字母 Tt-Zz。 2. 能描寫大小寫字母 Tt-Zz 正確的書寫位置。	小市長候選人政見發表
十四 05/15	傳染病防治宣導 小市長選舉投票	《我的媽媽真麻煩》	1. 能說出字母 Tt-Zz 語音 2. 能說出字母 Tt-Zz 代表單	性別平等教育 4

05/19	六年級 CPR 實作課程 領域、學年會議(六年級畢業 考審題)		字	
十五 05/22 05/26	五年級 RT 比賽。 八德兒童第 55 期定稿 海洋教育	《我的媽媽真麻煩》	1. 能說出字母 Tt-Zz 語音 2. 能說出字母 Tt-Zz 代表單 字	米食大集合-活動二(煮飯)
十六 05/29 06/02	六年級期末評量 編撰 111 學年度學校課程計畫 校安通報	《我的媽媽真麻煩》	1. 能說出字母 Tt-Zz 語音 2. 能說出字母 Tt-Zz 代表單字	性別平等教育 5
十七 06/05 06/09	六年級畢業成績審查會 社團成果發表 領域會議(期末評量審題) 學年會議 環保教育宣導 畢業生生涯輔導	《不信你去問鯊魚》	1. 能練唱字母 Tt-Zz 發音韻 文	米食大集合-活動三(認識爆米 香)
十八 06/12 06/16	畢業典禮 環境整理	《不信你去問鯊魚》	1. 能練唱字母 Tt-Zz 發音韻 文	性別平等教育 6
十九 06/19 06/23	一到五年級期末評量 資源回收	《不信你去問鯊魚》	複習 Nn-Zz	米食大集合-介紹米的種類

二十 06/26 06/30	環境整理 資源回收 環境教育 校務會議	《不信你去問鯊魚》	複習 Nn-Zz	米食大集合-米的再利用與珍惜
---------------------------	------------------------------	-----------	----------	----------------

桃園市八德區八德國民小學 111學年度第一學期彈性課程教學進度總表【三年級】~~~十二年國教課程

週別 日期	學校、學年 或班級活動	彈性學習課程-4節/週			
		閱讀八德	國際教育	創資課程	樂活八德
一 08/30 09/02	新生家長座談會 家庭教育 大掃除 祖孫週活動	《不是我的錯》	教室常規建立、教室用語	生活中的好朋友 電腦教室使用規範	開學 111/08/30(二)
二 09/05 09/09	身高體重 垃圾分類宣導 生命教育	《不是我的錯》	教室用語、字母表、角色介紹、What's your name?	什麼是電腦 電腦的類型 常見的作業系統	體育競賽
三 09/12 09/16	班親會 視力保健宣導 環境教育	《不是我的錯》	Unit 1 How old are you? (The Birthday Party)	桌上型電腦的基本配備	性別平等教育 1
四 09/19 09/23	地震防災演練 性別平等	《我們班上的小不點》	Unit 1 How old are you? (The Birthday Party)	常見的週邊設備	性別平等教育 2

五 09/26 09/30	教師節慶祝節活動	《我們班上的小不點》	Unit 1 How old are you? (The Birthday Party)	操控電腦的方式 電腦科技的展現	體育競賽
六 10/03 10/07	校園安全宣導 性平教育 許潮英藝文班	《我們班上的小不點》	Unit 2 Are you hungry? (Poor Kevin)	良好的使用電腦習慣 教學遊戲百寶箱 動動腦、測驗小遊戲	性別平等教育 3
七 10/10 10/14	親子繪本製作競賽 營養教育宣導(高年級) 家庭教育 小團體輔導	《無敵環保小蜜蜂》	Unit 2 Are you hungry? (Poor Kevin)	電腦操作魔法秀 電腦開機囉	性別平等教育 4
八 10/17 10/21	潔牙運動-口腔衛生教育宣導 安全教育 小團體輔導 四年級戶外教育	《無敵環保小蜜蜂》	Unit 2 Are you hungry? (Poor Kevin)	認識 Windows 作業環境	體育競賽
九 10/24 10/28	租稅教育 品德教育 小團體輔導 校慶暨社區聯合運動會 萬聖節活動	《無敵環保小蜜蜂》	複習1	軟體與視窗	萬聖節闖關
十 10/31 11/04	藥物防治導 桃園市親子繪本製作競賽評選 校安通報 在地化課程-三元宮美術比賽	《無敵環保小蜜蜂》	Culture & Festivals Christmas	認識滑鼠與游標 視窗與滑鼠的操作	體育競賽

	三、四年級性平教育宣導				
十一 11/07 11/11	期中定期評量 反毒反暴力宣導 學生體適能檢測 小團體輔導	《班上養了一頭牛》	Unit 3 What' s This/That? (At B&J' s toy)	認識平板 關機下次見	戶外教育(環境教育)
十二 11/14 11/18	語文競賽週 安全急救宣導(含水域安全) 租稅宣導 三年級戶外教育	《班上養了一頭牛》	Unit 3 What' s This/That? (At B&J' s toy)	多媒體嘉年華 用電腦欣賞多媒體	體育競賽
十三 11/21 11/25	桃園市英語藝文(讀者劇場) 競賽 登革熱、腸病毒等傳染病衛教 宣導 戶外教育 小團體輔導	《班上養了一頭牛》	Unit 3 What' s This/That? (At B&J' s toy)	Windows 的小工具	戶外教育(環境教育)
十四 11/28 12/02	品德教育 全國語文競賽 五六年級性平教育宣導 校安通報 六年級畢業旅行	《小王子》	Unit 4 What Color Is It? (Baby Dragon' s Gift)	電腦變身秀	性別平等教育 5
十五 12/05 	反詐騙及預防犯罪文宣活動 語文競賽週 菸害防治宣導	《小王子》	Unit 4 What Color Is It? (Baby Dragon' s Gift)	便利又神奇的平板	性別平等教育 6

12/09	家庭教育活動				
十六 12/12 12/16	國(英)語文競賽週 領域會議 學年會議 環境教育小組會議	《小王子》	Unit 4 What Color Is It? (Baby Dragon' s Gift)	帳號密碼與網路安全 電腦的清潔與保養	戶外教育(環境教育)
十七 12/19 12/23	品格人權法治教育宣導 環境教育 聖誕節活動	《小王子》	Review 2	英文鍵盤 ABC	體育競賽
十八 12/26 12/30	環保暨能源教育 環保教育 社團成果發表	《無聊村》	Final Review	鍵盤分區與正確指法	體育競賽
十九 1/02 1/06	安全教育 校安通報 1/7(六)補課	《無聊村》	Final Review	開始打英文囉	戶外教育(環境教育)
二十 1/09 1/13	期末評量 總量管制缺額和辦理期程表 環保教育—第一次全校資源大 回收暨二手制服學用品、廢電 池、廢光碟回收	《無聊村》	綜合應用第一至四單元 內容	刪除與修改文字	環保市集

二十一 1/16 1/19	大掃除暨第二次全校資源大回收 品德教育 期末特推會 結業式及寒假生活安全宣導 模範兒童名單確認	《無聊村》	綜合應用第三至四單元內容	儲存檔案	平安龜來-乞龜源由
--------------------------	---	-------	--------------	------	-----------

桃園市八德區八德國民小學 111學年度第二學期彈性課程教學進度總表【三年級】~~~十二年國教課程

週別 日期	學校、學年 或班級活動	彈性學習課程-4節/週			
		閱讀八德	國際教育	創資課程	樂活八德
一 02/13 02/17	始業式暨反霸凌人權宣導 各項獎助學金申請 期初特推會 學年主題活動 科學展覽會初賽	《我是大明星》	課前準備	中文鍵盤 ㄅㄆㄇ	平安龜來-乞龜源由
二 02/20 02/24	世界母語日週 五、六年級性別平等教育宣導	《我是大明星》	第一冊複習	切換各種中文輸入法	性別平等教育 1
三 02/27 03/03	交通安全教育宣導 校安通報	《我是大明星》	寵物 pet	開始打中文囉	平安龜來-乞龜源由
四 03/06	品格宣導 品德教育	《我是大明星》	寵物 pet	開始打中文囉	性別平等教育 2

 03/10	防災演練 登革熱、腸病毒等疾病衛教宣 導 書包減重抽測				
五 03/13 03/17	交通安全教育宣導 一年級戶外教育 中年級性別平等教育宣導	《我的名字叫小董》	寵物 pet	中英混打與儲存檔案	防災演練
六 03/20 03/24	領域會議 學年會議 六年級模範兒童拍照市府表揚 營養教育宣導(低年級) 四年級 CPR 課程	《我的名字叫小董》	身材外型	檔案管理很重要	性別平等教育 3
七 03/27 03/31	兒童節表揚 五年級 CPR 課程 水域安全宣導 校安通報	《我的名字叫小董》	身材外型	檔案與資料夾	平安龜來-乞龜源由
八 04/03 04/07	品格教育宣導 品德教育 小市長候選人登記 校園病媒蚊防治消毒	《我的名字叫小董》	身材外型	為何要做檔案管理	兒童節表揚
九 04/10 04/14	期中定期評量 愛滋防治 宣導 校園生活安全調查	《魔法阿默拉》	綜合應用第一至二單 元內容	資料夾的操作	家庭教育

十 04/17 04/21	性別平等教育宣導 性平教育 小團體輔導	《魔法阿默拉》	家人介紹	資料備份	家庭教育
十一 04/24 04/28	親職教育日 小團體輔導	《魔法阿默拉》	家人介紹	電腦繪圖操簡單	平安龜來-實地走訪
十二 05/01 05/05	校安通報 四年級英語律動比賽 感恩月宣導-母親節	《魔法阿默拉》	家人介紹	電腦繪圖的基本概念	英語律動
十三 05/08 05/12	六年級 CPR 課程 小市長政見發表會 家庭教育活動宣導及實施 學校志工旅遊活動 環境整理	《潮間帶大作戰》	中外節慶：母親節	認識小畫家介面	小市長候選人政見發表
十四 05/15 05/19	傳染病防治宣導 小市長選舉投票 六年級 CPR 實作課程 領域、學年會議(六年級畢業 考審題)	《潮間帶大作戰》	中外節慶：母親節	一起來畫圖吧！	性別平等教育 4
十五 05/22 	五年級 RT 比賽。 八德兒童第 55 期定稿 海洋教育	《潮間帶大作戰》	職業	一起來畫圖吧！	平安龜來-實地走訪

05/26					
十六 05/29 06/02	六年級期末評量 編撰 111 學年度學校課程計畫 校安通報	《潮間帶大作戰》	職業	我也會畫背景圖	性別平等教育 5
十七 06/05 06/09	六年級畢業成績審查會 社團成果發表 領域會議(期末評量審題) 學年會議 環保教育宣導 畢業生生涯輔導	《林良爺爺的 700 字 故事書》	職業	貼入圖案做組合	平安龜來-製作平安龜
十八 06/12 06/16	畢業典禮 環境整理	《林良爺爺的 700 字 故事書》	綜合應用第三至四單 元內容	小畫家密技大公開	性別平等教育 6
十九 06/19 06/23	一到五年級期末評量 資源回收	《林良爺爺的 700 字 故事書》	綜合應用第一至四單 元內容	創意照片加工	平安龜來-製作平安龜
二十 06/26 06/30	環境整理 資源回收 環境教育 校務會議	《林良爺爺的 700 字 故事書》	成果發表、休業式	創意照片加工	平安龜來-製作平安龜

桃園市八德區八德國民小學 111學年度第一學期彈性課程教學進度總表【四年級】~~~十二年國教課程

週別 日期	學校、學年 或班級活動	彈性學習課程-4 節/週			
		閱讀八德	國際教育	創資課程	樂活八德
一 08/30 09/02	新生家長座談會 家庭教育 大掃除 祖孫週活動	《我的名字叫希望》	教室常規建立、教室用語、課前準備	生活與網路、認識網址、網站與網頁	開學 111/08/30(二)
二 09/05 09/09	身高體重 垃圾分類宣導 生命教育	《我的名字叫希望》	教室用語、字母表、角色介紹、字母歌	瀏覽器介紹、瀏覽網頁的技巧	體育競賽
三 09/12 09/16	班親會 視力保健宣導 環境教育	《我的名字叫希望》	Starter Unit	良好的資訊素養、網路安全基本觀念、單元小作業	性別平等教育 1
四 09/19 09/23	地震防災演練 性別平等	《我的名字叫希望》	Unit 1 Can You Swim 能力	網路世界尋寶趣、用 google 找資料	性別平等教育 2
五 09/26 09/30	教師節慶祝節活動	《一碗湯麵》	Unit 1 Can You Swim? 能力	google 翻譯幫幫忙、書籤與管理	體育競賽
六 10/03	校園安全宣導 性平教育	《一碗湯麵》	Unit 1 Can You Swim? 能力	網路流言與霸凌、單元小作業	性別平等教育 3

10/07	許潮英藝文班				
七 10/10 10/14	親子繪本製作競賽 營養教育宣導(高年級) 家庭教育 小團體輔導	《一碗湯麵》	Unit 2 How' s the Weather? 天氣	認識電子郵件、教育 雲帳號申請	性別平等教育 4
八 10/17 10/21	潔牙運動-口腔衛生教育宣導 安全教育 小團體輔導 四年級戶外教育	《一碗湯麵》	Unit 2 How' s the Weather? 天氣	登入及認識 Gmail、我 的通訊錄	體育競賽
九 10/24 10/28	租稅教育 品德教育 小團體輔導 校慶暨社區聯合運動會 萬聖節活動	《邪小刀的綠色眼 淚》	Unit 2 How' s the Weather? 天氣	使用 Gmail	體育競賽
十 10/31 11/04	藥物防治導 桃園市親子繪本製作競賽評選 校安通報 在地化課程-三元宮美術比賽 三、四年級性平教育宣導	《邪小刀的綠色眼 淚》	Review 1 綜合應用第一至二單元 內容	個人化 Gmail	體育競賽
十一 11/07 11/11	期中定期評量 反毒反暴力宣導 學生體適能檢測 小團體輔導	《邪小刀的綠色眼 淚》	Unit 3 What Do You Want? 食物 (一)	即時通訊與交流、郵 件接龍	戶外教育(環境教育)

十二 11/14 11/18	語文競賽週 安全急救宣導(含水域安全) 租稅宣導 三年級戶外教育	《邪小刀的綠色眼淚》	Unit 3 What Do You Want? 食物(一)	網路交流禮節、單元小作業	戶外教育(環境教育)
十三 11/21 11/25	桃園市英語藝文(讀者劇場)競賽 登革熱、腸病毒等傳染病衛教宣導 戶外教育 小團體輔導	《愛心阿嬤:陳樹菊》	Unit 3 What Do You Want? 食物(一)	一指遊遍世界、搜尋地點與探索	戶外教育(環境教育)
十四 11/28 12/02	品德教育 全國語文競賽 五六年級性平教育宣導 校安通報 六年級畢業旅行	《愛心阿嬤:陳樹菊》	Unit 4 Do You Like Milk? 食物(二)	實景照片與街景服務	性別平等教育 5
十五 12/05 12/09	反詐騙及預防犯罪文宣活動 語文競賽週 菸害防治宣導 家庭教育活動	《愛心阿嬤:陳樹菊》	Unit 4 Do You Like Milk? 食物(二)	我的 Google 地圖	性別平等教育 6
十六 12/12 12/16	國(英)語文競賽週 領域會議 學年會議 環境教育小組會議	《愛心阿嬤:陳樹菊》	Unit 4 Do You Like Milk? 食物(二)	google 導航與路線規畫	戶外教育(環境教育)

十七 12/19 12/23	品格人權法治教育宣導 環境教育 聖誕節活動	《找不到國小》	Culture & Festivals: Christmas	Google 3D 環遊世界	聖誕節闖關活動
十八 12/26 12/30	環保暨能源教育 環保教育 社團成果發表	《找不到國小》	Review 2 綜合應用第三至四單元 內容	個人資料保密、單元 小作業	體育競賽
十九 1/02 1/06	安全教育 校安通報 1/7(六)補課	《找不到國小》	Review 2 綜合應用第一至四單元 內容	分享與下載、網路常 見的檔案種類	體育競賽
二十 1/09 1/13	期末評量 總量管制缺額和辦理期程表 環保教育—第一次全校資源大 回收暨二手制服學用品、廢電 池、廢光碟回收	《找不到國小》	FinalReview 綜合應用第一至四單元 內容	下載檔案與解壓縮、 創用 CC	環保市集
二十一 1/16 1/19	大掃除暨第二次全校資源大回 收 品德教育 期末特推會 結業式及寒假生活安全宣導	《找不到國小》	FinalReview 綜合應用第一至四單元 內容	心得與分享	你農我農-達人分享

	模範兒童名單確認			
--	----------	--	--	--

桃園市八德區八德國民小學 111學年度第二學期彈性課程教學進度總表【四年級】~~~十二年國教課程

週別 日期	學校、學年 或班級活動	彈性學習課程-4節/週			
		閱讀八德	國際教育	創資課程	樂活八德
一 02/13 02/17	始業式暨反霸凌人權宣導 各項獎助學金申請 期初特推會 學年主題活動 科學展覽會初賽	《別打!他是我爸爸》	教室用語、發音複習、 角色介紹	擷取圖片、文字與應用	你農我農-種植蔬菜 (葉菜)
二 02/20 02/24	世界母語日週 五、六年級性別平等教育宣導	《別打!他是我爸爸》	Starter Unit 第三冊複習	認識電腦病毒與防 毒、單元小作業	性別平等教育 1
三 02/27 03/03	交通安全教育宣導 校安通報	《別打!他是我爸爸》	Starter Unit 第三冊複習	網路上的影音世界、 YouTube	你農我農-種植蔬菜 (芽菜)
四 03/06 03/10	品格宣導 品德教育 防災演練 登革熱、腸病毒等疾病衛教宣 導	《別打!他是我爸爸》	Unit 1 What Time Is It? 時間	上網學習-教育雲	性別平等教育 2

	書包減重抽測				
五 03/13 03/17	交通安全教育宣導 一年級戶外教育 中年級性別平等教育宣導	《請到我的家鄉來》	Unit 1 What Time Is It? 時間	反色情、反詐騙、單元小作業	防災演練
六 03/20 03/24	領域會議 學年會議 六年級模範兒童拍照市府表揚 營養教育宣導(低年級) 四年級 CPR 課程	《請到我的家鄉來》	Unit 2 What Are You Doing? 動作	Google 雲端硬碟的使用	性別平等教育 3
七 03/27 03/31	兒童節表揚 五年級 CPR 課程 水域安全宣導 校安通報	《請到我的家鄉來》	Unit 2 What Are You Doing? 動作	檔案分享	你農我農-烹飪(食在好滋味-蔬果三明治)
八 04/03 04/07	品格教育宣導 品德教育 小市長候選人登記 校園病媒蚊防治消毒	《請到我的家鄉來》	Review 1 綜合應用第一至二單元 內容	使用 Google 文件	兒童節表揚
九 04/10 04/14	期中定期評量 愛滋防治 宣導 校園生活安全調查	《哎呀!我的媽:外籍媽媽的奮鬥故事》	Review 1 綜合應用第一至二單元 內容	使用 Google 文件	家庭教育
十 04/17	性別平等教育宣導 性平教育	《哎呀!我的媽:外籍媽媽的奮鬥故事》	Unit 3 Where Are You? 房間	網路沉迷、單元小作業	家庭教育

04/21	小團體輔導				
十一 04/24 04/28	親職教育日 小團體輔導	《哎呀!我的媽:外籍媽 媽的奮鬥故事》	Unit 3 Where Are You? 房間	建立協作平台與編輯 首頁	你農我農-烹飪(食在 好滋味-燙青菜)
十二 05/01 05/05	校安通報 四年級英語律動比賽 感恩月宣導-母親節	《哎呀!我的媽:外籍媽 媽的奮鬥故事》	Unit 4 Where Is the Apple? 位置	建立協作平台與編輯 首頁	英語律動
十三 05/08 05/12	六年級 CPR 課程 小市長政見發表會 家庭教育活動宣導及實施 學校志工旅遊活動 環境整理	《黑猩猩的保母---少女 珍古德》	Unit 4 Where Is the Apple? 位置	建立協作平台與編輯 首頁	小市長政見發表
十四 05/15 05/19	傳染病防治宣導 小市長選舉投票 六年級 CPR 實作課程 領域、學年會議(六年級畢業 考審題)	《黑猩猩的保母---少女 珍古德》	Review 2 綜合應用第三至四單元 內容	新增頁面與插入物件	性別平等教育 4
十五 05/22 05/26	五年級 RT 比賽。 八德兒童第 55 期定稿 海洋教育	《黑猩猩的保母---少女 珍古德》	Culture & Festivals: Dragon Boat Festival 中外節慶:端午節	新增頁面與插入物件	讀者劇場

十六 05/29 06/02	六年級期末評量 編撰 111 學年度學校課程計畫 校安通報	《黑猩猩的保母---少女 珍古德》	Culture & Festivals: Dragon Boat Festival 中外節慶：端午節	新增頁面與插入物件	性別平等教育 5
十七 06/05 06/09	六年級畢業成績審查會 社團成果發表 領域會議(期末評量審題) 學年會議 環保教育宣導 畢業生生涯輔導	《貓村開麥拉》	Final Review 綜合應用第一至四單元 內容	共同編輯協作平台	你農我農-製作簡報
十八 06/12 06/16	畢業典禮 環境整理	《貓村開麥拉》	Final Review 綜合應用第一至四單元 內容	發佈到網路	性別平等教育 6
十九 06/19 06/23	一到五年級期末評量 資源回收	《貓村開麥拉》	Final Review 能綜合應用第一至四單 元內容； 成果發表準備	網路著作權、單元小 作業	你農我農-製作簡報
二十 06/26 06/30	環境整理 資源回收 環境教育 校務會議	《貓村開麥拉》	成果發表、休業式	心得與分享	你農我農-成果分享

桃園市八德區八德國民小學 111 學年度第一學期各領域教學進度總表【五年級】~~~九年一貫課程

週別 日期	學校、學年 或班級活動	彈性學習節數-5 節/週				
		創資課程	創數課程	創作之美	國際教育	樂活八德
一 08/30 09/02	新生家長座談會 家庭教育 大掃除 祖孫週活動	認識程式設計	熟悉九九乘法及 因倍數概念	一. 生活中的書法 美學	Starter Unit	開學 111/08/30(二)
二 09/05 09/09	身高體重 垃圾分類宣導 生命教育	如何取得	熟悉九九乘法及 因倍數概念	一. 生活中的書法 美學	Unit 1 Be an Early Bird	體育競賽
三 09/12 09/16	班親會 視力保健宣導 環境教育	認識 Scratch 操 作介面	熟悉因倍數概 念。 運用黑、白子 1~11 及 1~100 棋 盤，以黑子倒 數，白子正數的 方式找出因、倍 數。	一. 生活中的書法 美學	Unit 1 Be an Early Bird	性別平等教育 1
四 09/19 09/23	地震防災演練 性別平等	寫一個簡單的程 式	熟悉因倍數概 念。 運用黑、白子 1~11 及 1~100 棋 盤，以黑子正	一. 生活中的書法 美學	Unit 1 Be an Early Bird	性別平等教育 2

			數，白子倒數的方式找出因、			
五 09/26 09/30	教師節慶祝節活動	觀摩線上作品	熟悉因倍數概念。 討論因、倍數、質數概念，運用百數表統整。	一. 生活中的書法美學	Unit 2 I Could Eat a Horse!	體育競賽
六 10/03 10/07	校園安全宣導 性平教育 許潮英藝文班	認識角色的造型	加強三位數乘法與除法之概念	二. 楷書之美	Unit 2 I Could Eat a Horse!	性別平等教育 3
七 10/10 10/14	親子繪本製作競賽 營養教育宣導(高年級) 家庭教育 小團體輔導	角色變換	加強因數和倍數之概念	二. 楷書之美	Unit 2 I Could Eat a Horse!	性別平等教育 4
八 10/17 10/21	潔牙運動-口腔衛生教育宣導 安全教育 小團體輔導 四年級戶外教育	加入背景與設定 變身特效	加強多邊形之概念	二. 楷書之美	Unit 2 I Could Eat a Horse!	體育競賽
九 10/24 10/28	租稅教育 品德教育 小團體輔導 校慶暨社區聯合運動會 萬聖節活動	加入背景與設定 變身特效	加強擴分、約分和通分之概念	二. 楷書之美	Review 1	體育競賽

十 10/31 11/04	藥物防治導 桃園市親子繪本製作競賽評選 校安通報 在地化課程-三元宮美術比賽 三、四年級性平教育宣導	除錯的概念	加強三位數因數 和倍數之概念	二. 楷書之美	Review 1	體育競賽
十一 11/07 11/11	期中定期評量 反毒反暴力宣導 學生體適能檢測 小團體輔導	座標的概念	熟悉分數概念之 運用。 撕排色紙奠基單 位量、分數概 念。	三. 行書之美	Unit 3 It's All Greek to Me	戶外教育(環境教 育)
十二 11/14 11/18	語文競賽週 安全急救宣導(含水域安全) 租稅宣導 三年級戶外教育	圖層指令	熟悉分數概念之 運用。 說明遊戲規則， 累加真分數及遞 減真分數。	三. 行書之美	Unit 3 It's All Greek to Me	戶外教育(環境教 育)
十三 11/21 11/25	桃園市英語藝文(讀者劇場) 競賽 登革熱、腸病毒等傳染病衛教 宣導 戶外教育 小團體輔導	認識條件式	熟悉分數概念之 運用。 累加假分數及遞 減假分數。 累加帶分數及遞 減帶分數。	三. 行書之美	Unit 3 It's All Greek to Me	戶外教育(環境教 育)
十四 11/28 	品德教育 全國語文競賽 五六年級性平教育宣導	動手做	熟悉多邊形概 念。 用多邊形撲克牌	三. 行書之美	Unit 4 You're under My Umbrella	性別平等教育 5

12/02	校安通報 六年級畢業旅行		抽排組後，利用扣條拼成指定多邊形。			
十五 12/05 12/09	反詐騙及預防犯罪文宣活動 語文競賽週 菸害防治宣導 家庭教育活動	動手做	熟悉多邊形概念。 用多邊形撲克牌抽排組後，利用扣條拼成指定多邊形。	三. 行書之美	Unit 4 You're under My Umbrella	性別平等教育 6
十六 12/12 12/16	國(英)語文競賽週 領域會議 學年會議 環境教育小組會議	認識廣播	提升異分母分數的加減概念之了解	四. 行雲流水	Unit 4 You're under My Umbrella	戶外教育(環境教育)
十七 12/19 12/23	品格人權法治教育宣導 環境教育 聖誕節活動	動手作-編排青蛙程式	提升整數四則計算概念之了解	四. 行雲流水	Unit 4 You're under My Umbrella	聖誕節闖關
十八 12/26 12/30	環保暨能源教育 環保教育 社團成果發表	動手作-複製程式與修改	提升平行四邊形、三角和梯形的面積概念之了解	四. 行雲流水	Review 2	體育競賽
十九 1/02	安全教育 校安通報	動手作-接收獲勝的訊息	提升時間乘除概念之了解	四. 行雲流水	Review 2	體育競賽

1/06	1/7(六)補課					
二十 1/09 1/13	<p>期末評量</p> <p>總量管制缺額和辦理期程表</p> <p>環保教育—第一次全校資源大回收暨二手制服學用品、廢電池、廢光碟回收</p>	<p>動手作-判斷勝負與加入音效</p>	<p>提升時間乘除概念之了解</p>	<p>四. 行雲流水</p>	<p>Final Review</p>	<p>環保市集</p>
二十一 1/16 1/19	<p>大掃除暨第二次全校資源大回收</p> <p>品德教育</p> <p>期末特推會</p> <p>結業式及寒假生活安全宣導</p> <p>模範兒童名單確認</p>	<p>心得與分享</p>	<p>提升小數的加減概念之了解</p>	<p>四. 行雲流水</p>	<p>Culture: Hot Spots</p>	<p>魚菜共生-傳統及現代的農耕與環境</p>

桃園市八德區八德國民小學 111 學年度第二學期各領域教學進度總表【五年級】~~~九年一貫課程

週別 日期	學校、學年 或班級活動	彈性學習節數-5 節/週				
		創資課程	創數課程	創作之美	國際教育	樂活八德
一 02/13 02/17	始業式暨反霸凌人權宣導 各項獎助學金申請 期初特推會 學年主題活動 科學展覽會初賽	用 Scratch 做動 畫	以生活情境佈 題，如買房子、 購物 DM、收集發 票算開支	一. 行行復行行	Starter Unit	魚菜共生-認識魚 菜共生
二 02/20 02/24	世界母語日週 五、六年級性別平等教育宣導	設計動畫腳本	以生活情境佈 題，如買房子、 購物 DM、收集發 票算開支	一. 行行復行行	Unit 1 He Has Ants in His Pants	性別平等教育 1
三 02/27 03/03	交通安全教育宣導 校安通報	動手做-匯入與編 輯角色	以剪紙方式來理 解長方形、平行 四邊形、三角和 梯形面積之關係	一. 行行復行行	Unit 1 He Has Ants in His Pants	魚菜共生-魚菜共 生的好處
四 03/06 03/10	品格宣導 品德教育 防災演練 登革熱、腸病毒等疾病衛教宣 導 書包減重抽測	動手做-編輯場景	以剪紙方式來理 解長方形、平行 四邊形、三角和 梯形面積之關係	一. 行行復行行	Unit 1 He Has Ants in His Pants	性別平等教育 2

五 03/13 03/17	交通安全教育宣導 一年級戶外教育 中年級性別平等教育宣導	動手做-編輯場景	以生活情境佈 題，如營養素計 算等	二. 文字的起源	Unit 2 The Game Is in the Bag!	防災演練
六 03/20 03/24	領域會議 學年會議 六年級模範兒童拍照市府表揚 營養教育宣導(低年級) 四年級 CPR 課程	認識亂數	均一數學-分數的 乘法	二. 文字的起源	Unit 2 The Game Is in the Bag!	性別平等教育 3
七 03/27 03/31	兒童節表揚 五年級 CPR 課程 水域安全宣導 校安通報	認數變數	均一數學-小數的 乘法	二. 文字的起源	Unit 2 The Game Is in the Bag!	魚菜共生-魚菜共 生系統的運作方 式
八 04/03 04/07	品格教育宣導 品德教育 小市長候選人登記 校園病媒蚊防治消毒	動手做-設定變數 與編排共通程式	均一數學-扇形	二. 文字的起源	Review 1	兒童節表揚
九 04/10 04/14	期中定期評量 愛滋防治 宣導 校園生活安全調查	動手做-編排角色 程式	均一數學-正方體 和長方體	二. 文字的起源	Review 1	家庭教育
十 04/17 04/21	性別平等教育宣導 性平教育 小團體輔導	動手做-編排角色 程式	均一數學-整數、 小數除以整數	三. 篆書之美	Unit 3 He Has a Sweet Tooth	家庭教育

十一 04/24 04/28	親職教育日 小團體輔導	認識邏輯運算	生活數學-比率和百分率	三. 篆書之美	Unit 3 He Has a Sweet Tooth	魚菜共生-魚菜共生系統的構造與功能
十二 05/01 05/05	校安通報 四年級英語律動比賽 感恩月宣導-母親節	動手做-編排出題程式	生活數學-比率和百分率	三. 篆書之美	Unit 3 He Has a Sweet Tooth	畢業典禮籌備會議
十三 05/08 05/12	六年級 CPR 課程 小市長政見發表會 家庭教育活動宣導及實施 學校志工旅遊活動 環境整理	動手做-編排答對程式	生活數學-時間乘除	三. 篆書之美	Unit 4 Let's Hit the Road!	小市長政見發表
十四 05/15 05/19	傳染病防治宣導 小市長選舉投票 六年級 CPR 實作課程 領域、學年會議(六年級畢業考審題)	動手做-編排打字結果程式	生活數學-時間乘除	三. 篆書之美	Unit 4 Let's Hit the Road!	性別平等教育 4
十五 05/22 05/26	五年級 RT 比賽。 八德兒童第 55 期定稿 海洋教育	動手做-編排音效積木	生活數學-湊圓任務*	四. 隸變	Unit 4 Let's Hit the Road!	讀者劇場
十六 05/29 	六年級期末評量 編撰 111 學年度學校課程計畫 校安通報	認識分身與音樂擴充功能	均一數學-生活中的大單位	四. 隸變	Review 2	性別平等教育 5

06/02						
十七 06/05 06/09	六年級畢業成績審查會 社團成果發表 領域會議(期末評量審題) 學年會議 環保教育宣導 畢業生生涯輔導	動手做-建立變數 與節拍分身	均一數學-柱體、 錐體和球體	四. 隸變	Review 2	畢業典禮
十八 06/12 06/16	畢業典禮 環境整理	動手做-節奏正確 條件式	均一數學-比率和 百分率	四. 隸變	Final Review	性別平等教育 6
十九 06/19 06/23	一到五年級期末評量 資源回收	動手做-編排背景 程式	均一數學-容積和 容量	四. 隸變	Culture: Holidays and Colors	畢業典禮
二十 06/26 06/30	環境整理 資源回收 環境教育 校務會議	心得與分享	均一數學-怎樣列 式	四. 隸變	Culture: Holidays and Colors	魚菜共生-組裝魚 菜共生系統

桃園市八德區八德國民小學 111 學年度第一學期各領域教學進度總表【六年級】~~~九年一貫課程

週別 日期	學校、學年 或班級活動	彈性學習節數-5 節/週				
		創資課程	創數課程	創作之美	國際教育	樂活八德
一 08/30 09/02	新生家長座談會 家庭教育 大掃除 祖孫週活動	micro:bit 簡介	生活數學- 天平 遊戲	一. 方寸之間	Get Ready—Phonics Review	開學 111/08/30(二)
二 09/05 09/09	身高體重 垃圾分類宣導 生命教育	micro:bit 程式 語言的類型	生活數學-密碼戰 *	一. 方寸之間	Starter Unit	體育競賽
三 09/12 09/16	班親會 視力保健宣導 環境教育	手機設計 micro:bit 程式	生活數學-密碼戰 *	一. 方寸之間	Unit 1 Where Are You From	性別平等教育 1
四 09/19 09/23	地震防災演練 性別平等	micro:bit 積木 形狀與顏色 按鈕控制 LED 專 題規劃	生活數學-八德特 調飲料吧	一. 方寸之間	Unit 1 Where Are You From?	性別平等教育 2
五 09/26 09/30	教師節慶祝節活動	按鈕控制 LED Blocks	生活數學-八德特 調飲料吧	一. 方寸之間	Unit 1 Where Are You From?	體育競賽
六 10/03	校園安全宣導 性平教育	按鈕控制 LED Coding	均一數學-質因數 分解和短除法	一. 方寸之間	Unit 2 How Do You Go to School?	性別平等教育 3

10/07	許潮英藝文班					
七 10/10 10/14	親子繪本製作競賽 營養教育宣導(高年級) 家庭教育 小團體輔導	下載到 micro:bit 執行	均一數學-分數的 除法	二. 四面八方	Unit 2 How Do You Go to School?	性別平等教育 4
八 10/17 10/21	潔牙運動-口腔衛生教育宣導 安全教育 小團體輔導 四年級戶外教育	micro:bit 迴圈 與邏輯結構化程 式設計	均一數學-小數的 除法	二. 四面八方	Unit 2 How Do You Go to School?	體育競賽
九 10/24 10/28	租稅教育 品德教育 小團體輔導 校慶暨社區聯合運動會 萬聖節活動	廣播音效旋律專 題規劃	均一數學-比和比 值	二. 四面八方	Review 1	體育競賽
十 10/31 11/04	藥物防治導 桃園市親子繪本製作競賽評選 校安通報 在地化課程-三元宮美術比賽 三、四年級性平教育宣導	廣播音效旋律 Blocks	均一數學-圓周率 和圓面積	二. 四面八方	Exam 1	體育競賽
十一 11/07 11/11	期中定期評量 反毒反暴力宣導 學生體適能檢測 小團體輔導	模擬器撥放音效 Coding micro:bit 連接 蜂鳴器或耳機波 放音效	生活數學-長得像 的圖形*	三. 紙之美	Unit 3 What Do You Do After School??	戶外教育(環境教 育)

十二 11/14 11/18	語文競賽週 安全急救宣導(含水域安全) 租稅宣導 三年級戶外教育	micro:bit 數學	生活數學-三角族 之趴趴熊傳奇*	三. 紙之美	Unit 3 What Do You Do After School?	戶外教育(環境教 育)
十三 11/21 11/25	桃園市英語藝文(讀者劇場) 競賽 登革熱、腸病毒等傳染病衛教 宣導 戶外教育 小團體輔導	攝氏溫度轉華氏 專題規劃	生活數學- 大小 比薩比一比	三. 紙之美	Unit 3 What Do You Do After School?	戶外教育(環境教 育)
十四 11/28 12/02	品德教育 全國語文競賽 五六年級性平教育宣導 校安通報 六年級畢業旅行	攝氏溫度轉華氏 Blocks	生活數學- 速率	三. 紙之美	Unit 4 What Time Do You Get Up?	性別平等教育 5
十五 12/05 12/09	反詐騙及預防犯罪文宣活動 語文競賽週 菸害防治宣導 家庭教育活動	攝氏溫度轉華氏 Coding	生活數學- 速率	三. 紙之美	Unit 4 What Time Do You Get Up?	性別平等教育 6
十六 12/12 12/16	國(英)語文競賽週 領域會議 學年會議 環境教育小組會議	micro:bit 偵測 溫度轉華氏	均一數學-扇形面 積	四. 迎春納福迎新 年	Unit 4 What Time Do You Get Up?	戶外教育(環境教 育)

十七 12/19 12/23	品格人權法治教育宣導 環境教育 聖誕節活動	micro:bit 文字 micro:bit 變數	均一數學-正比	四. 迎春納福迎新年	Review 2	戶外教育(環境教育)
十八 12/26 12/30	環保暨能源教育 環保教育 社團成果發表	藍芽廣播 ASCII 碼專題規劃	均一數學-速率	四. 迎春納福迎新年	New Years Around the World	體育競賽
十九 1/02 1/06	安全教育 校安通報 1/7(六)補課	藍芽廣播 ASCII 碼 Blocks	均一數學-速率	四. 迎春納福迎新年	Final Review	魚菜共生-魚備起
二十 1/09 1/13	期末評量 總量管制缺額和辦理期程表 環保教育—第一次全校資源大 回收暨二手制服學用品、廢電 池、廢光碟回收	藍芽廣播 ASCII 碼 Coding	均一數學-形體關 係和柱體表面積	四. 迎春納福迎新年	Exam 2	環保市集
二十一 1/16 1/19	大掃除暨第二次全校資源大回 收 品德教育 期末特推會 結業式及寒假生活安全宣導	micro:bit 發送 廣播與接收	均一數學-等量公 理	四. 迎春納福迎新年	Festivals: Chinese New Year	體育競賽

	模範兒童名單確認				
--	----------	--	--	--	--

桃園市八德區八德國民小學 111 學年度第二學期各領域教學進度總表【六年級】~~~九年一貫課程

週別 日期	學校、學年 或班級活動	彈性學習節數-5 節/週				
		創資課程	創數課程	創作之美	國際教育	樂活八德
一 02/13 02/17	始業式暨反霸凌人權宣導 各項獎助學金申請 期初特推會 學年主題活動 科學展覽會初賽	micro:bit 邏輯 關係運算 micro:bit 邏輯 布林運算	生活數學-層出不 窮*	一. 毛筆的故事	Get Ready—Phonics Review	魚菜共生-培育我 最行
二 02/20 02/24	世界母語日週 五、六年級性別平等教育宣導	指南針專題規劃 指南針 Blocks	生活數學-層出不 窮*	一. 毛筆的故事	Starter Unit	性別平等教育 1
三 02/27 03/03	交通安全教育宣導 校安通報	指南針 Coding	生活數學-校園巡 禮	一. 毛筆的故事	Unit 1 Where Were You Yesterday?	魚菜共生-水質檢 測
四 03/06 03/10	品格宣導 品德教育 防災演練 登革熱、腸病毒等疾病衛教宣 導	micro:bit 顯示 指南針方位	生活數學-校園巡 禮	二. 字. 畫	Unit 1 Where Were You Yesterday?	性別平等教育 2

	書包減重抽測					
五 03/13 03/17	交通安全教育宣導 一年級戶外教育 中年級性別平等教育宣導	micro:bit 座標 與燈光 座標與燈光專題 規劃	生活數學-校園巡 禮	二. 字. 畫	Unit 1 Where Were You Yesterday?	防災演練
六 03/20 03/24	領域會議 學年會議 六年級模範兒童拍照市府表揚 營養教育宣導(低年級) 四年級 CPR 課程	座標與燈光 Blocks	均一數學-柱體的 體積	二. 字. 畫	Unit 2 What Did You Do Yesterday?	性別平等教育 3
七 03/27 03/31	兒童節表揚 五年級 CPR 課程 水域安全宣導 校安通報	座標與燈光 Coding micro:bit 依光 線值點亮 LED	均一數學-怎樣解 題(一)	二. 字. 畫	Unit 2 What Did You Do Yesterday?	魚菜共生-水質檢 測
八 04/03 04/07	品格教育宣導 品德教育 小市長候選人登記 校園病媒蚊防治消毒	micro:bit 陣列 陣列選號機專題 規劃	均一數學-基準量 和比較量	二. 字. 畫	Unit 2 What Did You Do Yesterday?	兒童節表揚
九 04/10 04/14	期中定期評量 愛滋防治 宣導 校園生活安全調查	陣列選號機 Blocks	均一數學-縮圖和 比例尺	三. 地書創作	Review 1	家庭教育
十 04/17	性別平等教育宣導 性平教育	陣列選號機 Coding	生活數學-終極密 碼*	三. 地書創作	Exam 1	家庭教育

04/21	小團體輔導					
十一 04/24 04/28	親職教育日 小團體輔導	模擬器隨機選號 micro:bit 隨機 選號	生活數學-終極密 碼*	三. 地書創作	Unit 3 What' s Your Favorite Season?	魚菜共生-感恩學 習單
十二 05/01 05/05	校安通報 四年級英語律動比賽 感恩月宣導-母親節	連線骰子遊戲專 題規劃 連線骰子遊戲 Blocks	生活數學-生活圖 表繪製	三. 地書創作	Unit 3 What' s Your Favorite Season?	畢業典禮
十三 05/08 05/12	六年級 CPR 課程 小市長政見發表會 家庭教育活動宣導及實施 學校志工旅遊活動 環境整理	連線骰子遊戲 Coding	生活數學-生活圖 表繪製	三. 地書創作	Unit 3 What' s Your Favorite Season?	畢業典禮
十四 05/15 05/19	傳染病防治宣導 小市長選舉投票 六年級 CPR 實作課程 領域、學年會議(六年級畢業 考審題)	模擬器顯示骰子 點數 micro:bit 顯示 骰子點數	均一數學-四則混 合計算	四. 裱褙之美	Unit 4 How Much Is the Coat?	性別平等教育 4
十五 05/22 05/26	五年級 RT 比賽。 八德兒童第 55 期定稿 海洋教育	micro:bit 遊戲 與加速度感應器 碰碰 LED 遊戲專 題規劃	均一數學- 四則 混合計算	四. 裱褙之美	Unit 4 How Much Is the Coat?	畢業典禮

十六 05/29 06/02	六年級期末評量 編撰 111 學年度學校課程計畫 校安通報	碰碰 LED 遊戲 Blocks	均一數學- 怎樣 解題 (二)	四. 裱褙之美	Unit 4 How Much Is the Coat?	性別平等教育 5
十七 06/05 06/09	六年級畢業成績審查會 社團成果發表 領域會議(期末評量審題) 學年會議 環保教育宣導 畢業生生涯輔導	碰碰 LED 遊戲 Coding	均一數學- 怎樣 解題 (二)	五. 故宮名蹟賞 析	Review 2	畢業典禮
十八 06/12 06/16	畢業典禮 環境整理	模擬器玩碰碰 LED 遊戲 micro:bit 玩碰 碰 LED 遊戲	均一數學- 統計 圖表	五. 故宮名蹟賞 析	Sports Around the World、Exam 2	性別平等教育 6

四、彈性學習課程選用教科書/自編教材及師資安排表

桃園市八德區八德國民小學 111 學年度彈性學習課程選用教科書/自編教材
及師資安排一覽表

年級	課程名稱	選用教科書/自編教材	師資安排	備註
一年級	國際教育	1. 英語故事繪本 2. 自編學習手冊 3. 主題 PPT 4. 英語教材	英語專任教師	經 111 年 5 月 25 日本校課發會通過
	閱讀八德	1. 自編 PPT 2. 圖書繪本	導師 科任	經 111 年 5 月 25 日本校課發會通過
	樂活八德	1. 自編學習單 2. 各領域融入議題及主題活動	學務處 輔導室 導師	經 111 年 5 月 25 日本校課發會通過
二年級	國際教育	1. 英語故事繪本 2. 自編學習手冊 3. 主題 PPT 4. 英語教材	英語專任教師	經 111 年 5 月 25 日本校課發會通過
	閱讀八德	1. 自編 PPT 2. 圖書繪本	導師 科任	經 111 年 5 月 25 日本校課發會通過
	樂活八德	1. 自編學習單 2. 各領域融入議題及主題活動	學務處 輔導室 導師	經 111 年 5 月 25 日本校課發會通過
三年級	國際教育	1. 英語故事繪本 2. 自編學習手冊 3. 主題 PPT 4. 英語教材	英語專任教師	經 111 年 5 月 25 日本校課發會通過
	閱讀八德	1. 自編 PPT 2. 圖書繪本	導師 科任	經 111 年 5 月 25 日本校課發會通過
	樂活八德	1. 自編學習單 2. 各領域融入議題及主題活動	學務處 輔導室 導師	經 111 年 5 月 25 日本校課發會通過
	創資課程	自編教材	資訊教師	經 111 年 5 月 25 日本

				校課發會通過
四年級	國際教育	1. 英語故事繪本 2. 自編學習手冊 3. 主題 PPT 4. 英語教材	英語專任教師	經 111 年 5 月 25 日本校課發會通過
	閱讀八德	1. 自編 PPT 2. 圖書繪本	導師 科任	經 111 年 5 月 25 日本校課發會通過
	樂活八德	1. 自編學習單 2. 各領域融入議題及主題活動	學務處 輔導室 導師	經 111 年 5 月 25 日本校課發會通過
	創資課程	自編教材	資訊教師	經 111 年 5 月 25 日本校課發會通過
五年級	國際教育	1. 英語故事繪本 2. 自編學習手冊 3. 主題 PPT 4. 英語教材	英語專任教師	經 111 年 5 月 25 日本校課發會通過
	創資課程	自編教材	資訊教師	經 111 年 5 月 25 日本校課發會通過
	樂活八德	1. 自編學習單 2. 各領域融入議題及主題活動	學務處 輔導室 導師	經 111 年 5 月 25 日本校課發會通過
	創數課程	1. 均一平台 2. 補救教學	導師	經 111 年 5 月 25 日本校課發會通過
	創作之美	寫作文學 美感創作	導師	經 111 年 5 月 25 日本校課發會通過
六年級	國際教育	1. 英語故事繪本 2. 自編學習手冊 3. 主題 PPT 4. 英語教材	英語專任教師	經 111 年 5 月 25 日本校課發會通過
	創資課程	自編教材	資訊教師	經 111 年 5 月 25 日本

				校課發會通過
	樂活八德	1. 自編學習單 2. 各領域融入議題及主題活動	學務處 輔導室 導師	經 111 年 5 月 25 日本校課發會通過
	創數課程	1. 均一平台 2. 補救教學	導師	經 111 年 5 月 25 日本校課發會通過
	創作之美	寫作文學 美感創作	導師	經 111 年 5 月 25 日本校課發會通過

五、在地化課程計畫

(一)緣起：

十二年國教課綱核心素養強調培養以人為本的「終身學習者」，有感的教育就從身邊做起。桃園的孩子有著最創新、最科技與最國際化的學習機會，向遠方探索之前，先讓我們的孩子認識家鄉。走進社區，瞭解祖輩遷徙發展歷史，關懷社區在地知識文化。說說老故事，營造新文化。

(二)依據：

1. 中華民國 107 年 10 月 26 日十二年國民基本教育課程綱要~社會領域。
2. 依據桃園市推動國小在地化課程計畫。

(三)基本理念：

1. 推動學校在地文化課程，建立學校與社區之聯結。
2. 鼓勵教師專業學習社群，發展在地文化課程教學。
3. 引導學生探索家鄉意象，展現社會參與核心素養。

(四)課程目標：

1. 跳脫把教科書當作唯一教材，而應將課程內容與周遭的環境結合，以主題的方式呈現兒童生活的脈絡，讓兒童從與自己密切相關的教材中，獲得更有意義的學習。
2. 利用數位化互動教學模式，透過創新應用，吸引孩子的學習興趣，幫助他們探索知識。
3. 建立學校與社區之聯結，鼓勵教師成立專業學習社群，發展在地文化課程教學方案。

(五)現況分析：

1. 本校三、四、五年級在地化課程實施，以本市「品桃園」、「賞桃園」教材為主，融入社會領域課程進行，課程說明如附件 5-1-5 社會領域課程計劃。
2. 利用本市架設網站平台「桃園市國民小學在地化課程教材網站 <http://tlc.tyc.edu.tw/>」進行除桃園區以外各區的導覽與進階學習。

(六)實施內容：

1. 實施時間與節數：

透過社會領域課程，於適當的單元適時地融入在地化課程。如 5-2 領域課程教學進度表所示。

年級 領域節數	一年級	二年級	三年級	四年級	五年級	六年級
社會領域			3	3	3	3
桃園市 在地化教材			融入《品桃園》6 節			
				融入《賞桃園》6 節		

2. 教學方式：

- (1) 學生學習的方式：體驗學習、自主學習、合作學習、解決問題學習、善用資源與求助學習。
- (2) 配合家長、社區共同進行。

(3) 評估桃園市在地化教材適合融入的單元，適時地將桃園市的特色帶入課程中，並利用學習任務的操作，讓家長可以在假日帶著孩子實地踏查，一起認識在地化。

(4) 對於無法到現場的學生，可以在網站上透過擴增實境應用於輔助導覽。

3. 評量原則：

(1) 經過教師教學後，進行最後一個單元的學習任務。

(2) 讓學生到「桃園市國民小學在地化課程教材網站」進行自學，並自行下載APP到網站上進行闖關集點練習。

(七)教學資源：

1. 學校資源：

(1) 室內、外活動場地：各班級教室。

(2) 視聽器材：班級教室有觸控螢幕、電腦。

(3) 資訊設備：網路系統、數位攝影機、數位相機、平板。

2. 社區資源：

(1) 三元宮導覽員、八德埤塘、八德區公所。

(2) 桃園市政府教育局發行「推動國小在地化教材」《品桃園》及《賞桃園》。

(八)預期成效：

1. 藉由課程認識家鄉在地文化，學生成為社區文化知識的傳承者。

2. 結合學校與社區的課程資源，教師能有效推廣本市在地化課程。

3. 培養學生尊重文化差異的態度，永續推動跨領域在地化之學習。

4. 學生能了解家鄉【八德區】及【桃園市】的地理位置、歷史特色及生態環境與人文產業，進而愛護自己的家鄉。

(九)本計劃應經課程發展委員會審查通過後始得實施，修正時亦同。

一、課程發展委員會組織要點

桃園市八德區八德國民小學課程發展委員會組織要點

一、依據

依據教育部「國民中小學九年一貫課程綱要」及「十二年國民基本教育課程綱要」之實施要點規定，設置本要點。

二、目的

負責規劃學校課程計劃。編審自編教科用書，負責課程與教學的評鑑，進行學習評鑑，以培養具備人本情懷、統整能力、民族素養、鄉土與國際意識，使能進行終身學習之健全國民。工作要項。

1、本會設委員，委員均為無給職，其組成方式如下：

(1) 學校行政人員代表 (7 人)：除校長為召集人外，四處室主任為副召集人、教學組長為執行秘書。

(2) 年級代表 (7 人) 領域教師代表 (12 人) 學校教師會代表 (1 人)：未兼行政之教師選(推)舉之代表，人數不得少於總額之二分之一。

(3) 家長及社區代表：指由家長會或社區人士選(推)舉之代表，其人數為一至五人。

(4) 學校行政人員代表、學年主任不兼任領域召集人。

2、本會委員任期一年(任期自每年 8/1 起至隔年 7/31 止)，連選得連任。候補委員或補選(推)舉產生之委員，其任期均至原任期屆滿之日止。

3、本會定期舉行會議，以每月各召開一次為原則，唯必要時得召開臨時會議。

每年六月召開會議時，必須審議完成下學年度學校課程計劃，送縣政府教育局備查後實施。

4、本會由校長召集，然如經委員二分之一以上連署召集時，得由連署委員互推一人召集之。

5、本會開會時，需有應出席委員二分之一(含)以上之出席，方得開議。需有出席委員二分之一(含)以上之同意，方得議決。投票採無記名投票或舉手方式行之。

6、本會開會時得視事實需要，邀請學者專家、其他相關人員列席諮詢或研討。

7、本會之行政工作，由教務處主辦，相關單位協辦。

8、本要點經校務會議通過，陳請校長核定後實施，修正時亦同。

三、組織分工執掌

組別	職稱	人數	分工執掌
召集人	校長	1	綜理課程計畫發展、運作事宜
執行組	教務主任	1	1. 負責課程規劃事宜。 2. 課程發展委員會規劃、運作事宜。 3. 編排各領域教學群。 4. 推動成立各相關課程領域之教學研究會。 5. 提供教學相關之行政支援。

執行秘書	教學組長	1	1. 執行並記錄課程發展會議內容。 2. 提供教學相關之行政支援。
行政組	學務主任 總務主任 輔導主任 幼兒園主任	4	1. 提供學生事物相關業務之行政支援。 2. 提供總務相關業務之行政支援。 3. 提供輔導相關業務之行政支援。
特教組	特教教師代表	1	協助特殊教育領域課程之發展
家長社區代表組	家長（會）代表	1	1. 參與課程發展委員會之運作。 2. 協助各領域課程之發展。 3. 提供各課程領域相關資訊、資源之支援。 4. 組織各年級各班之課程發展代表。
學年推廣組	各學年及 科任教師代表	7	依據學校願景、課程目標規畫各年級學習課程
領域研發推廣組	語文領域召集人 (本土、國語、英語)	3	1. 負責語文領域之課程發展。 2. 規劃撰寫語文領域之課程發展計畫。 3. 召集領域成員檢核學校課程所屬學習領域課程計畫、自編教材、教學方案等，進行跨領域協同。
	數學領域召集人	1	1. 負責數學領域之課程發展。 2. 規劃撰寫數學領域之課程發展計畫。 3. 召集領域成員檢核學校課程所屬學習領域課程計畫、自編教材、教學方案等，進行跨領域協同。
	社會領域召集人	1	1. 負責社會領域之課程發展。 2. 規劃撰寫社會領域之課程發展計畫。 3. 召集領域成員檢核學校課程所屬學習領域課程計畫、自編教材、教學方案等，進行跨領域協同。

自然與生活科技領域召集人	1	<ol style="list-style-type: none"> 負責自然與生活科技領域之課程發展。 規劃撰寫自然與生活科技領域之課程發展計畫。 召集領域成員檢核學校課程所屬學習領域課程計畫、自編教材、教學方案等，進行跨領域協同。
藝術與人文領域召集人	1	<ol style="list-style-type: none"> 負責藝術與人文領域之課程發展。 規劃撰寫藝術與人文領域之課程發展計畫。 召集領域成員檢核學校課程所屬學習領域課程計畫、自編教材、教學方案等，進行跨領域協同。
綜合活動領域召集人	1	<ol style="list-style-type: none"> 負責綜合活動領域之課程發展。 規劃撰寫綜合活動領域之課程發展計畫。 召集領域成員檢核學校課程所屬學習領域課程計畫、自編教材、教學方案等，進行跨領域協同。
健康與體育領域召集人	1	<ol style="list-style-type: none"> 負責健康與體育領域之課程發展。 規劃撰寫健康與體育領域之課程發展計畫。 召集領域成員檢核學校課程所屬學習領域課程計畫、自編教材、教學方案等，進行跨領域協同。
生活領域召集人	1	<ol style="list-style-type: none"> 負責生活領域之課程發展。 規劃撰寫生活領域之課程發展計畫。 召集領域成員檢核學校課程所屬學習領域課程計畫、自編教材、教學方案等，進行跨領域協同。
彈性領域召集人	1	<ol style="list-style-type: none"> 負責彈性領域之課程發展。 規劃撰寫彈性領域之課程發展計畫。 召集領域成員檢核學校課

			程所屬學習領域課程計畫、自編教材、教學方案等，進行跨領域協同。
--	--	--	---------------------------------

備註：

1. 依據「十二年國民基本教育課程綱要總綱」第柒點規定略以，學校為推動課程發展應訂定「課程發展委員會組織要點」，經學校校務會議通過後，據以成立學校課程發展委員會。
2. 學校課程發展委員會之組成及運作方式由學校校務會議決定之，其學校課程發展委員會成員應包括學校行政人員、年級及領域/群科/學程/科目（含特殊需求領域課程）之教師、教師組織代表及學生家長委員會代表，高級中等學校教育階段應再納入專家學者代表，各級學校並得視學校發展需要聘請校外專家學者、社區/部落人士、產業界人士或學生。
3. 學校課程發展委員會應掌握學校教育願景，發展學校本位課程，並負責審議學校課程計畫、審查全年級或全校且全學期使用之自編教材及進行課程評鑑等。

桃園市八德國小 110 度課程發展委員會第一次會議簽到表

一、時間：9 月 29 日（星期三）13：30

二、地點：會議室

三、主席：林世娟校長

四、記錄：邱惠琇

五、出席簽到表：

姓 名	簽 到	姓 名	簽 到
校 長-林世娟	林世娟	教務主任-張金田	張金田
學務主任-楊繡如	楊繡如	總務主任-尹玉藍	尹玉藍
輔導主任-詹淑瑗	詹淑瑗	幼兒園主任-郭嘉琪	郭嘉琪
教學組長-邱惠琇	邱惠琇	六年級代表-江世欣	江世欣
一年級代表-張瓊文	張瓊文	二年級代表-葉珊吟	葉珊吟
三年級代表-邱寶萱	謝秀梅	四年級代表-陳國祥	陳國祥
五年級代表-曾裕平	曾裕平	國語文領域-員紹瑄	員紹瑄
科任代表-黎恩彰	黎恩彰	英語領域-李筱笛	李筱笛
本土語文-范含羿	范含羿	數學領域-王尤惠	王尤惠
社會領域-謝秀梅	謝秀梅	自然與生活科技-蔡佳倫	蔡佳倫
健康與體育-江欣樺	江欣樺	藝術與人文-林惠貞	林惠貞
綜合活動-謝坤祿	謝坤祿	生活課程-陳勤敏	陳勤敏
特殊需求-黃紹恩	黃紹恩	家長代表-吳維泰	
彈性課程-張梅芳	張梅芳		

桃園市八德國小 110 學年度課程發展委員會第一次會議會議紀錄

一、時間：110 年 09 月 29 日（星期三）13：30

二、地點：多功能會議室

三、主席：林世娟校長

四、記錄：邱惠琇組長

五、出席人員：詳如簽到表

六、主席報告：

七、業務報告：

(一) 十二年國教新課綱 108 學年實施，110 學年實施的為第一學習階段國民小學一、二、三年級。請各學年和各領域成員利用時間研讀十二年國教課程綱要-總綱與各領綱內容，並利用學年會議或領域會議時間做專業對話和討論。

(二) 有關需於課程發展委員會中討論且事涉教師教師權益等相關議題：
1. 減授節數分配。2. 回兼意願說明。3. 彈性課程成績採計。4. 起鐘點意願調查表，將由教務處於 10 月份週三下午之教師研習與座談時間，向參加的教師同仁逐項說明，再行於第二次課程發展委員會中匯聚意見，決議相關事項，以求提案內容臻於完善，相關意見蒐集完備。

八、提案討論：

提案一：110 學年度『桃園市八德區八德國民小學校長及教師公開授課實施要點』修訂與 110 學年度公開授課辦理場次公開。

說明：

1. 依據『桃園市國民中小學校長及教師公開授課實施要點』第五點辦理。
2. 旨揭修正要點詳如紅字標示，公開授課辦理場次詳如附件。

決議：

衡酌本校特色、資源及文化，經課程發展委員會討論通過，修訂適合運作之公開授課計畫與期程，並於學校網頁公告之。

提案二：有關本校為桃園市 110 學年度國民小學提高編制人數減授課學校，依計畫每週得減授一節，有關減授課方式提請討論。

說明：

1. 依據 110 年 6 月 10 日府教小字第 1100118038 號函辦理。
2. 本案需討論前開減授課辦理方式，決議以減授課經費，優先聘用鐘點代課教師，倘若未能聘得鐘點代課教師，擬以授課節數為依據，研議減授課原則，俟課程發展委員會討論後議決。

決議：

- (1) 以減授課經費，優先聘用鐘點代課教師，進行校內行政事務工作及學習落後學生差異化教學或補救教學事宜；倘所減授之節數未能聘得鐘點代

課教師，擬以授課節數為依據，研議任課教師減授課原則。

- (2) 110 學年度依據「桃園市國民小學教師每週授課節數實施要點」，符合條件之教師授課節數超過基本節數者，考量授課之延續性及學習評量之連貫性，由原任課教師授課，補發原授課教師鐘點費。

提案三：有關二年九班辦理「數學素養課程」活動，由校外人士協助教學，檢附相關資料申請審查。

說明：

1. 依據桃園市八德國小校外人士協助教學或活動要點。
2. 檢附申請表、檢核表、課程大綱。

決議：

- (1) 本案依規定繳交之校外人士協助教學或活動申請表等相關文件符合規定。
- (2) 本案為 109 年 10 月 7 日第一次課程發展委員會提案一決議通過之提案，係屬延續性之協助教學活動，審查通過。
- (3) 請相關入校人員依據滾動式防疫規定辦妥各項防疫措施與檢核。

九、臨時動議：

無

十、散會：14 時 10 分

桃園市八德國小 110 度課程發展委員會第二次會議簽到表

一、時間：11 月 24 日（星期三）13：30

二、地點：會議室

三、主席：林世娟校長

四、記錄：邱惠琇

五、出席簽到表：

姓 名	簽 到	姓 名	簽 到
校 長-林世娟	林世娟	教務主任-張金田	張金田
學務主任-楊繡如	楊繡如	總務主任-尹玉藍	尹玉藍
輔導主任-詹淑瑗	詹淑瑗	幼兒園主任-郭嘉琪	
教學組長-邱惠琇	邱惠琇	六年級代表-江世欣	江世欣
一年級代表-張瓊文	張瓊文	二年級代表-葉珊吟	葉珊吟
三年級代表-邱寶萱	謝奇梅代	四年級代表-陳國祥	陳國祥
五年級代表-曾裕平	曾裕平	國語文領域-員紹瑄	員紹瑄
科任代表-黎恩彰	黎恩彰	英語領域-李筱笛	李筱笛
本土語文-范含羿	范含羿	數學領域-王尤惠	病假
社會領域-謝秀梅	謝秀梅	自然與生活科技-蔡佳倫	蔡佳倫
健康與體育-江欣樺	李大仰代	藝術與人文-林惠貞	林惠貞
綜合活動-謝坤祿	王琮舜	生活課程-陳勤敏	林昭文代
特殊需求-黃紹恩	黃紹恩	家長代表-	
彈性課程-張梅芳	馮慶如代		

桃園市八德國小 110 學年度課程發展委員會第二次會議會議紀錄

一、時間：110 年 11 月 23 日（星期三）13：30

二、地點：多功能會議室

三、主席：林世娟校長

四、記錄：邱惠琇組長

五、出席人員：詳如簽到表

六、主席報告：

七、業務報告：

（一）學校參與『110 學年度十二年國教課綱國中小階段前導學校協作計畫』，依據檢核內容，需於 111 年 1 月前完成：

◎ 檢視學校願景，建構學生與教師圖像，完成校訂課程架構。

◎ 學年社群共同研發校訂課程，進行共備觀議課之回饋。

◎ 提交至少 1 件作品(素養導向教學完整單元教案或課程評鑑方案)，送交各分區中心進行審查。

◎ 辦理全校課程方案的評鑑的研習。

（二）第一次課發會議提案內容確認

◎ 110 學年度『桃園市八德區八德國民小學校長及教師公開授課實施要點』修訂與 110 學年度公開授課辦理場次公開已執行，並公告於本校網頁。

◎ 110 學年度國民小學提高編制人數減授課學校，依計畫每週得減授一節，已提交鐘點經費申請表報請教育局審查。惟本案為符法規精神，教務處仍建議倘符合總量管制之條件下，仍應配合公文期程辦理，以聘用鐘點教師規劃為優先。

◎ 二年九班辦理「數學素養課程」活動，由校外人士入班協助教學，持續執行中，惟本案日後仍須依相關規定辦理，倘為部定、校訂課程，原授課教師應事先與校外人士討論，並納入本校課程計畫，經本校課程發展委員會通過後，於開學前報主管機關備查，並以書面、網站或其他多元管道，向學生及家長說明。

◎

八、提案討論：

九、臨時動議：

無

十、散會：14 時 10 分

桃園市八德國小 110 度課程發展委員會第三次會議簽到表

一、時間：1 月 5 日（星期三）13：30

二、地點：會議室

三、主席：林世娟校長

四、記錄：邱惠琇

五、出席簽到表：

姓名	簽到	姓名	簽到
校長-林世娟	林世娟	教務主任-張金田	張金田
學務主任-楊繡如		總務主任-尹玉藍	
輔導主任-詹淑瑗	詹淑瑗	幼兒園主任-郭嘉琪	
教學組長-邱惠琇		六年級代表-江世欣	江世欣
一年級代表-張瓊文	張瓊文	二年級代表-葉珊吟	
三年級代表-邱寶萱	邱寶萱	四年級代表-陳國祥	陳國祥
五年級代表-曾裕平		國語文領域-員紹瑄	杜幸娟代
科任代表-黎恩彰	黎恩彰	英語領域-李筱笛	李筱笛
本土語文-范含羿	范含羿	數學領域-王尤惠	王尤惠
社會領域-謝秀梅	謝秀梅	自然與生活科技-蔡佳倫	蔡佳倫
健康與體育-江欣樺	陳建廷	藝術與人文-林惠貞	陳建廷代
綜合活動-謝坤祿		生活課程-陳勤敏	方秋玉代
特殊需求-黃紹恩	黃有立代	家長代表-	
彈性課程-張梅芳	張雅慧代		

桃園市八德國小 110 學年度課程發展委員會第三次會議會議議程

一、時間：111 年 01 月 05 日（星期三）13：30

二、地點：視聽教室

三、主席：林世娟校長

四、記錄：邱惠琇組長

五、出席人員：詳如簽到表

六、主席報告：

七、業務報告：

（一）依據桃園市國民中小學校長及教師公開授課實施要點，預計在下學期進行公開授課的老師，請上網填寫本校 110 學年第二學期教師公開授課一覽表，相關的表單資料和路徑在\109file\@109 公開授課表件資料中。請各位老師在 2 月 28 前完成。

（二）請完成公開授課的老師將資料及影像檔上傳至\110file\@110 公開授課表件資料的資料夾中。

八、提案討論：

案由一、有關學期成績單格式選定，請討論。

說明：

1. 是否顯示校徽浮水印。

2. 校長、主任、導師姓名顯示方式：

*文字 *圖檔 *空白

*校長 *教務主任 *學生事務處主任 *導師

2. 一～三年級：分 *108 課綱 *108 課綱-無日常生活表現 兩版本

3. 四～六年級：分 *格式一 *格式二 *無能力指標版 三版本

4. 成績單與學籍卡導師評語登打方式：要分開登打還是共用？

決議：

1. 同意顯示校徽浮水印。

2. 校長、主任、導師以圖檔顯示。

3. 一到三年級：採用 108 課綱（日常行為表現維持）。

4. 四到六年級：採用無能力指標版。

5. 成績單與學籍卡導師評語共用。

九、臨時動議：無

十、散會：14 時 20 分

桃園市八德國小 110 度課程發展委員會第四次會議簽到表

一、時間：3 月 16 日（星期三）13：30

二、地點：會議室

三、主席：林世娟校長

四、記錄：邱惠琇

五、出席簽到表：

姓 名	簽 到	姓 名	簽 到
校 長-林世娟	林世娟	教務主任-張金田	張金田
學務主任-楊繡如	楊繡如	總務主任-尹玉藍	尹玉藍
輔導主任-詹淑媛	詹淑媛	幼兒園主任-郭嘉琪	
教學組長-邱惠琇	邱惠琇	六年級代表-江世欣	江世欣
一年級代表-張瓊文	張瓊文	二年級代表-葉珊吟	葉珊吟
三年級代表-邱寶萱	謝秀梅	四年級代表-陳國祥	陳國祥
五年級代表-曾裕平	曾裕平	國語文領域-員紹瑄	陳紹瑄
科任代表-黎恩彰	黎恩彰	英語領域-李筱笛	李筱笛
本土語文-范含羿	戴美玲	數學領域-王尤惠	
社會領域-謝秀梅	謝秀梅	自然與生活科技-蔡佳倫	
健康與體育-江欣樺	吳秀蓉	藝術與人文-林惠貞	
綜合活動-謝坤祿	謝坤祿	生活課程-陳勤敏	陳勤敏
特殊需求-黃紹恩	沈怡均	家長代表-	
彈性課程-張梅芳	馮慶如		

桃園市八德國小 110 學年度課程發展委員會第四次會議會議議程

一、時間：111 年 03 月 16 日（星期三）13：30

二、地點：視聽教室

三、主席：林世娟校長

四、記錄：邱惠琇組長

五、出席人員：詳如簽到表

六、主席報告：

七、業務報告：

- (一) 有關 110 學年度應辦理公開授課教師，仍有部分教師未填列辦理時間，請各同仁提醒未填列人員盡速辦理。
- (二) 111 學年度課程計畫要繳交的課程評鑑內容：110 學年度一門彈性學習課程的實施階段、成效階段為主的課程評鑑紀錄。
- (三) 再次提醒依據教育部國民及學前教育署 110 年 6 月 8 日臺教國署國字第 1100060310 號函暨本校 110 學年度審定後課程計畫，每位學生每學期應完成四篇作文，請授課同仁確實辦理。
- (四) 教師成績評定應依據『國民小學及國民中學學生成績評量準則』辦理，落實學生成績評定與標準差異化。學校教師評定學生成績應以公平公正為原則，不得隨意變更其在校成績，避免影響學生權益。且學校應建立完善的成績管理機制，審慎處理教師登錄及更正學生成績之程序。
- (五) 校訂課程分享

八、提案討論：

案由一：110 學年度六年級畢業考期程討論。

說明：

1. 本學年度原訂畢業考試日期為 6 月 1 日、2 日，後續將面臨畢業成績審查與連續假日。
2. 本校定期評量週考科原固定為第一天：國語、自然、英語。第二天：數學、社會、健康。需考量導師與科任教師任教班級與批改進度，以進行成績結算。
3. 建議方式：
 - 甲、調整考科，將科任科目調整至第一天考試。
 - 乙、調整畢業考日期，提前一天。
 - 丙、維持原案。

決議：

1. 調整畢業考日期，提前一天，更改為 5 月 31 日-6 月 1 日，考科不變。

案由二：有關本校期中與期末成績優異採計科目與加權方式確認

<https://law.moj.gov.tw/LawClass/LawAll.aspx?pcode=H0070019>

說明：

1. 現行期中與期末成績優異採計方式係以定期紙筆評量科目計算(原則)，有關加權與否與計算比例各年段或班級間均不相同，是否應有一致性規定。
2. 期中成績所泛指定期紙筆評量科目抑或全領域計入。
3. 各領域加權計算是否應以領域節數作為加權母數。
4. 建議方式：
 - 甲、 成績優異名次採計定期紙筆評量科目，平時與紙筆各 50%，加權計算。
 - 乙、 成績優異名次採計全領域，平時與紙筆各 50%，加權計算。

決議：

1. 採用甲案，全部通過。

案由三：有關本校雲端學務系統內成績輸入一致性之討論。

說明：

1. 現行成績系統內有階段一(期中)、階段二(期末)與學期三個輸入格。
2. 參考本次學期成績統計，同一學年教師有輸入各別階段亦有一次性輸入成績的情況，致使學生成績計算出現殊異性。
3. 學生轉學時依據教育部統一系統標準，無論何時轉出當下均應有各領域成績，如以本校現行部分同仁一次性輸入的方式，評量成績的時間點將有所差異。
4. 建議方式：
 - 甲、 全領域均依照系統設定階段一與階段二，配合定期紙筆評量時輸入紙筆與平時成績，每學期全領域均輸入系統兩次成績。
 - 乙、 紙筆評量的科目於階段一和階段二輸入系統兩次成績(平時與紙筆)，無紙筆評量的領域或科目，於學期輸入一次成績(但如學生有轉出時，仍須配合註冊組通知當下輸入成績)。

決議：

1. 採用甲案，本學期及時開始實施，全數通過。

案由四：有關成立本校校訂課程編撰前導小組一案。

說明：

1. 十二年國教新課綱於 111 學年度將實施至四年級，亦即校訂課程須同步延伸。
2. 是否透過校訂課程編撰前導小組，將本校之校訂課程聚焦與具體。
3. 建議可透過每週一小時的時間來進行校訂課程的規劃，亦可邀請外界專家以長期工作坊的方式辦理。

決議：

1. 教務處規劃每週一小時的工作坊方式辦理，邀請學者專家到校同步規劃。

九、臨時動議：無

十、散會：14 時 40 分

桃園市八德國小110度課程發展委員會第五次會議簽到表

一、時間：4月20日（星期三）13：30

二、地點：會議室

三、主席：林世娟校長

四、記錄：邱惠琇

五、出席簽到表：

姓 名	簽 到	姓 名	簽 到
校 長-林世娟	林世娟	教務主任-張金田	張金田
學務主任-楊繡如	楊繡如	總務主任-尹玉藍	
輔導主任-詹淑媛	詹淑媛	幼兒園主任-郭嘉琪	
教學組長-邱惠琇	邱惠琇	六年級代表-江世欣	
一年級代表-張瓊文	張瓊文	二年級代表-葉珊吟	葉珊吟
三年級代表-邱寶萱	謝秀梅	四年級代表-陳國祥	陳國祥
五年級代表-曾裕平	曾裕平	國語文領域-員紹瑄	徐明珠
科任代表-黎恩彰	黎恩彰	英語領域-李筱笛	邱怡君(代)
本土語文-范含羿	范含羿	數學領域-王尤惠	
社會領域-謝秀梅	謝秀梅	自然與生活科技-蔡佳倫	蔡佳倫
健康與體育-江欣樺	陳文進	藝術與人文-林惠貞	林惠貞
綜合活動-謝坤祿		生活課程-陳勤敏	李碧珠(代)
特殊需求-黃紹恩	黃紹恩	家長代表-	
彈性課程-張梅芳	林碧貞		

桃園市八德國小 110 學年度課程發展委員會第五次會議紀錄

一、時間：111 年 04 月 20 日（星期三）13：30

二、地點：多功能會議室（線上）

三、主席：林世娟校長

四、記錄：邱惠琇組長

五、出席人員：詳如簽到表

六、主席報告：

七、業務報告：

（一）111 年 4 月 29 日（五）下午 1 時 30 分至 3 時 30 分邀請文化國小鄭惠欽校長到校說明 111 學年度課程計畫撰寫方式，請當時無課務之同仁務必參與。

（二）111 學年度已申請國際教育（英語）、資訊、書法三個社群計畫，歡迎同仁踴躍參與。

八、提案討論：

※討論提案一：通過本校 111 學年度教科書評選流程，請討論。

說明：1. 桃園市政府教育局 104 年 12 月 3 日府教中字第 1040317284 號函，「桃園市國民中小學審定本教科圖書選用要點」辦理。

2. 詳細內容和期程表，詳如附件一：

決議：

1. 通過由一年級選二年級、二年級選一年級、三年級選四年級、四年級選三年級、五年級選六年級、六年級選五年級。

2. 依據設備組呈核通過之計畫時程辦理。

※討論提案二：本校 111 學年度課程計畫之編寫工作分配如下，請討論。

說明：1. 本年度課程計畫將有重大變革，因應 12 年國教階段性計畫，本年度將新增課程評鑑呈現，詳細內容將俟公文後公布，草案如附件二。

2. 各領域計畫及教學進度表—現行領域小組編寫

3. 各學年教學進度總表及主題教學規畫—下學年度學年主任彙整

4. 彈性學習課程規畫—各 111 學年度學年老師完成、110 學年度彈性課程規劃小組彙整。

5. 班級經營計畫、閱讀計畫—下學年度各班級任教師編寫。

決議：

1. 依據教育局通過之版本進行分工與撰寫。

※討論提案三：研擬增訂本校『桃園市八德區八德國民小學學生各項考試監考注意事項、試場規則與違規處理原則』，請討論。

說明：1. 因應本校規模以不若過往，學生試務情況亦陸續出現，爰研議增訂本原則。

2. 草案請參考附件三。

決議：

1. 事後經學生檢舉確有違規者，依據學生獎懲辦法移學務處處理。
2. 分數扣減：當次學生批改後分數乘以 0.8（小數點無條件進位）為實得分數。

※討論提案四：研擬本校『導師授課節數原則』一案，請討論。

說明：1. 依據『國民中小學教師授課節數訂定基準』、『國民小學教師加註各領域專長專門課程科目及學分對照表實施要點』辦理。

2. 現行導師授課節數原則如表，附件四：

決議：

1. 固定導師授課節數如附件內容。
2. 排課可考量專長作微調，以作為聘用師資參考。

年級	部定課程										校訂課程				合計
	國語	英語	本土語	數學	社會	自然	藝術	綜合	健康	體育	國際教育	閱讀八德	樂活八德		
一年級	6	0	1	4		6			3	2	1	1	1	23	
導師	6		1	4		6			1	2			1	18	
科任									1	2	1	1		5	
二年級	6	0	1	4		6			3	2	1	1	1	23	
導師	6		1	4		6			1	2			1	18	
科任									1	2	1	1		5	
三年級	5	1	1	4	3	3	3	2	3	2	3	1	1	29	
導師	5		1	4	3		2	2	1	2	3		1	17	
科任		1			3	1	2	1	2		1	1		12	
四年級	5	1	1	4	3	3	3	2	3	2	3	1	1	29	
導師	5		1	4	3		2	2	1	2	3		1	17	
科任		1			3	1	2	1	2		1	1		12	
五年級	6	1	1	4	3	3	3	2	3	2	3	1	1	32	
導師	6		1	4			2	2	1	2	3		1	17	
科任		1			3	3	1	2	1	2	1	1		15	
六年級	6	1	1	4	3	3	3	2	3	2	3	1	1	32	
導師	6		1	4			2	2	1	2	3		1	17	
科任		1			3	3	1	2	1	2	1	1		15	

十、臨時動議：

十一、散會： 時 分

各位老師，您好：

以下是 111 學年度教科書評選期程及各學習階段一覽表，請各位老師依照本表之規範選書，若於同一學習階段要換版本須有書面說明，並經課發會同意通過。資料夾裡附上桃園市選書要點以及 110 學年度的版本一覽表，並附上評選單，有 **多一張預備用**。再麻煩老師，謝謝您！

111 學年度教科書評選期程與地點

5 月 2 日~5 月 4 日	由設備組配發 111 學年度各出版社通過審定之教科圖書樣本給學年主任與領域相關負責人，5/2(一)~5/31(一)評選期間嚴禁書商進入學校，直到教科圖書版本評選完成。
5 月 4 日(三)建議 提交版本建議表 時間：下午 13:30 地點：科任辦公室	第一階段前評選建議，由教務處指定各科任該年段(級)召集人將版本建議表【附件一】完成後交至設備組，再由設備組彙整後請學年主任提至學年會議。
5 月 11 日(三)學年會議決議 時間：下午 13:30 地點：各學年開會地點	第一階段評選，由 111 學年度各學年級任導師提列版本順位評審表【附件三】，繳交至設備組。
5 月 18 日(三)領域會議決議 時間：下午 13:30 地點：各領域開會地點	第二階段評選，由第一階段提出之教科圖書版本順位表提交領域會議，110 學年度各領域召集人召集小組成員進行第二階段評選，提列出教科圖書評選領域審核表【附件四】。
5 月 25 日(三)課發會審議 時間：下午 13:30 地點：會議室	第三階段審議，召開課程發展委員會審查並簽請校長核定後，移請總務處辦理採購事宜。
5 月 31 日(二)前公告	1. 上網公告 111 學年度教科圖書使用版本。 2. 電請各出版商正式報價(聯合議價除外)，並填寫訂購數量單。

參考網址：

<https://cirn.moe.edu.tw/WebContent/index.aspx?sid=9&mid=92> (九年一貫課程綱要)

<https://cirn.moe.edu.tw/Guidline/index.aspx?sid=11> (十二年國教-108 課程綱要)

★111 學年度教科書樣書放置於科任辦公室中間長桌上，學年/領域代表可將教科書搬回進行評選，選後請將書籍放回原位，以利設備組再將教科書重新分派給各學年/領域，謝謝老師們的協助與配合！

97 課綱各學習階段一覽表(本校 111 學年度 5-6 年級適用)

年級 學習 領域	一	二	三	四	五	六
語文	本國語文		本國語文		本國語文	
			英語			
健康與體育	健康與體育			健康與體育		
數學	數學		數學		數學	
社會	生活		社會		社會	
藝術與人文			藝術與人文		藝術與人文	
自然與生活科技			自然與生活科技		自然與生活科技	
綜合活動	綜合活動		綜合活動		綜合活動	

108 課綱各學習階段一覽表(本校 111 學年度 1-4 年級適用)

年級 領域	第一學習階段		第二學習階段		第三學習階段		
	一	二	三	四	五	六	
部定課程	國語文		國語文		國語文		
	本土語文 / 臺灣手語 / 新住民語文		本土語文 / 臺灣手語 / 新住民語文		本土語文 / 臺灣手語 / 新住民語文		
	-		英語文		英語文		
	數學	數學		數學		數學	
	社會	生活課程		社會		社會	
	自然科學			自然科學		自然科學	
	藝術			藝術		藝術	
綜合活動	綜合活動			綜合活動			

	健康與體育	健康與體育	健康與體育	健康與體育
校訂課程	彈性學習課程	國際教育	國際教育	
		閱讀八德	閱讀八德	
		樂活八德	樂活八德	
			創資課程	

八德國小110學年度第六次課發會簽到表 1110525

時間戳記	職稱 ex : 教務主任	姓名
2022/5/25 下午 2:35:18	110學年度二年級學年主任	邱寶萱
2022/5/25 下午 2:35:23	111學年度一年級學年主任	邱靜彤
2022/5/25 下午 2:35:26	校長	林世娟
2022/5/25 下午 2:35:28	教師	范含羿
2022/5/25 下午 2:35:33	一年級學年主任	張瓊文
2022/5/25 下午 2:35:33	社會領域召集人	謝秀梅
2022/5/25 下午 2:35:40	藝術領域召集人	林惠貞
2022/5/25 下午 2:35:43	二年級學年主任	葉珊吟
2022/5/25 下午 2:35:46	輔導主任	詹淑媛
2022/5/25 下午 2:35:47	英語召集人	李筱笛
2022/5/25 下午 2:35:51	6學年主任	江世欣
2022/5/25 下午 2:35:51	教師	黎恩彰
2022/5/25 下午 2:36:22	教師	林昭玉
2022/5/25 下午 2:36:48	五年一班導師(111學年六年級學年主任)	顏兆暉
2022/5/25 下午 2:36:52	104導師~語文領域	吳雪錚
2022/5/25 下午 2:36:54	資料組長	楊可欣
2022/5/25 下午 2:37:35	307導師(111學年主任)	吳儂萍
2022/5/25 下午 2:38:23	教師	張梅芳
2022/5/25 下午 2:39:47	學務主任	楊繡如
2022/5/25 下午 2:40:24	1年3班導師	陳以真
2022/5/25 下午 2:40:54	4年級學年主任	陳國祥
2022/5/25 下午 2:46:26	自然科任	蔡佳倫
2022/5/25 下午 2:46:31	級任導師	王尤惠
2022/5/25 下午 2:47:09	特教教師	黃紹恩
2022/5/25 下午 3:29:01	教學組長	邱惠琇
2022/5/25 下午 3:30:05	教務主任	張金田

桃園市八德國小 110 學年度課程發展委員會第六次會議紀錄

一、時間：111 年 05 月 25 日（星期三）13：30~

二、地點：會議室

三、主席：林世娟校長

四、記錄：邱惠琇組長

五、出席簽到表：詳如簽到表

六、主席報告：

七、業務報告：

(一) 111 學年學校課程計畫編寫注意事項（未列者，悉依據本市 111 學年度國小課程計畫撰寫說明事項）：

1. 國語文—列出加強作文課程、書法課程、閱讀計畫及語文競賽（上學期 1 節）
2. 英語—校內英語比賽（中、高年級 1 節）。
3. 數學領域—列出**金頭腦數學競賽（五年級下學期）**
4. 綜合活動領域—列出品格教育、環境教育（每學年 4 小時）、反毒宣導（每學年 4 小時）、消費者保護（下學期 1 節）、人權教育（每學期 1 節）
5. 藝術與人文—列出藝文競賽。
6. 自然與生活科技—列出金頭腦科學競賽（五年級下學期）、科學展覽（4~5 年級下學期 4 節）。
7. 健康與體育領域—列入游泳課程（參考行事曆）、心肺復甦術課程（五年級以上，每年至少二小時）、健康議題（以反菸拒檳與視力保健為主，每學年 1 小時）、拒菸及戒菸教材（四~六年級上下學期各 2 小時）
8. 一至四年級彈性課程或五到六年級彈性學習節數—列出教學內容與進度表，四年級列在地化課程（品桃園），三-四年級列資訊科技課程，五-六年級資訊科技課程列入彈性學習節數。
9. 生活課程—列出教學內容與進度表。
10. 請各領域將八德國小 111 學年度學校重點活動融入課程規畫表(附表六)列入領域課程計畫。

(二) 各學習領域課程計畫的「實施原則」內容需新增一項：「特殊需求學生之能力指標參照各階段基本學力指標，採加深、加廣、加速、簡化、減量、分解、替代與重整方式進行學習內容的調整。」

(三) 凡是設有特教班或者普通班上內有特教生者，均需要填寫特殊需求領域教學計畫（由輔導室與資源班老師完成）

(四) 教科書版本若有更換，需詳列：1. 選用規準 2. 更換原因 3. 更換後注意事項 4. 課程銜接計畫。各年級教科書選用、選編版本、自編一覽表（選用、選編、自編教材說明或計畫、呈現歷年各年級選用教材版本），各領域同一學習階段版本更換應將課發會討論會議紀錄上傳，並附上銜接計畫及評估報告報府核備文。

(五) 課程計畫之編寫工作分配與繳交期限如下：

1. 各領域計畫及教學進度表—現行 110 學年度領域小組編寫，請在 6/8(三)前完成
2. 各學年教學進度總表及主題教學規畫—由 111 學年度學年主任彙整，6/22(三)前

完成

3. 彈性學習課程規畫—各 111 學年度學年老師完成、110 學年度彈性課程規劃小組彙整，請在 6/8(三)前完成
4. 班級經營計畫、閱讀計畫—下學年度各班級任教師編寫，請在 6/15(三)前完成
5. 若有相關修正內容事項、新的參考資料或進度會再上傳至 110files 當中，並在群組中提醒大家。

八、上次會議議決情形：

(一) 討論提案一：通過本校 111 學年度教科書評選流程，請討論。

決議：

1. 通過由一年級選二年級、二年級選一年級、三年級選四年級、四年級選三年級、五年級選六年級、六年級選五年級。
2. 依據設備組呈核通過之計畫時程辦理。

(二) 討論提案二：本校 111 學年度課程計畫之編寫工作分配如下，請討論。

1. 依據教育局通過之版本進行分工與撰寫。

(三) 討論提案三：研擬增訂本校『桃園市八德區八德國民小學學生各項考試監考注意事項、試場規則與違規處理原則』，請討論。

1. 事後經學生檢舉確有違規者，依據學生獎懲辦法移學務處處理。
2. 分數扣減：當次學生批改後分數乘以 0.8 (小數點無條件進位) 為實得分數

(四) 討論提案四：研擬本校『導師授課節數原則』一案，請討論。

1. 固定導師授課節數如附件內容。
2. 排課可考量專長作微調，以作為聘用師資參考。

九、提案討論：

※討論提案一：針對 111 學年度學校作息時間，請討論。

說明：

1. 依據「桃園市國民中小學學生在校時間實施原則」辦理。
2. 111 學年度本校作息表，如 4-1 附表六。

時 間	活 動 內 容	備 註
08:00~08:20	晨間活動	
08:20~08:40	導師時間	
08:40~08:45	準備時間	
08:45~09:25	第一節	
09:25~09:35	第一節下課	
09:35~10:15	第二節	
10:15~10:30	第二節下課	
10:30~11:10	第三節	
11:10~11:20	第三節下課	
11:20~12:00	第四節	
12:00~13:15	午餐及午休時間	

13:15~13:55	第五節	
13:55~14:05	第五節下課	
14:05~14:45	第六節	
14:45~14:55	第六節下課/環境整理	
14:55~15:35	第七節	
15:35~	放學時間	
15:35~15:50	課程研發	

※決議：照案通過。

※討論提案二：111 學年度學生每週學習節數規劃案，請討論。

說明：111 學年度學生每週學習節數規劃。

年級	彈性課程節數 (A)	領域學習節數 (B)								學習總節數 C=A+B
		語文		數學	社會	藝術與人文	自然與生活科技	健康與體育	綜合活動	
		國語	本土語 新住民語 台灣手語 英語文							
一	3	6	1	4	6			3	0	23
二	3	6	1	4	6			3	0	23
三	4	5	2	4	3	3	3	3	2	29
四	4	5	2	4	3	3	3	3	2	29
五	5	6	1	1	4	3	3	3	3	32
六	5	6	1	1	4	3	3	3	3	32

※決議：照案通過

※討論提案三：針對 111 學年度一到六年級各領域教科圖書選用版本，請討論。

說明：

1. 依據本校教科圖書選用辦法與前次課發會決議事項辦理。
2. 111 學年度各年級所選用的教科書版本資料。

※決議：照案通過。

※討論提案四：針對本校 111 學年度學校行事曆，請討論。

說明：

1. 111 學年度學校行事曆已由教務、學務、總務及輔導室主任初步檢視協調與修正。
2. 111 學年度第一學期上課日為 111 年 8 月 30 日(二)至 112 年 1 月 20 日(五)。
3. 111 學年度第二學期上課日為 112 年 2 月 13 日(一)至 112 年 6 月 30 日(五)。

4. 第一學期期中評量日:111年11月08日(星期二)、11月09日(星期三),
5. 第一學期期末評量日:112年01月12日(星期四)、01月13日(星期五);
6. 第二學期期中評量日:112年04月11日(星期二)、04月12日(星期三),
7. 第二學期期末評量日:112年06月20日(星期二)、06月21日(星期三),
8. 六年級期末評量日:112年6月1日(星期四)、6月2日(星期五)。
9. 學校重大活動:校慶暨學校社區聯合運動會→111年10月29日(星期六),
補休日:11月4日(星期五)
10. 學校重大活動:親職教育日→112年4月29日(星期六),補休日:5月1日(星期一)。

※決議:照案通過。

※討論提案五:針對111學年度各年級開課科目暨學習節數分配,請討論。

領域科目		階段 年級	國民小學					
			第一學習階段		第二學習階段		第三學習階段	
			一	二	三	四	五	六
部 定 課 程	領 域 學 習 課 程	國語文	6	6	5	5	6	6
		本土語文 新住民語文 台灣手語	1	1	1	1	1	1
		英語文	0	0	1	1	1	1
	數學		4	4	4	4	4	4
	社會		生活 課程 6	生活 課程 6	3	3	3	3
	自然科學				3	3	3	3
	藝術				3	3	3	3
	綜合活動				2	3	3	3
	健康與體育		健康	1	1	1	1	1
			體育	2	2	2	2	2
領域學習節數			20節	20節	25節	25節	27節	27節
校 訂 課 程	彈 性 學 習 節 數	國語					1	1
		數學					1	1
		英語					1	1
		資訊					1	1
		榮譽日					1	1
	彈 性 學 習 課 程	第一類: 統整性探究課程	閱讀八讀	1	1	1	1	
			國際教育	1	1	1	1	
			資訊科技	0	0	1	1	
		第三類:特殊需求領域課程		0	0	0	0	
	第四類:其他類	樂活八德	1	1	1	1		
學習總節數			23節		29節		32節	

※決議：照案通過。

※討論提案六：針對 111 學年度本土語文、新住民語文、台灣手語、英語文課程安排方式，請討論。

說明：

1. 依據中華民國 107 年 6 月 27 日臺教國署原字第 1070064973B 號令訂定國民中小學開設新住民語文選修課程應注意事項
2. 111 學年度本土語言、原住民語和新住民語師資委由教育局共聘。
3. 學校每週一為母語日，每個學年同一節課同時上本土語及新住民語。閩南語於原班上課，閩東語、客家語、原住民語、新住民語、台灣手語學生由原班抽離，另外由學校安排不同教室上課。

※決議：照案通過。

※討論提案七：修正本校 111 學年度授課意願暨超鐘點意願調查。

說明：

1. 合併超鐘點意願與回兼意願調查數。
2. 本校 111 學年度回兼節數共 104 節，超鐘點節數仍待統計，依據教育部國民及學前教育署補助國民中小學提高教育人力實施要點規定：考量課程延續性，該回兼節數應由專任教師或校內代理教師授課。
3. 本校一到四年級樂活八德與五到六年級榮譽日，仍以導師為授課教師。
4. 考量課程延續性與不可拆分之前提，一到二年級基本授課仍為 (16+1)，亦即超鐘點 (回兼) 基本 1 節。三到六年級基本授課節數為 (16)。科任教師所授科目如均為不可分拆性者 (自然、社會)，則授課節數為 (20+1)，如配課中具有分拆性領域，基本節數則為 (20)。
5. 代課教師以節數計算鐘點費，查歷年來全市鐘點教師聘任均不易到任，考量學生學習權益與課務安排，教務處將先清算回兼餘額數換算鐘點教師，並展開鐘點教師徵聘，如於 7 月 15 日編制教師均就位後，仍未聘得鐘點教師，將計算回兼扣除超鐘點後之剩餘節數，依據本校編制內教師與校內代理教師在本校之任教年資，依序以一節回補剩餘回兼節數至零節予勾選不願意回兼節數之編制內教師與校內代理教師。

※決議：

針對剩餘回兼安排節數的依據，依據 GOOGLE 表單調查最多票數的方式為排序依據。

※討論提案八：因應疫情變化本校 110 學年度學生成績採計原則。

說明：

1. 考量期末疫情仍將有所變化，爰參考教育部函頒居家線上教學指引最新版做調整。
2. 一到六年級均維持實體期末紙筆測驗，日期與科目不做調整。

3. 實體紙筆測驗當日如學生因：自身確診（7天居家隔離）或（3天居家隔離+4天自主防疫）期間，則該考科不計分，該科或領域調整分數採計為（平時100%+定期紙筆0%）
4. 依據前次六年級畢業成績審查委員會決議，學生當日因其它因素或自身考量請其它防疫假別，則不准假。

5. 一至五年級是否比照辦理請討論。

(三) 評量方式

1. 對於居家線上學習之學生，請學校採從寬認定原則，以彈性多元方式進行學業成績評量。例如：運用數位學習平臺指派影片、練習題、互動評量或適性診斷任務，藉由系統化評量能快速了解學習弱點，並即時給予回饋。或運用學生上傳作品、專題、作文、繪圖、聲音等形式給予指導與建議，以提升學習成效，並增進學習信心。
2. 課程任務指派或是作業上傳，以學生能自力完成，不須家長協助為原則；如確有需要請家長協助學生，則方式以簡單、易用為宜，避免頻繁操作。
3. 學校原規劃之定期評量方式(例如紙筆測驗)，因學校或班級暫停實體課程而有實施困難時，學校應依既有校內行政程序，召開相關會議(例如各學科「教學研究會」或學校「課程發展委員會」)討論，審酌調整定期評量之次數或改採其它多元評量方式，並得視需求調整學期成績計算方式之日

6

常及各次定期評量占分比率。

4. 學校調整後之評量方式，及學期成績計算方式之日常及各次定期評量占分比率，於同一年級、同一科目之所有學生，應具有一致性。
5. 疫情趨緩學生恢復到校上課後，對於部分居家線上學習學生之評量方式，建議學校維持現行從寬認定及彈性實施原則。定期評量以到校實施為主，倘學生有實施困難，學校得安排改採線上方式辦理，並與家長充分溝通；平時評量得採前述彈性多元方式進行，並注意兼顧公平性。

(四) 紙筆測驗

※決議:授權各學年(領域)配合指引規範討論後再行辦理。

十、臨時動議：無

十一、散會：15 時 30 分

111.6.21臨時課發會簽到表

時間戳記	職稱：ex：教務主任、	姓名：
2022/6/21 下午 12:59:26	校長	林世娟
2022/6/21 下午 12:59:30	教學組長	邱惠琇
2022/6/21 下午 1:03:02	教務主任	張金田
2022/6/21 下午 1:03:18	103班	陳以真
2022/6/21 下午 1:03:57	彈性領域	張梅芳
2022/6/21 下午 1:04:53	自然領域	蔡佳倫
2022/6/21 下午 1:08:52	教師	范含昇
2022/6/21 下午 1:08:58	健體領域代表	顏兆晞
2022/6/21 下午 1:09:04	生活領域	陳勤敏
2022/6/21 下午 1:10:14	學務主任	楊繡如
2022/6/21 下午 1:11:12	總務主任	尹玉藍
2022/6/21 下午 1:12:51	導師	曾裕平
2022/6/21 下午 1:19:37	四年級學年主任	陳國祥

- 學生因為確診、居家隔離、請防疫假或全班停課，無法參加期末評量說明：
 1. 考量各年級學生需求人數及考試科目各不相同，且學校空間及監考人力不足等因素，無法提供特殊考場服務。
 2. 請防疫假學生可依規劃時間完成期末評量，家長可於孩子完成評量科目後，請防疫假在家自主學習；若有其他顧慮，也可以選擇不到校參加期末評量。
 3. 確診、居家隔離、請防疫假、全班停課學生，考量期末評量後，各班老師須完成考卷批改、成績計算、獎狀印製、頒發.....等，因此不辦理補考，成績依據本校公布之期末成績方式計算。

- 無法參加期末評量學生成績計算說明：
 1. 學期成績=期中評量 50%+期末評量 50%（比例維持不變）。
 2. 期末評量成績(國、數、社、英、自)=(期末紙筆評量成績=期中紙筆評量成績 50%)+期末平時成績 50%計算。
 3. 期末評量成績(健康)=平時成績 100%

八德國小 0621

桃園市八德國小 110 學年度課程發展委員會第 8 次會議簽到表

一、時間：6 月 22 日（星期三）14：30

二、地點：會議室

三、主席：林世娟校長

四、記錄：邱惠琇

五、出席簽到表：

姓 名	簽 到	姓 名	簽 到
校 長-林世娟	林世娟	教務主任-張金田	張金田
學務主任-楊繡如	楊繡如	總務主任-尹玉藍	尹玉藍
輔導主任-詹淑瑗	詹淑瑗	幼兒園主任-郭嘉琪	郭嘉琪
教學組長-邱惠琇	邱惠琇	六年級代表-江世欣	江世欣
一年級代表-張瓊文	張瓊文	二年級代表-葉珊吟	葉珊吟
三年級代表-邱寶瑩	謝秀梅	四年級代表-陳國祥	陳國祥
五年級代表-曾裕平	曾裕平	國語文領域-員紹瑄	員紹瑄
科任代表-黎恩彰	黎恩彰	英語領域-李筱笛	李筱笛
本土語文-范含羿	范含羿	數學領域-王尤惠	王尤惠
社會領域-謝秀梅	謝秀梅	自然與生活科技-蔡佳倫	蔡佳倫
健康與體育-江欣樺	江欣樺	藝術與人文-林惠貞	林惠貞
綜合活動-謝坤祿	謝坤祿	生活課程-陳勤敏	陳勤敏
特殊需求-黃紹恩	黃紹恩	家長代表-吳維泰	
彈性課程-張梅芳	張梅芳		

桃園市八德國小 110 學年度課程發展委員會第八次會議紀錄

一、時間：111 年 6 月 22 日（星期三）14：30

二、地點：會議室

三、主席：林世娟校長

記錄：邱惠琇

四、出席簽到表：如簽到表

五、主席報告：略

六、業務報告：略

七、上次會議決議辦理情形：

※提案一：針對 111 學年度學校作息時間，請討論。決議：通過。

辦理情形：列入 111 學年度學校課程計畫。

※提案二：111 學年度學生每週學習節數規劃案，請討論。決議：通過。

辦理情形：列入 111 學年度學校課程計畫。

※提案三：針對 111 學年度一到六年級各領域教科圖書選用版本，請討論。決議：通過。

辦理情形：列入 111 學年度學校課程計畫。

※提案四：針對本校 111 學年度學校行事曆，請討論。決議：通過。

辦理情形：列入 111 學年度學校課程計畫。

※提案五：針對 111 學年度各年級開課科目暨學習節數分配，請討論。決議：通過。

辦理情形：列入 111 學年度學校課程計畫。

※提案六：針對 111 學年度本土語言、原住民語、新住民語、台灣手語、英語文課程安排方式，請討論。決議：通過。

辦理情形：列入 111 學年度學校課程計畫。

※提案七：修正本校 111 學年度授課意願暨超鐘點意願調查。決議：通過。

辦理情形：已完成彙整。

※提案八：因應疫情變化本校 110 學年度學生成績採計原則。決議：授權各學年（領域）配合指引規範討論後再行辦理。

辦理情形：111 年 6 月 20 日完成調查、6 月 21 日臨時課發會決議通過。

八、提案討論：

※提案一：針對 111 年 6 月 21 日臨時課發會通過之期末成績計算方式，補充文字一案，請討論。

說明：

原案	補充後	說明
<p>• 學生因為確診、居家隔離、請防疫假或全班停課，無法參加期末評量說明：</p> <p>1. 考量各年級學生需求人數及考試科目各不相同，且學校空間及監考人力不足等因素，無法提供特殊考場服務。</p>	<p>• 學生因為確診、居家隔離、請防疫假或全班停課，無法參加期末評量說明：</p> <p>1. 考量各年級學生需求人數及考試科目各不相同，且學校空間及監考人力不足等因素，無法提供特殊考場服務。</p>	<p>1. 基於『涵攝』原則，『請防疫假』已置於規範要件下，故本次補充後並無調整原案之涵攝效力，僅增列『請防疫假』便於識讀。</p>

<p>2. 請防疫假學生可依規劃時間完成期末評量，家長可於孩子完成評量科目後，請防疫假在家自主學習；若有其他顧慮，也可以選擇不到校參加期末評量。</p> <p>3. 確診、居家隔離、全班停課學生，考量期末評量後，各班老師須完成考卷批改、成績計算、獎狀印製、頒發……等，因此不辦理補考，成績依據本校公布之期末成績方式計算。</p> <p>· 無法參加期末評量學生成績計算說明：</p> <p>1. 學期成績=期中評量 50%+期末評量 50%（比例維持不變）。</p> <p>2. 期末評量成績(國、數、社、英、自)=(期末紙筆評量成績=期中紙筆評量成績 50%)+期末平時成績 50%計算。</p> <p>3. 期末評量成績(健康)=平時成績 100%。</p>	<p>2. 請防疫假學生可依規劃時間完成期末評量，家長可於孩子完成評量科目後，請防疫假在家自主學習；若有其他顧慮，也可以選擇不到校參加期末評量。</p> <p>3. 確診、居家隔離、請防疫假、全班停課學生，考量期末評量後，各班老師須完成考卷批改、成績計算、獎狀印製、頒發……等，因此不辦理補考，成績依據本校公布之期末成績方式計算。</p> <p>· 無法參加期末評量學生成績計算說明：</p> <p>1. 學期成績=期中評量 50%+期末評量 50%（比例維持不變）。</p> <p>2. 期末評量成績(國、數、社、英、自)=(期末紙筆評量成績=期中紙筆評量成績 50%)+期末平時成績 50%計算。</p> <p>3. 期末評量成績(健康)=平時成績 100%。</p>	
---	---	--

決議：照案通過

※提案一：針對 111 學年度學校課程計畫，請討論。

說明：1. 依據桃園市政府教育局 111 年 05 月 13 日桃教小字第 1110043397 號函及本校 110 學年度課程發展委員會第 6 次會議決議辦理。

2. 110 學年度學校課程計畫，由各領域召集人和各學年老師等人撰寫，業由教務處彙整完成，請委員進行審查。

決議：照案通過。

九、臨時動議：無

十、散會： 時 分

桃園市八德國民小學 110 學年度第二學期
期末特教推行委員會會議紀錄

一、會議時間：111 年 6 月 22 日（三） 13:30~

二、會議地點：google meet 線上會議室

三、會議主席：林世娟校長

四、與會人員：如簽到冊

記錄：廖翊雯老師

五、列席人員：如簽到冊

六、主席致詞：

七、工作報告：

（一）110 學年度下學期第一次身心障礙轉介鑑定安置，本校六年級畢業生 12 人，結果如下

	班級姓名	障礙類別	學校	特教服務	酌減人數
01	601 蔡昊恩	學習障礙	八德國中	資源班服務	1
02	602 蕭俊守	疑似學習障礙	仁和國中	資源班服務	0
03	602 龔斯含	疑似學習障礙	八德國中	資源班服務	0
04	603 古任佑	學習障礙	八德國中	資源班服務	1
05	604 陳以珈	學習障礙	八德國中	資源班服務	1
06	604 李奕萱	學習障礙	八德國中	資源班服務	1
07	605 丁子庭	智能障礙	八德國中	資源班服務	1
08	605 陳昱杰	非特生	學區國中	無需安置	0
09	606 方妍如	情緒行為障礙	八德國中	資源班服務	1
10	606 陳又維	學習障礙	八德國中	資源班服務	1
11	607 邱顯喬	學習障礙	八德國中	資源班服務	1
12	607 劉軒豪	自閉症	福豐國中	資源班服務	1

（二）本學區公私幼兒園特殊需求學生共 14 人，安置結果如下。

	姓名	障礙類別	學校	特教服務	酌減人數
01	蘇逸凡	疑似智能障礙	學區國小	資源班服務	0
02	林立勳	非特生	學區國小	（無須安置）	0
03	簡志俊	非特生	學區國小	（無須安置）	0
04	陳盈希	智能障礙	八德國小	特教班服務	0
05	黃發騏	非特生	學區國小	（無須安置）	0
06	楊宇宏	非特生	學區國小	（無須安置）	0
07	胡廷睿	非特生	學區國小	（無須安置）	0
08	劉宥楮	自閉症	八德國小	資源班服務	1

09	鄭宇哲	非特生	學區國小	(無須安置)	0
10	林辰澔	疑似學習障礙	學區國小	資源班服務	0
11	蔡博宇	自閉症	八德國小	資源班服務	1
12	謝勝凱	自閉症	八德國小	資源班服務	1
13	王識閔	智能障礙	瑞豐國小	特教班服務	0
14	田凡恩	非特生	學區國小	(無須安置)	0

(三) 安置本校之小一新生名單如下：

姓名	障礙類別	學校	特教服務	酌減人數
蔡博宇	自閉症	八德國小	資源班服務	1
劉宥楮	自閉症	八德國小	資源班服務	1
謝勝凱	自閉症	八德國小	資源班服務	1
林辰澔	疑似學習障礙	八德國小	資源班服務	0

(四) 本學期申請 111-2 國小部身心障礙鑑定人數 7 人，3 人鑑定為學障，1 人為疑似學障，3 人為非特生。

班級姓名	特教障礙類別	安置服務類型	考場服務	酌減人數
1-1 曾○豪	疑似學習障礙	資源班	無	0
1-5 林○辰	非特生	無須安置	無	0
1-10 游○諾	非特生	無須安置	無	0
2-1 林○麒	學習障礙	資源班	學校視教學狀況而定	1
2-1 蔡○綦	非特生	無須安置	無	0
2-2 廖○鈞	學習障礙	資源班	學校視教學狀況而定	1
5-8 楊○云	學習障礙	資源班	學校視教學狀況而定	1

(五) 本學期 IEP 期末會議，於 6/13 日至 6/22 起陸續與家長個別召開，檢討本學期的學習成效。

(六) 升小一轉銜會議，於 6/23(三)下午、6/24(五)下午和幼兒園老師、家長與小一導師個別召開視訊會議，討論未來特殊需求支援服務。

(七) 本學期特殊專業團隊聘請物理、職能、語言、心理治療師各一位，針對各類特殊需求學生進行專業諮詢及服務，因應疫情，部分學生請防疫假或治療師時間無法配合，故取消 20 小時，計共服務 76 位學生，116 小時，本學期末服務到的學生，將於下學期優先排課。

(八) 本學期申請教科書補助共 64 人，合計 44411 元。

(九) 本學期申請交通費補助共 5 人，合計 15000 元。

(十) 本學期申請在家教育補助共 1 人，合計 17500 元。

(十一) 目前接受評量調整服務(報讀、重新命題)學生共 49 位，感謝特教助理員、志工家長在評量時協助報讀。

(十二) 感謝特教助理員李怡德女士、吳衣衫女士入班協助國小部及幼兒園特殊需求學生，在生活照顧、學習輔導等方面，提供良好的協助及照顧。

(十三) 二年級林○晞通過 111 學年度一般智能資賦優異學生鑑定，在 111 學年度至少會接受每學年 48 節課資優教育方案課程。

八、上次會議決議執行情形報告：

※討論提案一：有關本校 5 名特殊需求學生申請 111 年 1 月-6 月國民教育階段身心障礙學生

交通費補助案，提請討論。

執行情形：5 名特殊需求學生已完成 111 年 1 月-6 月國民教育階段身心障礙學生交通費補

助申請，將匯入學生戶頭

※討論提案二：調整 110 學年度學生 3-2 游○綸…等，教學服務及考試服務，請討論。

執行情形：3-2 游○綸、5-3 李○綾、5-5 高○慈及 5-7 王○恩，上述四名學生本學期

皆已接受調整後之服務。

※討論提案三：八德國小身心障礙學生正向行為支持計畫實施要點，請討論。

執行情形：於 111 學年校網及教師會議公告實施

※討論提案四：八德國小特教學生情緒及行為問題處理辦法與流程，請討論。

執行情形：於 111 學年校網及教師會議公告實施

九、提案討論：

※案由一：針對申請 111 學年度特殊教育方案助理員案，請討論。

說明：1. 依本校國小及幼兒園特教學生狀況，擬申請每周 40 小時的助理員兩名。

2. 本校 111 學年目前特殊需求學生為 16 名，國小部 9 名，幼稚園 7 名，學生障

礙程度、能力現況與需求程度如下表

學生姓名	年段班級	障礙程度	能力現況及需求程度
何○謙	幼稚園	發展遲緩	助理員協助課程活動進行以及參與日常例行性活動。
李○喬	幼稚園	發展遲緩	助理員協助課程活動進行以及參與日常例行性活動。
陳○宇	幼稚園	發展遲緩	助理員協助課程活動進行以及參與日常例行性活動。
張○宇	幼稚園	發展遲緩	助理員協助課程活動進行以及參與日常例行性活動。
謝○合	幼稚園	發展遲緩	助理員協助課程活動進行以及參與日常例行性活動。
林○歆	幼稚園	發展遲緩	助理員協助課程活動進行以及參與日常例行性活動。
蔡○晴	幼稚園	發展遲緩	助理員協助課程活動進行以及參與日常例行性活動。
謝○凱	1-	自閉症	協助生活自理、降低焦慮，提升挫折忍受度，給予心理支持，簡化教師口語指令提高學生課堂參與度。

蔡○宇	1-	自閉症	提供遵守課堂規範，協助人際互動溝通，有情緒時協助轉移注意力。
劉○楮	1-	自閉症	協助作息轉換學習場所，給予心理支持，提高口語溝通表達，簡化教師口語指令提高學生課堂參與度。
林○霆	2-9	自閉症伴隨智能障礙。	有焦慮反應時會一直遊走教室，無法聽其他指令，會一直找導師詢問作息，一節課達 20 次之多，協助降低焦慮，給予心理支持，簡化教師口語指令提高學生課堂參與度。
黃○舒	2-11	自閉症	選擇性參與課堂規則，不願參與時躺地上干擾秩序，隨意觸碰他人物品以及在教室外遊走不進教室，提供順從課堂規範訓練，給予心理支持，簡化教師口語指令提高學生課堂參與度。
駱○瑜	3-	自閉症伴隨智能障礙。	協助生活自理與指導學生按課表、作息轉換學習場所，適應團體生活規範。
祈○蓁	4-2	其他障礙	協助生活自理，陪同適應團體生活。
陶○燁	4-6	自閉症	觀察情緒高張前兆反應，當情緒高張無差別攻擊老師和同學，要成他人肢體和物品損傷。協助轉移注意力降低個案干擾課堂秩序的行為，提供減敏和口語放鬆訓練。
郭○哲	4-7	多重障礙中度	協助訓練生活自理，訓練依作息轉換學習場地，癲癇發作時照看安全。

決議：照案通過

※案由二：110 學年度一年級新生、二升三年級，四升五年級身障學生之適性導師

安排，請討論。

說明：1. 依據桃園市高級中等以下學校身心障礙學生就讀普通班減少班級人數原則

和桃園市國民中小學身心障礙學生就讀普通班編班注意事項。

2. 本校一年級新生 3 位、二升三年級身心障礙學生 13 位、四升五年級身心障礙學生 16 位。

3. 經由輔導室、資源班教師與擔任 111 學年度一年級、三年級和五年級導師討論結果如下：

年級	學生姓名	身心障礙類別	建議 111 學年導師	班級酌減人數
學前升小一	蔡博宇	自閉症	1-林碧貞老師	1 人
學前升小一	劉宥楮	自閉症	1-李珮育老師	1 人
學前升小一	謝勝凱	自閉症	1-林湘芬老師	1 人
二升三年級	林辰芸	自閉症	3-葉婷今老師	1 人
二升三年級	廖翊鈞(身)	身體病弱	3-葉婷今老師	2 人
二升三年級	林祐麒	學習障礙	3-代聘老師 5	1 人
二升三年級	廖翊鈞(學)	學習障礙	3-代聘老師 2	1 人
二升三年級	許詠捷	學習障礙	3-李碧珠老師	1 人

二升三年級	李昀杰	語言障礙	3-李碧珠老師	0人
二升三年級	謝昀芮	在家教育	3-李碧珠老師	0人
二升三年級	廖銘軒	其他障礙	3-林昭玉老師	1人
二升三年級	邱勝佑	學習障礙	3-林昭玉老師	1人
二升三年級	田鎧綸	學習障礙	3-江世欣老師	1人
二升三年級	曾紹宸	學習障礙	3-江世欣老師	1人
二升三年級	林文璿	學習障礙	3-范含羿老師	1人
二升三年級	沈柏安	自閉症	3-范含羿老師	1人
四升五年級	蕭伊廷	智能障礙	5-林筱涵老師	1人
四升五年級	郭瑋哲	多重障礙	5-林筱涵老師	2人
四升五年級	張廷瑋	學習障礙	5-王尤惠老師	1人
四升五年級	祁夢蓁	其他障礙	5-葉珊吟老師	2人
四升五年級	李承諺	學習障礙	5-陳國祥老師	1人
四升五年級	蔡言承	學習障礙	5-代聘教師2	1人
四升五年級	李弘仁	智能障礙	5-曾莉婷老師	1人
四升五年級	胡睿宏	聽覺障礙	5-曾莉婷老師	1人
四升五年級	陶冠燁	自閉症	5-員紹瑄老師	2人
四升五年級	黃泊鈞	身體病弱	5-員紹瑄老師	1人
四升五年級	謝祥逸	學習障礙	5-代聘教師1	1人
四升五年級	周宥恩	學習障礙	5-謝坤祿老師	1人
四升五年級	廖子鎡	智能障礙	5-周旻樺老師	1人
四升五年級	曹元郡	學習障礙	5-周旻樺老師	1人
四升五年級	廖晨妤	腦性麻痺	5-周旻樺老師	1人
四升五年級	吳彥廷	自閉症	5-曾莉婷老師	2人

決議：照案通過

※案由三：針對 111 學年度二升三年級，四升五年級適應欠佳學生名單，請討論。

- 說明：1. 依據「國民小學及國民中學常態編班及分組學習準則」及「桃園市國民小學及國民中學常態編班及分組學習補充規定」。
2. 針對適應欠佳學生部分：a. 審查適應欠佳學生人數。b. 確認分散平均編入班級(不得指定班級或挑選導師)。
3. 各年級適應欠佳學生人數提報人數如下:二升三年級有 8 位、四升五年級有 6 位，平均分散於各班。(學生名單資料，詳如附件一)。

序號	年級	原班	學生	適應欠佳行為概述
1	二	一	沈瑋凌	1.衝動控制不足，一被激怒易做危險事情 ex打架，朝自己眼睛噴酒精 2.注意力不集中，上課手裡一定要捏東西，完小東西 3.有過動，有服藥狀況就會比較好
2	二	二	陳柏愷	1.有退縮行為(會躲桌下，餐車下，講桌下，角落) 2.社交能力不佳 3.若不合意，會完全不動不配合不上課 4.拖拖拉拉習慣超級嚴重
3	二	三	尤浚佑	1.曾欺負班上特殊生(7號)，在安親班打他巴掌，老師詢問，浚佑還辯稱在跟同學玩。 2.對特殊生(7號)，開他姓氏玩笑。 3.因不想同組組員的東西放他桌上，會鬧脾氣，自我中心高 4.情緒時而不穩定，會生氣，會大哭，會講不聽話的話
4	二	五	邱逸軒	社交能力不佳，常插嘴發怪聲，無法等待及於發言。幼兒園曾至省桃評估，曾服過動藥物，但因家人反對中止(以上為父親陳述說明)
5	二	五	游宗鈞	注意力不集中，文化不利，生活自理能力落後，學習態度消極，常以哭，退縮等行為表達情緒。
6	二	六	趙峻德	1.上課較不專心，會玩自己的東西，發出聲響或是站起來干擾老師上課，找同學說話 2.常忘記帶學用品，老師借給他的物品會破壞，或是偷來他人物品來使用
7	二	七	王彥歡	1.容易衝動發脾氣，有服藥(過動) 2.生氣時會在地上爬，固執 3.有時會和同學起衝突 4.拗脾氣的時候會去弄同學
8	二	七	彭彥樺	1.上學遲到幾乎0830-0850才會到校 2.不抄聯絡簿，常需抄到中午 3.不寫作業，所以都家長代寫 4.無法完成課堂的事，跟同學玩會有失控的行為，例如拿石頭丟同學

桃園市八德國小110學年度四升五適應欠佳學生一覽表 1110008

序號	舊年級	原班	學生	適應欠佳行為概述
1	四	一	吳承翰	1. 將校園當成遊樂場，例如：私自進志工室將裡面的設備破壞，將活動中心滅火器噴灑玩耍，跳翻圍牆到校外再翻回來
2	四	一	李宇宸	1. 下課時和同學進入不該進入的區域以不當方式玩耍(ex. 滅火器、酒精、體溫測量器) 2. 曾與同學利用下課零錢低矮圍牆至校外再翻回校
3	四	三	陳建誠	1. 躁動多話，無法自行控制並判斷語言內容是否恰當，無法依據情境做出適當行為。 2. 經常遲到，不寫作業，學用品未帶，因家庭功能不彰，家長疏於指導
4	四	六	黃允承	1. 會習慣性大叫，有挫折時會踢桌椅，並有搖頭晃腦的行為，做事急躁
5	四	九	紀華章	1. 情緒管理有嚴重問題，且固著自我，遇到爭執、勝負、意見不同、自己做錯…易演變成：生氣-暴怒-敵意，怨念-都是別人的錯-丟東西、打人、攻擊，無限循環!!曾打傷同學，當下很難使他冷靜，因為他認為自己的暴力和暴怒都是別人造成的 2. 且會主導碎念干擾全班
6	四	十	呂哲宏	1. 校門恐懼症 2. 課業習得無助，家人不重視課業，學習成效不佳，所以有拒學情況(校門恐懼)

決議：照案通過

※案由四：審核 111 學年特殊需求領域課程計畫及身心障礙學生課程安排。

說明：1. 依據中華民國 102 年 9 月 5 日桃教特字第 1020053442 號函和桃園市國民中小學身心障礙資源班實施要點(中華民國 104 年 5 月 19 日府教特字第 1040126260 號令發布)。

2. 111 學年特殊需求課程計畫，如附件二。

3. 111 學年特殊需求學生排課需求彙整，詳如附件三，需要教務處排課時應提供優先排課組別。

桃園市八德國小 111 學年特殊兒童需要協助排課名單

六年級		五年級		四年級		三年級	
班級姓名	協助排課科目	班級姓名	協助排課科目	班級姓名	協助排課科目	班級姓名	協助排課科目
602 班 方○振	國語、數學	班 蕭○廷	國語、數學	401 班 陳○宏 邱○旭	國語、數學	班 廖○鈞	國語、數學
603 班 張○澄 李○綾	國語、數學	班 李○仁	國語、數學	402 班 游○翔 游○綸	國語、數學	班 林○璿	國語、數學
604 班 陳○瑋	國語、數學	班 郭○哲	國語、數學	404 班 呂○龍	國語、數學	班 田○綸	國語、數學
605 班 韓○高 慈	國語、數學	班 吳○廷	國語、數學	405 班 駱○渝	國語、數學	班 邱○佑	國語、數學
606 班 余○瑄 林○璿	國語、數學	班 謝○逸	國語、數學	406 班 曹○愷 丁○言	國語、數學		
607 班 吳○桐	國語、數學	班 祁○蓁	數學	407 班 郭○哲	國語、數學		
608 班 楊○云	數學	班 張○瑋	數學				

決議：照案通過

※案由五：針對本校兩位特教學生助理人員 110 學年度第二學期服務表現予以考核，請討論。

說明：1. 依據本校訂定「特殊教育學生助理人員考核要點」。

2. 針對本校兩位特教助理人員第二學期服務表現進行考核。

3. 桃園市八德國小特教學生助理人員工作考核項目考核內容為專業能力、工作品質和差勤

及態度等。內容詳如附件四：

決議：照案通過

九、臨時動議：

十、散會：

桃園市八德國民小學 110 學年度第二學期

期末特教推行委員會會議簽到單

一、會議時間：111 年 6 月 22 日（五） 13：30-

二、會議地點：Google Meet 會議室

三、會議主席：林世娟校長

	職稱	姓名	簽到	職稱	姓名	簽到
召集人	校長	林世娟	林世娟	普通班教師代表	鄭朝龍	請假
各處室主任	教務主任	張金田	張金田	普通班教師代表	莊佛如	莊佛如
	學務主任	楊繡如	楊繡如	普通班教師代表	顏兆晞	顏兆晞
	總務主任	尹玉藍	尹玉藍	普通班教師代表	張勝傑	請假
	輔導主任	詹淑瑗	詹淑瑗	資源班教師代表	鄭郁立	鄭郁立
	幼兒園主任	郭嘉琪	請假	資源班教師代表	黃紹恩	黃紹恩
執行秘書	特教組長	廖翊雯	廖翊雯	特殊教育學生家長代表	謝翠珍	請假
				家長會代表	林晏珊	

列席：

職稱	姓名	簽到
資源班教師	陳欣宜	陳欣宜
資源班教師	沈怡均	沈怡均

附註：1. 依據桃園市八德國小特殊教育推行委員會設置要點。本校特殊教育推行委員會為十五人。

2. 前項委員之組成，任一性別應占委員總數三分之一以上。桃園市八德國小特殊教育推行委員會男女性別比例為 11：4。

A	B	C	D	E	F	G	H
*	八德國小110學年度第二學期期末特推會						
*	Meeting code: hwy-qxwy-am						
*	Created on 2022-06-22 01:17:35						
*	by https://chrome.google.com/webstore/detail/google-meet-attendance-li/appcnhiefcidclcdjeahgklghghihfok						
	Full Name	First Seen	Time in Call				
	八德國小-學務-楊繡如	2022/6/22 01:41	00:37:41				
	八德國小林世娟	2022/6/22 01:39	00:39:30				
	尹玉藍	2022/6/22 01:45	00:33:59				
	廖翊雯	2022/6/22 01:17	01:34:37				
	張金田	2022/6/22 01:38	00:40:50				
	林晏珊	2022/6/22 01:26	00:52:06				
	桃園市八德國小陽光501	2022/6/22 01:39	00:39:09				
	沈怡均	2022/6/22 01:39	00:39:33				
	莊佛如	2022/6/22 01:39	00:39:29				
	詹淑媛	2022/6/22 01:39	00:39:34				
	鄭郁立	2022/6/22 01:39	00:39:34				
	陳欣宜	2022/6/22 01:40	00:38:46				
	黃紹恩	2022/6/22 01:42	00:36:27				

三、全校教師授課節數一覽表

桃園市八德區八德國民小學教師每週授課節數

學年度	111			
一般 班級數	63			
職別	主任	組長	導師	科任 教師
應授課節數	1	6	16	20
實授課節數	1	6	16	20
備註	應授課節數依 109 年 07 月 24 日桃園市國民中學教師每週授課節數實施要點（如參考資料四）填寫。			

學年度	111			
特殊教育	集中式 特殊教育班	分散式資源班		特教 巡迴教師
		身心 障礙	資賦 優異	
應授課 節數	0	16	0	0
實授課 節數	0	16	0	0
備註	應授課節數依 104 年 11 月 13 日桃園市國民中小學及幼兒園特殊教育班授課節數實施要點填寫，特教組長授課節數比照普通班教師兼組長節數，各班級類別教師授課節數如下： 1、集中式特教班：雙導師，14 節 2、資源班(身心障礙類與資賦優異類)導師 12 節、專任教師 16 節 3、巡迴輔導班教師 14 節(不含交通時間)			

桃園市八德區八德國民小學學校課程評鑑計畫

109.10.21 課發會 修訂

111.06.22 課發會 修訂

壹、依據：

- 一、107年9月教育部頒國民中學及國民小學實施課程評鑑參考原則。
- 二、108年4月9日桃園市政府教育局桃教小字第1080029536號函辦理。

貳、目的：

- 一、確保及持續改進學校課程發展、教學創新及學生學習之成效。
- 二、回饋課程綱要之研修、課程政策規劃及整體教學環境之改善。
- 三、協助評估課程實施及相關推動措施之成效。

參、課程評鑑內容：

學校課程評鑑，以學校課程總體架構、領域學習課程及彈性學習課程、彈性學習節數為對象。前項各課程對象之評鑑，應包括課程之設計、實施及效果等層面；其評鑑內容如下：

- 一、課程設計：課程計畫與教材及學習資源。
- 二、課程實施：實施準備措施及實施情形。
- 三、課程效果：學生多元學習成效。

前項第三款學生多元學習成效，應運用多元方法進行評量，並得結合學校平時及定期學生學習評量結果資料為之。

學校實施課程評鑑，依本校所定課程評鑑檢核表，進行自我檢視。

肆、評鑑對象與人員分工：

- 一、課程總體架構：本校課程發展委員會組專案小組(教務主任、教學組長、特教組長)辦理，評鑑結果提委員會審議。
- 二、各領域/科目課程：分由本校各領域/科目教學研究會辦理，評鑑結果提各領域/科目教學研究會及課程發展委員會討論。
- 三、各彈性學習課程：分由本校各彈性學習課程設計與推動小組(由教務主任、教學組長、特教組長及各學群召集人組成)辦理，評鑑結果提各彈性學習課程設計與推動小組及課程發展委員會討論。
- 四、跨領域/科目課程：由本校跨領域/科目課程設計與推動小組(由該相關領域召集人組成)辦理，評鑑結果提小組及課程發展委員會討論。
- 五、前述各款各課程對象之評鑑，本校視經費情形邀校外學者專家參與評鑑。

伍、評鑑時程：

課程總體架構及各(跨)領域/科目課程以一學年為評鑑循環週期，各彈性學習課程則分別以各該課程之學習期程為評鑑週期，配合各課程之設計、實施準備、實施過程和效果評估等課程發展進程進行評鑑，實施時程原則規劃如下：

一、課程總體架構

- (一)設計階段：每年5月1日至7月31日。
- (二)實施準備階段：每年6月1日至8月31日。
- (三)實施階段：每年9月1日至次年6月30日。
- (四)課程效果：每學期末。

二、各跨領域/科目課程

- (一)設計階段：每年5月1日至8月15日。
- (二)實施準備階段：每年7月1日至8月31日。
- (三)實施階段：每學年開學日至學期結束。
- (四)課程效果：配合平時及定期學生評量期程辦理。

三、各彈性學習課程：配合各該課程之設計、實施準備、實施過程和效果評估之進程辦理。

陸、評鑑資料與方法：

由各課程之評鑑分工人員，依據「桃園市國民中學及小學實施課程評鑑參考注意事項」就各評鑑課程對象在設計、實施與效果之過程與成果性質，採相應合適之多元方法，蒐集可信資料進行評鑑，參考作法如下表：

評鑑對象	評鑑層面	評鑑資料與方法
課程總體架構	設計	1. 檢視分析學校課程計畫中之課程總體架構內容。 2. 訪談教師對課程總體架構之意見。
	實施準備	1. 檢視分析各處室有關課程實施準備的相關資料。 2. 實地觀察檢視各課程實施場所之設備與材料。
	實施情形	1. 觀察各課程實施情形。 2. 分析各領域/科目教學研究會及彈性學習課程設計與推動小組之會議記錄、觀、議課紀錄。
	效果	檢視分析各領域/科目教學研究會及彈性學習課程設計與推動小組提供之課程效果評估資料。
各(跨)領域/科目課程	設計	1. 檢視分析各該(跨)領域/科目課程計畫、教材、教科書、學習資源。 2. 訪談授課教師或學生對課程設計內容之意見。
	實施準備	1. 實地檢視各該課程實施場所之設備與材料。 2. 分析各該(跨)領域/科目教學研究會議紀錄、共同備、議課記錄。
	實施情形	1. 於各該(跨)領域/科目公開課、觀課和議課活動中了解實施情形。 2. 訪談師生意見。
	效果	1. 分析學生於平時評量之學習成果資料。

		2. 每學期末分析學生之定期評量結果資料。 3. 分析學生之作業成品、實做評量或學習檔案資料。
各彈性學習課程	設 計	1. 檢視分析各彈性學習課程之課程計畫、教材、學習資源。 2. 訪談授課教師或學生對課程設計內容之意見。
	實施準備	1. 實地訪視各該課程實施場所之設備與材料。 2. 分析課程設計與推動小組之會議紀錄、共同備、議課紀錄。
	實施情形	1. 辦理各該彈性學習課程之公開課、觀課和議課活動，從中了解實施情形。 2. 訪談師生意見。
	效 果	1. 分析學生於平時評量之學習成果資料。 2. 課程結束時分析學生之期末評量、作品、學習檔案或實做評量結果資料。

柒、評鑑重點及品質原則：

本校各課程對象之評鑑重點及品質原則，參照教育部頒國民中學及國民小學實施課程評鑑參考原則附件所列評鑑重點及品質原則，詳附件；唯各評鑑人員得就各課程之性質及課程發展與教育評鑑之專業知識，予以補充。

捌、評鑑運用：

對於評鑑過程及結果發現，本校將即時加以運用：

- 一、修正學校課程計畫：分別提各該（跨）領域/科目教學研究會、彈性學習課程設計與推動小組以及本校課程發展委員會討論修正課程計畫。
- 二、檢討學校課程實施條件及設施，並加以改善：提本校各相關處室檢討及改善課程實施條件及設施。
- 三、增進教師及家長對課程品質之理解及重視：於相關會議向教師及家長說明評鑑之規劃、實施和結果，增進其對本校課程品質之理解與重視。
- 四、回饋於教師教學調整及專業成長規劃：提供評鑑發現給各該授課教師作為教學調整之參考，及供教務處參酌評鑑發現之專業成長需求，規劃教師專業成長活動。
- 五、安排補救教學或學習輔導：有學習困難之課程內容或學生，由輔導室或相關教師規劃實施補救教學或學習輔導。
- 六、激勵教師進行課程及教學創新：對課程與教學創新有卓越績效之教師或案例，安排公開分享活動，並予以敘獎表揚。
- 七、對課程綱要、課程政策及配套措施提供建議：於相關會議或管道，向教育局或相關單位提供建議。

玖、評鑑檢討：

本校課程發展委員會於每學期末之會議，安排各(跨)領域/科目教學研究會、彈性學習

課程設計與推動小組、課程總體架構評鑑小組輪流報告其評鑑實施情形，同時檢討其實施課程評鑑之效用性、可行性、妥適性及正確性，發現需改善者，則研議其改善之道。必要時，得委請校外專業單位或人員協助進行評估與檢討。

拾、計畫施行：

本計畫經本校課程發展委員會審議通過、校長核定後實施，修正時亦同。

拾壹、附件

附件一：教育部頒國民中學與國民小學實施課程評鑑參考原則。

附件二：桃園市八德區八德國民小學學校課程評鑑檢核表。

教務主任

校長：

附件一

國民中學與國民小學實施課程評鑑參考原則

層面	對象	評鑑重點	課程發展品質原則
課程設計	課程總體架構	1. 教育效益	1.1 學校課程願景，能掌握課綱之基本理念、目標及學校之教育理想。 1.2 各領域/科目及彈性學習課程之學習節數規劃，能適合學生學習需要，獲致高學習效益。
		2. 內容結構	2.1 內含課綱及主管機關規定之必備項目，如背景分析、課程願景、各年級各領域/科目及彈性學習課程節數分配表、法律規定教育議題實施規劃、學生畢業考或會考後至畢業前課程規劃、課程實施與評鑑說明以及各種必要附件。 2.2 各年級各領域/科目(部定課程)及彈性學習課程(校訂課程)教學節數和總節數規劃符合課綱規定。 2.3 適切規劃法律規定教育議題之實施方式。
		3. 邏輯關連	3.1 學校課程願景、發展特色和各類彈性學習課程主軸，能與學校發展及所在社區文化等內外相關重要因素相連結。
		4. 發展過程	4.1 學校背景因素之分析，立基於課程發展所需之重要證據性資料。 4.2 規劃過程具專業參與性並經學校課程發展委員會審議通過。
	領域/科目課程	5. 素養導向	5.1 教學單元/主題和教學重點之規劃，能完整納入課綱列示之本教育階段學習重點，兼具學習內容和學習表現兩軸度之學習，以有效促進核心素養之達成。 5.2 領域/科目內各單元/主題之教學設計，適合學生的能力、興趣和動機，提供學生練習、體驗、思考、探究和整合之充分機會，學習經驗之安排具情境脈絡化、意義化及適性化特徵。
		6. 內容結構	6.1 內含課綱及所屬地方教育行政主管機關規定課程計畫中應包含之項目，如各年級課程目標或本教育階段領域/科目核心素養、教學單元/主題名稱、各單元/主題教學重點、教學進度、評量方式及配合教學單元/主題內容擬融入之相應合適之議題內容摘要。 6.2 同一學習階段內各教學單元/主題彼此間符合順序性、繼續性和統整性之課程組織原則。
		7. 邏輯關連	7.1 核心素養、教學單元/主題、教學重點、教學時間與進度以及評量方式等項目內容，彼此具相呼應之邏輯關連。 7.2 領域/科目課程若規劃跨領域/科目統整課程單元/主題，應確實具主題內容彼此密切關連之統整精神；採協同教學之單元，其參與授課之教師及擬採計教學節數應列明。

層面	對象	評鑑重點	課程發展品質原則
彈性學習課程		8. 發展過程	8.1 規劃與設計過程蒐集、參考及評估本領域/科目課程設計所需之重要資料，如領域/科目課綱、學校課程願景、可能之教材與教學資源、學生先備經驗或成就與發展狀態、課程與教學設計參考文獻等。 8.2 規劃與設計過程具專業參與性，經由領域/科目教學研究會、年級會議或相關教師專業學習社群之共同討論，並經學校課程發展委員會審議通過。
		9. 學習效益	9.1 各彈性學習課程之單元或主題內容，符合學生的學習需要及身心發展層次，對其持續學習與發展具重要性。 9.2 各彈性學習課程之教材、內容與活動，重視提供學生練習、體驗、思考、探究、發表和整合之充分機會，學習經驗之安排具情境脈絡化、意義化和適性化特徵，確能達成課程目標。
		10. 內容結構	10.1 各年級各彈性學習課程計畫之內含項目，符合主管機關規定，如年級課程目標、教學單元/主題名稱、單元/主題內容摘要、教學進度、擬融入議題內容摘要、自編或選用之教材或學習資源和評量方式。 10.2 各年級規劃之彈性學習課程內容，符合課綱規定之四大類別課程（統整性主題/專題/議題探究、社團活動與技藝課程、特殊需求領域課程、其他類課程）及學習節數規範。 10.3 各彈性學習課程之組成單元或主題，彼此間符合課程組織的順序性、繼續性和統整性原則。
		11. 邏輯關連	11.1 各年級各彈性學習課程之規劃主題，能呼應學校課程願景及發展特色。 11.2 各彈性學習課程之教學單元或主題內容、課程目標、教學時間與進度和評量方式等，彼此間具相互呼應之邏輯合理性。
		12. 發展過程	12.1 規劃與設計過程中，能蒐集且參考及評估各彈性學習課程規劃所需的重要資料，如相關主題的政策文件與研究文獻、學校課程願景、可能之教材與教學資源、學生先備經驗或成就與發展狀態、課程與教學設計參考文獻等。 12.2 規劃與設計過程具專業參與性，經由彈性學習課程規劃小組、年級會議或相關教師專業學習社群之共同討論，並經學校課程發展委員會審議通過。特殊需求類課程，並經特殊教育相關法定程序通過。
課程實施	各課程實施準備	13. 師資專業	13.1 校內師資人力及專長足以有效實施各領域/科目及彈性學習課程，尤其新設領域/科目，如科技、新住民語文之師資已妥適安排。 13.2 校內行政主管和教師已參加主管機關及學校辦理之新課程專業研習或成長活動，對課程綱要內容有充分理解。 13.3 教師積極參與各領域/科目教學研究會、年級會議及專業學習社群之專業研討、共同備課、觀課和議課活動，熟知任教課程之課綱、課程計畫及教材內容。
		14. 家長溝通	14.1 學校課程計畫能獲主管機關備查，並運用書面或網路等多元管道向學生與家長說明。
		15. 教材資源	15.1 各領域/科目及彈性學習課程所需審定本教材，已依規定程序選用，自編教材及相關教學資源能呼應課程目標並依規定審查。 15.2 各領域/科目及彈性學習課程之實施場地與設備，已規劃妥善。
		16. 學習促進	16.1 規劃必要措施，以促進課程實施及其效果，如辦理課程相關之展演、競賽、活動、能力檢測、學習護照等。
	各課程實施情形	17. 教學實施	17.1 教師依課程計畫之規劃進行教學，教學策略和活動安排能促成本教育階段領域/科目核心素養、精熟學習重點及達成彈性學習課程目標。 17.2 教師能視課程內容、學習重點、學生特質及資源條件，採用相應合適之多元教學策略，並重視教學過程之適性化。
18. 評量回饋		18.1 教師於教學過程之評量或定期學習成就評量之內容與方法，能掌握課綱及課程計畫規劃之核心素養、學習內容與學習表現，並根據評量結果進行學習輔導或教學調整。 18.2 各領域/科目教學研究會、年級會議及各教師專業學習社群，能就各課程之教學實施情形進行對話、討論，適時改進課程與教學計畫及其實施。	

層面	對象	評鑑重點	課程發展品質原則
課程效果	領域/科目課程	19. 素養達成	19.1 各學習階段/年級學生於各領域/科目之學習結果表現，能達成各該領域/科目課綱訂定之本教育階段核心素養，並精熟各學習重點。 19.2 各領域/科目課綱核心素養及學習重點以外之其他非意圖性學習結果，具教育之積極正向價值。
		20. 持續進展	20.1 學生在各領域/科目之學習結果表現，於各年級和學習階段具持續進展之現象。
	彈性學習課程	21. 目標達成	21.1 學生於各彈性學習課程之學習結果表現，能符合課程設計之預期課程目標。 21.2 學生在各彈性學習課程之非意圖性學習結果，具教育之積極正向價值。
		22. 持續進展	22.1 學生於各類彈性學習課程之學習成就表現，具持續進展之現象。
	課程總體架構	23. 教育成效	23.1 學生於各領域/科目及彈性學習課程之學習結果表現，符合預期教育成效，展現適性教育特質。

附件二：桃園市八德區八德國民小學學校課程評鑑檢核表

桃園市八德區八德國民小學 111 學年度課程總體架構評鑑檢核表

評鑑層面	評鑑重點	評鑑細項/品質原則	檢核方式/佐證資料	評估結果	左列評估結果非勾選「符合」者，請明列改善策略或方法
課程設計	1. 教育效益	1.1 學校課程願景，能呼應課綱之基本理念、目標，具適切性及理想性。	<input type="checkbox"/> 依據 12 年國教課綱，提出學校本位課程架構圖。 <input type="checkbox"/> 學校課程架構圖，呼應 12 年教課綱的「自發、互動、共好」基本理念，及三面九項的核心素養。 <input type="checkbox"/> 學校課程架構圖，呼應 12 年國教課綱的課程目標及學校願景與目標。 <input type="checkbox"/> 學生學習圖像，呼應學校課程願景、課程目標及課程架構內涵。	<input type="checkbox"/> 符合 <input type="checkbox"/> 部分符合 <input type="checkbox"/> 不符合	
		1.2 各領域/科目及彈性學習課程之學習節數規劃，能適合學生學習需要，獲致高學習效益。	<input type="checkbox"/> 依據 12 年國教課程總綱，規劃各年級領域課程（部定課程）及彈性學習課程（校訂課程）的學習節數。 <input type="checkbox"/> 「各年級領域課程及彈性學習課程之學習節數一覽表」規劃，適合學生學習需要。	<input type="checkbox"/> 符合 <input type="checkbox"/> 部分符合 <input type="checkbox"/> 不符合	
	2. 內容結構	2.1 含課綱及本府規定之必備項目，如背景分析、課程願景與目標、各年級各領域/科目及彈性學習課程、彈性學習節數、課程分配表、法律規定教育議題實施規劃、學生畢業考或會考後至畢業前課程規劃與	<input type="checkbox"/> 學校整體課程架構圖 <input type="checkbox"/> 學校基本資料 <input type="checkbox"/> 各領域及彈性學習課程之學習節數規劃表 <input type="checkbox"/> 課程進度總表 <input type="checkbox"/> 課程評鑑計畫	<input type="checkbox"/> 符合 <input type="checkbox"/> 部分符合 <input type="checkbox"/> 不符合	

		實施及相關附件。			
		2.2 各年級各領域/科目(部定課程)及彈性學習(節數)課程教學節數及總節數規劃符合十二年國教新課綱規定。	<input type="checkbox"/> 各領域及彈性學習課程之學習節數規劃表	<input type="checkbox"/> 符合 <input type="checkbox"/> 部分符合 <input type="checkbox"/> 不符合	
		2.3 五六年級彈性學習節數之課程規畫符合九年一貫課綱規定。	<input type="checkbox"/> 領域課程計畫議題融入	<input type="checkbox"/> 符合 <input type="checkbox"/> 部分符合 <input type="checkbox"/> 不符合	
	3. 邏輯關聯	3.1 學校課程願景、發展特色及各類彈性學習課程、彈性學習節數主軸，能與學校發展及社區文化等內外因素相互連結。	<input type="checkbox"/> 學校課程願景呼應學校內外重要背景因素(SWOTS)分析結果。 <input type="checkbox"/> 各類彈性學習課程主軸、課程呼應學校內外重要背景因素(SWOTS)分析結果。 <input type="checkbox"/> 學校整體課程架構呼應學校SWOTS分析。	<input type="checkbox"/> 符合 <input type="checkbox"/> 部分符合 <input type="checkbox"/> 不符合	
	4. 發展過程	4.1 學校現況與背景分析為課程發展重要參照資料。	<input type="checkbox"/> 學校課程規劃與發展，根據學校背景因素(SWOTS)分析結果提出具體行動策略。 <input type="checkbox"/> 學校課程規劃與發展，符合校務發展計畫的整體需求。	<input type="checkbox"/> 符合 <input type="checkbox"/> 部分符合 <input type="checkbox"/> 不符合	
		4.2 規劃過程具專業參與性並經學校課程發展委員會審議通過。	<input type="checkbox"/> 課程發展委員會會議紀錄	<input type="checkbox"/> 符合 <input type="checkbox"/> 部分符合 <input type="checkbox"/> 不符合	
課程效果	23. 教育成效	學生於各領域/科目及彈性學習課程、彈性學習節數之學習結果表現，符合預期教育成效，展現適性教育特質。	<input type="checkbox"/> 領域課程評鑑自我檢核表 <input type="checkbox"/> 彈性學習課程評鑑自我檢核表 <input type="checkbox"/> 課程發展委員會會議紀錄	<input type="checkbox"/> 符合 <input type="checkbox"/> 部分符合 <input type="checkbox"/> 不符合	

檢核人簽名：

日期：

桃園市八德國民小學 111 學年度領域/科目課程評鑑檢核表

評鑑層面	評鑑重點	評鑑細項/ 品質原則	檢核方式/ 佐證資料	評估結果	左列評估 結果勾選 待改進者 ，請明列 改善策略 或方法
課程設計	5. 素養 導向	5.1 教學單元/主題及教學重點之規劃，能完整納入課綱中本教育階段納入之學習重點，包括學習內容及學習表現，以有效促進核心素養之達成。	<input type="checkbox"/> 課程設計符合本教育階段學習重點 <input type="checkbox"/> 課程設計能促進核心素養之達成	<input type="checkbox"/> 符合 <input type="checkbox"/> 部分符合 <input type="checkbox"/> 不符合	
		5.2 領域/科目內各單元/主題之教學設計，適合學生之能力、興趣及動機，提供學生練習、體驗、思考、探究及整合之充分機會，學習經驗之安排具情境脈絡化、意義化及適性化特徵。	<input type="checkbox"/> 教學設計適合學生的能力、興趣和動機 <input type="checkbox"/> 教學設計提供學生練習、體驗、思考、探究和整合的充分機會 <input type="checkbox"/> 學習經驗的安排具情境脈絡化、意義化及適性化特徵	<input type="checkbox"/> 符合 <input type="checkbox"/> 部分符合 <input type="checkbox"/> 不符合	
	6. 內容 結構	6.1 內含課綱及本府規定課程計畫中應包含之項目，如各年級課程目標或本教育階段領域/核心素養、能力指標、教學單元/主題名稱、教學重點、教學進度、評量方式及配合教學單元/主題內容融入議題之內容摘要。	<input type="checkbox"/> 年級課程目標 <input type="checkbox"/> 領域/科目核心素養 <input type="checkbox"/> 教學單元/主題名稱 <input type="checkbox"/> 各單元/主題教學重點 <input type="checkbox"/> 教學進度 <input type="checkbox"/> 評量方式 <input type="checkbox"/> 配合教學單元/主題內容融入合適的教育議題	<input type="checkbox"/> 符合 <input type="checkbox"/> 部分符合 <input type="checkbox"/> 不符合	
		6.2 同一學習階段內各教學單元/主題彼此間符合順序性、繼續性及統整性之課程組織原則。	<input type="checkbox"/> 教學單元/主題具有符合順序性、繼續性和統整性	<input type="checkbox"/> 符合 <input type="checkbox"/> 部分符合 <input type="checkbox"/> 不符合	
	7. 邏輯 關聯	7.1 核心素養、能力指標、教學單元/主題、教學重點、教學時間與進度以及評量方式等，彼此呼應且具邏輯關連。	<input type="checkbox"/> 領域/科目課程的核心素養、教學單元/主題等具邏輯關連	<input type="checkbox"/> 符合 <input type="checkbox"/> 部分符合 <input type="checkbox"/> 不符合	
		7.2 領域/科目課程若規劃跨領域統整課程單元/主題，應確實具主題內容彼此密切關連的統整精神。採協同教學之單元，其參與授課之教師及擬採計教學節數能列明。	<input type="checkbox"/> 領域/科目課程設計，有規劃跨領域的統整課程單元/主題 <input type="checkbox"/> 跨領域統整課程的單元/主題，有主題內容，且彼此密切關連，具有統整精神。 <input type="checkbox"/> 跨領域統整課程的單元/主題，採協同教學，有明列出參	<input type="checkbox"/> 符合 <input type="checkbox"/> 部分符合 <input type="checkbox"/> 不符合	

			與授課的教師，並採計參與授課教師的教學節數。		
8. 發展過程	8.1 課程規劃與設計過程，能蒐集、參考及評估本領域課程設計所需的重要資料，如領域課綱、學校課程願景、可能之教材與教學資源、學生先備經驗或成就與發展狀態、課程與教學設計參考文獻等。	<input type="checkbox"/> 課程規劃與設計過程，能蒐集、參考及評估本領域課程設計所需之資料 <input type="checkbox"/> 課程規劃與設計過程考量學生先備經驗或成就與發展狀態	<input type="checkbox"/> 符合 <input type="checkbox"/> 部分符合 <input type="checkbox"/> 不符合		
	8.2 課程規劃與設計過程，具專業參與性，並經由領域教學研究會、學年會議或相關教師專業學習社群之共同討論，並經學校課程發展委員會審議通過。	<input type="checkbox"/> 課程規劃與設計過程，經由相關會議或教師專業學習社群之共同討論 <input type="checkbox"/> 課程規劃與設計經學校課程發展委員會審議通過。	<input type="checkbox"/> 符合 <input type="checkbox"/> 部分符合 <input type="checkbox"/> 不符合		
13. 師資專業	13.1 校內師資人力及專長足以有效實施各領域/科目及彈性學習課程、彈性學習節數。新設領域/科目，如科技、新住民語文之師資已妥適安排	<input type="checkbox"/> 具有相關專業背景有效實施各領域學習節數課程	<input type="checkbox"/> 符合 <input type="checkbox"/> 部分符合 <input type="checkbox"/> 不符合		
	13.2 校內行政主管和教師已參加新課綱專業研習或成長活動，對課程綱要內容有充分理解。	<input type="checkbox"/> 已參加主管機關及學校辦理的新課綱專業研習或成長活動	<input type="checkbox"/> 符合 <input type="checkbox"/> 部分符合 <input type="checkbox"/> 不符合		
	13.3 教師積極參與各領域/科目教學研究會、年級會議及專業學習社群之專業研討、共同備課、觀課及議課活動，熟知任教課程之課綱、課程計畫及教材內容。	<input type="checkbox"/> 教師積極參與各領域教學、學年會議和專業學習社群之專業研討 <input type="checkbox"/> 教師參與同仁共同備課、觀課和議課活動	<input type="checkbox"/> 符合 <input type="checkbox"/> 部分符合 <input type="checkbox"/> 不符合		
課程實施	14. 家長溝通	14.1 學校課程計畫獲主管機關備查後，上傳學校網路首頁供學生、家長與民眾查詢。	<input type="checkbox"/> 課程計畫已經通過教育局同意備查（ 教育局同意備查文號： <input type="checkbox"/> 學校領域課程計畫已經公告在學校網站 首頁 明顯地方	<input type="checkbox"/> 符合 <input type="checkbox"/> 部分符合 <input type="checkbox"/> 不符合	
	15. 教材資源	15.1 各領域/科目所需審定本教材，已依規定程序選用，自編教材及相關教學資源能呼應課程目標並依規定審查。	<input type="checkbox"/> 課程所需審定本教科書或教材能呼應課程目標並依規定審查	<input type="checkbox"/> 符合 <input type="checkbox"/> 部分符合 <input type="checkbox"/> 不符合	

	15.2 各領域/科目之實施場地與設備，已規劃妥善。	<input type="checkbox"/> 場地與設備能符應領域學習課程之實施	<input type="checkbox"/> 符合 <input type="checkbox"/> 部分符合 <input type="checkbox"/> 不符合	
16. 學習促進	16.1 規劃必要措施，以促進課程實施及其效果，如辦理課程相關之展演、競賽、活動、能力檢測、學習護照等。	<input type="checkbox"/> 能實施多元評量檢測課程實施效益及學習成效	<input type="checkbox"/> 符合 <input type="checkbox"/> 部分符合 <input type="checkbox"/> 不符合	
17. 教學實施	17.1 教師依課程計畫之規劃進行教學，教學策略及活動安排能促成本教育階段領域/科目核心素養、精熟學習重點及達成彈性學習課程、彈性學習節數目標。	<input type="checkbox"/> 能依課程計畫之規劃進行教學，教學策略和學習活動安排 <input type="checkbox"/> 能有效達成該階段領域核心素養、精熟學習重點及達成領域學習課程之目標	<input type="checkbox"/> 符合 <input type="checkbox"/> 部分符合 <input type="checkbox"/> 不符合	
	17.2 教師能視課程內容、教學目標、學習重點、學生特質及資源條件，採用相應合適之多元教學策略，並重視教學過程之適性化。	<input type="checkbox"/> 依課程內容、學生特質採用相應合適之多元教學策略(學習策略) <input type="checkbox"/> 能依學生能力實施適性化教學	<input type="checkbox"/> 符合 <input type="checkbox"/> 部分符合 <input type="checkbox"/> 不符合	
18. 評量回饋	18.1 教師於教學過程之評量或定期學習成就評量之內容及方法，能掌握課綱及課程計畫規劃之核心素養、能力指標、學習內容與學習表現，並根據評量結果進行學習輔導或教學調整。	<input type="checkbox"/> 教學評量掌握課程計畫規劃之核心素養、學習內容與學習表現 <input type="checkbox"/> 根據評量結果進行學生學習輔導或教學調整	<input type="checkbox"/> 符合 <input type="checkbox"/> 部分符合 <input type="checkbox"/> 不符合	
	18.2 各領域/科目教學研究會、年級會議及各教師專業學習社群，能就各課程之教學實施情形進行對話、討論，適時改進課程與教學計畫及其實施。	<input type="checkbox"/> 教學活動依專業對話與討論適時改進再實施課程	<input type="checkbox"/> 符合 <input type="checkbox"/> 部分符合 <input type="checkbox"/> 不符合	
課程效果	19.1 各學習階段/年級學生於各領域的學習結果表現，能達成各該領域課綱訂定之本教育階段核心素養，並精熟各學習重點。	<input type="checkbox"/> 教學實施後學生學習結果表現能達成各學習階段核心素養	<input type="checkbox"/> 符合 <input type="checkbox"/> 部分符合 <input type="checkbox"/> 不符合	
	19.2 各領域課綱核心素養及學習重點以外的其他非意圖性學習結果，具教育的積極正向價值。	<input type="checkbox"/> 教學實施後結果具教育的積極正向價值	<input type="checkbox"/> 符合 <input type="checkbox"/> 部分符合	

				<input type="checkbox"/> 不符合	
20. 持續 進展	20.1 學生在各領域之學習結果表現，於各年級和學習階段具有持續進展的現象。	<input type="checkbox"/> 教學實施後學生學習結果表現具有持續進展的現象	<input type="checkbox"/> 符合 <input type="checkbox"/> 部分符合 <input type="checkbox"/> 不符合		

檢核人簽名：

日期：

桃園市八德區八德國民小學 111 學年度彈性學習課程(節數)評鑑檢核表

評鑑層面	評鑑重點	評鑑細項/ 品質原則	檢核方式/ 佐證資料	評估結果	左列評估 結果勾選 待改進者 ，請明列 改善策略 或方法
課程設計	9. 學習效益	9.1 各彈性學習(節數)課程之單元或主題內容，符合學生之學習需要及身心發展層次。	<input type="checkbox"/> 彈性學習(節數)課程之教學單元或主題內容，符合學生學習需要及身心發展層次 <input type="checkbox"/> 彈性學習(節數)課程之教學單元或主題內容，符合學習階段核心素養、學習重點之達成 <input type="checkbox"/> 彈性學習(節數)課程對學生學習與身心發展具有重要性	<input type="checkbox"/> 符合 <input type="checkbox"/> 部分符合 <input type="checkbox"/> 不符合	
		9.2 各彈性學習(節數)課程之教材、內容與活動，能提供學生練習、體驗、思考、探究、發表及整合之充分機會。學習經驗之安排具情境脈絡化、意義化及適性化特徵，確能達成課程目標	<input type="checkbox"/> 彈性學習(節數)課程之教學單元或主題的教材、內容與學習活動，能提供學生實作練習、生活體驗、思考、探究、發表和整合的充分機會 <input type="checkbox"/> 彈性學習(節數)課程之教學單元或主題的學習經驗安排，具有情境化、脈絡化、意義化、適性化的特徵，且能達成課程目標	<input type="checkbox"/> 符合 <input type="checkbox"/> 部分符合 <input type="checkbox"/> 不符合	
	10. 內容結構	10.1 各年級各彈性學習(節數)課程計畫之內含項目，符合主管機關規定，如年級課程目標、教學單元/主題名稱、單元/主題內容摘要、教學進度、擬融入議題內容摘要、自編或選用之教材或學習資源和評量方	<input type="checkbox"/> 彈性學習(節數)課程計畫符合 12 年國教課綱/九年一貫課綱及教育局規定項目：年級課程目標、核心素養、教學單元/主題名稱、單元/主題教學重點、教學進度、評量方式、融入合適的教育議	<input type="checkbox"/> 符合 <input type="checkbox"/> 部分符合 <input type="checkbox"/> 不符合	

	式。	題 <input type="checkbox"/> 彈性學習(節數)課程計畫呈現自編或選用教材、學習資源的說明		
	10.2 各年級規劃之彈性學習課程內容，符合課綱規定之四大類別課程（統整性主題/專題/議題探究、社團活動與技藝課程、特殊需求領域課程、其他類課程）及學習節數規範。	<input type="checkbox"/> 彈性學習課程規劃內容符合12年國教課綱規定之四大類別課程 <input type="checkbox"/> 彈性學習課程學習節數符合12年國教課綱規範	<input type="checkbox"/> 符合 <input type="checkbox"/> 部分符合 <input type="checkbox"/> 不符合	
	10.3 各年級彈性學習(節數)課程之組成單元或主題，彼此間符合課程組織的順序性、繼續性及統整性原則。	<input type="checkbox"/> 彈性學習(節數)課程之教學單元或主題，彼此間符合順序性、繼續性和統整性的課程組織原則	<input type="checkbox"/> 符合 <input type="checkbox"/> 部分符合 <input type="checkbox"/> 不符合	
11. 邏輯 關連	11.1 各年級各彈性學習(節數)課程之規劃主題，能呼應學校課程願景及發展特色	<input type="checkbox"/> 各彈性學習(節數)課程的規劃主題，能呼應學校課程願景及發展特色	<input type="checkbox"/> 符合 <input type="checkbox"/> 部分符合 <input type="checkbox"/> 不符合	
	11.2 各彈性學習(節數)課程之教學單元或主題內容、課程目標、教學時間與進度和評量方式等，彼此間具相互呼應的邏輯合理性	<input type="checkbox"/> 彈性學習(節數)課程之教學單元或主題內容、課程目標、教學時間與進度和評量方式，彼此之間都有相互呼應的邏輯性與合理性	<input type="checkbox"/> 符合 <input type="checkbox"/> 部分符合 <input type="checkbox"/> 不符合	
12. 發展 過程	12.1 各彈性學習(節數)課程規劃與設計過程中，能蒐集且參考及評估各彈性課程規劃所需的重要資料，例如相關主題的政策文件與研究文獻、學校課程願景、可能之教材與教學資源、學生先備經驗或成就與發展狀態、課程與教學設計參考文獻等	<input type="checkbox"/> 彈性學習(節數)課程規劃與設計過程，能蒐集、參考及評估本彈性課程設計所需之資料 <input type="checkbox"/> 課程設計過程依據學生先備經驗或成就與發展狀態	<input type="checkbox"/> 符合 <input type="checkbox"/> 部分符合 <input type="checkbox"/> 不符合	
	12.2 各彈性學習(節數)課程規劃與設計過程，具專業參與性，經由彈性學習課程規劃小組或相關教師專業學習社群之共同討論，並經學校課程發展委員會審議通過。特殊需求類課程，並經特殊教育相關法定程序通過	<input type="checkbox"/> 彈性學習(節數)課程規劃與設計的過程中，有專業教師參與討論 <input type="checkbox"/> 彈性學習(節數)課程計畫經由課程規劃小組或相關教師專業學習社群共同討論，並經過學校課程發展委員會審議通過 <input type="checkbox"/> 特殊需求類課程，有經過特殊教育推行委員會，以及課程發展委員會審議通過	<input type="checkbox"/> 符合 <input type="checkbox"/> 部分符合 <input type="checkbox"/> 不符合	

課程 實施	13. 師資 專業	13.1 校內師資人力及專長足以有效實施各領域/科目及彈性學習課程、彈性學習節數。新設領域/科目，如科技、新住民語文之師資已妥適安排	<input type="checkbox"/> 校內師資人力及專長具有相關專業背景，能有效實施各領域學習節數課程。	<input type="checkbox"/> 符合 <input type="checkbox"/> 部分符合 <input type="checkbox"/> 不符合	
		13.2 校內行政主管和教師已參加新課綱專業研習或成長活動，對課程綱要內容有充分理解	<input type="checkbox"/> 校內行政主管和教師已參加主管機關及學校辦理的新課程專業研習或成長活動。	<input type="checkbox"/> 符合 <input type="checkbox"/> 部分符合 <input type="checkbox"/> 不符合	
		13.3 教師積極參與各領域/科目教學研究會、年級會議及專業學習社群之專業研討、共同備課、觀課及議課活動，熟知任教課程之課綱、課程計畫及教材內容	<input type="checkbox"/> 教師積極參與各領域教學、學年會議和專業學習社群之專業研討參與共同備課、觀課和議課活動。	<input type="checkbox"/> 符合 <input type="checkbox"/> 部分符合 <input type="checkbox"/> 不符合	
	14. 家長 溝通	學校課程計畫獲主管機關備查後，上傳學校網路首頁供學生、家長與民眾查詢	<input type="checkbox"/> 學校彈性學習課程計畫已經過教育局同意備查（要有教育局同意備查文號） <input type="checkbox"/> 學校彈性學習課程計畫已經公告在學校網站首頁明顯地方 <input type="checkbox"/> 學校彈性學習課程計畫已經在班級家長會向學生家長說明	<input type="checkbox"/> 符合 <input type="checkbox"/> 部分符合 <input type="checkbox"/> 不符合	
	15. 教材 資源	15.1 各彈性學習(節數)課程所需審定本教材，已依規定程序選用，自編教材及相關教學資源能呼應課程目標並依規定審查。	<input type="checkbox"/> 課程所需教材能呼應課程目標並依規定審查	<input type="checkbox"/> 符合 <input type="checkbox"/> 部分符合 <input type="checkbox"/> 不符合	
		15.2 各彈性學習(節數)課程之實施場地與設備，已規劃妥善。	<input type="checkbox"/> 場地與設備能符應領域學習課程之實施	<input type="checkbox"/> 符合 <input type="checkbox"/> 部分符合 <input type="checkbox"/> 不符合	
	16. 學習 促進	規劃必要措施，以促進課程實施及其效果，如辦理課程相關之展演、競賽、活動、能力檢測、學習護照等。	<input type="checkbox"/> 能實施多元評量檢測課程實施效益及學習成效	<input type="checkbox"/> 符合 <input type="checkbox"/> 部分符合 <input type="checkbox"/> 不符合	
	17. 教學 實施	17.1 教師依課程計畫之規劃進行教學，教學策略及活動安排能促成本教育階段領域/科目核	<input type="checkbox"/> 能依課程計畫之規劃進行教學，教學策略和學習活動安排	<input type="checkbox"/> 符合 <input type="checkbox"/> 部分	

		心素養、精熟學習重點及達成彈性學習課程、彈性學習節數目標。	<input type="checkbox"/> 能有效達成該階段領域核心素養、精熟學習重點及達成領域學習課程之目標	符合 <input type="checkbox"/> 不符合	
		17.2 教師能視課程內容、教學目標、學習重點、學生特質及資源條件，採用相應合適之多元教學策略，並重視教學過程之適性化。	<input type="checkbox"/> 依課程內容、學生特質採用相應合適之多元教學策略(學習策略) <input type="checkbox"/> 能依學生能力實施適性化教學	<input type="checkbox"/> 符合 <input type="checkbox"/> 部分符合 <input type="checkbox"/> 不符合	
	18. 評量回饋	18.1 教師於教學過程之評量或定期學習成就評量之內容及方法，能掌握課綱及課程計畫規劃之核心素養、能力指標、學習內容與學習表現，並根據評量結果進行學習輔導或教學調整。	<input type="checkbox"/> 教學評量掌握課程計畫規劃之核心素養、學習內容與學習表現 <input type="checkbox"/> 根據評量結果進行學生學習輔導或教學調整	<input type="checkbox"/> 符合 <input type="checkbox"/> 部分符合 <input type="checkbox"/> 不符合	
		18.2 各領域/科目教學研究會、年級會議及各教師專業學習社群，能就各課程之教學實施情形進行對話、討論，適時改進課程與教學計畫及其實施。	<input type="checkbox"/> 教學活動會依專業對話與討論適時改進再實施課程	<input type="checkbox"/> 符合 <input type="checkbox"/> 部分符合 <input type="checkbox"/> 不符合	
課程效果	21. 目標達成	21.1 學生於各彈性學習(節數)課程之學習結果表現，能符合課程設計之預期課程目標。	<input type="checkbox"/> 教學實施後，學生學習結果表現能達成預期課程目標	<input type="checkbox"/> 符合 <input type="checkbox"/> 部分符合 <input type="checkbox"/> 不符合	
		21.2 學生於各彈性學習(節數)課程之非意圖性學習結果，具教育的積極正向價值。	<input type="checkbox"/> 教學實施後，學生在各彈性學習(節數)課程的目標達成外，也表現積極正向的潛在學習結果	<input type="checkbox"/> 符合 <input type="checkbox"/> 部分符合 <input type="checkbox"/> 不符合	
	22. 持續進展	22.1 學生於各類彈性學習(節數)課程之學習成就表現，具持續進展的現象。	<input type="checkbox"/> 教學實施後學生學習結果表現具有持續進展的現象	<input type="checkbox"/> 符合 <input type="checkbox"/> 部分符合 <input type="checkbox"/> 不符合	

檢核人簽名：

日期：

桃園市八德區八德國民小學 111 學年度課程總體架構評鑑檢核表

評鑑層面	評鑑重點	評鑑細項/ 品質原則	檢核方式/ 佐證資料	評估結果	左列評估結果非勾選「符合」者，請明列改善策略或方法
課程設計	1. 教育效益	1.1 學校課程願景，能呼應課綱之基本理念、目標，具適切性及理想性。	<input type="checkbox"/> 依據 12 年國教課綱，提出學校本位課程架構圖。 <input type="checkbox"/> 學校課程架構圖，呼應 12 年教課綱的「自發、互動、共好」基本理念，及三面九項的核心素養。 <input type="checkbox"/> 學校課程架構圖，呼應 12 年國教課綱的課程目標及學校願景與目標。 <input type="checkbox"/> 學生學習圖像，呼應學校課程願景、課程目標及課程架構內涵。	<input type="checkbox"/> 符合 <input type="checkbox"/> 部分符合 <input type="checkbox"/> 不符合	
		1.2 各領域/科目及彈性學習課程之學習節數規劃，能適合學生學習需要，獲致高學習效益。	<input type="checkbox"/> 依據 12 年國教課程總綱，規劃各年級領域課程（部定課程）及彈性學習課程（校訂課程）的學習節數。 <input type="checkbox"/> 「各年級領域課程及彈性學習課程之學習節數一覽表」規劃，適合學生學習需要。	<input type="checkbox"/> 符合 <input type="checkbox"/> 部分符合 <input type="checkbox"/> 不符合	
	2. 內容結構	2.1 含課綱及本府規定之必備項目，如背景分析、課程願景與目標、各年級各領域/科目及彈性學習課程、彈性學習節數、課程分配表、法律規定教育議題實施規劃、學生畢業考或會考後至畢業前課程規劃與實施及相關附件。	<input type="checkbox"/> 學校整體課程架構圖 <input type="checkbox"/> 學校基本資料 <input type="checkbox"/> 各領域及彈性學習課程之學習節數規劃表 <input type="checkbox"/> 課程進度總表 <input type="checkbox"/> 課程評鑑計畫	<input type="checkbox"/> 符合 <input type="checkbox"/> 部分符合 <input type="checkbox"/> 不符合	
		2.2 各年級各領域/科目(部定課程)及彈性學習(節數)課程教學節數及總節數規劃符合十二年國教新課綱規定。	<input type="checkbox"/> 各領域及彈性學習課程之學習節數規劃表	<input type="checkbox"/> 符合 <input type="checkbox"/> 部分符合 <input type="checkbox"/> 不符合	
		2.3 五六年級彈性學習節數之課程規畫符合九年一貫課綱規定。	<input type="checkbox"/> 領域課程計畫議題融入	<input type="checkbox"/> 符合 <input type="checkbox"/> 部分符合 <input type="checkbox"/> 不符合	
	3. 邏輯	3.1 學校課程願景、發展特色及各類彈性學習課程、彈性學	<input type="checkbox"/> 學校課程願景呼應學校內外重要背景因素 (SWOTS) 分析	<input type="checkbox"/> 符合	

	關聯	習節數主軸，能與學校發展及社區文化等內外因素相互連結。	結果。 <input type="checkbox"/> 各類彈性學習課程主軸、課程呼應學校內外重要背景因素（SWOTS）分析結果。 <input type="checkbox"/> 學校整體課程架構呼應學校SWOTS分析。	<input type="checkbox"/> 部分符合 <input type="checkbox"/> 不符合	
	4. 發展過程	4.1 學校現況與背景分析為課程發展重要參照資料。	<input type="checkbox"/> 學校課程規劃與發展，根據學校背景因素（SWOTS）分析結果提出具體行動策略。 <input type="checkbox"/> 學校課程規劃與發展，符合校務發展計畫的整體需求。	<input type="checkbox"/> 符合 <input type="checkbox"/> 部分符合 <input type="checkbox"/> 不符合	
		4.2 規劃過程具專業參與性並經學校課程發展委員會審議通過。	<input type="checkbox"/> 課程發展委員會會議紀錄	<input type="checkbox"/> 符合 <input type="checkbox"/> 部分符合 <input type="checkbox"/> 不符合	
課程效果	23. 教育成效	學生於各領域/科目及彈性學習課程、彈性學習節數之學習結果表現，符合預期教育成效，展現適性教育特質。	<input type="checkbox"/> 領域課程評鑑自我檢核表 <input type="checkbox"/> 彈性學習課程評鑑自我檢核表 <input type="checkbox"/> 課程發展委員會會議紀錄	<input type="checkbox"/> 符合 <input type="checkbox"/> 部分符合 <input type="checkbox"/> 不符合	

檢核人簽名：

日期：

桃園市八德國民小學 111 學年度領域/科目課程評鑑檢核表

評鑑層面	評鑑重點	評鑑細項/品質原則	檢核方式/佐證資料	評估結果	左列評估結果勾選待改進者，請明列改善策略或方法
課程設計	5. 素養導向	5.1 教學單元/主題及教學重點之規劃，能完整納入課綱中本教育階段納入之學習重點，包括學習內容及學習表現，以有效促進核心素養之達成。	<input type="checkbox"/> 課程設計符合本教育階段學習重點 <input type="checkbox"/> 課程設計能促進核心素養之達成	<input type="checkbox"/> 符合 <input type="checkbox"/> 部分符合 <input type="checkbox"/> 不符合	
		5.2 領域/科目內各單元/主題之教學設計，適合學生之能力、興趣及動機，提供學生練習、體驗、思考、探究及整合之充分機會，學習經驗之安排具情境脈絡化、意義化及適性化特	<input type="checkbox"/> 教學設計適合學生的能力、興趣和動機 <input type="checkbox"/> 教學設計提供學生練習、體驗、思考、探究和整合的充分機會 <input type="checkbox"/> 學習經驗的安排具情境脈絡	<input type="checkbox"/> 符合 <input type="checkbox"/> 部分符合 <input type="checkbox"/> 不符合	

	徵。	化、意義化及適性化特徵		
6. 內容 結構	6.1 內含課綱及本府規定課程計畫中應包含之項目，如各年級課程目標或本教育階段領域/核心素養、能力指標、教學單元/主題名稱、教學重點、教學進度、評量方式及配合教學單元/主題內容融入議題之內容摘要。	<input type="checkbox"/> 年級課程目標 <input type="checkbox"/> 領域/科目核心素養 <input type="checkbox"/> 教學單元/主題名稱 <input type="checkbox"/> 各單元/主題教學重點 <input type="checkbox"/> 教學進度 <input type="checkbox"/> 評量方式 <input type="checkbox"/> 配合教學單元/主題內容融入合適的教育議題	<input type="checkbox"/> 符合 <input type="checkbox"/> 部分符合 <input type="checkbox"/> 不符合	
	6.2 同一學習階段內各教學單元/主題彼此間符合順序性、繼續性及統整性之課程組織原則。	<input type="checkbox"/> 教學單元/主題具符合順序性、繼續性和統整性	<input type="checkbox"/> 符合 <input type="checkbox"/> 部分符合 <input type="checkbox"/> 不符合	
7. 邏輯 關聯	7.1 核心素養、能力指標、教學單元/主題、教學重點、教學時間與進度以及評量方式等，彼此呼應且具邏輯關連。	<input type="checkbox"/> 領域/科目課程的核心素養、教學單元/主題等具邏輯關連	<input type="checkbox"/> 符合 <input type="checkbox"/> 部分符合 <input type="checkbox"/> 不符合	
	7.2 領域/科目課程若規劃跨領域統整課程單元/主題，應確實具主題內容彼此密切關連的統整精神。採協同教學之單元，其參與授課之教師及擬採計教學節數能列明。	<input type="checkbox"/> 領域/科目課程設計，有規劃跨領域的統整課程單元/主題 <input type="checkbox"/> 跨領域統整課程的單元/主題，有主題內容，且彼此密切關連，具有統整精神。 <input type="checkbox"/> 跨領域統整課程的單元/主題，採協同教學，有明列出參與授課的教師，並採計參與授課教師的教學節數。	<input type="checkbox"/> 符合 <input type="checkbox"/> 部分符合 <input type="checkbox"/> 不符合	
8. 發展 過程	8.1 課程規劃與設計過程，能蒐集、參考及評估本領域課程設計所需的重要資料，如領域課綱、學校課程願景、可能之教材與教學資源、學生先備經驗或成就與發展狀態、課程與教學設計參考文獻等。	<input type="checkbox"/> 課程規劃與設計過程，能蒐集、參考及評估本領域課程設計所需之資料 <input type="checkbox"/> 課程規劃與設計過程考量學生先備經驗或成就與發展狀態	<input type="checkbox"/> 符合 <input type="checkbox"/> 部分符合 <input type="checkbox"/> 不符合	
	8.2 課程規劃與設計過程，具專業參與性，並經由領域教學研究會、學年會議或相關教師專業學習社群之共同討論，並經學校課程發展委員會審議通過。	<input type="checkbox"/> 課程規劃與設計過程，經由相關會議或教師專業學習社群之共同討論 <input type="checkbox"/> 課程規劃與設計經學校課程發展委員會審議通過。	<input type="checkbox"/> 符合 <input type="checkbox"/> 部分符合 <input type="checkbox"/> 不符合	

課程 實施	13. 師資 專業	13.1 校內師資人力及專長足以有效實施各領域/科目及彈性學習課程、彈性學習節數。新設領域/科目，如科技、新住民語文之師資已妥適安排	<input type="checkbox"/> 具有相關專業背景有效實施各領域學習節數課程	<input type="checkbox"/> 符合 <input type="checkbox"/> 部分符合 <input type="checkbox"/> 不符合	
		13.2 校內行政主管和教師已參加新課綱專業研習或成長活動，對課程綱要內容有充分理解。	<input type="checkbox"/> 已參加主管機關及學校辦理的新課綱專業研習或成長活動	<input type="checkbox"/> 符合 <input type="checkbox"/> 部分符合 <input type="checkbox"/> 不符合	
		13.3 教師積極參與各領域/科目教學研究會、年級會議及專業學習社群之專業研討、共同備課、觀課及議課活動，熟知任教課程之課綱、課程計畫及教材內容。	<input type="checkbox"/> 教師積極參與各領域教學、學年會議和專業學習社群之專業研討 <input type="checkbox"/> 教師參與同仁共同備課、觀課和議課活動	<input type="checkbox"/> 符合 <input type="checkbox"/> 部分符合 <input type="checkbox"/> 不符合	
	14. 家長 溝通	14.1 學校課程計畫獲主管機關備查後，上傳學校網路首頁供學生、家長與民眾查詢。	<input type="checkbox"/> 課程計畫已經通過教育局同意備查（ 教育局同意備查文號： <input type="checkbox"/> 學校領域課程計畫已經公告在學校網站 首頁 明顯地方	<input type="checkbox"/> 符合 <input type="checkbox"/> 部分符合 <input type="checkbox"/> 不符合	
	15. 教材 資源	15.1 各領域/科目所需審定本教材，已依規定程序選用，自編教材及相關教學資源能呼應課程目標並依規定審查。	<input type="checkbox"/> 課程所需審定本教科書或教材能呼應課程目標並依規定審查	<input type="checkbox"/> 符合 <input type="checkbox"/> 部分符合 <input type="checkbox"/> 不符合	
		15.2 各領域/科目之實施場地與設備，已規劃妥善。	<input type="checkbox"/> 場地與設備能符應領域學習課程之實施	<input type="checkbox"/> 符合 <input type="checkbox"/> 部分符合 <input type="checkbox"/> 不符合	
	16. 學習 促進	16.1 規劃必要措施，以促進課程實施及其效果，如辦理課程相關之展演、競賽、活動、能力檢測、學習護照等。	<input type="checkbox"/> 能實施多元評量檢測課程實施效益及學習成效	<input type="checkbox"/> 符合 <input type="checkbox"/> 部分符合 <input type="checkbox"/> 不符合	
	17. 教學 實施	17.1 教師依課程計畫之規劃進行教學，教學策略及活動安排能促成本教育階段領域/科目核心素養、精熟學習重點及達成彈性學習課程、彈性學習節數目標。	<input type="checkbox"/> 能依課程計畫之規劃進行教學，教學策略和學習活動安排 <input type="checkbox"/> 能有效達成該階段領域核心素養、精熟學習重點及達成領域學習課程之目標	<input type="checkbox"/> 符合 <input type="checkbox"/> 部分符合 <input type="checkbox"/> 不符合	

		17.2 教師能視課程內容、教學目標、學習重點、學生特質及資源條件，採用相應合適之多元教學策略，並重視教學過程之適性化。	<input type="checkbox"/> 依課程內容、學生特質採用相應合適之多元教學策略(學習策略) <input type="checkbox"/> 能依學生能力實施適性化教學	<input type="checkbox"/> 符合 <input type="checkbox"/> 部分符合 <input type="checkbox"/> 不符合	
	18. 評量回饋	18.1 教師於教學過程之評量或定期學習成就評量之內容及方法，能掌握課綱及課程計畫規劃之核心素養、能力指標、學習內容與學習表現，並根據評量結果進行學習輔導或教學調整。	<input type="checkbox"/> 教學評量掌握課程計畫規劃之核心素養、學習內容與學習表現 <input type="checkbox"/> 根據評量結果進行學生學習輔導或教學調整	<input type="checkbox"/> 符合 <input type="checkbox"/> 部分符合 <input type="checkbox"/> 不符合	
		18.2 各領域/科目教學研究會、年級會議及各教師專業學習社群，能就各課程之教學實施情形進行對話、討論，適時改進課程與教學計畫及其實施。	<input type="checkbox"/> 教學活動依專業對話與討論適時改進再實施課程	<input type="checkbox"/> 符合 <input type="checkbox"/> 部分符合 <input type="checkbox"/> 不符合	
課程效果	19. 素養達成	19.1 各學習階段/年級學生於各領域的學習結果表現，能達成各該領域課綱訂定之本教育階段核心素養，並精熟各學習重點。	<input type="checkbox"/> 教學實施後學生學習結果表現能達成各學習階段核心素養	<input type="checkbox"/> 符合 <input type="checkbox"/> 部分符合 <input type="checkbox"/> 不符合	
		19.2 各領域課綱核心素養及學習重點以外的其他非意圖性學習結果，具教育的積極正向價值。	<input type="checkbox"/> 教學實施後結果具教育的積極正向價值	<input type="checkbox"/> 符合 <input type="checkbox"/> 部分符合 <input type="checkbox"/> 不符合	
	20. 持續進展	20.1 學生在各領域之學習結果表現，於各年級和學習階段具有持續進展的現象。	<input type="checkbox"/> 教學實施後學生學習結果表現具有持續進展的現象	<input type="checkbox"/> 符合 <input type="checkbox"/> 部分符合 <input type="checkbox"/> 不符合	

檢核人簽名：

日期：

桃園市八德區八德國民小學 111 學年度彈性學習課程(節數)評鑑檢核表

評鑑層面	評鑑重點	評鑑細項/ 品質原則	檢核方式/ 佐證資料	評估結果	左列評估 結果勾選 待改進者 ，請明列 改善策略 或方法
課程設計	9. 學習效益	9.1 各彈性學習(節數)課程之單元或主題內容，符合學生之學習需要及身心發展層次。	<input type="checkbox"/> 彈性學習(節數)課程之教學單元或主題內容，符合學生學習需要及身心發展層次 <input type="checkbox"/> 彈性學習(節數)課程之教學單元或主題內容，符合學習階段核心素養、學習重點之達成 <input type="checkbox"/> 彈性學習(節數)課程對學生學習與身心發展具有重要性	<input type="checkbox"/> 符合 <input type="checkbox"/> 部分符合 <input type="checkbox"/> 不符合	
		9.2 各彈性學習(節數)課程之教材、內容與活動，能提供學生練習、體驗、思考、探究、發表及整合之充分機會。學習經驗之安排具情境脈絡化、意義化及適性化特徵，確能達成課程目標	<input type="checkbox"/> 彈性學習(節數)課程之教學單元或主題的教材、內容與學習活動，能提供學生實作練習、生活體驗、思考、探究、發表和整合的充分機會 <input type="checkbox"/> 彈性學習(節數)課程之教學單元或主題的學習經驗安排，具有情境化、脈絡化、意義化、適性化的特徵，且能達成課程目標	<input type="checkbox"/> 符合 <input type="checkbox"/> 部分符合 <input type="checkbox"/> 不符合	
	10. 內容結構	10.1 各年級各彈性學習(節數)課程計畫之內含項目，符合主管機關規定，如年級課程目標、教學單元/主題名稱、單元/主題內容摘要、教學進度、擬融入議題內容摘要、自編或選用之教材或學習資源和評量方式。	<input type="checkbox"/> 彈性學習(節數)課程計畫符合 12 年國教課綱/九年一貫課綱及教育局規定項目：年級課程目標、核心素養、教學單元/主題名稱、單元/主題教學重點、教學進度、評量方式、融入合適的教育議題 <input type="checkbox"/> 彈性學習(節數)課程計畫呈現自編或選用教材、學習資源的說明	<input type="checkbox"/> 符合 <input type="checkbox"/> 部分符合 <input type="checkbox"/> 不符合	
		10.2 各年級規劃之彈性學習課程內容，符合課綱規定之四大類別課程（統整性主題/專題/議題探究、社團活動與技藝課程、特殊需求領域課程、其他類課程）及學習節數規範。	<input type="checkbox"/> 彈性學習課程規劃內容符合 12 年國教課綱規定之四大類別課程 <input type="checkbox"/> 彈性學習課程學習節數符合 12 年國教課綱規範	<input type="checkbox"/> 符合 <input type="checkbox"/> 部分符合 <input type="checkbox"/> 不符合	
		10.3 各年級彈性學習(節數)課程之組成單元或主題，彼此間符合課程組織的順序性、繼續性及統整性原則。	<input type="checkbox"/> 彈性學習(節數)課程之教學單元或主題，彼此間符合順序性、繼續性和統整性的課程組織原則	<input type="checkbox"/> 符合 <input type="checkbox"/> 部分符合	

				<input type="checkbox"/> 不符合	
11. 邏輯 關連	11.1 各年級各彈性學習(節數)課程之規劃主題，能呼應學校課程願景及發展特色	<input type="checkbox"/> 各彈性學習(節數)課程的規劃主題，能呼應學校課程願景及發展特色	<input type="checkbox"/> 符合 <input type="checkbox"/> 部分符合 <input type="checkbox"/> 不符合		
	11.2 各彈性學習(節數)課程之教學單元或主題內容、課程目標、教學時間與進度和評量方式等，彼此間具相互呼應的邏輯合理性	<input type="checkbox"/> 彈性學習(節數)課程之教學單元或主題內容、課程目標、教學時間與進度和評量方式，彼此之間都有相互呼應的邏輯性與合理性	<input type="checkbox"/> 符合 <input type="checkbox"/> 部分符合 <input type="checkbox"/> 不符合		
12. 發展 過程	12.1 各彈性學習(節數)課程規劃與設計過程中，能蒐集且參考及評估各彈性課程規劃所需的重要資料，例如相關主題的政策文件與研究文獻、學校課程願景、可能之教材與教學資源、學生先備經驗或成就與發展狀態、課程與教學設計參考文獻等	<input type="checkbox"/> 彈性學習(節數)課程規劃與設計過程，能蒐集、參考及評估本彈性課程設計所需之資料 <input type="checkbox"/> 課程設計過程依據學生先備經驗或成就與發展狀態	<input type="checkbox"/> 符合 <input type="checkbox"/> 部分符合 <input type="checkbox"/> 不符合		
	12.2 各彈性學習(節數)課程規劃與設計過程，具專業參與性，經由彈性學習課程規劃小組或相關教師專業學習社群之共同討論，並經學校課程發展委員會審議通過。特殊需求類課程，並經特殊教育相關法定程序通過	<input type="checkbox"/> 彈性學習(節數)課程規劃與設計的過程中，有專業教師參與討論 <input type="checkbox"/> 彈性學習(節數)課程計畫經由課程規劃小組或相關教師專業學習社群共同討論，並經過學校課程發展委員會審議通過 <input type="checkbox"/> 特殊需求類課程，有經過特殊教育推行委員會，以及課程發展委員會審議通過	<input type="checkbox"/> 符合 <input type="checkbox"/> 部分符合 <input type="checkbox"/> 不符合		
13. 師資 專業	13.1 校內師資人力及專長足以有效實施各領域/科目及彈性學習課程、彈性學習節數。新設領域/科目，如科技、新住民語文之師資已妥適安排	<input type="checkbox"/> 校內師資人力及專長具有相關專業背景，能有效實施各領域學習節數課程。	<input type="checkbox"/> 符合 <input type="checkbox"/> 部分符合 <input type="checkbox"/> 不符合		
	13.2 校內行政主管和教師已參加新課綱專業研習或成長活動，對課程綱要內容有充分理解	<input type="checkbox"/> 校內行政主管和教師已參加主管機關及學校辦理的新課程專業研習或成長活動。	<input type="checkbox"/> 符合 <input type="checkbox"/> 部分符合 <input type="checkbox"/> 不符合		

課程 實施	13.3 教師積極參與各領域/科目教學研究會、年級會議及專業學習社群之專業研討、共同備課、觀課及議課活動，熟知任教課程之課綱、課程計畫及教材內容	<input type="checkbox"/> 教師積極參與各領域教學、學年會議和專業學習社群之專業研討參與共同備課、觀課和議課活動。	<input type="checkbox"/> 符合 <input type="checkbox"/> 部分符合 <input type="checkbox"/> 不符合		
	14. 家長溝通	學校課程計畫獲主管機關備查後，上傳學校網路首頁供學生、家長與民眾查詢	<input type="checkbox"/> 學校彈性學習課程計畫已經過教育局同意備查（要有教育局同意備查文號） <input type="checkbox"/> 學校彈性學習課程計畫已經公告在學校網站首頁明顯地方 <input type="checkbox"/> 學校彈性學習課程計畫已經在班級家長會向學生家長說明	<input type="checkbox"/> 符合 <input type="checkbox"/> 部分符合 <input type="checkbox"/> 不符合	
	15. 教材資源	15.1 各彈性學習(節數)課程所需審定本教材，已依規定程序選用，自編教材及相關教學資源能呼應課程目標並依規定審查。	<input type="checkbox"/> 課程所需教材能呼應課程目標並依規定審查	<input type="checkbox"/> 符合 <input type="checkbox"/> 部分符合 <input type="checkbox"/> 不符合	
		15.2 各彈性學習(節數)課程之實施場地與設備，已規劃妥善。	<input type="checkbox"/> 場地與設備能符應領域學習課程之實施	<input type="checkbox"/> 符合 <input type="checkbox"/> 部分符合 <input type="checkbox"/> 不符合	
	16. 學習促進	規劃必要措施，以促進課程實施及其效果，如辦理課程相關之展演、競賽、活動、能力檢測、學習護照等。	<input type="checkbox"/> 能實施多元評量檢測課程實施效益及學習成效	<input type="checkbox"/> 符合 <input type="checkbox"/> 部分符合 <input type="checkbox"/> 不符合	
	17. 教學實施	17.1 教師依課程計畫之規劃進行教學，教學策略及活動安排能促成本教育階段領域/科目核心素養、精熟學習重點及達成彈性學習課程、彈性學習節數目標。	<input type="checkbox"/> 能依課程計畫之規劃進行教學，教學策略和學習活動安排 <input type="checkbox"/> 能有效達成該階段領域核心素養、精熟學習重點及達成領域學習課程之目標	<input type="checkbox"/> 符合 <input type="checkbox"/> 部分符合 <input type="checkbox"/> 不符合	
		17.2 教師能視課程內容、教學目標、學習重點、學生特質及資源條件，採用相應合適之多元教學策略，並重視教學過程之適性化。	<input type="checkbox"/> 依課程內容、學生特質採用相應合適之多元教學策略(學習策略) <input type="checkbox"/> 能依學生能力實施適性化教學	<input type="checkbox"/> 符合 <input type="checkbox"/> 部分符合 <input type="checkbox"/> 不符合	
	18. 評量回饋	18.1 教師於教學過程之評量或定期學習成就評量之內容及方法，能掌握課綱及課程計畫規	<input type="checkbox"/> 教學評量掌握課程計畫規劃之核心素養、學習內容與學習表現	<input type="checkbox"/> 符合 <input type="checkbox"/> 部分	

		劃之核心素養、能力指標、學習內容與學習表現，並根據評量結果進行學習輔導或教學調整。	<input type="checkbox"/> 根據評量結果進行學生學習輔導或教學調整	符合 <input type="checkbox"/> 不符合	
		18.2 各領域/科目教學研究會、年級會議及各教師專業學習社群，能就各課程之教學實施情形進行對話、討論，適時改進課程與教學計畫及其實施。	<input type="checkbox"/> 教學活動會依專業對話與討論適時改進再實施課程	<input type="checkbox"/> 符合 <input type="checkbox"/> 部分符合 <input type="checkbox"/> 不符合	
課程效果	21. 目標達成	21.1 學生於各彈性學習(節數)課程之學習結果表現，能符合課程設計之預期課程目標。	<input type="checkbox"/> 教學實施後，學生學習結果表現能達成預期課程目標	<input type="checkbox"/> 符合 <input type="checkbox"/> 部分符合 <input type="checkbox"/> 不符合	
		21.2 學生於各彈性學習(節數)課程之非意圖性學習結果，具教育的積極正向價值。	<input type="checkbox"/> 教學實施後，學生在各彈性學習(節數)課程的目標達成外，也表現積極正向的潛在學習結果	<input type="checkbox"/> 符合 <input type="checkbox"/> 部分符合 <input type="checkbox"/> 不符合	
	22. 持續進展	22.1 學生於各類彈性學習(節數)課程之學習成就表現，具持續進展的現象。	<input type="checkbox"/> 教學實施後學生學習結果表現具有持續進展的現象	<input type="checkbox"/> 符合 <input type="checkbox"/> 部分符合 <input type="checkbox"/> 不符合	

檢核人簽名：

日期：

桃園市八德區八德國民小學 111 學年度教科書評選表

領域 _____ 科 _____ 年級 _____

面向	評選指標	出版公司			
一、 教材內容	1. 符合 108 課程總綱核心素養、領綱素養、學習重點(低中年級) / 九年一貫課程總綱課程目標、基本能力 (高年級)				
	2. 教材設計情境脈絡化、意義化，以學生學習經驗為中心編寫				
	3. 文字敘述簡潔易懂，圖表的編排、使用適切				

	4. 內容富變化，能引起學生學習興趣及促進多元思維				
	5. 內容選材能顧及重大議題的多元性				
	6. 內容份量適當，符合課程需要				
	7. 教材內容的編寫符合新知識的發現與社會的變遷				
二、 教學 與評 量設 計	8. 提供教師多樣的教學活動設計				
	9. 教學設計有系統具邏輯關聯，符合教學重點、教學期程				
	10. 活動設計能引起學生學習的動機與興趣				
	11. 評量方式多元化，評量面向兼顧認知、情意與技能				
	12. 習作內容能配合課本之教學活動，份量、難易度適中				
三、 物理 屬性	13. 版面設計均衡對稱、調和美觀				
	14. 圖片活潑化、生活化，符合教學目標				
	15. 印刷品質與紙質良好，不反光				
	16. 裝訂堅固安全，妥善耐用				
四、 配合 事項	17. 教師手冊提供教學相關的參考資訊，編排清楚、索引容易				
	18. 能提供相關軟體，配合教學及評量使用				
	19. 出版公司具備修訂的能力與責任、提供完善的售後服務				
	20. 出版公司有課程與教學的網站，提供對話的管道				
總分	滿分為 100 分				
排序					
優缺點敘述					

備註：

1. 依國民教育法第 8-2 條「國民小學及國民中學之教科圖書，由學校校務會議訂定辦法公開選用之。」
2. 請將課本、習作及教學指引一併評選以求客觀公正。
3. 每項請依(極佳 5、佳 4、尚可 3、差 2、極差 1)給分，最後統計總分。

檢核人簽名：

日期：

五、全校學生每日學校作息時間

桃園市八德區八德國民小學 111 學年度學校作息時間表

時 間	活 動 內 容	備 註
07:50~08:30	晨間活動/導師時間	
08:30~08:40	晨間活動/環境整理	
08:40~08:45	準備時間	
08:45~09:25	第一節	
09:25~09:35	第一節下課	
09:35~10:15	第二節	
10:15~10:30	第二節下課	
10:30~11:10	第三節	
11:10~11:20	第三節下課	
11:20~12:00	第四節	
12:00~13:10	午餐及午休時間	
13:15~13:55	第五節	
13:55~14:05	第五節下課	
14:05~14:45	第六節	
14:45~14:55	第六節下課/環境	
14:55~15:35	第七節	
15:35~	放學時間	

備註：

- 一、請參閱參考資料 4-a 桃園市國民中小學學生在校時間實施原則。
- 二、每日正式課程以前以安排晨光活動、導師時間、學校集會、體育活動及其他教育活動等為原則。

六、全校行事曆

桃園市八德區八德國民小學 111 學年度行事曆

週次	日期	第一學期重要事項
0	0824-0827	1. 8/25(四)~8/26(五)全校教師備課日 2. 8/26(五)11:00 體育發展委員會暨運動會籌備會 3. 8/26(五)13:00-16:00 教師特教知能研習 4. 8/25(四)9:00~10:00 教師會議(視聽教室) 5. 8/25(四)11:00~12:00 學年(含科任)會議; 6. 8/25(四)13:30~14:00 課後照顧班開班協調會議(教務處) 7. 8/25(四)14:00~15:00 新進教師座談會(會議室)
1	0828-0903	1. 8/28(日)「祖父母節」活動 2. 8/28(日)9:00~11:00 一年級新生家長座談會 3. 8/29(一)全校教師備課日 4. 8/29(一)早上 8:30 暑假期間轉學生抽籤 5. 8/31(三)13:30 家庭訪問
2	0904-0910	1. 9/9(五)~9/11(日)日)中秋節放假 2. 9/7(三)13:30 期初校務會議 3. 9/5(一)本土語言/新住民語、一年級課後照顧班開始上課 4. 9/7(三)下午 1:30 期初校務會議 5. 全校閱讀活動開始
3	0911-0917	1. 9/14(三)13:30 召開特定學生就學補助(三合一)審查會 2. 9/14(三)15:00 學年/領域會議 3. 9/16(五)19:00-21:00 召開全校班親會 4. 9/12(一)校內親子繪本製作競賽與閱讀心得比賽收件截止。
4	0918-0924	1. 9/21(三)早上 9:21 防災演 2. 09/21(三)課程發展委員會一 3. 9/23(五)13:15 召開輔導工作期初會議和 14:00 學習扶助會議 2. 各項獎助學金(邱創乾藝文獎助學生、楊秀良勵志獎學金、呂鴻圖獎助學金、三元宮)資料彙整或審查 4. 9/23 發放代收代辦暨午餐繳費單
5	0925-1001	1. 9/30(五)下午 1:15 召開 10 月份行政會議 2. 9/30(五)13:15 性別平等工作委員會 3. 9/30(五)14:30 午餐供應委員會 2. 9/30(五)教室佈置觀摩評選 3. 9/30(五)暑假優良作業收件和提供名單 4. 9/30 學校校網公告第一學期公開授課教師名單 5. 10/1(六)桃園市原住民族語競賽(大安國小)
6	1002-1008	1. 10/07(五)晚上 7:00 志工代表大會 2. 進行校園生活安全調查(10月) 3. 10/4(二)8:00 營養教育宣導(中年級)

		4.10/05(三)8:45~9:25 榮譽日--一、二年級性平教育宣導 5.10/05(三)13:15 許潮英藝文班開課
7	1009-1015	1.10/8-10/10 國慶日放假 2.桃園市 111 年親子繪本製作競賽開始收件 3.10/12(三)領域會議(期中評量審題)學年會議 4.10/11(二)8:00 營養教育宣導(高年級) 5.一年級注音符號補救教學開始上課
8	1016-1022	1.10/19(三)下午 1:30 教師研習二-正向管教及班級經營(高元杰校長) 2.10/18(二)8:00 潔牙運動-口腔衛生教育宣導 3.10/20(四)四年級戶外教育 4.研擬身心障礙月宣導計畫
9	1023-1029	1.10/26(三)運動會預演一 2.10/26(三)召開課程發展委員會二 3.10/27(四)運動會預演二 4.10/26(三)榮譽日—萬聖節活動 5.10/29(六)校慶暨社區聯合運動會
10	1030-1105	1.11/04(五)全校補休 1 日(運動會) 2.111 學年桃園市親子繪本製作競賽評選 3.國語習作檢閱 4.在地化課程-三元宮美術比賽(暫定) 5.11/02(三)榮譽日-三、四年級性平教育宣導 6.11/2(三)發放學生慶生會蛋糕(11-12 月)
11	1106-1112	1.11/8(二)、11/09(三)期中定期評量 2.11/09(三)領域和學年會議。 3.11/10(四)一年級注音符號總結性評量 4.11/10(四)二年級戶外教育(暫定) 5.11/10(四)一年級注音符號總結性評量
12	1113-1119	1.11/16(三)13:30 教師研習三-性別平等教育實務探討 2.數學習作檢閱 3.11/15(二)8:00 安全急救宣導(含水域安全) 4.11/16(三)8:45~9:25 租稅宣導 5.11/17(四)三年級戶外教育(暫定) 6.11/17(四)家庭聯絡簿檢閱
13	1120-1126	1.11/23(三)課程發展委員會 3 2.社會習作檢閱。 3.桃園市英語藝文(讀者劇場)競賽(校外) 4.11/25(五)五年級戶外教育(暫定)
14	1127-1203	1.資訊社群研習 2.自然、(或生活)習作檢閱 3.11/27~11/29 全國語文競賽 4.12/1(四)-12/2(五)六年級戶外教育(暫定) 5.11/30(三)榮譽日-五、六年級性平教育宣導
15	1204-1210	1.12/7(三)下午 1:30 教師研習四 2.英語習作檢閱 3.校內國(英)語文競賽週 4.12/7(三)下午 1:30 教師研習四 5.12/7(三)8:00 菸害防治宣導 6.12/9(五)一、四年級健康檢查 7.家庭教育活動實施

16	1211-1217	1. 12/14 (三) 領域會議 (審期末定期試題) 和學年會議 2. 12/16(五)13:15 午餐供應委員會 3. 校內國(英)語文競賽週
17	1218-1224	1. 12/21 (三) 榮譽日—聖誕節活動 2. 校內國(英)語文競賽週 3. 學習扶助成長測驗施測
18	1225-1231	1. 12/31(日)~1/1 (日)元旦放假 2. 12/28(三)課程發展委員會四 3. 12/28(三)8:45 社團成果發表 4. 預估 112 學年各年級學生人數和擬訂 112 學年總量管制期程表、在學校網頁公告 5. 12/27(二)8:00 環保教育
19	112 年 0101-0107	1. 1/1(日)~1/2(一)元旦放假二天 2. 13:30 第五次全校教師研習 3. 1/6(五)下午 2:15 性別平等工作委員會 4. 第 1 學期教學優良教師推薦名單 5. 發放下學期三合一補助申請表 6. 學校網頁公告一到六年級總量管制人數轉學人數缺額 7. 1/4(三)10:15 發放學生慶生會蛋糕 (1-2 月)
20	0108-0114	1. 1/12 (四)、1/13 (五) 期末定期評量 2 書法及作文簿檢閱 3. 在學校網頁公告一到六年級總量管制缺額和辦理期程表 4. 1/13(五) 環保教育—第一次全校資源大回收暨二手制服學用品、廢電池、廢光碟回收
21	0115-0119	1. 1/16(一)早上 9:00 召開 111 學年總量管制協調會 2. 1/18(三)上午 8:45 全校榮譽日-環保市集 3. 1/18(三)13:30 期末校務會議 4. 1/18(三)14:30 召開期末特推會 5. 1/19(五)8:00 結業式及寒假生活安全宣導 6. 1/17(二)大掃除暨第二次全校資源大回收 7. 1/19(四)廚房大掃除、設備檢修、午餐用品採購 8. 1/19(四)模範兒童名單確認 9. 1/17(二)08:45~9:35 辦理六年級升學輔導

週次	日期	第二學期重要事項
1	0213-0218	1. 02/09 寒假轉入生統一抽籤編班 2. 2/10(五)開始供應午餐 3. 登記並發放掃除用具 4. 在地化課程-三元宮祈龜活動
2	0219-0225	1. 2/22 (三) 13:30 召開校務會議 2. 2/24(五)下午 3:00 課後照顧班特殊學生補助審查會 3. 111 年度市師鐸獎及優良教育專業人員推薦作業 4. 2/20(一)科學展覽會初賽報名 5. 2/22(三)08:45 榮譽日-五、六年級性別平等教育宣導
3	0226-0304	1. 2/28(二) 和平紀念日放假一天 2. 3/1(三)下午 1:30 特定學生就學補助 (三合一) 審查會

		<p>3. 提供八德區公所「新生總量管制學校入學資格審查通知單」和新生入學資格審查表、不定期家訪同意書</p> <p>4. 3/1(三)學生慶生會(3、4月份)</p> <p>5. 3/1(三)許潮音藝文班開課(每周三下午1:00~3:00)</p>
4	0305-0311	<p>1. 3/08(三)教師研習</p> <p>2. 3/10(五)下午13:30學校輔導工作會議</p> <p>3. 3/10(五)下午2:30學習扶助</p> <p>4. 3/7(二)8:10防災演練</p> <p>5. 3/7(二)上午8:00登革熱、腸病毒等疾病衛教宣導</p>
5	0312-0318	<p>1. 3/15(三)13:30召開課發會五</p> <p>2. 3/14(一)科學展覽會初賽送件</p> <p>3. 3/14(二)上午8:00交通安全教育宣導</p> <p>4. 3/13(一)學習扶助開始上課</p> <p>5. 3/15(三)8:45~9:25榮譽日-中年級性別平等教育宣導</p>
6	0319-0325	<p>1. 3/22(三)召開領域(期中審題)、學年會議</p> <p>2. 3/25(六)上午8:00~12:00辦理111學年度一年級新生入學資格實體登記</p> <p>3. 3/25(六)桃園市英語語文競賽</p> <p>4. 3/22(三)六年級模範兒童拍照市府表揚</p> <p>5. 3/24(四)08:00營養教育宣導(低年級)</p> <p>6. 3/21~3/25四年級CPR課程</p>
7	0326-0401	<p>1. 3/29(三)13:30~15:30教師研習7</p> <p>2. 3/30(四)一年級戶外教育(暫定)</p> <p>3. 3/31(五)學校校網公告第二學期公開授課教師名單</p> <p>4. 3/29(三)早上8:45兒童節表揚</p> <p>5. 3/27~3/31五年級CPR課程</p> <p>6. 3/28(二)早上8:00水域安全宣導</p>
8	0402-0408	<p>1. 4/4(二)兒童節</p> <p>2. 4/5(三)民族掃墓節</p> <p>3. 4/7(五)13:30召開學生入學審查委員會</p> <p>4. 4/7(五)小市長候選人登記</p> <p>5. 4月份校園病媒蚊防治消毒</p>
9	0409-0415	<p>1. 4/11(二)、4/12(三)期中定期評量</p> <p>2. 4/15(六)辦理111學年小一新生實體報到(配合教育局)</p>
10	0416-0422	<p>1. 4/19(三)13:30召開課發會六</p> <p>2. 4/19(三)早上8:45~9:25榮譽日-低年級性平教育宣導</p> <p>3. 完成許潮音藝文班和圓夢飛翔獎助金申請。</p>
11	0423-0429	<p>1. 4/26(三)領域會議,學年會議</p> <p>2. 4/29(六)親職教育日</p> <p>3. 國語習作檢閱</p>
12	0430-0506	<p>1. 5/1(一)全校補假一天</p> <p>2. 5/3(三)榮譽日—四年級英語歌曲律動比賽</p> <p>3. 5/3(三)教師研習8</p> <p>4. 社會習作檢閱</p> <p>5. 教科書評選開始</p> <p>6. 5/3(三)發放學生慶生會蛋糕(5、6月)</p> <p>7. 性別平等教育月(5月)</p> <p>8. 感恩月宣導-母親節</p>
13	0507-0513	<p>1. 數學習作檢閱</p> <p>2. 召開審核六年級畢業生邱創乾美術獎學金審查會。</p> <p>3. 5/8~5/12六年級CPR課程</p> <p>4. 5/10(三)小市長政見發表會(二~五年級)</p> <p>5. 家庭教育活動宣導及實施</p> <p>6. 學校志工旅遊活動</p>

		7.發放二升三、四升五適應欠佳與身障生調查表
14	0514-0520	1.5/19(三)上午8:10 小市長選舉投票 2.5/17(三)領域、學年會議(六年級畢業考審題) 3.5/17(三)畢業生成績審查會(一) 4.5/19(五)13:15 午餐供應委員會 5.5/16(二)早上8:00 傳染病防治宣導
15	0521-0527	1.5/24(三)榮譽日—五年級RT比賽 2.5/24(三)下午1:30 課發會七 3.自然或生活習作檢閱
16	0528-0603	1.6/1(四)、6/2(五)六年級畢業考 2.13:30 全校教師研習9 3.編撰112學年度學校課程計畫
17	0604-0610	1.06/07(三)六年級畢業成績審查會 2.06/07(三)早上8:45 社團成果發表 3.06/07(三)領域會議(期末評量審題)學年會議 4.書法及作文簿檢閱(三~六年級) 5.6/6(二)上午8:00 環保教育宣導 6.6/7(三)早上8:45 期末社團成果發表 7.6/9(五)13:15 召開性平工作委員會(會議室) 8.6/7(三)10:15 發放學生慶生會蛋糕(7、8月) 9.辦理六年級升學輔導--與校長、主任有約 10.各年級學習扶助篩選測驗施測 11.新學年特殊兒童適性班級導師安排和適應困難學生
18	0611-0617	1.6/13(二)畢業典禮 2.6/14(三)教師研習10 3.推薦第二學期教學優良教師名單 4.學習扶助篩選測驗施測
19	0618-0624	1.6/20(二)6/21(三)一到五年級期末評量 2.6/21(三)課發會八 3.6/22(四)端午節放假一天 4.公告112學年暑假各年級轉入生缺額年級期末定期評量 5.完成家庭教育自我評鑑表
20	0625-0630	1.6/28(三)13:30 校務會議 2.6/28(三)13:30 召開召開常態編班員會議 3.6/30(五)結業式 4.上傳112學年度課程計畫至教育局備查 5.6/27(二)第二次資源大回收(紙類) 6.6/28(三)大掃除&第三次資源回收(各品項) 7.7/1(六)暑假開始

說明：

一、依據《家庭教育法施行細則》第8條規定，高級中等以下學校依本法第十三條第一項規定，在正式課程外實施之「家庭教育」課程及活動，應依學生身心發展、家庭狀況、學校人力、物力，結合社區資源為之，並於學校行事曆載明。

二、請註明學校辦理「在地化課程」及「安全教育(包括交通安全)」之期程。

三、請加註有效運用學校社區資源(人力、物力、環境)。

七、桃園市八德區八德國民小學 110 學年度課程評鑑實施情形及其效果檢討紀錄

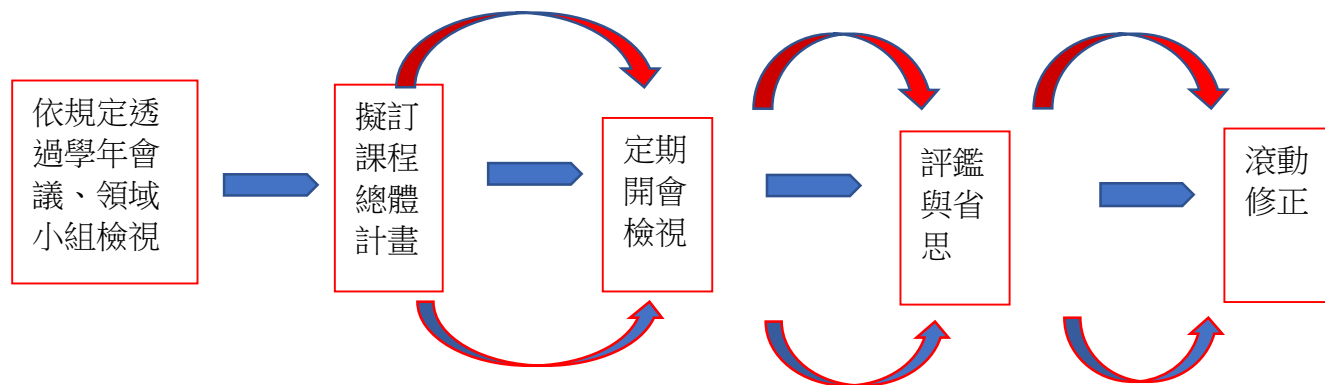

(一) 相關推動組織~

二、課程發展委員會組織架構表

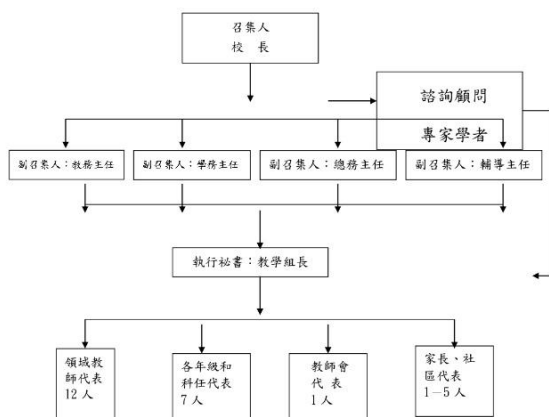

三、課程發展委員會組織成員名冊

組織成員	姓名(職稱)
校長 1人	林世娟校長
行政人員代表 5人	郭建芳、陳茹玲、張金田、唐淑媛、吳德萍
教師代表 7人	曾蔚婷、馮慶如、陳國祥、洪瑋女、范含羿、黃威權、黎恩彰
領域教師代表 12人	江世欣、張勝傑、賴冠伶、陳以真、莊佛如、楊可欣、謝秀梅、邱惠瑋、唐睿駟、葉素珍、張雅益、黃紹恩
教師會代表 1人	教師會代表

家長及社區代表	1人
---------	----

四、課程發展委員會組織執掌分工表

組別	召集人	成員	執掌分工
課程審查組	教務主任	領域代表 12人	審查全校各年級的課程計劃
教學評鑑組	教務主任	領域召集人 12人	對課程計劃、教學活動、教科用書、教學與評量方法，定期評估、檢討、改進。
社區資源組	總務主任	社區、家長代表	考量社區特性，教師專長及校內外資源狀況，研訂「學校選修課程選修辦法」。
成績評量組	學務主任	學年主任 6人	研訂學校學生成績評量辦法補充規定。
評議小組	校長	四處室主任	評議教學或評量之重大爭議。

五、學習領域課程小組實施要點

- 依據：
 - 教育部頒布「國民中小學九年一貫課程綱要」實施要點規定
 - 教育部頒布「十二年國民基本教育課程綱要」實施要點規定
 - 九十三學年度下學期校務會議決議
 - 本校課程發展委員會組織與實施要點
- 領域分組：

本校各學習領域課程小組分成國語文、英語、本土語言、健康與體育、社會、藝術與人文、數學、自然與生活科技、綜合活動、生活領域、彈性學習節數等十一個課程小組。第一學習階段社會、藝術與人文、自然與生活科技三領域聯合組成生活課程小組。
- 組織成員：
 - 各小組成員由全體教師於每學年之前，採自由登記擇一小組擔任為期一年領域研究員（非必要不得任意調整），教務處得按全體教師人數適度調整各小組名額。
 - 為利於各領域教學之實際議題研討，各學年之學群老師以分佈各領域為原則，並以領域專長或實際任教該科目為優先。學群教師不足時，由科任教師依任教科目及參考意願加入學群。
 - 各小組登記人數超出名額時，參加小組優先順序如下：
 - 領域專長：具有相關領域學分、著作、研究報告、指導或參加相關比賽獲有成績或相關具體事蹟可資證明者。
 - 抽籤排序：抽籤後未能納入小組名額之教師，應於仍未滿小組擇一加入。
- 小組研究會：

(二)擬定課程計畫、定期與不訂定召開會議、檢討評鑑、滾動式修正

桃園市八德國小 110 學年度課程發展委員會第二次會議會議紀錄

第三次 會議 記錄	
時間	中華民國 110 年 12 月 15 日(星期三) 下午 1 時 30 分 地點 201 教室
出席	杜幸娟 王清文 李翠珠 周文輝 曹祥輝
列席	林非弘 葉詩吟 張雅茹 林芳貞
主席	葉淑芬 記錄 邱靜宜
主席報告: 請大家根據以下議題提出建議與想法	
討論事項	
1. 討論 10 年國教校定課程評鑑計畫	
2. 討論寒假作業 白編課本 我的創意秀(封面封底設計) 我愛閱讀(親子共讀 8 張)	
檢閱主任	輔導主任
總務主任	訓導主任
教務主任	校長

- 一、時間：110 年 11 月 23 日(星期三) 13:30
 二、地點：多功能會議室
 三、主席：林世娟校長
 四、記錄：邱惠瑋組長
 五、出席人員：詳如簽到表
 六、主席報告：
 七、業務報告：
 (一) 學校參與『110 學年度十二年國教課綱中小階段前導學校協作計畫』，依據檢核內容，需於 111 年 1 月前完成：
 ◎ 檢視學校願景，建構學生與教師圖像，完成校訂課程架構。
 ◎ 學年社群共同研發校訂課程，進行共備觀課課之回饋。
 ◎ 提交至少 1 件作品(素養導向教學完整單元教案或課程評鑑方案)，送交各分區中心進行審查。
 ◎ 辦理全校課程方案的評鑑的研習。
 (二) 第一次課發會議提案內容確認
 ◎ 110 學年度『桃園市八德區八德國民小學校長及教師公開授課實施要點』修訂與 110 學年度公開授課辦理場次公開已執行，並公告於本校網頁。
 ◎ 110 學年度國民小學提高編制人數減授課學校，依計畫每週減授一節，已提交鐘點經費申請表報請教育局審查。惟本案為符法規精神，教務處仍建議尚符合總量管制之條件下，仍應配合公文期程辦理，以聘用鐘點教師規劃為優先。
 ◎ 二年九班辦理「數學素養課程」活動，由校外人士入班協助教學，持續執行中，惟本案日後仍須依相關規定辦理，倘為部定、校訂課程，原授課教師應事先與校外人士討論，並納入本校課程計畫，經本校課程發展委員會通過後，於開學前報主管機關備查，並以書面、網站或其他多元管道，向學生及家長說明。
 ◎
 八、提案討論：
 九、臨時動議：
 無
 十、散會：14 時 10 分

桃園市八德國小 110 學年度課程發展委員會第四次會議會議議程

- 桃園市八德國小 110 度課程發展委員會第二次會議簽到表
 一、時間：11 月 24 日 (星期三) 13:30
 二、地點：會議室
 三、主席：林世娟校長
 四、記錄：邱惠瑋
 五、出席簽到表：

姓名	簽到	姓名	簽到
校長-林世娟	林世娟	教務主任-張金田	張金田
學務主任-楊緒如	楊緒如	總務主任-尹玉藍	尹玉藍
輔導主任-詹淑媛	詹淑媛	幼兒園主任-郭嘉琪	
教學組長-邱惠瑋	邱惠瑋	六年級代表-江世政	江世政
一年級代表-張瓊文	張瓊文	二年級代表-葉瑞吟	葉瑞吟
三年級代表-邱寶登	邱寶登	四年級代表-陳國祥	陳國祥
五年級代表-曾裕平	曾裕平	國語文領域-員紹雄	員紹雄
科任代表-黎惠影	黎惠影	英語領域-李筱蓓	李筱蓓
本上語文-范含昇	范含昇	數學領域-王允惠	王允惠
社會領域-謝秀梅	謝秀梅	自然與生活科技-蔡佳倫	蔡佳倫
健康與體育-江欣聯	江欣聯	藝術與人文-林惠貞	林惠貞
綜合活動-謝坤祿	謝坤祿	生活課程-陳勤敏	陳勤敏
特殊需求-黃紹恩	黃紹恩	家長代表-	
彈性課程-張梅芳	張梅芳		

- 一、時間：111 年 03 月 16 日 (星期三) 13:30
 二、地點：視聽教室
 三、主席：林世娟校長
 四、記錄：邱惠瑋組長
 五、出席人員：詳如簽到表
 六、主席報告：
 七、業務報告：
 (一) 有關 110 學年度應辦理公開授課教師，仍有部分教師未填列辦理時間，請各同仁提醒未填列人員盡速辦理。
 (二) 111 學年度課程計畫要繳交的課程評鑑內容：110 學年度一門彈性學習課程的實施階段、成效階段為主的課程評鑑紀錄。
 (三) 再次提醒依據教育部國民及學前教育署 110 年 6 月 8 日臺教國署國字第 1100060310 號函暨本校 110 學年度審定後課程計畫，每位學生每學期應完成四篇作文，請授課同仁確實辦理。
 (四) 教師成績評定應依據「國民小學及國民中學學生成績評量準則」辦理，落實學生成績評定與標準差異化，學校教師評定學生成績應以公平公正為原則，不得隨意變更其在成績，避免影響學生權益。且學校應建立完善的成績管理機制，審慎處理教師登錄及更正學生成績之程序。
 (五) 校訂課程分享
 八、提案討論：
 案由一：110 學年度六年級畢業考期程討論。
 說明：
 1. 本學年度原訂畢業考試日期為 6 月 1 日、2 日，後續將面臨畢業成績審查與連續假日。
 2. 本校定期評量選考科目原因定為第一天：國語、自然、英語。第二天：數學、社會、健康。需考量導師與科任教師任教班級與批改進度，以進行成績結算。
 3. 建議方式：
 甲、調整考科，將科任科目調整至第一天考試。
 乙、調整畢業考日期，提前一天。
 丙、維持原案。
 決議：
 1. 調整畢業考日期，提前一天，更改為 5 月 31 日-6 月 1 日，考科不變。
 案由二：有關本校期中與期末成績優良採計科目與加權方式確認

(三)課程評鑑實施~以校訂課程-樂活八德為例

◎總體課程架構評鑑流程圖

評鑑層面	設計階段	實施階段	成效檢討階段
評鑑時間	5/1-6/30	8/30-次年 6/15	6/15-6/30
評鑑焦點	◎教育效益 ◎內容架構 ◎邏輯關聯	◎實施時數(規劃排課情形) ◎教學資源與設備運用 ◎教育效益 ◎家長回饋	◎各項成效達成情形
執行人員 執行方法	◎核心小組 ◎課發會	◎授課教師(學年會議、領域會議) ◎行政會議-行政人員 ◎校務會議(全體教師) ◎課發會	◎核心小組 ◎課發會
執行工具	◎總體課程架構檢核表	◎會議記錄 ◎總體課程架構檢核表	◎總體課程架構檢核表
評鑑資料 蒐集方法	◎專家諮詢記錄 ◎核心小組會議記錄 ◎學年學科會議記錄 ◎課程總體架構資料	◎學年學科會議記錄 ◎行政會議記錄	◎領域課程執行成效 ◎彈性學習課程執行成效 ◎學年會議記錄 ◎核心小組發展資料

◎領域/科目課程/彈性學習課程評鑑流程圖

評鑑層面	設計階段		實施階段	成效檢討階段
評鑑時間	5/1-6/30		8/30-次年 6/15	6/15-6/30
評鑑焦點	<ul style="list-style-type: none"> ◎課程目標 ◎課程理念 ◎素養導向 ◎內容架構 ◎邏輯關聯 	<ul style="list-style-type: none"> ◎師資專業 ◎家長溝通 ◎教學資源與設備運用 	<ul style="list-style-type: none"> ◎教育效益 ◎評量回饋 ◎家長回饋 ◎學生學習歷程表現 	<ul style="list-style-type: none"> ◎素養達成成效 ◎目標達成情形 ◎學生持續發展
執行人員 執行方法	<ul style="list-style-type: none"> ◎自我評鑑 ◎共備設計 ◎學年社群小組 ◎課發會 		<ul style="list-style-type: none"> ◎公開教學備觀議課 ◎授課教師(學年會議、領域會議) ◎學年社群小組 	<ul style="list-style-type: none"> ◎自我評鑑 ◎核心小組 ◎課發會
執行工具	<ul style="list-style-type: none"> ◎課程設計自我檢核表 ◎領域課程檢核表 ◎彈性學習課程檢核表 		<ul style="list-style-type: none"> ◎會議記錄 ◎領域課程檢核表 ◎彈性學習課程檢核表 	<ul style="list-style-type: none"> ◎領域課程檢核表 ◎彈性學習課程檢核表 ◎學生作品及評量成果 ◎教師自評表/反思紀錄 ◎課程成果發表會 ◎訪談紀錄表
評鑑資料蒐集方法	<ul style="list-style-type: none"> ◎學年學科會議記錄 ◎核心小組會議記錄 ◎課程總體架構資料 		<ul style="list-style-type: none"> ◎學年學科會議記錄 ◎行政會議記錄 	<ul style="list-style-type: none"> ◎領域課程執行成效 ◎彈性學習課程執行成效 ◎學年會議記錄 ◎核心小組發展資料

(四) 課程評鑑實施及檢討會議紀錄-校訂課程-樂活八德

八德國民小學 110 學年度彈性學習課程評鑑實施情形及效果檢討
紀錄

時間	中華民國 111 年 3 月 23 日(星期三) 下午 1 時 30 分	地點	大
出席	陳仁陽 翁維權 羅子芊 林淑芬 郭明輝 鄭凱隆 謝李梅		
列席	陳曼熙		
主席	謝李梅	記錄	張金田

層面	評鑑重點	課程發展品質原則	質性描述課程評鑑	量化課程評鑑			
				成效優良	成效尚佳	成效普通	成效不佳
課程設計	1. 教育效益	1.1 彈性學習課程之單元或主題內容，符合學生的學習需要及身心發展層次，對其持續學習與發展具重要性。	1. 本校校訂課程（樂活八德、閱讀八德、國際教育）於彈性學習課程實施，符合課綱之基本理念，學校教育目標及願景。 2. 彈性學習課程之節數規劃，符合學生學習需要，結合校內特色、社區資源進行設計，具備生活意義。		V		
		1.2 彈性學習課程之教材、內容與活動，重視提供學生練習、體驗、思考、探究、發表和整合之充分機會，學習經驗之安排具情境脈絡化、意義化和適性化特徵，確能達成課程目標。			V		
	2. 內容結構	2.1 各年級彈性學習課程計畫之內涵項目，符合主管機關規定，如年級課程目標、教學單元/主題名稱、單元/主題內容摘要、教學進度、擬融入議題內容摘要、自編或選用之教材或學習資源和評量方式。	1. 彈性學習課程計畫內含課綱必備項目及法律規定議題融入課程。 2. 各年級彈性學習課程學習節數符合課綱規定。 3. 各學習彈性課程之組成單元或主題，符合課程組織之順序性、繼續性和統整性原則。	V			
		2.2 各年級規劃之彈性學習課程內容，符合課綱規定及學習節數規範。		V			
		2.3 各彈性學習課程之組成單元或主題，彼此間符合課程組織的順序性、繼續性和統整性原則。			V		
	3. 邏輯關連	3.1 各年級彈性學習課程之規劃主題，能呼應學校課程願景及發展特色。	1. 各年級彈性學習課程之規劃主題，能呼應學校課程願景及發展特色。	V			
3.2 各彈性學習課程之教學單元或		V					

		主題內容、課程目標、教學時間與進度及評量方式等，彼此間具相互呼應之邏輯合理性。	2. 跨領域課程具統整性質，樂活八德部分應加強跨領域的課程內涵。				
4. 發展過程	4.1	規劃與設計過程中，能蒐集且參考及評估彈性學習課程規劃所需的重要資料，如相關主題的政策文件與研究文獻、學校課程願景、可能之教材與教學資源、學生先備經驗或成就與發展狀態、課程與教學設計參考文獻等。	1. 規劃與設計過程中，能蒐集且彈性學習課程所需的重要資料。 2. 課程規劃與設計過程具專業參與性，經教師專業社群共同討論並經課程發展委員會審議通過。		V		
	4.2	規劃與設計過程具專業參與性，經由彈性學習課程課程規劃小組、年級會議或相關教師專業學習社群之共同討論，並經學校課程發展委員會審議通過。特殊需求類課程，並經特殊教育相關法定程序通過。	3. 有關規劃與設計過程，可以多邀請專家學者指導，透過協作方式以精進。	V			
5. 師資專業	5.1	校內師資人力及專長足以有效實施彈性學習課程。	1. 校內行政主管和教師已參加主管機關及學校辦理之新課程專業研習或成長活動，增進相關教學知能。	V			
	5.2	校內行政主管和教師已參加主管機關及學校辦理之新課程專業研習或成長活動，對課程綱要內容有充分理解。	2. 校內成立專業社群、建立公開授課備觀議制度，讓教師熟知任教課程課綱、計畫及教材內容。	V			
	5.3	教師積極參與各領域/科目教學研究會、年級會議及專業學習社群之專業研討、共同備課、觀課和議課活動，熟知任教課程之課綱、課程計畫及教材內容。		V			
6. 家長溝通	6.1	學校課程計畫能獲主管機關備查，並運用書面或網路等多元管道向學生與家長說明。	學校課程計畫能獲主管機關備查後，能公告於網路或運用書面向學生或家長說明。		V		
7. 教材資源	7.1	彈性學習課程所需教材，已依規定程序選用，自編教材及相關教學資源能呼應課程目標並依規定審查。	1. 彈性學習課程所需教材已依程序自編、選用、審查，相關教材能呼應課程目標。	V			
	7.2	彈性學習課程課程之實施場地與設備，已規劃妥善。	2. 彈性學習課程課程之實施場地與設備，已規劃妥善。		V		
8. 學習促進	8.1	規劃必要措施，以促進課程實施及其效果，如辦理課程相關之展演、競賽、活動、能力檢測、學習護照等。	辦理課程相關展演、競賽、活動、學習護照等措施，促進課程實施及學習成效。	V			

課程 效果	9. 目標 達成	9.1 學生於彈性學習課程之學習結果表現，能符合課程設計之預期課程目標。	1. 學生於彈性學習課程之學習結果表現，多數能符合課程設計之預期課程目標。	V			
		9.2 學生在彈性學習課程之非意圖性學習結果，具教育之積極正向價值。	2. 學生在彈性學習課程之非意圖性學習結果，表現出教育之積極正向價值。	V			
	10. 持續 進展	10.1 學生於彈性學習課程之學習成就表現，具持續進展之現象。	學生於彈性學習課程之學習成就表現，具持續進步之現象。	V			
實施情形及效果檢討內容記錄	<ol style="list-style-type: none"> 1. 學年期末檢視校訂課程，依據檢核指標與佐證資料，本校彈性學習課程尚能符合自訂評鑑指標。 2. 在校訂課程教學過程前，教師要先知道學生具備的知識經驗，以適時補充學生欠缺的經驗和技巧。 3. 在教學過程中，教師隨時要觀察並透過問答，掌握學生對單元內容學習成效，以便隨時調整教學策略，有助學生學習及目標達成。 4. 低年級的校訂課程-樂活八德，在課程設計上可搭配生活課程，將日常生活中尋常可見的教材穿插於課程裡來引發學生作品創意的來源，讓孩子覺得校訂課程是一個有趣又好用的課程，同時也引起學習動機，進而將內心的情感表達出來。 5. 樂活八德課程技能貼近學生生活經驗，符合三年級學生身心發展、內容能結合其它領域進行教學並使課程具統整性。 6. 有關樂活八德課程中有創作的部分，以乞龜為例學生完成度佳，並能分享成果與同學互補。 7. 閱讀八德課程以達成學生核心素養為目標，然而閱讀八德所欲達成的核心素養為何，建議可在檢視與定義，需配合 2020 圖資利用教育，擬定適時的學習策略予以調整。 8. 低年級國際教育校訂課程，建議應可與生活課程結合，做跨領域課程設計，讓學生可從生活中學習國際觀與溝通。 9. 仍應提醒授課教師採取多元方式評量校訂課程與適性化教學設計。 10. 結論：整體而言，本校之校訂課程的課程設計可符應本校願景-國際觀與創意觀，教學內容可符合學生的需求，教學團隊可以共備課程，教學活動實施流暢，可以確實達到教學目標。然建議教師於課程實施前仍應進行課程研討，於課程結束後建置檢討與醒思學習成果。 						

八德國民小學 110 學年度彈性學習課程評鑑實施情形及效果檢討
紀錄

時間	中華民國 111 年 3 月 23 日(星期三) 下午 1 時 30 分		地點	大
出席	陳仁陽 翁梅 羅子芊 林淑芬 陳明輝 鄭明隆 謝秀梅			
列席	陳曼比			
主席	謝秀梅		記錄	張金田

層面	評鑑重點	課程發展品質原則	質性描述課程評鑑	量化課程評鑑			
				成效優良	成效尚佳	成效普通	成效不佳
課程設計	1. 教育效益	1.1 彈性學習課程之單元或主題內容，符合學生的學習需要及身心發展層次，對其持續學習與發展具重要性。	1. 本校校訂課程（樂活八德、閱讀八德、國際教育）於彈性學習課程實施，符合課綱之基本理念，學校教育目標及願景。 2. 彈性學習課程之節數規劃，符合學生學習需要，結合校內特色、社區資源進行設計，具備生活意義。		V		
		1.2 彈性學習課程之教材、內容與活動，重視提供學生練習、體驗、思考、探究、發表和整合之充分機會，學習經驗之安排具情境脈絡化、意義化和適性化特徵，確能達成課程目標。			V		
	2. 內容結構	2.1 各年級彈性學習課程計畫之內涵項目，符合主管機關規定，如年級課程目標、教學單元/主題名稱、單元/主題內容摘要、教學進度、擬融入議題內容摘要、自編或選用之教材或學習資源和評量方式。	1. 彈性學習課程計畫內含課綱必備項目及法律規定議題融入課程。 2. 各年級彈性學習課程學習節數符合課綱規定。 3. 各學習彈性課程之組成單元或主題，符合課程組織之順序性、繼續性和統整性原則。	V			
		2.2 各年級規劃之彈性學習課程內容，符合課綱規定及學習節數規範。		V			
		2.3 各彈性學習課程之組成單元或主題，彼此間符合課程組織的順序性、繼續性和統整性原則。			V		
	3. 邏輯關連	3.1 各年級彈性學習課程之規劃主題，能呼應學校課程願景及發展特色。	1. 各年級彈性學習課程之規劃主題，能呼應學校課程願景及發展特色。	V			
3.2 各彈性學習課程之教學單元或		V					

		主題內容、課程目標、教學時間與進度和評量方式等，彼此間具相互呼應之邏輯合理性。	2. 跨領域課程具統整性質，樂活八德部分應加強跨領域的課程內涵。				
4. 發展過程	4.1	規劃與設計過程中，能蒐集且參考及評估彈性學習課程規劃所需的重要資料，如相關主題的政策文件與研究文獻、學校課程願景、可能之教材與教學資源、學生先備經驗或成就與發展狀態、課程與教學設計參考文獻等。	1. 規劃與設計過程中，能蒐集且彈性學習課程所需的重要資料。 2. 課程規劃與設計過程具專業參與性，經教師專業社群共同討論並經課程發展委員會審議通過。		V		
	4.2	規劃與設計過程具專業參與性，經由彈性學習課程課程規劃小組、年級會議或相關教師專業學習社群之共同討論，並經學校課程發展委員會審議通過。特殊需求類課程，並經特殊教育相關法定程序通過。	3. 有關規劃與設計過程，可以多邀請專家學者指導，透過協作方式以精進。	V			
5. 師資專業	5.1	校內師資人力及專長足以有效實施彈性學習課程。	1. 校內行政主管和教師已參加主管機關及學校辦理之新課程專業研習或成長活動，增進相關教學知能。 2. 校內成立專業社群、建立公開授課備觀議制度，讓教師熟知任教課程課綱、計畫及教材內容。	V			
	5.2	校內行政主管和教師已參加主管機關及學校辦理之新課程專業研習或成長活動，對課程綱要內容有充分理解。		V			
	5.3	教師積極參與各領域/科目教學研究會、年級會議及專業學習社群之專業研討、共同備課、觀課和議課活動，熟知任教課程之課綱、課程計畫及教材內容。		V			
6. 家長溝通	6.1	學校課程計畫能獲主管機關備查，並運用書面或網路等多元管道向學生與家長說明。	學校課程計畫能獲主管機關備查後，能公告於網路或運用書面向學生或家長說明。		V		
7. 教材資源	7.1	彈性學習課程所需教材，已依規定程序選用，自編教材及相關教學資源能呼應課程目標並依規定審查。	1. 彈性學習課程所需教材已依程序自編、選用、審查，相關教材能呼應課程目標。	V			
	7.2	彈性學習課程課程之實施場地與設備，已規劃妥善。	2. 彈性學習課程課程之實施場地與設備，已規劃妥善。		V		
8. 學習促進	8.1	規劃必要措施，以促進課程實施及其效果，如辦理課程相關之展演、競賽、活動、能力檢測、學習護照等。	辦理課程相關展演、競賽、活動、學習護照等措施，促進課程實施及學習成效。	V			

課程 效果	9. 目標 達成	9.1 學生於彈性學習課程之學習結果表現，能符合課程設計之預期課程目標。	1. 學生於彈性學習課程之學習結果表現，多數能符合課程設計之預期課程目標。	V			
		9.2 學生在彈性學習課程之非意圖性學習結果，具教育之積極正向價值。	2. 學生在彈性學習課程之非意圖性學習結果，表現出教育之積極正向價值。	V			
	10. 持續 進展	10.1 學生於彈性學習課程之學習成就表現，具持續進展之現象。	學生於彈性學習課程之學習成就表現，具持續進步之現象。	V			
實施情形及效果檢討內容記錄	<ol style="list-style-type: none"> 1. 學年期末檢視校訂課程，依據檢核指標與佐證資料，本校彈性學習課程尚能符應自訂評鑑指標。 2. 在校訂課程教學過程前，教師要先知道學生具備的知識經驗，以適時補充學生欠缺的經驗和技巧。 3. 在教學過程中，教師隨時要觀察並透過問答，掌握學生對單元內容學習成效，以便隨時調整教學策略，有助學生學習及目標達成。 4. 低年級的校訂課程-樂活八德，在課程設計上可搭配生活課程，將日常生活中尋常可見的教材穿插於課程裡來引發學生作品創意的來源，讓孩子覺得校訂課程是一個有趣又好用的課程，同時也引起學習動機，進而將內心的情感表達出來。 5. 樂活八德課程技能貼近學生生活經驗，符合三年級學生身心發展、內容能結合其它領域進行教學並使課程具統整性。 6. 有關樂活八德課程中有創作的部分，以乞龜為例學生完成度佳，並能分享成果與同學互補。 7. 閱讀八德課程以達成學生核心素養為目標，然而閱讀八德所欲達成的核心素養為何，建議可在檢視與定義，需配合 2020 圖資利用教育，擬定適時的學習策略予以調整。 8. 低年級國際教育校訂課程，建議應可與生活課程結合，做跨領域課程設計，讓學生可從生活中學習國際觀與溝通。 9. 仍應提醒授課教師採取多元方式評量校訂課程與適性化教學設計。 10. 結論：整體而言，本校之校訂課程的課程設計可符應本校願景-國際觀與創意觀，教學內容可符合學生的需求，教學團隊可以共備課程，教學活動實施流暢，可以確實達到教學目標。然建議教師於課程實施前仍應進行課程研討，於課程結束後建置檢討與醒思學習成果。 						

(五)課程評鑑實施及檢討成果照片



定期召開課發會討論~校訂課程-樂活八德執行過程與檢討



透過小組會議，對於校訂課程-樂活八德課程的設計、教學進行評量並不斷做滾動式修正



從評鑑與檢討校訂課程-樂活八德-利用同儕互助合作能增強學習動機 1



從評鑑與檢討校訂課程-樂活八德-利用同儕互助合作能增強學習動機 2



從評鑑與檢討校訂課程-樂活八德-利用同儕互助合作能增強學習動機 3



從評鑑與檢討校訂課程-樂活八德-利用同儕互助合作能增強學習動機 4



從評鑑與檢討校訂課程-樂活八德-利用同儕互助合作能增強學習動機 4



從評鑑與檢討校訂課程-樂活八德-利用同儕互助合作能增強學習動機 5

桃園市八德區八德國民小學校長及教師公開授課實施要點

108.02.11 課發會通過，108.11.27(三)課發會修正後通過

壹、依據

- 一、教育部國民及學前教育署補助辦理十二年國民基本教育精進國民中小學品質要點。
- 二、國民中學與國民小學實施校長及教師公開授課參考原則。(105年10月17日台教國署國字第1050111992號函)
- 三、桃園市國民中小學校長及教師公開授課實施要點。(中華民國107年11月28日桃教中字第1070101343號函)

貳、目的

- 一、落實十二年國教課程與教學相關方案，提升教學品質改善。
- 二、藉由公開授課落實專業對話，形塑同儕共學之教學文化。
- 三、教師專業發展評鑑，建構本校課程與教學授課研究之氛圍，提升學生學習效益。

參、進行公開授課人員(以下簡稱授課人員)如下：

- 一、依教育人員任用條例任用、聘任之現職國民中小學校長、授課專任教師及兼任行政職務專任教師。
- 二、依中小學兼任代課及代理教師聘任辦法聘任，聘期為三個月以上之代課、代理教師。

肆、公開授課之實施方式如下：

一、校內公開授課

- (一)授課人員應在服務學校，**每學年至少公開授課一次**，並以校內教師觀課為原則。
- (二)授課人員應在服務學校，**每學年至少擔任一次觀課教師**，進行公開授課之教學觀察。
- (三)校內公開授課可結合領域課程研究共備社群、輔導團分區輔導、到校輔導、分組合作學習、學習共同體、議題融入領域教學等方案辦理。

二、校外公開授課(區級以上公開授課)

- (一)學校得視需求每學年度辦理一場區級以上公開授課研討會。
- (二)辦理區級以上公開授課、教學觀察及專業回饋等相關流程由教務處安排，並應於研習開辦一週前發文函知其他學校，以利報名參與。
- (三)辦理或參與區級以上公開授課研討會，學校薦派及工作人員以公假課務排代為原則，自由參加者以課務自理公假登記為原則。

伍、公開授課之實施流程如下：

- 一、**共同備課**：授課人員於公開授課前，應針對授課單元共同備課討論，得與各領域教學研究會、專業學習社群、年級或段會議合併辦理，需有**備課紀錄或影像紀錄**。
- 二、**說課活動**：授課人員應簡要說明觀課課堂之教學單元，對於觀課者及觀察內容作簡要說明，並依約定進行小組觀察或全課室觀察。若參與觀課之人員皆為原有共備社群成員，亦對該班學生學習狀況了解，則說課活動可省略。
- 三、**公開授課**：授課人員每次以一節為原則，得視課程需要增加數，並於實施公開授課前提供簡要版教學設計表件，供觀課教師參考。
- 四、**教學觀察**：行政單位應提供觀課教師教學觀察紀錄表件(相關教學設計表件、觀察紀錄省思心得以教育局表件為主)，以利專業回饋之進行，並於觀課前分配觀課教師觀察不

同學生之學習。

五、**專業回饋**：推舉議課主持人，由授課人員及觀課教師於公開授課後就該公開授課之學生課堂學習情形及教學觀察結果進行研討。**觀課教師應於公開觀課結束後繳交教學觀察紀錄表件，授課人員應於公開授課結束後繳交教學省思心得表件**，並由學校彙整存查，以利相關研習時數核發事宜。

六、**完成公開授課之授課人員**，得檢具參與共同備課、接受教學觀察及專業回饋紀錄，由服務學校覈實核給研習時數證明。

七、**觀課教師**得檢具參與共同備課、教學觀察及所提供之專業回饋紀錄，由服務學校覈實核給研習時數證明。

八、公開授課，得結合學校定期教學觀摩、教師專業研習、課程與教學創新或教育實驗與計畫等辦理之。

陸、公開授課實施各項表件繳交說明：

步驟	進行活動	表件說明	負責人	繳交期限
1	學群填報 公開授課時間	【附件三】公開授課規劃表	◎學年主任上傳 ◎科任：各處室(教學、訓育、事務、輔導)、導師室科任(互推一人)	新學期開學後三週內
2	公布全校公開授課行事曆	【附件四】全校公開授課行事曆	◎由教務處彙整並經課程發展委員會通過後公布	上學期於九月三十日前，下學期於三月三十一日前公告於學校網頁專區
3	開放全校公開授課觀課填報表	【附件三】公開授課預約觀課者登記表	◎由教務處於網頁公布，並開放預約登記	
4	備課前： 教學者進行教學活動設計	【附件二】教學活動設計表件	◎教學者	每場公開授課完成後兩週內上傳 ◆全校共用資料夾：公開授課\公開授課\108學年度\教務處\陳一二(開立姓名資料夾)
5	共同備課	【附件六】備課紀錄表單	◎教學者	
6	說課活動	教學活動設計表件(修正後) 公開授課學生座位表	◎教學者	
7	公開授課	【附件二】公開授課自評表	◎教學者	
8	教學觀察	【附件二】教學觀察紀錄表	◎每一觀課者由會議記錄者彙集後，擲交教學組長	

9	專業回饋	【附件二】議課紀錄表	◎會議記錄者	
10	成果彙整	【附件二】公開授課成果記錄表	◎攝影者	
11	核定研習時數	每場公開授課完成繳交各項資料後，由教務處確認無誤後，核定該學群研習時數 2-3 小時。	◎教務處	

柒、其他注意事項：

- 一、公開授課得結合學校定期教學觀摩、教師專業研習、課程與教學創新、教室走察或教育實驗計畫等辦理之。
- 二、教學觀察人員，以全程參與為原則，學校應定期邀請家長參與教師公開授課(參與者應全程參與，內容包含：共同備課、說課活動、公開授課及教學觀察，並應遵守觀課倫理不損害學生學習權及隱私權)或其他課程及教學相關活動，增進家長參與教師教學、學校課程、教學實踐及專業回饋，建立親師生共學之學校文化。
- 三、學校得提供公開授課相關之研習課程，協助校長及教師實施公開授課。
- 四、學校教務處應彙整核定公開授課計畫，公告各學年度辦理場次，上學期於九月三十日前、下學期於三月三十一日前，並經課程發展委員會同意後，公告於學校網頁並據以實施，未如期公告或實施困難之學校，由督學予以專案協助。
- 五、公開授課行事曆若有調整，應於實施前一週，提供給教務處，並教務處於學校網頁公告修正版本。
- 六、經學校委託，辦理對校外單位進行公開教學演示(例：幼稚園參訪、核心學校教學演示、…等)得不受「柒、其他注意事項:第二條」規範，視同公開授課一次。【附件二】教學活動設計表件◎教學者、【附件二】公開授課自評表◎教學者、【附件二】公開授課成果記錄表◎委託處室

承辦人：

單位主管：

校 長：

九、補課計畫

桃園市八德區八德國民小學停課、補課、居家學習及成績評量實施計畫

桃園市八德國民小學因應「嚴重特殊傳染性肺炎」疫情 停課、補課、居家學習及成績評量實施計畫

109.3.20日草擬、04.22課發會通過

壹、依據

- 一、教育部108年11月19日臺教學(五)字第1080139018B號令頒布「校園安全及災害事件通報作業要點」。
- 二、教育部109年2月15日臺教授國字第1090013527號函頒布「因應嚴重特殊傳染性肺炎疫情國民中小學及教保服務機構停課與課業學習及成績評量實施原則」。
- 三、教育部109年2月15日臺教授國部字第1090014078號函頒布「因應嚴重特殊傳染性肺炎高級中等學校停課補課及學生學習評量作業注意事項」。
- 四、教育部國民及學前教育署109年2月20日臺教國署學字第1090019261號函頒布校園因應「嚴重特殊傳染性肺炎」(武漢肺炎)疫情停課標準。
- 五、教育部109年2月27日臺教授國部字第1090021072號函頒布「線上課程教學與學習參考指引」。
- 六、桃園市政府教育局109年2月25日桃教中字第1090013354號函。
- 七、桃園市政府教育局109年3月3日桃教中字第1090018352號函
- 八、桃園市政府教育局109年3月9日桃教中字第1090019930號函。

貳、目的

- 一、啟動緊急因應機制，防止疫情擴散，擬定配套措施。
- 二、保障學生學習權益，確認補課機制，訂定評量辦法。

參、適用對象

本校發生停課之個別學生、部分班級或全校學生。

肆、停課標準

- 一、本校一班有一位師生被中央流行疫情指揮中心列為確定病例，該班停課。
- 二、本校有兩位以上師生被中央流行疫情指揮中心列為確定病例，全校停課。
- 三、八德區有三分之一學校全校停課，本校配合全區停課。
- 四、前述(一)至(三)之停課情形，仍應視實際疫調情形，依中央流行疫情指揮中心公布之指示做適當之調整。

伍、停課因應

- 一、個別學生停課

- (一) 學務處及輔導室應確實掌握停課學生及滯留中港澳等國或海外之原因，建立聯繫管道，關懷停課學生狀況，適時提供相關個別協助。
- (二) 個別學生因「法定傳染病」需自主隔離經准假者，得教務處應評估停課學生個別健康情形，於請假期間配合任課教師進行居家自主學習，並就其未上課之科目章節，給予課業輔導如提供線上補充或書面教材、即時課程錄影或影片、派送課前預習、課後複習材料及作業(學習單)。

二、部分班級或全校停課

- (一) 教務處、學務處及輔導室與導師及任課教師應建立班級聯繫管道定期連絡，以關切停課學生在家生活與學習狀況，適時提供必要協助。
- (二) 停課期間，教務處應利用學校網站宣導相關事項；並鼓勵學生居家從事有益身心的學習活動。

陸、居家學習

為提供居家學習不中斷課業輔導措施，應由導師及任課教師以課堂直播、線上數位學習平台等方式，提供教育資源，讓在家的學生與學校同步學習，其相關內容如下：

一、線上學習補充教材：

鼓勵學生利用以下等網站進行居家線上自主學習，教師亦可透過網路通訊軟體(如：Line、FB Messenger、Skype)建立班群網路，指派學習包以掌握學生居家學習狀況及後台資料(以下僅為例示)：

網站	網址
教育雲(單一簽入服務平臺)	https://cloud.edu.tw/
教育部因材網	https://adl.edu.tw/
CoolEnglish 英語線上學習平臺	https://www.coolenglish.edu.tw/
國家教育研究院愛學網	https://stv.moe.edu.tw/
均一教育平臺	https://www.junyiacademy.org/
PaGamO 遊戲學習	https://www.pagamo.org/
LearnMode 學習吧	https://www.learnmode.net/
教育部六大學習網	http://net.yhsh.tn.edu.tw/~music/edu.htm
教育部國民中學學習資源網	http://siro.moe.edu.tw/fip/index.php
臺北市酷課雲	https://cooc.tp.edu.tw/
高雄市達學堂	http://drlive.kh.edu.tw/live/
桃園市國中英語學習網	http://etlady.tw/tyc/
國立交通大學 ewant 育網開放教育平臺	https://reurl.cc/M7nRy4

二、離線學習課程：

如家裡無行動載具或連線上網環境，得由教務處及教師提供離線課程，得將課程存入平板、筆電或提供書面教材，寄(送)至學生住處，提供學生居家自主學習，並由學務處事先建立妥適聯繫及通報管道，每日充分掌握學生狀況，依規定通報。

柒、補課因應

一、補課原則

- (一) 以到校補課為原則。若經任課教師衡量評估學生具科技運用能力，得採線上補課，惟低年級不建議使用電子化設備進行教學。
- (二) 補課應於復課後2個月內完成為原則。
- (三) 到校補課
 1. 完全補課：停課班級均應擇定時間到校進行補課，無主科或副科之別。
 2. 課餘或假日補課：得利用晨光時間、例假日、寒暑假或正常上課日之課餘時間補課，為維護學生身心健康，午休時間不排課，另若以週六、日方式辦理，建議以擇1日辦理為原則。
 - 1、低年級：晨間(08:00~8:40)及每天放學後至下午3:35，星期三除外(每周總節數計23節)，詳【附件1】。
 - 2、中年級：晨間(08:00~8:40)、假日(六)及放學後至下午5:10，星期三除外(每周總節數計29節)，詳【附件2】。
 - 3、高年級：晨間(08:00~8:40)、假日(六)及放學後至下午5:10，星期三除外(每周總節數計32節)，詳【附件3】。
 3. 得彈性調整上課日期：全校停課者，得經課程發展委員會(以下簡稱課發會)通過彈性調整全校上課日期，得分散於每週末或集中寒暑假補足。
- (四) 線上補課：
 1. 停課班級應於補課計畫【表二】載明於停課期間實施線上補課，並留有線上紀錄或可資證明之資訊者，其授課時數則得抵免復課後應補課時數。
 2. 以直播、錄影或其他通訊軟體方式進行即時或非即時課程，並搭配數位學習線上平臺(如教育部因材網、均一教育等)進行課程規劃，指派課程任務及學習評量，提供學生居家自行學習及學習成效檢核。教務處需確認任課教師、停課學生取得教育體系單一簽入服務帳號密碼，並對師生進行相關網站教育訓練，以利學生線上學習並掌握學生學習歷程。
 3. 載具需求：以學生自備為原則，經濟弱勢學生所需載具，得由教務處協助借用，並於復課後繳回，相關借用規定依本校借用管理辦法辦理。
 4. 教務處可請教師提供授課教學狀況及學生上課情形，並提供家長課程進度表。

二、補課計畫

- (一) 有關補課計畫部分，考量本校恐因臨時疫情致相關會議難以即時召開，為確實掌握學校及師生因應狀況，有關補課計畫說明如下：
 1. 補課規劃表【表一】：於開學後一個月內經課發會通過，將補課規劃表，核章後留校存查，並公告家長及學生知悉，補課規劃表包含停課期間全部課程之補課方式、聯繫窗口及其他配套措施等。並將線上補課計畫(含實施平臺、實施

方式及對未能線上補課學生之相應學習措施等)報教育局同意後,折抵到校補課時數,但仍應兼顧學生學習成效。

2. 補課暨評量實施計畫【表二】:倘致部分班級或全校停課,則由導師於停課後二天內完成補課暨評量實施計畫,核章後留教務處備查,並將實施計畫及聯繫窗口公告家長及學生知悉,實施計畫內容包含全部課程之補課總節數、補課方式及評量範圍等。

(二) 停課會議:部分班級停課時,應由學務處會同該班教師(如有特殊教育學生,須加會特教教師)及班級家長代表、教務處、輔導室等相關人員,由校長召開會議確認相關應變事項;全校停課時,需由校長召開行政會報或課發會通過停課後之補課原則。

(三) 課後輔導(學習扶助班)、課後照顧班及課後社團等活動不進行補課,但有收費者需依停課天數比例,辦理全額退費。

捌、成績評量

一、個別學生停課部分

(一) 未參加定期評量者,得補行補考,其成績以實際分數計算為原則,其評量時間、方式由教務處協助任課教師共同訂定之。

(二) 平時評量(如作業、報告、學習單、作品等)依任課教師教學目標自訂之。

二、部分班級及全校停課部分

(一) 部分班級停課:

學生無法參加定期評量者,於復課後補行評量,以實際成績登錄,並依本校學生定期評量注意事項辦理。

(二) 全校停課:

如無法依期進行定期評量,由教務處逕行調整實施日期及次數,經課發會通過後實施;定期評量範圍得視實際授課進度調整考試範圍。

1. 考量補考試題之公平性,建議各科命題教師在評量命題時,得預做補考所需之備份試卷。

2. 由教務處依上開規定,於定期評量日前將因應疫情學校停課之定期評量及補考等實施計畫,以通知單及學校網站公告宣達,以利親師生周知。

(三) 採線上補課者,若適值定期評量時間及教師成績繳交日期,得予以順延。

玖、附則

一、學校有停課之情事,應由學務處依規定進行校園安全通報。

二、復課原則係與確定病例接觸之教師或學生,居家隔離期滿,確認無症狀解除隔離後,相關課程復課;或經通報教育主管機關後,全校復課。

三、學生請假:

(一) 班級停課時,考量該班學生應另行補課,毋需核予假別,且不列入出缺席紀錄。

(二) 學生個人發燒或確認感染者,應核予病假,得不列入出缺席紀錄。

(三) 為避免學生因爭取全勤獎等相關榮譽,致隱匿病情到校上課,該等獎勵得不採計前款病假。

四、有關學校行政人員或教師停課後之相關規範依「1090303公立各級學校教職員於學校停課、補課期間之出勤相關規範」辦理。

壹拾、本計畫經校長核定後實施,修正時亦同。

桃園市八德國小因應嚴重特殊傳染性肺炎疫情補課規劃表【表一】

	領域	科目	補課方式		其他配套措施(校內行政分工及聯繫窗口等)	備註
			到校補課 (填列補課時段， 如晨光時間、週六日、寒暑假或 課餘時間等)	線上補課 (填列實施平臺、實 施方式、折抵到校補 課時數及對未能線上 補課學生之相應學習 措施等)		
領域學 習課程 (分科 教學 分科填 列)	語文	國語文	本校以課餘或假日 補課為原則。 1、低年級：晨間 (8:00~8:40)及每 天放學後至下午 3:35，星期三除外 (每周總節數計23 節)，詳【附件1】。 2、中年級：晨間 (8:00~8:40)、假 日(六)及放學後 至下午5:10，星期 三除外(每周總節 數計29節)，詳【附 件2】。 3、高年級：晨間 (8:00~8:40)、假 日(六)及放學後 至下午5:10，星期 三除外(每周總節 數計32節)，詳【附 件3】。 備註：實際到校補 課節數應扣除線 上折抵節數後進 行。	本校每位任課教師運 用 Google 課堂開設 屬於老師自己的課 堂，然後邀請所有的 學生進入課堂。 1、學生開始觀看老 師在 YouTube 線上 製作的教學影片，以 及老師派送的任務。 2、省時和節約用紙 的優點，更方便老師 建立課程、指派作 業、通訊聯絡及有效 管理班級檔案。 3、教務主任擔任所 有課堂的協作教師可 以有效觀課。 4、對未能線上補課 學生，Google 課堂 裡的所有資料皆可下 載儲存到隨身碟或電 腦，提供學生離線學 習。 5、預計運用線上教 學可以折抵每周總節 數：低年級 12 節、 中年級 14 節、高年 級 16 節為原則。	召集人： 校長 聯繫窗口： 教務處 課程安排： 教學組 資訊設備： 資訊組 防疫小組： 學務處 設備採購： 總務處 輔導小組： 輔導室	
		本土語文 ／新住民 語文				
		英語文				
	數學					
	生活課程 (國小課程)					
	社會					
	自然科學					
	藝術	美勞				
		音樂				
	綜合活動					
健康 與體 育	健康					
	體育					
彈性學 習課程 (節數)	依各校課程 內容填列					

備註：

本表於開學後一個月內應經課發會通過後留校存查，如採線上補課方式者，則需報教育局同意折抵到校補課時數。

教學組長：

教務主任：

校長：

桃園市八德國小因應嚴重特殊傳染性肺炎疫情補課暨評量實施計畫表【表二】

	領域	科目	補課總節數	補課課程範圍	補課方式		評量方式	其他配套措施(校內行政分工及聯繫窗口等)	備註
					到校補課(填列補課時段,如晨光時間、週六日、寒暑假或課餘時間等)	線上補課(填列實施平臺、實施方式、折抵到校補課時數及對未能線上補課學生之相應學習措施等)			
領域學習課程(分科教學分科填列)	語文	國語文							
		本土語文/ 新住民語文							
		英語文							
	數學	數學							
		生活課程 (國小課程)							
	社會	社會							
	自然科學	自然科學							
	藝術	藝術							
	綜合活動	綜合活動							
	健康與體育	健康與體育							
科技	科技 (國中課程)								
彈性學習課程(節數)	依各校課程內容填列(表格不足自行增列)								

備註：本表於班級或全校停課後一週內留校存查，如採線上補課方式者，則需報本局同意折抵到校補課時數。

教學組長：

教務主任：

校長：

桃園市八德區八德國民小學學生線上教學計畫

110 年 9 月 28 日訂定

111 年 3 月 10 日第 2 次修訂

壹、依據：

- 一、依教育部國民及學前教育署110年9月17日臺教國署國字第1100121891號函辦理。
- 二、依桃園市政府教育局 110 年 9 月 28 日桃教中字第 1100086711 號函辦理。
- 三、111 年 2 月 14 日修訂「全國高級中等以下學校學生居家線上學習參考指引」(臺教國 署國字第 1110017242 號)。

貳、目的

因應疫情期間高級中等以下學校部分學生居家線上學習需求，及整備學生居家線上學習所需協助與資源，特訂定本計畫，期透過學校、教師與家長協力合作，完善學生線上學習，維護學生學習權益。

參、教學設備與資源

一、資訊設備與網路

備妥教師線上教學及學生居家線上學習所需資訊設備及網路，需確保學生居家學習設備環境能正常使用，基本設備及網路如下：

- (一)、資訊設備：桌上型電腦或筆記型電腦或平板電腦。
- (二)、視訊及音訊設備：攝影機、麥克風、耳機或擴音設備。
- (三)、網路設備：有線網路或無線網路或 4G 網路(熱點分享)

二、線上教學工具與資源

備妥師生線上教學及學習所需視訊工具、數位學習平臺、學習管理系統及數位教學與學習資源，需確保師生能操作及熟悉前述工具與資源，以利線上課程實施。

肆、學校整備

- 一、校長統籌事務推動及人力與資源調配，並指派一名人員(教務主任)為聯絡窗口，建立校內與市政府教育局聯繫窗口及通報流程，以利資源調度。

- 二、提供師生所需服務及資源，並建立校內與縣市聯繫窗口及通報流程，以利資源調度。
- 三、提供缺乏資訊設備及網路師生借用所需之學習資源，並以弱勢家庭學生為優先。
- 四、資訊組長或資訊能力較佳教師，能協助校內師生排除線上學習可能遭遇之平臺操作及資訊設備障礙與問題。
- 五、協助弱勢家庭學生申請借用行動載具或 4G 上網設備、4G SIM 卡，參考「教育部因應嚴重特殊傳染性肺炎提供高級中等以下學校線上教學資訊設備借用注意事項」、「教育部國民及學前教育署因應嚴重特殊傳染性肺炎提供高級中等學校線上教學資訊設備借用實施計畫」及「教育部國民及學前教育署因應嚴重特殊傳染性肺炎提供主管高級中等學校居家學習 4G 門號(SIM 卡)申請實施計畫」辦理相關資訊設備借用。
- 六、校內優先調度校內資訊設備，提供家戶無相關設備之學生在家使用。學校資訊設備不足時，由教育局就其主管各學校既有之資訊設備調度支援。
- 七、利用桃園市教育局業已公告之檢視表確認校內整備情形。

伍、實施方式

線上教學模式分為下列三類：（參考自國家教育研究院對線上學習的分類定義）

一、同步教學

在學習環境中，教學者與學習者雖然分隔兩地，但仍能即時地進行教與學之互動。為了達成教學過程中必要的互動，學習者通常使用線上教室應用程式，來與其他學習者或教學者進行類似面對面溝通。

（一）、運用視訊同步教學的工具，搭配教師現有的教材(如教科書補充教材)，讓教師與學生同步上課互動學習。

（二）、運用非視訊同步教學的工具，讓教師與學生可透過文字、聲音進行同步上課互動學習。

（三）、同步教學時可藉由分組討論、分享心得、報告等方式，以提高學生的互動與課程參與。

二、非同步教學

當教學者與學習者之間存在時間與空間的分隔，稱為非同步線

上學習。通常利用媒體科技來傳遞課程內容，並提供教學者與學習者、教材與學習者、學習者與學習者之間的雙向互動。常見的應用如教學者把教學內容或課堂筆記以圖文或影像形式存放在課程網站中，提供學習者可隨時收看或閱讀；或是學習者利用電腦工具繳交作業；或透過線上討論看板發表意見、進行互動等師生不同時在線上的學習形式，即稱為非同步線上學習。

非同步教學可運用數位資源與工具，教師登入線上學習平臺備課，指派學生適宜課程、學習內容與作業，教師亦可依據學生的學習狀況，給予適時反饋，指派學習任務或課後作業繳交，透過線上學習平臺可記錄了解學生學習成效。

三、混成教學

廣義的混成學習則泛指結合應用不同的教學策略、教學方法、教學媒體、教學科技的一種教學模式，涵蓋同步與非同步學習的一連串學習活動。

根據國外實施線上教學的經驗，建議採混成教學的方式來進行，結合線上同步、非同步教學與線下活動等元多元模式較佳。

(一)、混成教學可同時運用線上同步及非同步教學，並搭配線下活動，例如紙本閱讀、習作或作業撰寫，讓教學時間更有彈性及避免注視螢幕時間過久，亦可進行師生互動，並提升學習興趣與成效。

(二)、同步及非同步課程設計比重，可視課程內容及學生資訊科技能力進行調整，並觀察上課情形與學生學習狀況滾動調整，其課程設計尊重教師教學專業及使用習慣。

陸、課程規劃

一、考量學生學習效果及身心發展，建議學生注視電腦螢幕時間，國民中小學以占每節課二分之一為原則(約 20 至 25 分鐘)，可依學生學習年段及學習狀況，適度縮減(或調整)線上教學時間，並結合多元學習方式授課。

二、學生停止到校上課或班級停課期間，學校實施居家線上教學屬正式課程，不另行補課。請學校督導任課老師及導師主動關心學生參與線上學習之情形；如有學生遭遇困難(例如：身體不適、資訊設備問題、特殊家庭因素等，校方應先了解個案狀況，及時提供諮詢與協助，並從寬採計出缺席紀錄。學生如無法按時參與同步線上教學

課程，仍應事前告知任課老師，以利安排非同步學習內容，倘學生均無法參加線上教學課程，仍應依學校請假規定辦理。

- 三、學校採彈性多元方式實施線上教學，任課教師得視學生年齡階段，以同步視訊、非同步預錄影片、線上學習資源、徵用電視頻道、通訊體進行課程作業指導等方式，均可視為教師進行課程教學之工作內容。
- 四、學校實施線上教學期間，其各節課程之時段安排，以按既定課表實施為原則，另得視實際需要彈性調整之；任課教師於每節課程中，得依據班級學生之課堂反應及需求、考量學生學習效果及身心發展(例如：視力保健、注意力維持等)，彈性調整使用各種線上教學模式及其時間比率，並得延伸紙本閱讀、作業撰寫、分組討論、口語發表等多元方式進行課程安排。
- 五、運用多元教學與學習模式，促進課間高互動學習，如結合時事或議題設計主題跨域課程、專題導向學習(PBL)或探索活動，培養學生自主學習、問題解決與批評思考能力，以提升學習動機與興趣。
- 六、疫情趨緩學生恢復到校上課後，對部分因疫情無法到校上課學生，學校宜先規劃彈性作法，建議實施方式如下：
 - (一) 教室架設攝影鏡頭及無線麥克風，以利居家學生線上學習，倘實體課程有使用影片播放、教具操作或實作內容等，則應避免居家學生有不易觀看的情形。
 - (二) 提高實體課程使用數位學習平臺比率，避免整堂課程以講述方式進行，並引導學生運用因材網、Cool English 英語線上學習平臺、均一教育平臺、學習吧及教科書出版公司等平臺資源，可利用平臺指派功課或任務，或電腦工具繳交作業。
 - (三) 授課教師依據實體上課進度及內容，指派線上學習平臺或線上學習資源，以利未到校學生實施居家線上學習。另可透過作業繳交及線上互動工具，瞭解學生學習情形，並及時給予課業指導。

柒、評量方式

- 一、對於居家線上學習之學生，學校採從寬認定原則，以彈性多元方式進行學業成績評量。例如：運用數位學習平臺指派影片、練習題、互動評量或適性診斷任務，藉由系統化評量能快速了解學習弱點，並即時給予回饋。或運用學生上傳作品、專題、作文、繪圖、聲音等形式給予指導與建議，以提升學習成效，並增進學習信心。

- 二、課程任務指派或是作業上傳，以學生能自力完成，不須家長協助為原則；如確有需要請家長協助學生，則方式以簡單、易用為宜，避免頻繁操作。
- 三、學校原規劃之定期評量方式(例如紙筆測驗)，因學生停止到校上課而有實施困難時，學校依既有校內行政程序，召開相關會議(例如各學科「教學研究會」或學校「課程發展委員會」)討論，審酌調整定期評量之次數或改採其他多元評量方式，並得視需求調整學期成績計算方式之日常及各次定期評量占分比率。
- 四、學校調整後之評量方式，及學期成績計算方式之日常及各次定期評量占分比率，於同一年級、同一科目之所有學生，應具有一致性。
- 五、疫情趨緩學生恢復到校上課後，對於部分居家線上學習學生之評量方式，建議維持現行從寬認定及彈性實施原則。定期評量以到校實施為主，倘學生有實施困難，學校得安排改採線上方式辦理，並與家長充分溝通；平時評量採前述彈性多元方式進行，並注意兼顧公平性。

捌、疫情趨緩後維持線上教學

- 一、全校性線上教學後續得以每月實施1次或每學期實施3至4次為原則，各年級均須實施。學校得視不同年級，彈性調整次數，並應事前與師生及家長充分說明。
- 二、考量課後或假日實施線上教學，需家長陪伴照顧等因素，因此以上課時間實施為原則。可由學校安排適當場地讓師生在校異地實施，或在原教室使用行動載具教學；得採同步、非同步及混成教學模式辦理。
- 三、鼓勵教師結合課程，讓學生練習在課餘時間使用數位學習平臺資源、運用線上工具自學、指派短時間延續性學習活動任務、線上繳交作業等方式實施居家線上學習，以熟悉操作相關平臺與工具。
- 四、學校研議各領域課程計畫時，每學期實施適當比率之線上教學。

玖、滾動調整支援與服務

- 一、學校行政體系對於各項學習資源應發揮協調與調度功能，協助學生居

家線上學習的多元與彈性的實施需求，提供不同的支援方式，在不同的教學環境中連結親師生共同提升學習效能。

- 二、為促使學習不受環境限制，學校可就不同規模、環境及學習需求，修訂不同操作流程或參考手冊，並透過各項聯繫與溝通方式，讓親師生能共同完成學習目標，確保溝通管道暢通讓家長也能獲取最新消息，以降低推行困難。
 - 三、藉由檢視與意見蒐集，居家線上學習支援機制可更加貼近實際需求。學校可透過檢視教學成效或定期工作會議，與教師分享、討論精進作為及問題解決方式，蒐集各項回饋意見納入後續實施的調整參考，以適應教學場域的多樣性。
 - 四、確實掌握各項要素使教學更優質，教學資源的品質管控，學生學習吸收進度的評估與輔導，個人的身心健康管理以及家長的聯繫與協助，適時檢視與調整以協助學生提升學習效益。
 - 五、學校提供教師調整教學進度的彈性，以及整備學校數位教學資源，以利後續到校上課時可持續銜接整合運用。
 - 六、學校主動及關懷教師實施線上教學情形，並視實施情形、困難或問題，提供所需協助，滾動修正相關實施方式或措施，以提升線上教學品質及居家學習成效。
- 拾、本計畫陳校長核定後實施，修正時亦同。

桃園市八德區八德國民小學校外人士協助教學或活動要點

109.9.9 校務會議 訂定

- 一、 本校為規範校外人士協助學校教學或活動，俾維護學生權益，依照教育部國民及學前教育署校外人士協助高級中等以下學校教學或活動注意事項規定訂定本要點。
- 二、 本要點所稱校外人士，指本校聘任、任用、僱用或以其他專案聘任之教職員工以外，進用或運用之其他人員。
- 三、 校外人士有下列各款情形之一者，本校不予進用或運用：
 - (一) 犯性侵害犯罪防治法第二條第一項所定之罪，經有罪判決確定。
 - (二) 受兒童及少年性剝削防制條例規定處罰，或受性騷擾防治法第二十條或第二十五條規定處罰。
 - (三) 經各級社政主管機關依兒童及少年福利與權益保障法第九十七條規定處罰。
 - (四) 曾體罰或霸凌學生，造成其身心嚴重侵害。
 - (五) 有性別平等教育法第二十七之一條第一項第一、二款及同條第三項之情形者。

校外人士協助學校教學或活動前，學校應依性別平等教育法第二十七條之一規定查詢。

- 四、 校外人士協助教學或活動之課程，分為部定、校訂課程及非部定、校訂課程，校外人士協助教學時，原授課教師或導師均應在場；其課程及教材，應依下列規定辦理：
 - (一) 部定、校訂課程：校外人士協助教學之課程及教材，原授課教師應事先與校外人士討論，並納入本校課程計畫，經本校課程發展委員會通過後，於開學前報主管機關備查，並以書面、網站或其他多元管道，向學生及家長說明。
 - (二) 非部定、校訂課程：校外人士協助教學之課程及教材，原授課教師應事先與校外人士討論，並於1個月前提出申請表，由本校組成審查小組（審查小組成員包含行政人員【教務主任、學務主任、輔導

主任、教學組長等 4 名】、教師代表【2、4 年級學年主任等 2 名】、家長代表【1 名】）進行審查，並以書面、網站或其他多元管道，向學生及家長說明。

校外人士進入本校協助前項第一款部定、校訂課程教學有臨時性需求者，學校應於課程開始一週前，準用前項第二款審核機制辦理。

學生或家長申請閱覽第一項第一款、第二款教材者，本校應予提供。

五、 校外人士協助教學或活動，應遵守十二年國民基本教育課程綱要、相關法規（如教育基本法、性別平等教育法）及國際人權公約（如消除對婦女一切形式歧視公約、兒童權利公約、身心障礙者權利公約）之規定。

六、 本校進用或運用校外人士協助教學或活動，應遵行下列規定：

（一）事先瞭解校外人士協助教學或活動之目的、宗旨及實施方式。

（二）明確告知校外人士本要點之規定。

（三）符合各該教育階段學生成長及學習需求。

（四）不得為特定政治團體或宗教信仰從事宣傳或活動。

（五）不得有商業或為其他利益衝突之行為。

七、 校外人士如為志願服務者（以下簡稱志工），本校應依志願服務法之規定，進行招募、訓練、管理、運用、輔導、考核、保險及其他相關事項；志工並應遵守志願服務法之規定、志工倫理守則及本校訂定之規章。

八、 長期協助教學或活動之校外人士，由本校提供必要之職能訓練。

九、 本校應就校外人士協助教學或活動，瞭解其實施成效，作為學校課程及教材規劃之參考。

十、 本校由**教務處**負責校外人士協助教學或活動及家長諮詢、申訴之相關事項。

前項申訴案件之處理期限不得超過三十日；其未能在規定期限內辦結者，應依分層負責簽請核准延長，並將延長理由以書面告知申訴人。

十一、 校外人士協助教學或活動違反相關法規或本要點規定者，本校應終止契約關係或運用關係，並依相關法令處理。

本要點經校務會議通過後實施，修正時亦同。

桃園市「111 學年度國民小學學校課程計畫」重點項目檢核表

學校名稱：八德國民小學

(檢核表請與課程計畫併置於網頁中，並於符合項目欄內勾選)

指標項目	指標細項	內容	檢核重點	學校課程發展委員會審查結果		上傳附件
				符合	不符	
學校課程 總體 架構	學校課程計畫依據與目的	0-1 學校課程計畫依據與目的	<ul style="list-style-type: none"> ■107 年 9 月 6 日臺教授國字 1070106766 號函國民中學及國民小學課程計畫備查作業參考原則 ■108 年 4 月 3 日桃教小字第 1080026801 號函桃園市國民中學及國民小學學校課程計畫備查作業注意事項 ■十二年國民基本教育課程綱要 ■九年一貫課程綱要 ■經 111 年 06 月 22 日學校課程發展委員會會議決議 	符合		0-1 學校課程計畫依據與目的
	壹、學校現況與背景分析	1-1 學校現況	<ul style="list-style-type: none"> ■學校基本資料列表 ■全校教職員工編制數教師 ■特殊教育及特殊類型教育班級 	符合		1-1 學校現況
		1-2 背景分析	<ul style="list-style-type: none"> ■分內部因素（學校區位與規模、學校環境設備、教師團隊、行政團隊、學生與家長等）及外部因素（時代潮流與趨勢、教育政策、外部合作與競爭關係、學校相關系統教育資源）盤點，提出可行性策略 	符合		1-2 背景分析
	貳、學校願景與課程願景	2-1 學校願景與課程願景	<ul style="list-style-type: none"> ■學校願景、課程願景及學生圖像 	符合		2-1 學校願景與課程願景
	參、課程架構	3-1-1 總體課程架構	<ul style="list-style-type: none"> ■含學校願景、課程願景、課程目標、各年級各領域/科目（部定課程）及各彈性學習課程（校訂課程） 	符合		3-1-1 總體課程架構
		3-1-2 各年級各領域/科目及各彈性學習課程名稱與節數	<ul style="list-style-type: none"> ■一、二、三、四年級適用「十二年國民基本教育課程綱要總綱」之學習課程名稱及節數 ■彈性學習課程總節數需符合課綱規定（總節數 3-6 節） ■五、六年級適用「國民中小學九年一貫課程綱要總綱」之學習課程名稱及節數 	符合		3-1-2 各年級各領域/科目及各彈性學習課程名稱與節數

		3-2 法律規定教育議題實施規劃	<ul style="list-style-type: none"> ■性別平等教育 8 時(12 節)/學年~除融入課程外需獨立授課 ■家庭教育 4 時(6 節)/學年~除融入課程外需獨立授課 ■家庭暴力防治課程 4 時(6 節)/學年~融入 ■性侵害犯罪防治課程 4 時(6 節)/學年~融入 ■環境教育 4 時(6 節)/學年~融入 	符合		3-2 法律規定之議題實施規劃
		3-3 畢業考後至畢業前課程活動之規劃安排	<ul style="list-style-type: none"> ■時間規劃、領域、課程主題/內容說明，且能延續學生的學習發展 	符合		3-3 畢業考後至畢業前課程活動之規劃安排
肆、課程實施與評鑑		4-1-1 課程實施說明-各年級各領域/科目及各彈性學習課程實施規劃說明	<ul style="list-style-type: none"> ■各年級各領域/科目及各彈性學習課程實施設施、設備、時間及教學人力之規劃說明 	符合		4-1-1 各年級各領域/科目及各彈性學習課程實施規劃說明
		4-1-2 課程發展相關組織之運作	<ul style="list-style-type: none"> ■課程發展相關組織如課程發展委員會、領域/科目教學研究會、學年會議、專案小組和教師專業學習社群等之運作，妥適說明及規劃 	符合		4-1-2 課程發展相關組織之運作
		4-1-3 課程專業研習及成長活動之規劃	<ul style="list-style-type: none"> ■辦理教師共備觀議課，相互學習成長(如課程計畫附件 7-8)，規劃安排教師專業研習與成長活動 	符合		4-1-3 課程專業研習及成長活動之規劃
		4-2 課程設計、實施與效果之評鑑規劃	<ul style="list-style-type: none"> ■課程設計、實施與學習成效之評鑑規劃 	符合		4-2 課程設計、實施與效果之評鑑規劃
領域 / 科目課程計畫	伍、各年級各領域/科目課程計畫	5-1 各年級各領域/科目課程計畫(含特殊班)	<ul style="list-style-type: none"> ■各年級各領域/科目課程目標或核心素養、能力指標、教學單元/主題名稱、教學重點、教學進度、學習節數及評量方式之規劃符合課程綱要規定，且能有效促進該領域/科目核心素養之達成 ■各年級各領域/科目課程計畫適合學生之能力、興趣和動機，提供學生練習、體驗思考探索整合之充分機會 	符合		5-1-1 國語文 5-1-2 英語文 5-1-3 本土語文/新住民語文/台灣手語 5-1-4 數學 5-1-5 社會 5-1-6 自然科學/自然與生活科技 5-1-7 藝術/藝術與人文 5-1-8 綜合活動

(部定課程)					5-1-9 生活 5-1-10 健康與體育
	5-1-2 各年級各領域/科目課程計畫(特殊教育班)	■針對各類特殊需求學生可採「加深」、「加廣」、「濃縮」、「簡化」、「減量」、「分解」、「替代」及「重整」的方式來調整	符合		5-1-2 各年級各領域/科目課程計畫(特殊教育班)
	5-1-3 各年級各領域/科目課程計畫(藝術才能班)	■藝術才能班各學習階段、各領域/科目、各班型依據適用之課程綱要規劃課程節數及教學計畫	符合		5-1-3 各年級各領域/科目課程計畫(藝術才能班)
	5-2 各年級各領域/科目課程教學進度表	■上下學期週次必須符合行事曆，每學期最後一週仍須編寫課程進度	符合		5-2 各年級各領域/科目課程教學進度表
	5-3 融入之議題內容重點	■課綱 19 項議題融入教學	符合		5-3 融入之議題內容重點
	5-4-1 各年級各領域/科目選用之教科書(含自編教材)	■各年級各領域/科目選用之教科書版本，須經教育部審定通過	符合		5-4-1 各年級各領域/科目選用教科書表
	5-4-2 各年級領域/科目自編教材	<input type="checkbox"/> 自編教材依課程綱要規定，須經學校課程發展委員會審查通過			5-4-2 各年級領域/科目自編教材表 ■本校無實施 <input type="checkbox"/> 本校有實施
	5-5 跨領域或跨科目協同教學課程計畫	<input type="checkbox"/> 具課程統整精神，能有效促成相關領域/科目核心素養及精熟學習重點。協同教學之師資、時數規劃及實施過程具可行性、合理性			5-5 跨領域/科目課程計畫或協同教學規劃 ■本校無實施 <input type="checkbox"/> 本校有實施，且另案函報教育局審核
彈性學習課程計畫	陸、各年級彈性學習課程計畫	6-1 各年級彈性學習課程規劃表	■一至六年級彈性學習課程規劃 ■原住民族地區及重點學校應於彈性學習課程，規劃原住民族知識課程及文化學習活動)	符合	6-1 各年級彈性學習課程規劃表
		6-2-1 彈性學習課程—統整性主題/專題/議題探究課程	■須為跨領域課程，重視「統整性探究」，且為「主題/專題/議題」的性質 ■課程名稱不得僅為部定課程單一領域 ■課程設計應含兩個領域/議題以上指標內	符合	6-2-1 彈性學習課程—統整性主題專題議題探究課程

畫 (校 訂 課 程)		容，不得為同一領域下科目之間的重複學習			
	6-2-2 彈性學習課程-社團活動與技藝課程	<ul style="list-style-type: none"> ■由個別學生依興趣及能力進行公開、公平之自由選擇，不得由原班學生逕行成立單一社團，亦不得以學業成績或其他生活學習表現限縮學生排定之優先序位 ■著重課程多元性以利學生適性發展，不得僅有學術性社團課程 ■技藝課程以促進手眼身心等感官統合、習得生活所需實用技能、培養勞動神聖精神、探索人與科技及工作世界的關係之課程為主，得併同社團活動，由學生依興趣及性向自由選修 	符合		6-2-2 彈性學習課程-社團活動與技藝課程
	6-2-3 彈性學習課程-特殊需求領域課程	<ul style="list-style-type: none"> ■本類課程須經由專業評估或依學生專長發展所需據以安排，並經特殊教育推行委員會及課程發展委員會審議通過 ■特殊教育學生（含資優班、特教班、資源班、接受巡迴輔導服務等）、特殊類型班級學生（藝才班、體育班等）應依照學生學習需求安排課程。特殊教育學生、特殊類型班級學生之領域及彈性學習課程均得彈性調整（包含學習節數/學分數配置比例與學習內容），並得於彈性學習課程開設特殊需求領域課程，惟不應減少學習總節數 	符合		6-2-3 彈性學習課程-特殊需求領域課程
	6-2-4 彈性學習課程-其他類課程	<ul style="list-style-type: none"> ■其他類課程包括本土語文/臺灣手語/新住民語文、服務學習、戶外教育、班際或校際交流、自治活動、班級輔導、學生自主學習及法定議題融入等各式課程 ■彈性學習課程開設自主學習的課程，其目的在於增進學生自發性的學習，「學習如何學習」，避免全學期皆由老師直接授課。 ■課中補救教學（學習扶助）應依相關規定，不得納為單一領域之學習節數，亦不得進行原班級學生之統一教學，並應針對不需要學習扶助教學之學生進行課程安排 	符合		6-2-4 彈性學習課程-其他類課程
	6-3 各年級彈性學習課程教學進度表	<ul style="list-style-type: none"> ■上下學期週次必須符合行事曆，每學期最後一週仍須編寫課程進度 	符合		6-3 各年級彈性學習課程教學總進度表

		6-4 彈性學習課程選用教科書/自編教材及師資安排表	<ul style="list-style-type: none"> ■選用教科書/自編教材依課程綱要規定，並經學校課程發展委員會審查通過 ■安排具備專長之教師授課 	符合		6-4 彈性學習課程選用教科書/自編教材及師資安排表
		6-5 在地化課程計畫	<ul style="list-style-type: none"> ■品桃園-四年級、賞桃園-五年級 	符合		6-5 在地化課程計畫
附件	附件	7-1-1 課程發展委員會組織要點	<ul style="list-style-type: none"> ■委員名單須含領域代表、特教代表、家長代表 	符合		7-1-1 請置入課程發展委員會組織要點
		7-1-2-1 學校課程發展委員會會議紀錄	<ul style="list-style-type: none"> ■課發會會議記錄至少包含 6 次，含會議時間、會議記錄、參與委員簽到表(含領域代表、特教代表、家長代表)與簽到 ■需含 111 年課程計劃審查提案及決議通過通過日期：(111 年 6 月 22 日課發會通過) ■每次會議均需有三分之二以上委員出席，二分之一以上委員通過 	符合		7-1-2 請置入學校課程發展委員會實際運作 6 次會議紀錄(含出席人員簽到表)
		7-1-2-2 特殊教育班課程計畫經特殊教育推行委員會及學校課程發展委員會審核通過會議紀錄				7-1-2-2 特殊教育班課程計畫 <ul style="list-style-type: none"> ■本校無實施 □本校有實施
		7-1-2-3 藝術才能班課程計畫經藝術才能班課程發展小組及學校課程發展委員會審核通過會議紀錄	<ul style="list-style-type: none"> □藝術才能班各學習階段、各領域/科目、各班型依據適用之課程綱要規劃課程節數及教學計畫 			7-1-2-3 藝術才能班課程計畫 <ul style="list-style-type: none"> ■本校無實施 □本校有實施 □音樂 □美術 □舞蹈
		7-2 學生在同一學習階段使用不同版本之銜接計畫	<ul style="list-style-type: none"> □含前後使用版本差異性分析及銜接計畫 			7-2 銜接計畫 <ul style="list-style-type: none"> ■本校無更換版本 □本校有更換版本
		7-3 全校教師授課節數一覽表	<ul style="list-style-type: none"> ■依據「桃園市國民小學教師每週授課節數實施要點」(參考資料 5) 	符合		7-3 全校教師每週授課節數一覽表
		7-4-1 課程評鑑計畫	<ul style="list-style-type: none"> ■依據「桃園市國民中學及國民小學課程評鑑注意事項」(參考資料 6) 	符合		7-4-1 請置入貴校課程評鑑計畫

7-4-2 課程評鑑檢核表	<ul style="list-style-type: none"> ■依據「桃園市國民中學及國民小學課程評鑑注意事項」(參考資料6) 	符合		7-4-2 課程評鑑檢核表
7-5 全校學生每日學校作息時間	<ul style="list-style-type: none"> ■依據「桃園市國民中小學學生在校時間實施原則」(參考資料4) 	符合		7-5 全校學生每日學校作息時間
7-6 學校年度重大活動行事曆	<ul style="list-style-type: none"> ■加註家庭教育、在地化課程、交通安全教育實施時間 ■加註有效運用學校社區資源(人力、物力、環境) 	符合		7-6 全校行事曆
7-7 前一學年課程計畫實施情形及其效果檢討	<ul style="list-style-type: none"> ■量化及質化均可,以110學年課程總體架構、領域/科目或彈性學習課程一門課程之「實施」及「成效」評鑑紀錄 ■需含審查委員檢核簽名掃描檔 	符合		7-7 前一學年課程計畫實施情形及其效果檢討
7-8 校長及教師公開授課實施計畫	<ul style="list-style-type: none"> ■依據「桃園市國民中小學校長及教師公開授課實施要點」(參考資料8) 	符合		7-8 請置入學校校長及教師公開授課計畫
7-9 補課計畫(含線上教學)	<ul style="list-style-type: none"> ■依據「桃園市高級中等以下學校因應嚴重特殊傳染性肺炎」疫情停課、補課、居家學習及成績評量實施原則補充規定」(參考資料10) ■依據「桃園市高級中等以下學校線上教學計畫」(參考資料11) 	符合		7-9 補課計畫(含線上教學)
7-10 校外人士協助之部定或校訂課程計畫	<ul style="list-style-type: none"> ■經學校課程發展委員會審查通過 ■依據「校外人士協助高級中等以下學校教學或活動注意事項」(參考資料12) 	符合		7-11 校外人士協助部定或校訂課程表 <input type="checkbox"/> 本校無實施 <input type="checkbox"/> 本校有實施
7-11 桃園市111學年度國民小學學校課程計畫重點項目檢核表	<ul style="list-style-type: none"> ■本表核章後掃描 pdf 檔上傳 	符合		7-12 課程計畫檢核表

課程發展委員會委員簽名

Handwritten signatures in blue ink, including names like 林忠良, 曾松平, 陳國祥, 林, 陳, 張, 尹, 盧, 楊, 陳, etc.